

MODSTER XC4R

2.4 GHz RADIO CONTROL SYSTEM

BETRIEBSANLEITUNG

BEDIENUNGSANLEITUNG

Bitte lesen Sie dieses Handbuch vor der Verwendung sorgfältig durch. Wir sind nicht verantwortlich für vorsätzliche Schäden oder unsachgemäße Verwendung. Wenn Sie zusätzliche Informationen benötigen oder Fragen zum Produkt oder seiner Verwendung haben, kontaktieren Sie uns bitte über www.modster.at

Dieses Produkt ist kein Spielzeug! (14+) Empfohlen ab 14 Jahren. Aufsicht durch Erwachsene ab 18 Jahren erforderlich. Enthält kleine Teile, außerhalb der Reichweite von Kindern bis 3 Jahre aufbewahren.



MADE IN CHINA

Herzlichen Glückwunsch zum Kauf des 4-Kanal-Funksystems MODSTER XC4R! MODSTER XC4R wurde unter Verwendung hochmoderner, Drahtlos-Technologie entwickelt. Das System vereinfacht die Steuerung Ihres Modells, minimiert Störungen und sorgt somit für langjährigen Fahrspaß.

Bitte nehmen Sie sich einige Minuten Zeit und lesen diese Bedienungsanleitung. Dadurch machen sie sich mit den Funktionen des Systems vertraut, bevor Sie es installieren und benutzen.

SPEZIFIKATIONEN

Model		
Teile-Nr.		XC4R
Konfiguration		Pistolengriff
Frequenz		2.4 GHz
Kanäle		4
Eingangsspannung		AA x4
Dimensionen	Länge in mm	155.10
	Höhe in mm	193.70
	Breite in mm	81.30

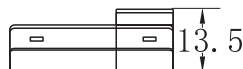
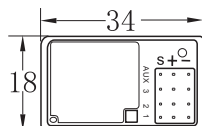
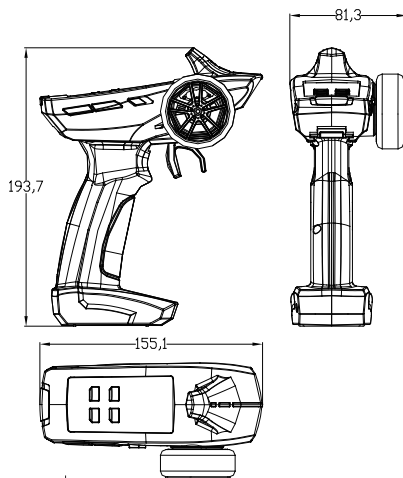

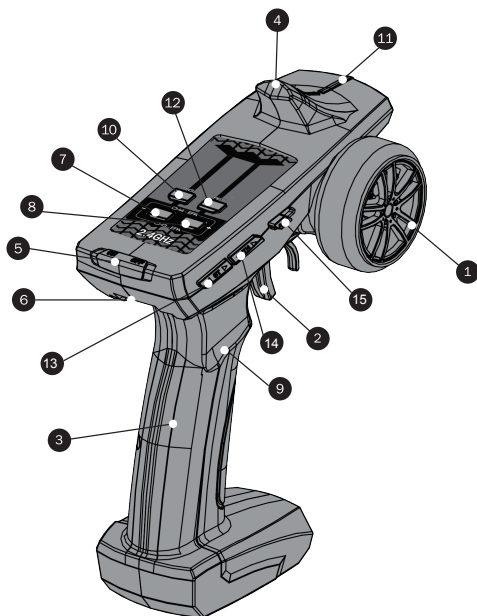

1. Lenkrad: Steuert die Links- /Rechtsbewegung. Es kann für Linkshänder neu positioniert und konfiguriert werden. Einzelheiten finden Sie im vollständigen Online-Handbuch.
2. Gashebel: Steuert die Vorwärts- / Rückwärts- / Bremsbewegung (für die Bedienung mit dem Zeigefinger).
3. Handgriff: Zum Halten des Senders.
4. Antenne: Überträgt das Signal an den Empfänger im Modell.
5. Ein- und Ausschalter: Schaltet den Sender ein / aus.
6. Abnahme-Knopf: Der Griff kann damit von der Fernbedienung gelöst werden.

7. Wegeinstellung CH3: Bitte setzen Sie CH4 in die Mitte, bevor Sie die Taste CH3 EPA +/- drücken, dann drücken Sie EPA +/- . So können Sie den Winkel von ST einstellen
8. Wegeinstellung CH4: Bitte stellen Sie den CH4-Schalter auf links oder rechts, drücken Sie dann EPA +/- und stellen den Winkel ein
9. Batteriefach: Für [4] AA-Batterien
10. Schalter für Kanal 3
11. Multifunktionales rotes LED:
12. Kanalumpolung:
 - (1). Bitte drehen Sie das Rad mit maximalem Winkel nach links oder rechts und drücken Sie 2 Sekunden lang REV. Sie können 2 Töne hören. ST ist dann rückwärts eingestellt.
 - (2). Bitte ziehen oder drücken Sie den Gashebel in die Max-Position und drücken Sie 2 Sekunden lang REV. Sie hören 2 Töne. Damit ist der Gashebel umgekehrt.
 - (3). Bitte drücken Sie CH3 und REV gleichzeitig 2 Sekunden lang. Sie hören 2 Töne. Damit ist Kanal 3 umgekehrt.
 - (4). Drücken Sie 2 Sek. REV, schalten Sie dann den CH4 ein und drücken erneut 2 Sek. lang REV. Schalten Sie dann den CH4 aus.
13. ST DR / ST TRIM: Bitte drehen Sie das Rad mit max. Winkel nach links oder rechts, drücken Sie ST-TRIM + oder ST-TRIM- und stellen dann den Winkel von ST ein
14. TH DR / TH TRIM: Bitte ziehen Sie den Gashebel oder drücken Sie den Gashebel in die Max-Position, drücken Sie TH-TRIM + oder TH-TRIM- und stellen Sie dann den Winkel von TH ein
 Wenn Sie TRIM +/- einstellen, können Sie einen Ton hören. Wenn die Mitte erreicht ist, hören Sie 2 Töne; Wenn der Ton stoppt, bedeutet dies, dass TRIM auf Max / Min ist
 Wenn Sie DR +/- einstellen, können Sie einen Ton hören. Wenn der Ton stoppt, bedeutet dies, dass DR auf Max / Min ist
15. Schalter für Kanal 4

Griff zerlegen und zusammenbauen

1. Drücken Sie den Knopf
2. Nehmen Sie den Griff ab
3. Drücken Sie die den Knopf und installieren Sie den Griff

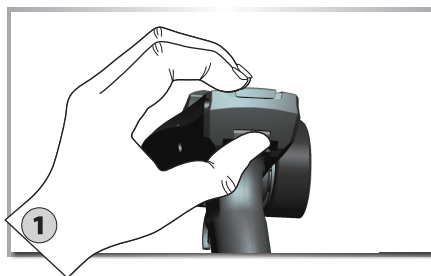

Akku/Batterie-Installation

Wenn Sie AA-Batterien/NIMH-Akkus einsetzen und die Spannung unter $4,5\text{ V} \pm 0,2$ liegt, ertönt der Summer dauerhaft und die LED sollte zu blinken beginnen.

1. Entfernen Sie die Batterie-Abdeckung des Senders.
2. Legen Sie 4 neue AA-Batterien ein. Achten Sie auf die Polarität!
3. Bringen Sie die Batterie-Abdeckung wieder an.

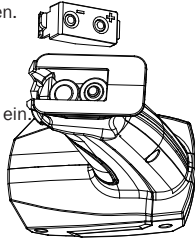

ACHTUNG: LADEN SIE NIEMALS NICHT-WIEDERAUFLADBARE BATTERIEN AUF! DIES KÖNNTE ZU EXPLOSIONEN FÜHREN!

WARNUNG: BATTERIE NICHT VERPOLEN, DIES KÖNNTE DIE PLATINE ZERSTÖREN.

Verbindung

- Kanal 1: Vom Lenkrad gesteuert, an ein Servo anschließen für die Steuerung.
- Kanal 2: Vom Gashebel gesteuert, verbinden Sie es mit dem ESC oder einem Servo für Gas/Bremse.
- Kanal 3: Wird über den Kanalschalter gesteuert (0-100%)
- AUX (Kanal 4): Wird über die Taste (EIN / AUS) gesteuert. Dieser Anschluss wird meist für LED verwendet.

ACHTUNG: SCHLIESSEN SIE NIE EINE BATTERIE MIT EINER SPANNUNG HÖHER ALS 8,0V AN DEN EMPFÄNGER AN. DIES KÖNNTE DIE ELEKTRONIK BESCHÄDIGEN.

Empfänger-Installation und -Verbindung

Installation

Um die volle Reichweite Ihres Funksystems zu erreichen, ist es wichtig, dass die Empfangsantenne unbeschädigt und ordnungsgemäß installiert ist. Sie sollte so weit wie möglich entfernt von der Antenne in vertikaler Position installiert werden. Das Ende der Antenne sollte sich in einer Antennenröhre befinden. Bei der Installation:

- Stellen Sie sicher, dass die Antenne oder die Antennen-Röhre keine Knicke aufweist!
- Falten Sie nie das Ende der Antenne über die Röhre, da dies die Reichweite des Systems verringert und die Antenne beschädigt.
- Stellen Sie sicher, dass der Empfänger sicher montiert oder gegen harte Stöße gepolstert ist.

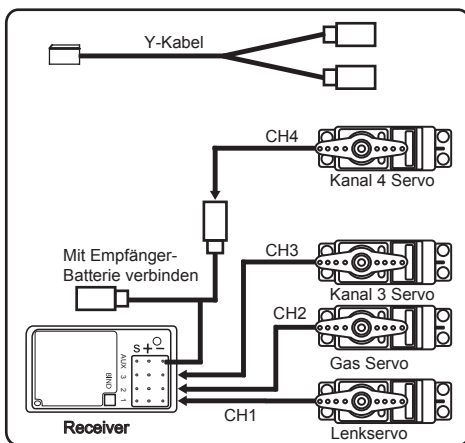

Verbindung v. Fernbedienung & Empfänger

1. Schalten Sie den Empfänger ein. Drücken Sie den SW-Schalter. Die LED des Empfängers sollte anfangen zu blinken.

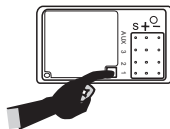

2. Schalten Sie den Sender ein.

3. Wenn die LED am Empfänger durchgehend leuchtet, ist der Bindungsvorgang abgeschlossen.

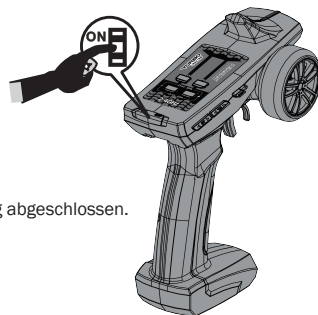
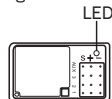

Hinweis: Das Fernsteuersystem in RTR Produkten wurde bereits gebunden. Nur bei der Installation eines neuen Senders oder Empfängers ist der oben beschriebene Vorgang erforderlich.

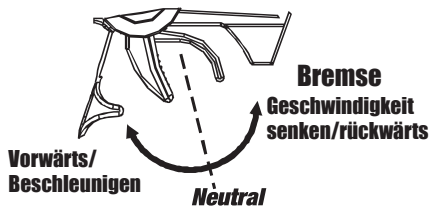
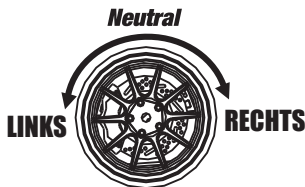
Betrieb**A. GASHEBEL****B. LENKRAD**

1. Drücken Sie den Hebel nach vorne, um langsamer zu werden oder zu bremsen.

2. Ziehen Sie den Hebel nach hinten, um zu beschleunigen.

Einstellung der Fail Safe-Funktion

Bitte schalten Sie den Sender ein, ziehen Sie den Gashebel an eine beliebige Stelle und halten Sie ihn gedrückt. Drücken Sie die SW-Taste des Empfängers etwa 2 Sekunden lang. Die LED sollte 5 Sekunden lang zu blinken beginnen. Lassen Sie dann die SW-Taste und den Gashebel los und schalten Sie den Sender aus.

Sicherheitshinweise für die Nutzung

- Nutzen Sie das Modell und die Fernbedienung nicht im Regen, bei Blitzschlag oder nachts!
- Bedienen Sie das Modell nicht und benutzen Sie die Fernbedienung nicht, wenn Sie Alkohol getrunken haben oder unter dem Einfluss einer anderen Substanz stehen, die Ihre Fähigkeiten beeinträchtigt!
- Stellen Sie stets sicher, dass die Fernbedienung genug Batterie-/Akku-Power hat, bevor Sie starten!
- Halten Sie das Gerät außerhalb der Reichweite von Kindern!
- Lagern Sie den Sender nicht bei Temperaturen unter $-10\text{ }^{\circ}\text{C}$ oder über $40\text{ }^{\circ}\text{C}$ oder in feuchten, staubigen oder vibrationsintensiven Umgebungen. Halten Sie ihn von direkter Sonneneinstrahlung fern.
- Um Korrosion zu vermeiden, nehmen Sie bitte die Batterien/Akkus stets aus dem Gerät, wenn Sie es für mehr als eine Woche nicht nutzen werden.

Weitere Sicherheitshinweise

Dieses Produkt ist ein hochentwickeltes Hobby-Modell und kein Spielzeug. Es muss mit Vorsicht sowie gesundem Menschenverstand betrieben werden und benötigt grundsätzliche mechanische Fähigkeiten. Wenn Sie dabei scheitern, dieses Produkt sicher und verantwortungsvoll zu betreiben, können Verletzungen und Schäden am Produkt oder anderem Besitz entstehen. Dieses Produkt ist nicht für den Gebrauch durch Kinder ohne Aufsicht durch Erwachsene gedacht. Es ist wichtig, diese Bedienungsanleitung inklusive ihrer Warnungen vor der Installation, dem Set Up und Gebrauch genau zu lesen und zu befolgen. Nur so wird das Produkt korrekt funktionieren und Verletzungen oder Schäden werden vermieden.

Fehlerbehebung

Wenn es keine Rückwärtsfunktion gibt und Sie die Mitte nicht finden können, überprüfen Sie bitte, ob sich das die Trimmung in der Mitte befindet oder nicht.

Pflegehinweise

1. Verwenden Sie zum Reinigen Ihrer Geräte immer ein sauberes, trockenes Tuch oder eine Bürste mit weichen Borsten.
2. Verwenden Sie niemals chemische Reinigungsmittel, da diese die empfindliche Elektronik und den Kunststoff beschädigen können.

INSTRUCTIONS MANUAL

MODSTER

XC4R

2.4 GHZ RADIO CONTROL SYSTEM

INSTRUCTIONS MANUAL

Please read this manual carefully prior to using. We are not responsible for any intentional damage or improper use. If you require any additional information or have any questions about the product or its use, please contact us via www.modster.at

This product is not a toy! (14+) Recommended for ages 14 and up. Adult supervision required for ages under 18 years old. Contains small parts, keep out of reach of children 3 years of age and younger.



MADE IN CHINA

Congratulations on your purchase of MODSTER XC4R 4-Channel Radio System. Designed using advanced wireless technology, MODSTER XC4R will advance and simplify control of your surface model and minimize interference while providing many years of enjoyment.

Before installing and operating your new radio system, please take a few minutes to familiarize yourself with the various features of the system by reading this instruction manual thoroughly.

SPECIFICATIONS

Model		
Part #	XC4R	
Configuration	Pistol grip	
Frequency Band	2.4 GHz	
Channels	4CH	
Input voltage	AA x4	
Dimensions	Length (mm)	155.10
	Height (mm)	193.70
	Width (mm)	81.30

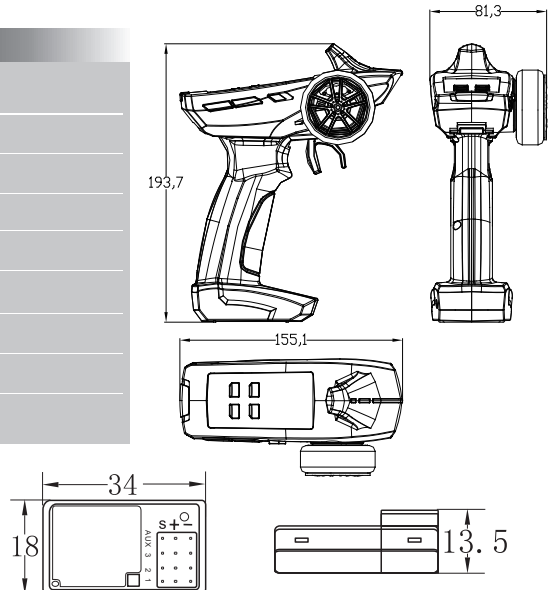

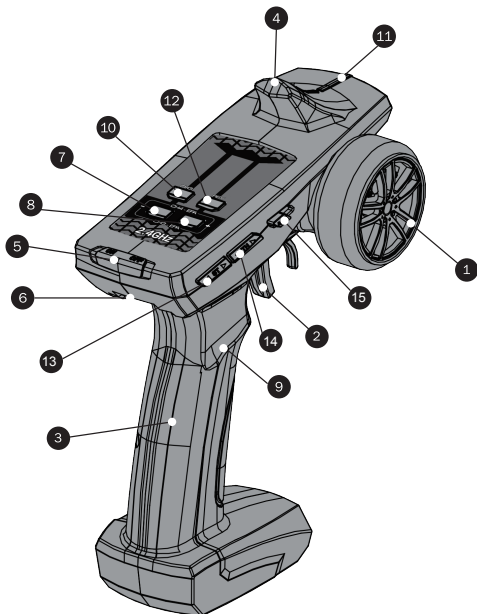

1. Steering Wheel: Controls left / right motion (note that the wheel can be re-positioned and / or configured for left-hand use (see full online manual for details).
2. Throttle Trigger: Controls forward / reverse / brake motion (designed to be operated with index finger).
3. Hand Grip: For holding the transmitter.
4. Antenna: Transmits signal to the receiver located in the vehicle.
5. Power switch: Turns the transmitter ON / OFF.
6. Disassemble key: Handle is removable.

7. CH3-EPA+/-
Please put CH4 in the middle of before you press the CH3 EPA+/-, then press EPA+/-, you can adjust the angle of ST
8. CH4-EPA+/-
Please put the CH4 switch on left or right, then press the EPA+/- and adjust the angle
9. Battery compartment: Houses [4] AA batteries
10. Channel 3 key.
11. Multifunction Red Indicator LED:
12. REV:
 - (1). Please turn the wheel to left or right with Max angle , and press REV for 2 seconds,you can hear "DI DI", then ST will be reverse
 - (2). Please pull the rrottle or push the throttle to Max position , and press REV for 2 seconds, you can hear "DI DI",then throttle will be reverse
 - (3). Please press CH3 and REV together for 2 seconds, you can hear "DI DI", then channel 3 will be reverse
 - (4). Please press REV for 2s, then turn on the CH4, and press the REV for 2s again, then turn off the CH4
13. ST DR/ST TRIM: Please turn the wheel to left or right with Max angle, and press ST-TRIM+ or ST-TRIM-, then adjust the angle of ST
14. TH DR/TH TRIM: Please pull the throttle or push the throttle to Max position, and press TH-TRIM+ or TH-TRIM-, then adjust the angle of TH
 When you adjust TRIM +/-, you can sound "Di", when the trim is on centre, you can sound "Di-Di"; when the sound is stopped , then means TRIM is Max/Min
 When you adjust DR +/-, you can sound "Di", when the sound is stopped, then means DR is Max/Min
15. Channel 4 key.

Disassemble Handle & Install

1. Press the button
2. take away the handle
3. press the button, install the handle

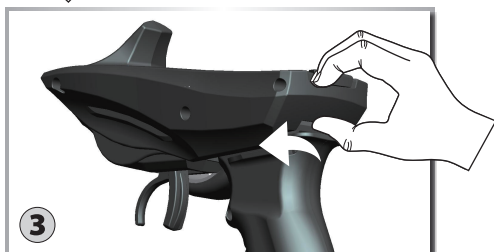
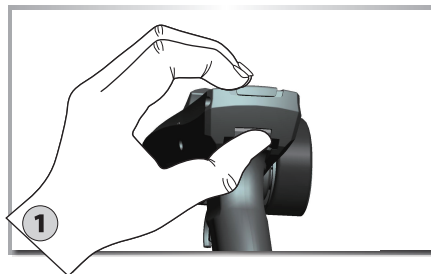

Battery Installation

Using the AA batteries or NIMH batteries, when the voltage is lower than $4.5V \pm 0.2$, the buzzer sounds continuously, and the LED should start flashing.

1. Remove the battery cover from the transmitter.
2. Insert four new AA batteries according to the polarity markings on the battery holder.
3. Reinstall the battery cover.

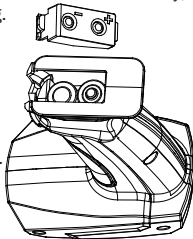

WARNING: DO NOT ATTEMPT TO CHARGE NON-RECHARGEABLE BATTERIES, YOU MAY CAUSE AN EXPLOSION.

WARNING: PLEASE DON'T REVERSE THE BATTERY, OR IT WILL BURN OUT THE PCB

Connection

- Channel 1: Controlled by the wheel, connect to a servo for steering.
- Channel 2: Controlled by the trigger, connect to the ESC or a servo for throttle/brake.
- Channel 3: Controlled by the adjustment knob (0-100%) for optional use. This port can also be used to connect a transponder device used in racing.
- AUX (Channel 4): Controlled by button (ON/OFF) for optional use. This port is most commonly used for LED light kits. Use this port to connect an external battery for use with gas powered vehicles.

CAUTION: NEVER CONNECT A BATTERY WITH VOLTAGE HIGHER THAN 8.0V TO THE RECEIVER, DOING SO COULD DAMAGE THE ELECTRONICS.

Receiver Installation & Connection

Installation

To achieve full operating range with your radio system it is critical that the receiver antenna be undamaged and installed properly. It should be installed with as much of the antenna as possible in a vertical position. The end of the antenna should be contained inside an antenna tube. When installing:

- Ensure there are no kinks in the antenna or antenna tube.
- Never fold the end of the antenna over the tube, this will reduce the operating range of the system and damage the antenna.
- Ensure the receiver is mounted securely or padded against hard impacts.

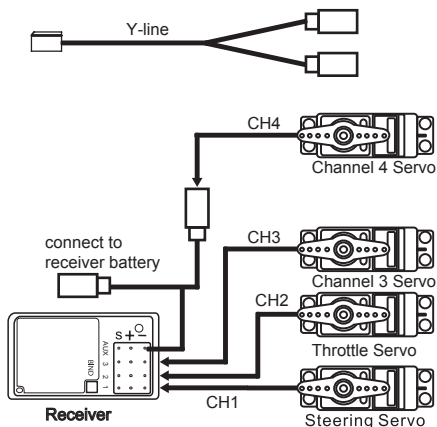

Pairing The Transmitter & Receiver

1. Turn on the receiver power. Press the SW switch. The receiver's LED should start flashing.

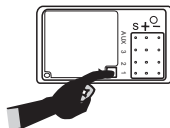

2. Turn on the transmitter.

3. When the LED on the receiver becomes solid, the binding process is completed.

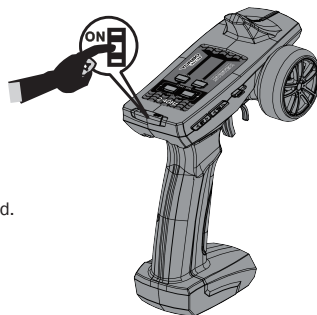
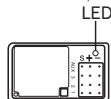

Note: Radio systems installer in RTRs have already been bound. Only when installing a new transmitter or receiver is the above process necessary

Operation

A. THROTTLE TRIGGER

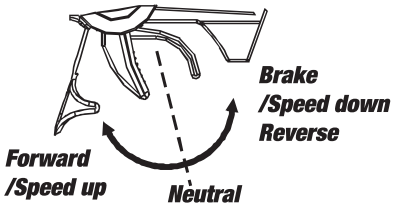

B. STEERING WHEEL

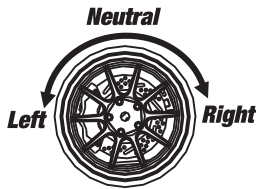

1. Push the trigger forward to slow down or brake.
2. Pull the trigger backward to accelerate.

Fail safe function setting

Please turn on the TX, then pull the TH trigger anywhere you want to and hold it, press the SW button of the receiver about 2sec, the LED should start flashing for 5sec, then release SW button and TH trigger, turn off the TX.

Using Caution While Operating

- Do not operate the model or use the radio in the rain, in the presence of lightning, or at night.
- Do not operate the model or use the radio if you have been drinking alcohol or are under the influence of any other substance that will affect your skills.
- Always confirm that the radio has sufficient battery power before operating.
- Keep out of reach of children.
- Do not store the radio in temperatures below -10°C (14°F) or above 40°C (104°F) or in humid, dusty, or in high-vibration environments. Keep the radio away from direct sunlight.
- To prevent corrosion, remove the batteries from the radio if it will be stored for more than one week.

Safety Precautions

This product is a sophisticated hobby product and not a toy. It must be operated with caution and common sense and requires some basic mechanical ability. Failure to operate this product in a safe and responsible manner could result in injury or damage to the product or property. This product is not intended to be used by children without direct adult supervision. It is essential to read and follow all instructions and warnings found in this manual prior to installation, set up, and use, in order for the product to operate properly and to avoid damage or injury.

Fault Handling

When there is no backward function and you can't find the centre bit, please check, if the TRIM is on centre or not.

General Care

1. Always use clean, dry cloth or soft bristle brush to clean your equipment.
2. Never use chemical cleansers, as these could damage the sensitive electronics and plastics.

MSG Online GmbH

Konformitätserklärung gemäß Richtlinie Radio Equipment Directive (RED) 2014/53/EU

Declaration of Conformity in accordance with the Radio Equipment Directive (RED) 2014/53/EU
Déclaration de conformité CE (RED) 2014/53/EU

Hiermit wird erklärt, dass die Produkte:
I hereby declare that the products:

MODSTER XC4R Fernsteuerung inkl. MODSTER MR4G Empfänger
MODSTER MR4G Empfänger
MODSTER MR4R Empfänger

Il est déclaré que les produits:

Artikelnummer:
Product number:
Artikelnummer:

282469 - (EAN: 4260668080912)
282471 - (EAN: 4260668080929)
282470 - (EAN: 4260668080936)

Bei bestimmungsgemäßer Verwendung den grundlegenden Anforderungen nach Artikel 3 und den übrigen einschlägigen Bestimmungen der Richtlinie (RED) 2014/53/EU entspricht.
Complies with the essential requirements and the other relevant provisions of the Directive (RED) 2014/53/EU, when used for its intended purpose.
Est conforme aux exigences des directives et ordonnances suivantes (RED) 2014/53/EU.

In Übereinstimmung mit den folgenden harmonisierten Normen gefertigt:
Manufactured in accordance with the following harmonised standards:
Et a été fabriqué conformément aux normes harmonisées suivantes:

EN 301489-1 V2.1.1
EN 301489-17 V3.1.1
EN 300328 V2.1.1
EN 62479:2010
EN 60950-1:2006+A11:2009+A1:2010+A12:2011+A2:2013

Hersteller / verantwortliche Person:
Manufacturer / responsible Person:
Fabricant / personne responsable:

MSG Online GmbH, Walter Bittdorfer
Wirtschaftspark 9
8530 Deutschlandsberg, Austria



Walter Bittdorfer
Geschäftsführer / managing director / directeur général

Ort / Datum:
place of issue / date:
Fait à / le:

Deutschlandsberg (Austria), 11.05.2020



MSG ONLINE GMBH
WIRTSCHAFTSPARK 9
A-8530 DEUTSCHLANDSBERG

FIRMENBUCH GRAZ FN315230Z • UID-NR. ATU 64361513
EVA-PARTNERNUMMER: 152216
ARA LIZENZNUMMER: 17749 • GRS NUMMER: 110072576
INTERSEROH HERSTELLER ID (EAR): 152204
WEE REG.-NR. DE 44576630