

JAVELIN

1/10 BUGGY RADIO CONTROL OFF ROAD RACE CAR INSTRUCTION MANUAL

組立/取扱説明書



※ご使用前にこの説明書を良くお読みになり十分に理解してください。

Before beginning assembly, please read these instructions thoroughly.

●本紙は組立て順に説明してあります。メンテナンスやパーツの交換の際に参考してください。メンテナンスや組立ての不慣れな方は、お買い求めの販売店もしくは当社ユーザー相談室までお問い合わせください。

●This instruction manual follows the model's order of assembly. Please keep and refer to this manual for maintenance or when replacing parts. Users unfamiliar with maintaining and assembling this model should contact their Kyosho distributor or hobby shop.

●メンテナンスやパーツ交換する際は、ビスや部品を無くさないように気を付けてください。

●Take care not to lose parts or screws etc. when performing maintenance or replacing parts.



※製品改良のため、予告なく仕様を変更する場合があります。*Specifications are subject to change without prior notice!

© Copyright 2017 KYOSHO CORPORATION / 禁無断転載複製

30618-MM01

(和英)
No. 30618

他にそろえる物 / ITEMS REQUIRED FOR OPERATION

1 組立てに必要な工具 Tools required



使用する工具の取扱いには、十分注意してください。
CAUTION: Handle tools carefully!

キットに入っている工具 TOOLS INCLUDED

一般的な工具 TOOLS

アクセサリ ACCESSORIES

■ 六角レンチ Hex wrenches

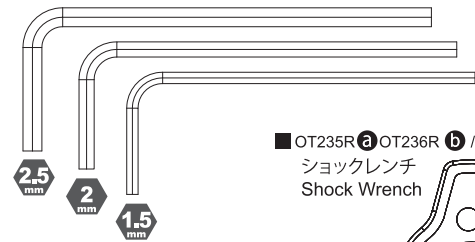

■ OT235R a / OT236R b / OT210 4
ショックレンチ
Shock Wrench

■ 十字レンチ Cross Wrench

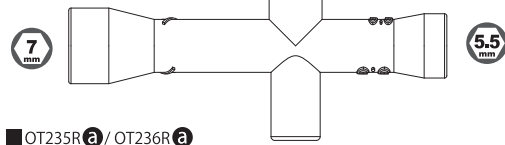

■ OT235R a / OT236R a
ショックレンチ
Shock Wrench

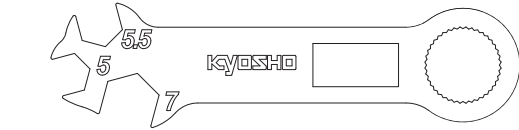

■ ラジオペンチ Needle Nose Pliers

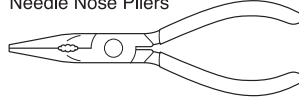

■ ハサミ Scissors

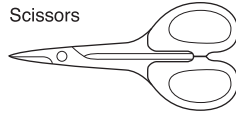

■ ニッパー Wire Cutters

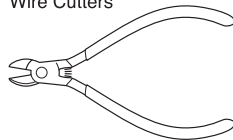

■ カッターナイフ Sharp Hobby Knife



■ +ドライバー (小) Phillips screwdrivers (sizes: S)



No.96154
● KYOSHO スペシャルグルー
● KYOSHO Special Glue
● 瞬間接着剤
● Instant Glue



No.36219
● SP ナイフエッジリーマー
● SP KNIFE EDGE REAMER

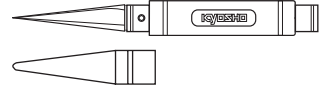

下穴加工が不要で、直接1~15mmの穴あけができる工具です。
No need to pre-drill! Drills neat 1~15mm holes directly!

No.76001~76062
● 京商スプレーカラー
● KYOSHO SPRAY COLOR



ボディの塗装には塗料が必要です。
京商では、モデル用塗料、スプレーを販売していますのでご利用ください。
For painting the body, use Kyosho paints for models!

2 2チャンネル2サーボ無線操縦機(プロポ) Radio transmitter with at least 2 channels for 2 servos.

- このキットには2チャンネル2サーボのプロポが必要です。
- This kit requires a 2 channel radio control set with 2 servos.

- プロポの取扱いは、プロポに付属の説明書を参考にしてください。
- For more information on the transmitter, kindly refer to the instruction manual of the transmitter.

No. 82140 EPスターターパック(4WD) EP STARTER PACK (4WD)

- 送信機:KT-231P
- 受信機:KR-331
- サーボ:KS4031-06W
- アンプ:ボルテックスWP Brush 45A
- モーター:G2X(20T)
- バッテリー変換コネクター
- TX:KT-231P
- RX:KR-331
- SERVO:KS4031-06W
- ESC:ボルテックスWP Brush 45A
- MOTOR:G2X(20T)
- Battery conversion connector

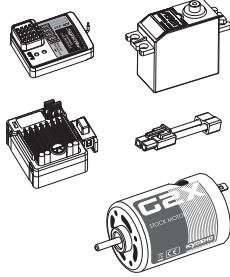
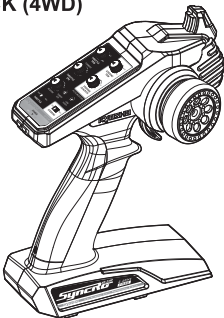

使用できるサーボ・受信機・アンプサイズ Suitable servos, receiver, battery & electric speed controller

■ サーボ Servo

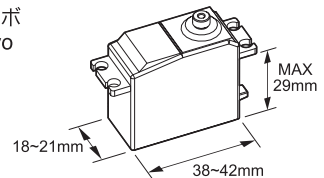

■ アンプ Electric speed controller

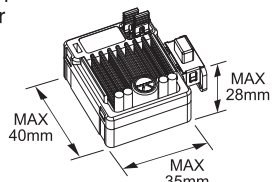

■ 受信機 Receiver

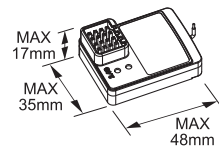

■ バッテリー Battery

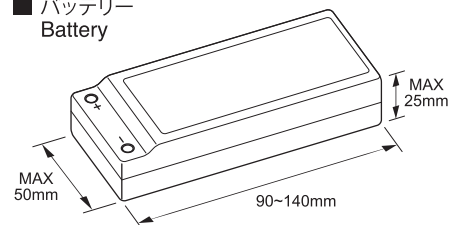

3 走行用バッテリー Battery

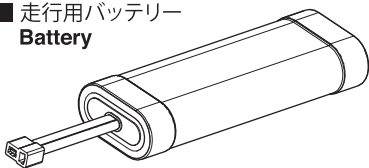

- No. ORI10350 ロケットパック2 NiMH 1800 (STDプラグ)
Rocket2 Ni-MH Battery 1800 (STD Plug)
- No. R246-8451B マッスルパワー 2200 7.2V Ni-MH バッテリー
MUSCLE POWER 2200 Ni-MH Battery
- No. R246-8452B マッスルパワー 3000 7.2V Ni-MH バッテリー
MUSCLE POWER 3000 Ni-MH Battery
- No. R246-8453B マッスルパワー 3600 7.2V Ni-MH バッテリー
MUSCLE POWER 3600 Ni-MH Battery
- No. R246-8454 マッスルパワー 3600HV 7.2V Ni-MH バッテリー
MUSCLE POWER 3600HV Ni-MH Battery

■ 充電器 Battery Charger



No. R246-8402B
C-02B ACチャージャー 4.8-9.6V 1A
(Japanese Market Only)

組立て前の注意 / BEFORE YOU BEGIN

1 組立ての前に下記のことにご注意してください。

- この説明書を良く読み、構造を理解する。
- キットの内容を確認する。
※万一不良、不足がありましたら、お買い求めの販売店か、当社「ユーザー相談室」までご連絡ください。
- 小さな部品の形やサイズを間違えないようにする。
図を参考にして確認しながら組立てる。
- TPビスを締めるときは・・・
締めこみが固くても部品が固定されるまで締めてください。
ただし、部品が変形するまで締めるとビスがきかなくなります。

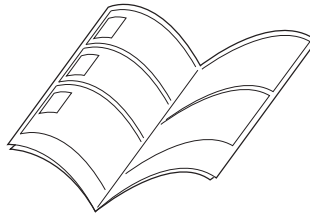

Before assembling, please read the following carefully:

- First, read this instruction manual and familiarise yourself with the model's construction.
- Check the kit contents. Should any parts be missing, contact the retail shop from where the model was purchased.
- Compare nuts, bolts, screws, etc to the "Actual Size" drawings on each page before fitting to ensure that you are installing the correct parts.
- Tighten Self tapping (TP) screws into parts until you have a secure attachment. However, be careful not to overly tighten TP screws as the threads may be damaged.

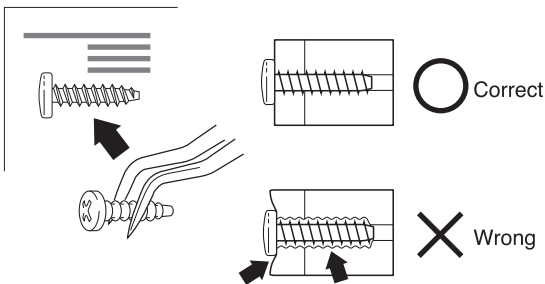

2 キットには、形や長さが違うビスや小物部品が多く入っています。説明書には原寸図がありますので確認してから組立ててください。

This kit contains screws and hardware in different metric sizes and shapes. Before using them, check the screws on the true-to-scale diagrams on the left side in each assembly step.

●小物部品のサイズ例 / OTHER HARDWARE

3x12mm ビス
Screw

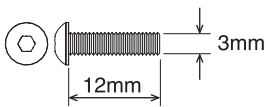

3x12mm サラビス
F/H Screw

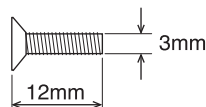

3mm ワッシャー・ナット
Washer · Nut

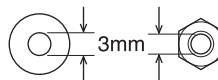

E5 Eリング
E-ring

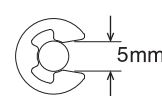

5.8mm ピロボール
Pillow Ball

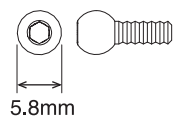

5x10mm メタル・ベアリング
Metal Bushing · Ball Bearing

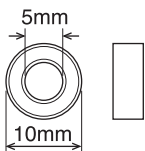

●ビスの種類 / SCREWS Schrauben / VIS / TORNILLOS

ビス
Screw



キャップビス
Cap Screw



サラビス
Flat Head (F/H) Screw



TPビス
Self-tapping (TP) Screw



セットビス
Set Screw



Screws / ネジ類品



1-E025 x14
E-Ring(E2.5)
Eリング



1-E050 x1
E-Ring(E5.0)
Eリング



1-N3024 x4
Nut (M3x2.4)
ナット



1-N3033N x21
Nut (M3x3.3) Nylon
ナット ナイロン



1-N4056FN x5
Nut (M4x5.6) Flanged Nylon
ナット フランジ ナイロン



1-S53003 x3
Set Screw (M3x3)
セットビス



1-S54004 x6
Set Screw (M4x4)
セットビス



OT241 ② x8
Cap Screw (M2x10)
キャップビス



1-S22608 x19
Cap Screw (M2.6x8)
キャップビス



1-S22612 x2
Cap Screw (M2.6x12)
キャップビス



1-S32606H x11
Flat Head Screw (Hex/M2.6x6)
サラビス (ヘックス)

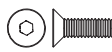

OT241 ② x5
Flat Head Screw (Hex/M2.6x8)
サラビス (ヘックス)



OT241 ② x2
Flat Head Screw (Hex/M2.6x14)
サラビス (ヘックス)



1-S33008H x16
Flat Head Screw (Hex/M3x8)
サラビス (ヘックス)



1-S33012H x6
Flat Head Screw (Hex/M3x12)
サラビス (ヘックス)

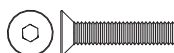

1-S33015H x2
Flat Head Screw (Hex/M3x15)
サラビス (ヘックス)



1-S33018H x6
Flat Head Screw (Hex/M3x18)
サラビス (ヘックス)



OT242 ② x4
Flat Head Screw (Hex/M3x45)
サラビス (ヘックス)



OT241 ① x8
Flat Head Tapping Screw (M2.0x8)
サラタッピングビス



OT242 ① x6
Flat Head Tapping Screw (M3x6)
サラタッピングビス



OT242 ① x14
Flat Head Tapping Screw (M3x12)
サラタッピングビス

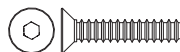

OT242 ① x6
Flat Head Tapping Screw (M3x16)
サラタッピングビス



1-S13005H x2
Button Screw (Hex/M3x5)
ボタンビス (ヘックス)



1-S13008H x7
Button Screw (Hex/M3x8)
ボタンビス (ヘックス)



1-S13010H x4
Button Screw (Hex/M3x10)
ボタンビス (ヘックス)



OT242 ③ x2
Button Head Tapping Screw (Hex/M3x8)
ボタンタッピングビス



1-S23006F x2
Cap Screw (M3x6/Flanged)
フランジキャップビス



OT242 ④ / OTB246 ④ x6
Flange BH TP Screw (M3x10)
フランジボタンタッピングビス



OTB247 ⑤ x2
Pan Head Screw (M2.6x4)
ナベビス



OT241 ⑦ x6
Washer M2.6x5x0.5
ワッシャー



1-W300805 x6
Washer M3x8x0.5
ワッシャー



OT222 ⑥ x4
Washer M5x12x0.15
ワッシャー

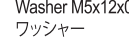

92643 x2
Snap Pin 4mm
スナップピン



92638 x5
Snap Pin 6mm
スナップピン



BRG007 x2
Shield Bearing (3x6x2.5)
シールドベアリング



BRG003 x2
Shield Bearing (4x8x3)
シールドベアリング



BRG001 x10
Shield Bearing (5x10x4)
シールドベアリング



BRG014 x4
Shield Bearing (10x15x4)
シールドベアリング

Rubber Parts, ETC / ラバーパーツ、その他

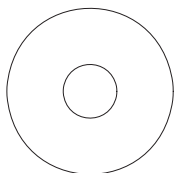

SC216 x2
Slipper Pad
スリッパパッド



ORG03 x8
O-Ring (P3/Orange)
Oリング (P3/オレンジ)



ORG03BK x1
O-Ring (P3/Black)
Oリング (P3/ブラック)



OT222 ⑧ x4
O-Ring (S05 4.5x1.5)
O-リング



OT253 x4
Shock Gasket 12mm
ショックガスケット 12mm

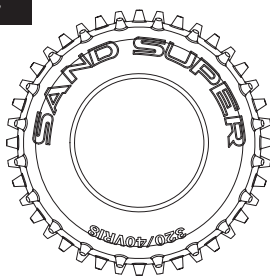

OTT243M ⑨ x4
Pin Tire M 43x86x40mm
ピンタイヤ

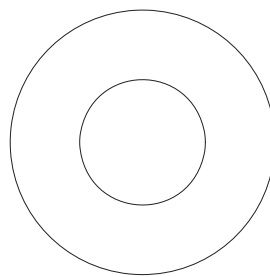

OTT243M ⑩ x4
Inner Sponge
インナースポンジ

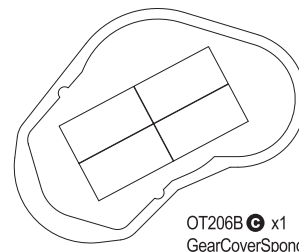

OT206B ⑪ x1
GearCoverSponge
ギヤカバー スポンジ

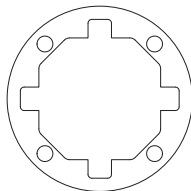

OT223 x4
Diff Gasket
デフガスケット



SIL0100 x1
Silicone OIL #100
シリコンオイル #100



96441B x1
Sponge Tape (1x100x150)
スポンジテープ

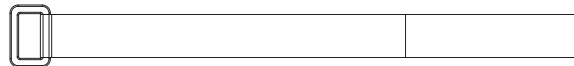

SC246 x2
Battery Strap (16X200mm)
バッテリーストラップ

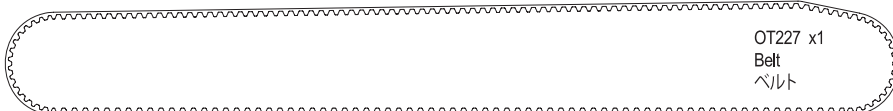

OT227 x1
Belt
ベルト

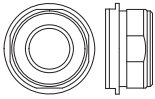

OT237R **b** / OT238R **b** x4
Seal Cartridge
シールカートリッジ



OT237R **a** x2
Shock Case S
ショックケースS



OT238R **a** x2
Shock Case L
ショックケースL

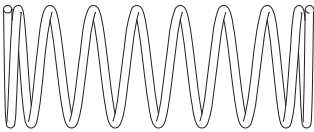

OTW123 **b** x2
Front Shock Spring Medium Black
フロントスプリング Mブラック

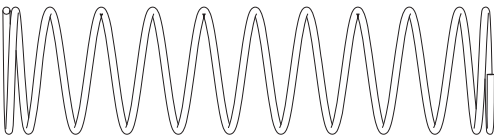

OTW124 **b** x2
Rear Shock Spring Medium Black
リアスプリング Mブラック



OT239 x2
Front Shock Shaft
フロントショックシャフト

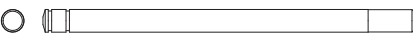

OT240 x2
Rear Shock Shaft
リアショックシャフト



OT215S **c** x1
Joint Collar
ジョイントカラー



OT216S **b** x1
Motor Guard Joint
モーターガードジョイント



OT225 **a** x1
Main Gear Shaft
メインギヤシャフト

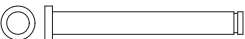

OT248 x2
Flange Shaft 3x26mm
フランジシャフト

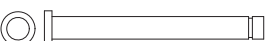

OT249 x2
Flange Shaft 3x30mm
フランジシャフト

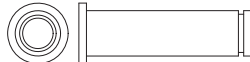

OT203 **a** x1
Servo Saver Tube
サーボセーバーチューブ



OT203 **b** x1
Servo Saver Spring
サーボセーバースプリング

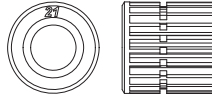

OT208 **h** x1
Counter Pinion Gear
カウンターピニオンギヤ

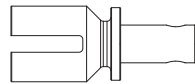

OT224 **a** x4
Diff Shaft
デフシャフト



OTB247 **a** x2
Pivot Screw
ピボットスクリュー



OT208 **i** x2
Spur Gear Crip
スパーギヤクリップ



OT212 x4
King Pin Flange Pipe
キングピンフランジパイプ

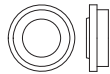

OT225 **c** x1
Slipper Spring Guide
スリッパースプリングガイド



OT225 **e** x1
Slipper Spring
スリッパースプリング



OT225 **b** x2
Spacer 5x7x10mm
スペーサー



OT225 **c** x1
Counter Gear Shaft
カウンターギヤシャフト

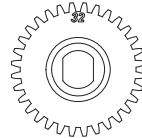

OT221 **a** x1
Final Pinion Gear 32T
ファイナルピニオンギヤ

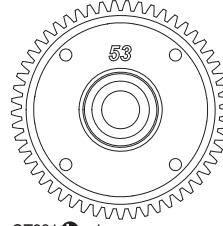

OT221 **b** x1
Diff Gear 53T
デフギヤ

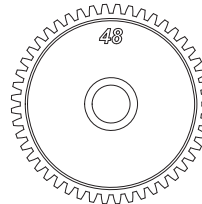

OT221 **c** x1
Counter Gear
カウンターギヤ

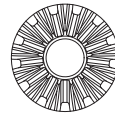

OT222 **a** x4
Diff Bevel Gear 13T
デフベベルギヤ



OT222 **b** x4
Diff Bevel Gear 10T
デフベベルギヤ

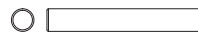

OT222 **c** x2
Bevel Shaft
ベベルシャフト

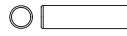

OT208 **g** x1
Pin 3x12mm
ピン



OT224 **b** x4
Pin 2x7mm
ピン

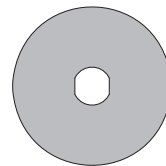

SC215 x2
Slipper Plate
スリッパプレート



OTB246 **e** x2
Driver Stop Washer
ドライバーストップワッシャー

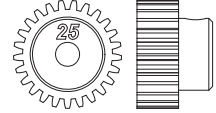

FA304-25 x1
Pinion Gear (25T-48P)
ピニオンギヤ

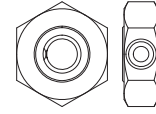

OT231 **a** x4
Drive Washer
ドライブワッシャー



OT232 **a** x1
Servo Saver Shaft L
サーボセーバーシャフトL

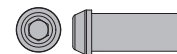

OT232 **b** x1
Servo Saver Shaft R
サーボセーバーシャフトR



OT232 **c** x1
Saver Shaft Plate
セーバーシャフトプレート



OT241 **a** x6
M2.6 Counter Sink Washer
カウンターシンクワッシャー

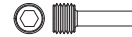

OT231 **b** x4
Screw Pin (2x11xM4)
スクリューピン



SC240 x2
5.8mmxM2.6 Pivot Ball
5.8mmxM2.6ピボットボール



SC241 x6
5.8mmxM3 Pivot Ball
5.8mmxM3ピボットボール



OT232 **d** x2
Ball Nut S M2.6x4.8mm
ボールナットS



SC242 x2
4.8mmxM2.6 Ball Nut
4.8mmxM2.6ボールナット



W0201 x8
5.8 Steel Ball
5.8 スチールボール

Metal Parts / メタルパーツ

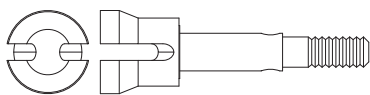

OT229 x2
Front Wheel Shaft
フロントホイールシャフト

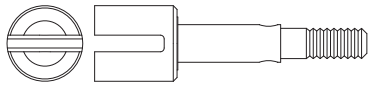

OT230 x2
Rear Wheel Shaft
リヤホイールシャフト



OT233 x2
Flange Shaft 3x54mm
フランジシャフト



OT247 x2
Flange Shaft 3x60mm
フランジシャフト

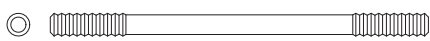

OT234 **a** x2
Tie Rod M3x50mm
タイロッド

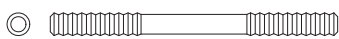

OT234 **b** x4
Tie Rod M3x38mm
タイロッド

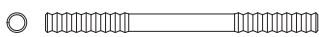

OT234 **c** x1
Steering Linkage Rod M2.6x36mm
ステアリングリンケージロッド



OT228 x4
Swing Shaft
スイングシャフト

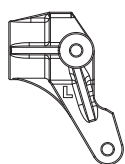

OT211 **a** x1
Knuckle Arm L
ナックルアームL

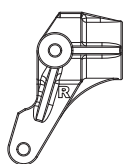

OT211 **b** x1
Knuckle Arm R
ナックルアームR

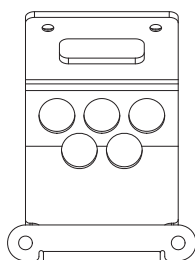

OT216S **a** x1
Motor Guard
モーターガード

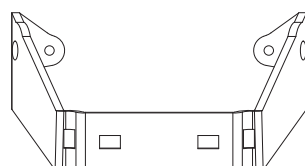

OT251 x1
Aluminum Roll Bar
アルミロールバー

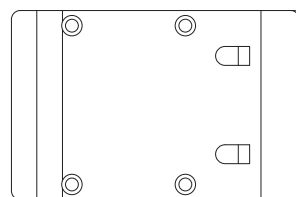

OTB247 **b** x1
Roll Cage Plate
ロールケージプレート

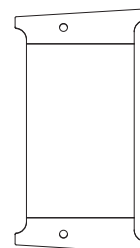

OTB247 **c** x1
Front Roll Bar Plate
フロントロールバープレート

OT219S x2
Main Chassis (Silver)
メインシャシー

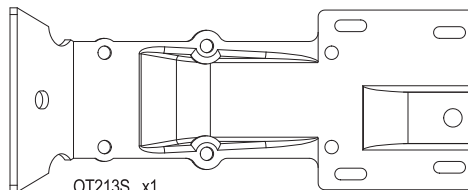

OT213S x1
Front Under Guard
フロントアンダーガード

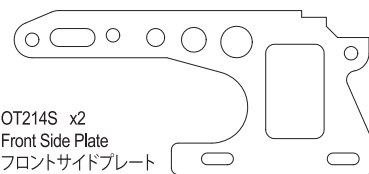

OT214S x2
Front Side Plate
フロントサイドプレート

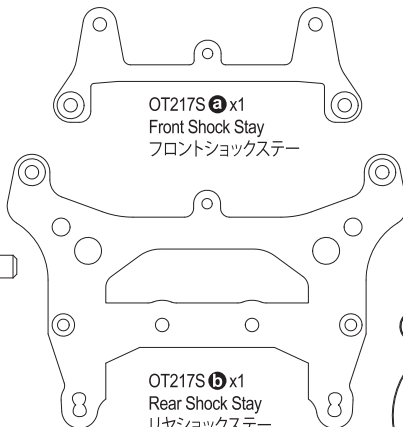

OT217S **a** x1
Front Shock Stay
フロントショックステー



OT217S **b** x1
Rear Shock Stay
リヤショックステー

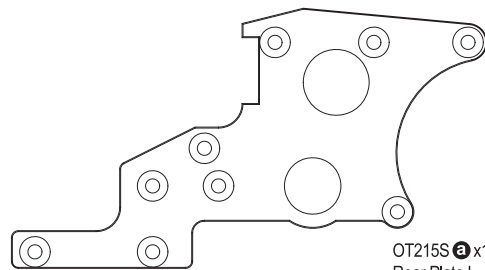

OT215S **a** x1
Rear Plate L
リヤプレートL

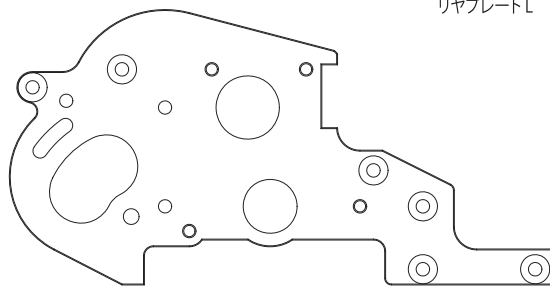

OT215S **b** x1
Rear Plate R
リヤプレートR



OT218S **a** x1
Front Strut Plate
フロントストラットプレート

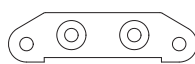

OT218S **b** x1
Front Sus Plate
フロントササプレート

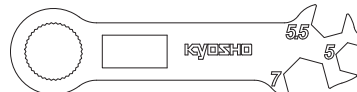

OT235R **a** / OT236R **a** x1
Shock Wrench
ショックレンチ

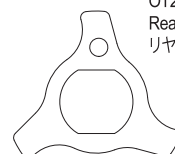

OT235R **b** / OT236R **b** x1
Shock Tool
ショックツール



OT226 x1
Ladder Chain
チェーン

Plastic Parts / プラスチックパーツ

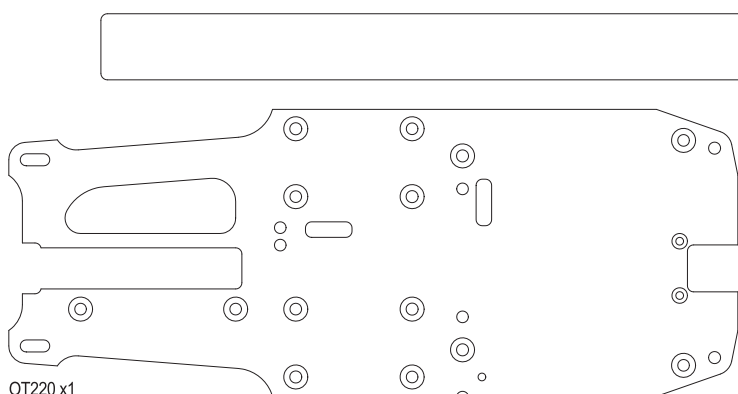

OT220 x1
Radio Plate
メカプレート



OT206B **a** x1
Chain Cover A
チェーンカバーA



36105 **a** x1
Antenna cap
アンテナキャップ



OT206B **b** x1
Chain Cover B
チェーンカバーB

36105 **b** x1
Antenna pipe
アンテナパイプ

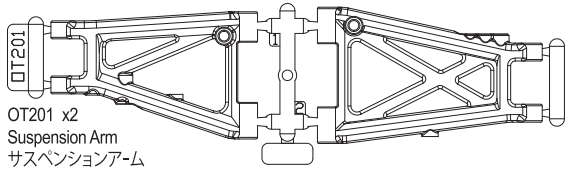

OT201 x2
Suspension Arm
サスペンションアーム

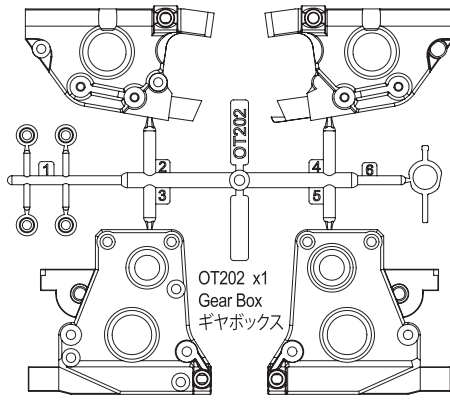

OT202 x1
Gear Box
ギヤボックス

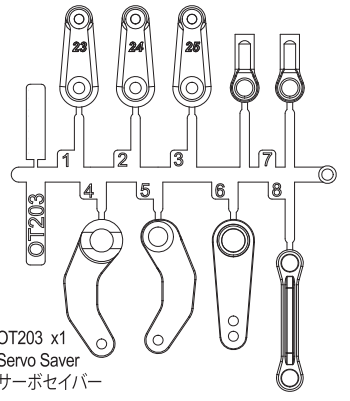

OT203 x1
Servo Saver
サーボセイバー

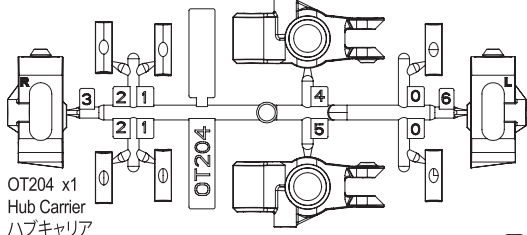

OT204 x1
Hub Carrier
ハブキャリア

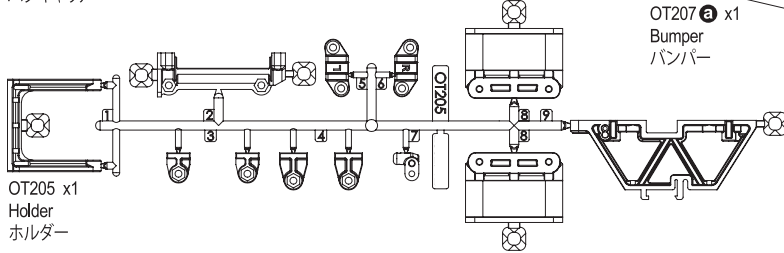

OT205 x1
Holder
ホルダー

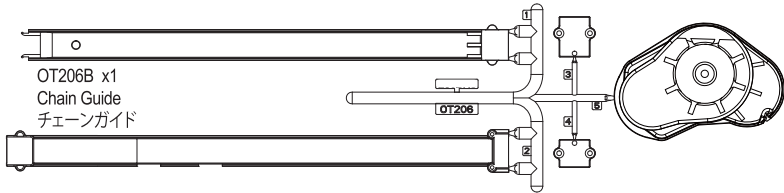

OT206B x1
Chain Guide
チェーンガイド

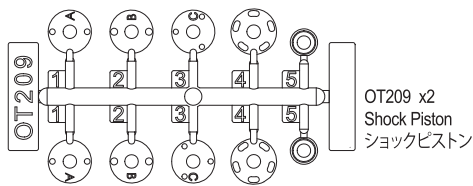

OT209 x2
Shock Piston
ショックピストン

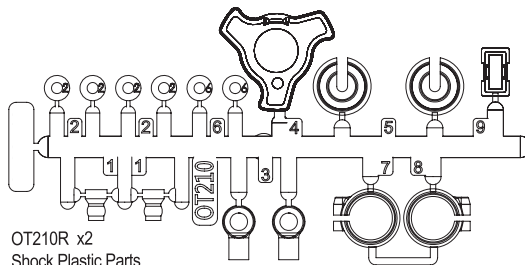

OT210R x2
Shock Plastic Parts
ショックプラパーツ

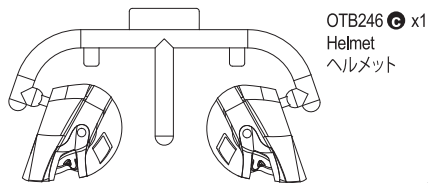

OT246 x1
Helmet
ヘルメット

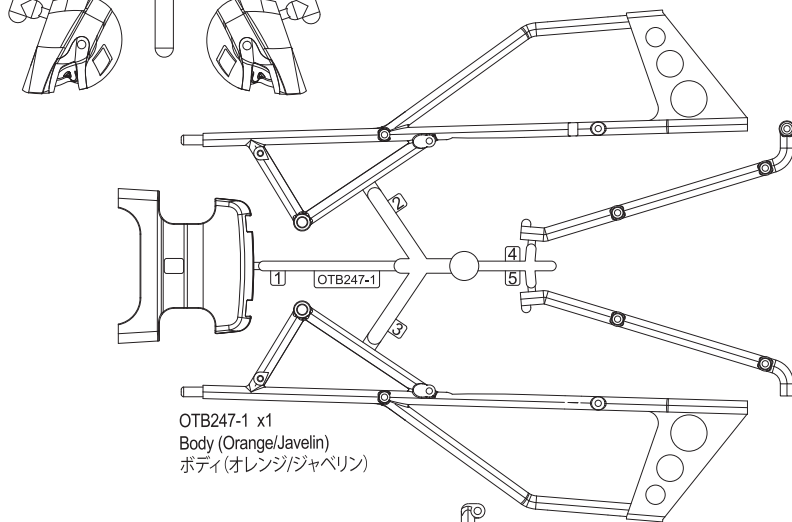

OTB247-1 x1
Body (Orange/Javelin)
ボディ(オレンジジャベリン)

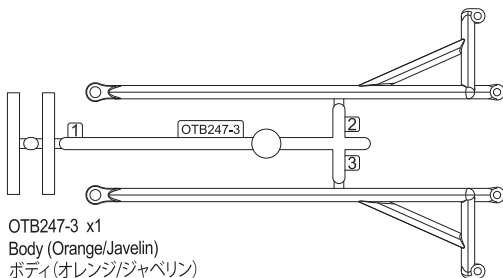

OTB247-3 x1
Body (Orange/Javelin)
ボディ(オレンジジャベリン)

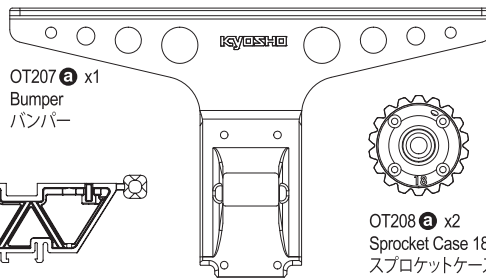

OT207 a x1
Bumper
バンパー

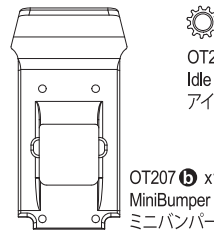

OT207 b x1
MiniBumper
ミニバンパー



OT208 a x2
Sprocket Case 18T
スプロケットケース



OT208 b x2
Pulley Case 32T
プーリーケース



OT208 c x2
Pulley Guide
プーリーガイド



OT208 d x1
Idle Pulley
アイドルプリー



OT208 e x1
Spur Gear 61T
スパーギヤ

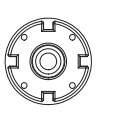

OT208 f x1
Diff Case
デフケース

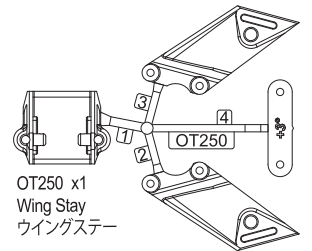

OT250 x1
Wing Stay
ウイングステー

OT252OR x1
Wing
ウイング

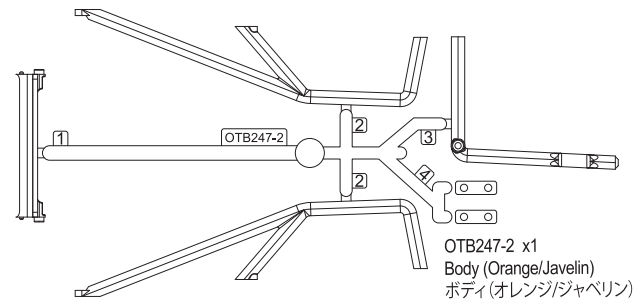
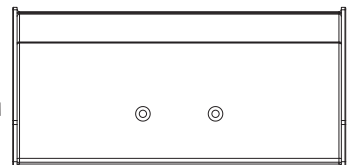

OTB247-2 x1
Body (Orange/Javelin)
ボディ(オレンジジャベリン)

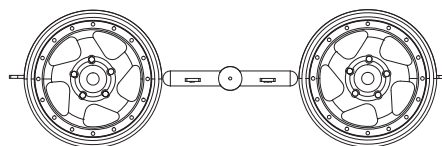

OTH244SC x2
5sp Wheel 43mm Satin Chrome
5スポークホイール43mm(サテンクロームメッキ)

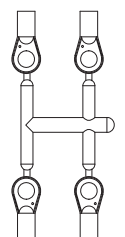

LA43 x3
5.8mm Ball End
ボールエンド

1 デフギヤ Diff Gear

OPEN BAG Plastic BAG

1-W300805
M3x8x0.5

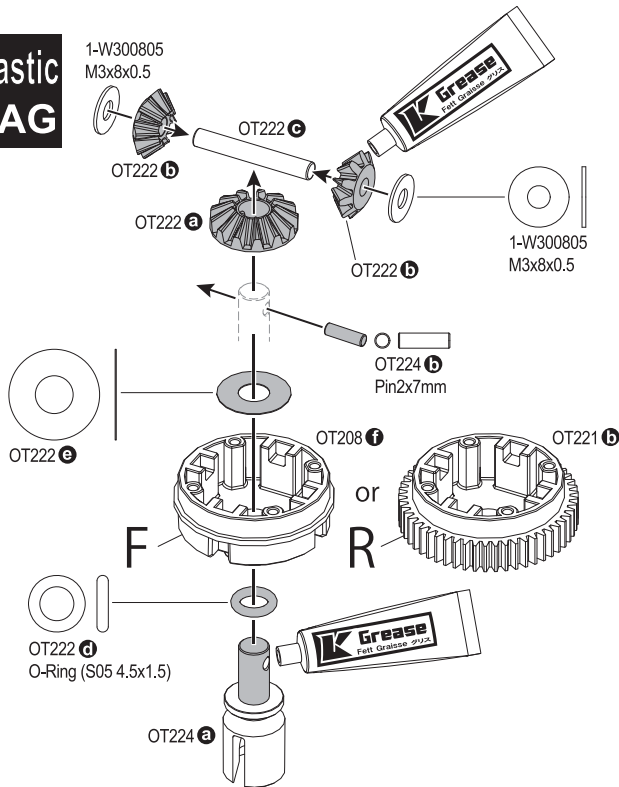

グリース
Grease

! フロントリヤ各1個図のように組み立てます。
Assemble front and rear diff gears as per diagram.

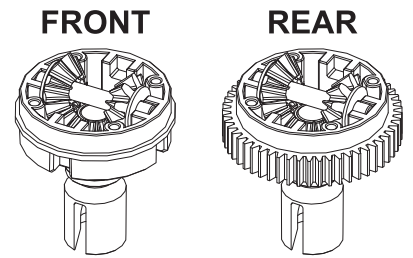

2 デフプーリー Diff Pully

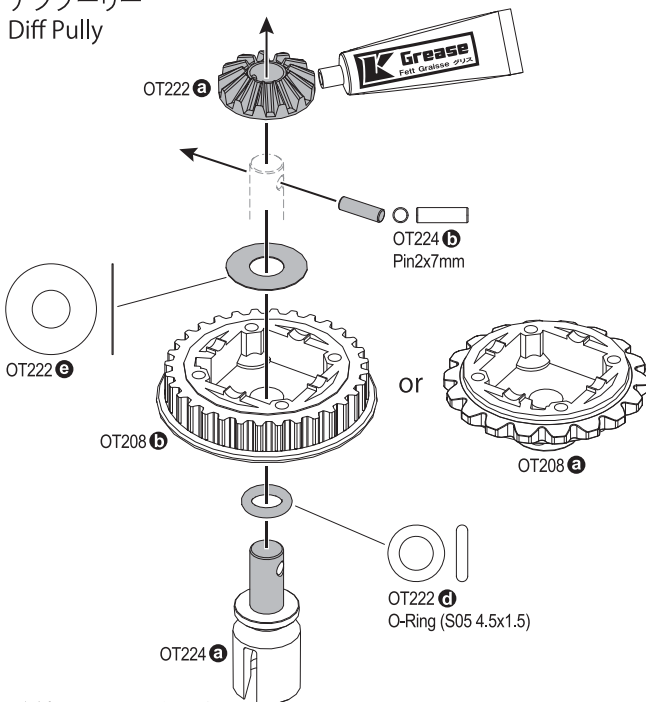

! 締めすぎ注意!
Do not over tighten!

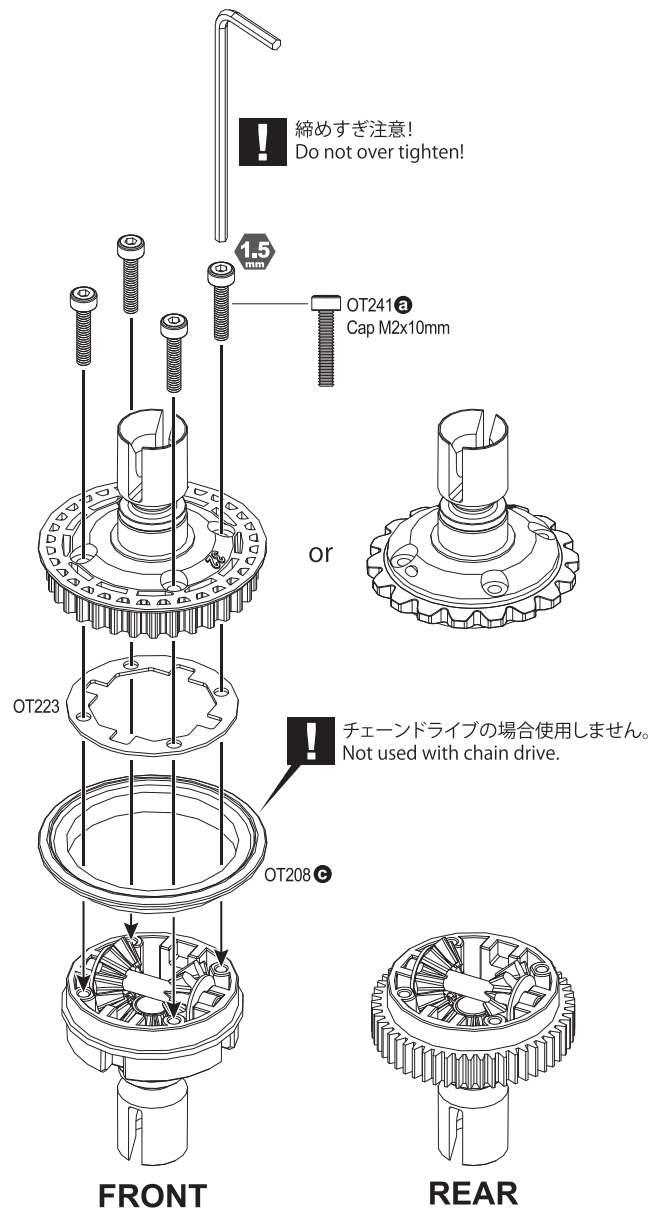

! チェーンドライブの場合使用しません。
Not used with chain drive.

! 2種類から選べます。
You have TWO options to choose from:

ベルトドライブの場合
Belt Drive

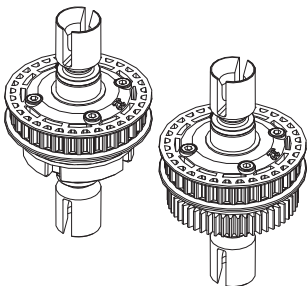

チェーンドライブの場合
Chain Drive

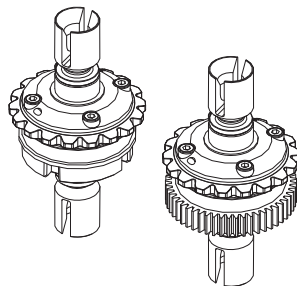

! 好みに合わせてデフ用の別売シリコンオイル5000~30000対応しています。
Use Silicon Oil 5000 - 30000 (sold separately) to your preferred setting.

3 ギヤボックス Gear Box

! 溝にはめます。
Insert into hole.

! チェーンドライブの場合使用しません。
Not used with chain drive.

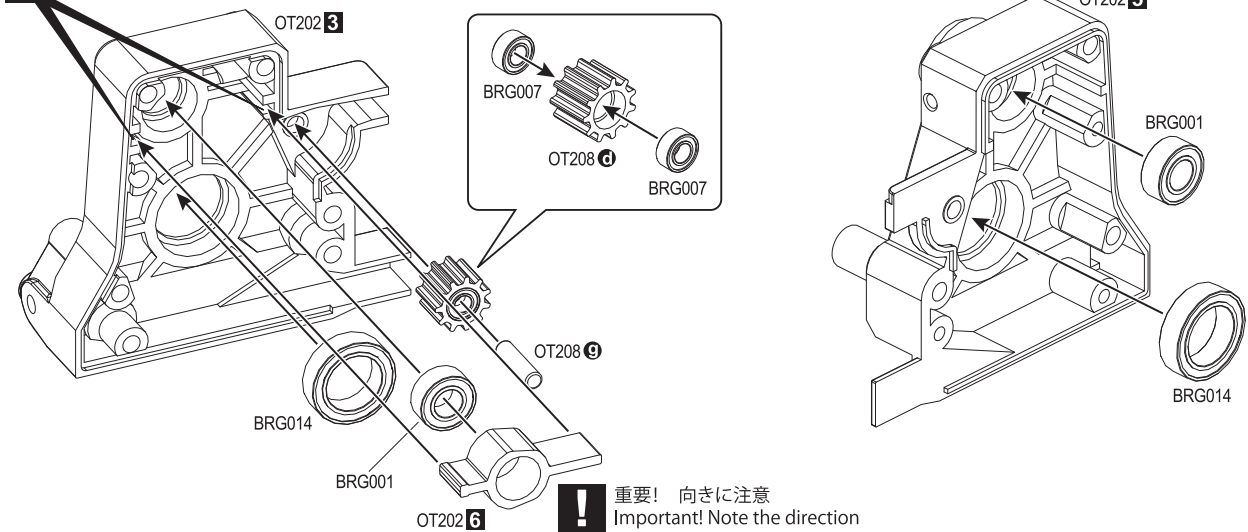

4 ベルト/チェーンドライブ選択 Choose Belt or Chain Drive

Chain Drive

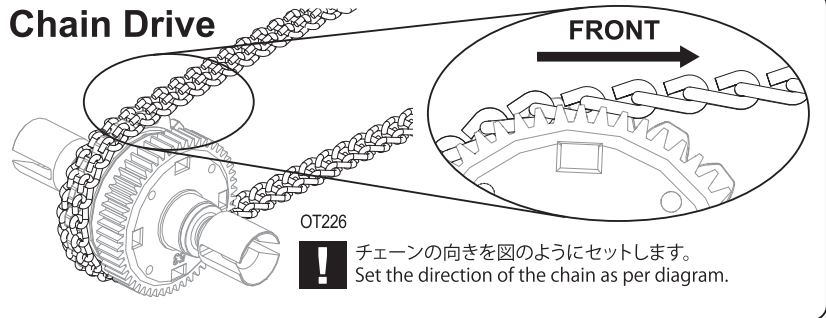

! チェーンの向きを図のようにセットします。
Set the direction of the chain as per diagram.

! 仮にシャフトを通します。
Temporarily insert shaft through.

! チェーンドライブの場合使用しません。
Not used with chain drive.

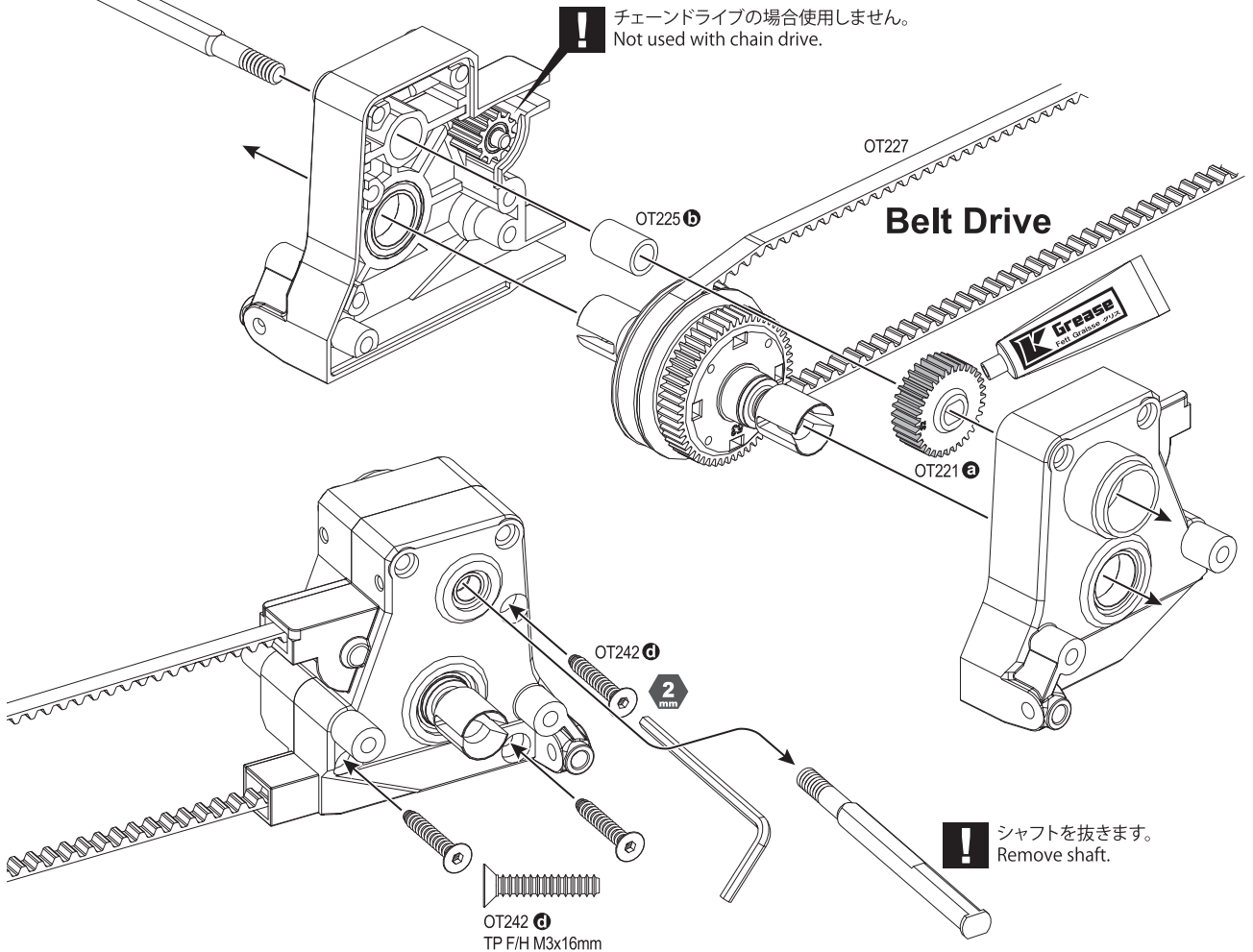

! シャフトを抜きます。
Remove shaft.

OT242 e
TP F/H M3x16mm

5 フロントバルクヘッド
Front Bulkhead

OPEN BAG B

チェーンドライブの場合
Chain Drive

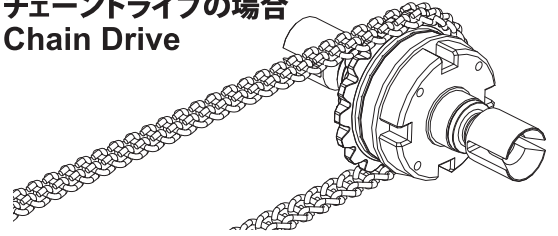

! 重要! 向きに注意
Important! Note the direction

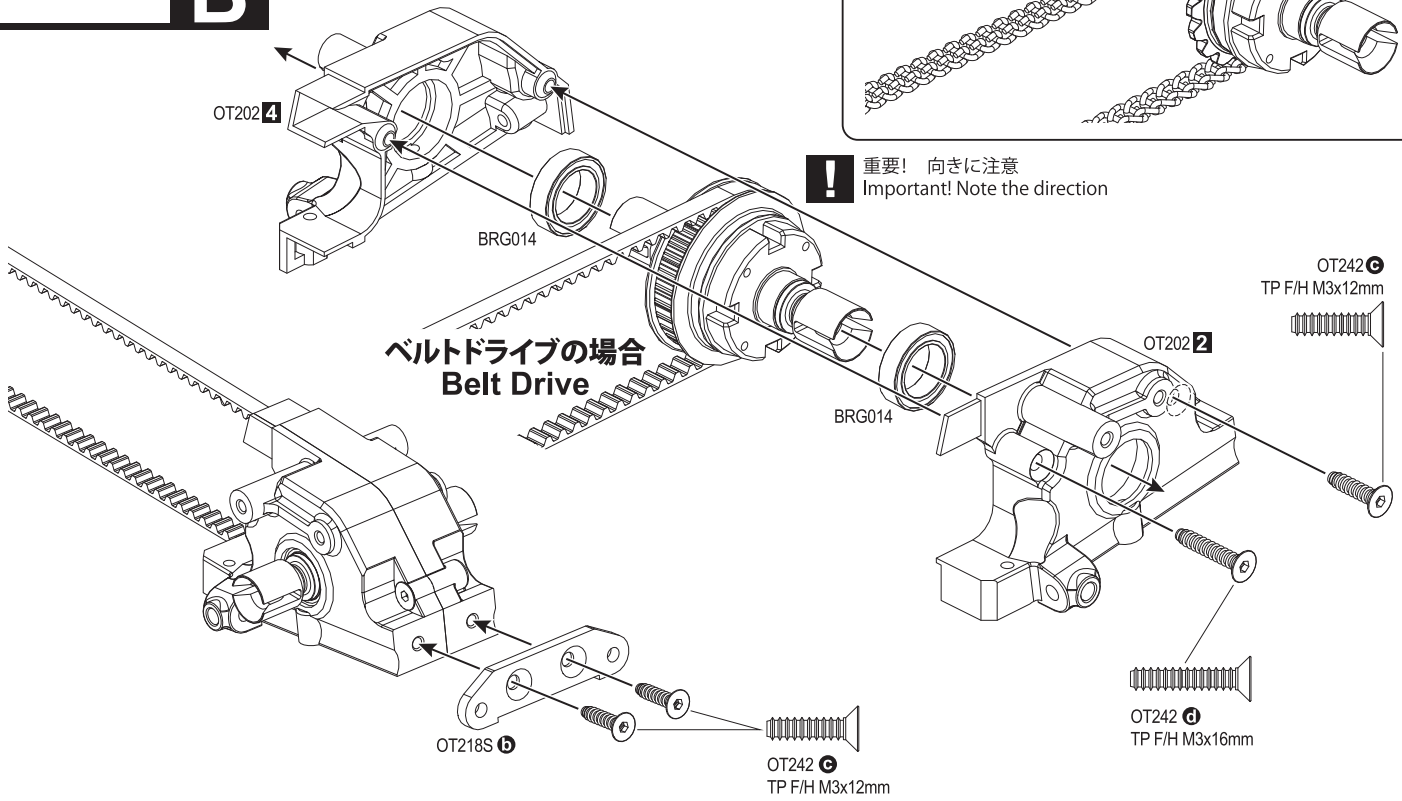

6 ドライブガイド
Drive Guide

! 図の位置に合わせます。
Align as per diagram.

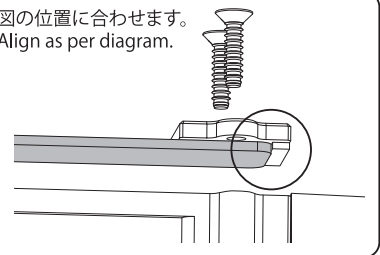

締めすぎ注意!
Do not over tighten!

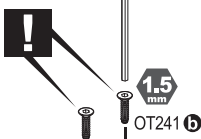

! 向き注意凹前側!
Note direction
Front end is marked

締めすぎ注意!
Do not over tighten!



! 向き注意凹前側!
Note direction
Front end is marked

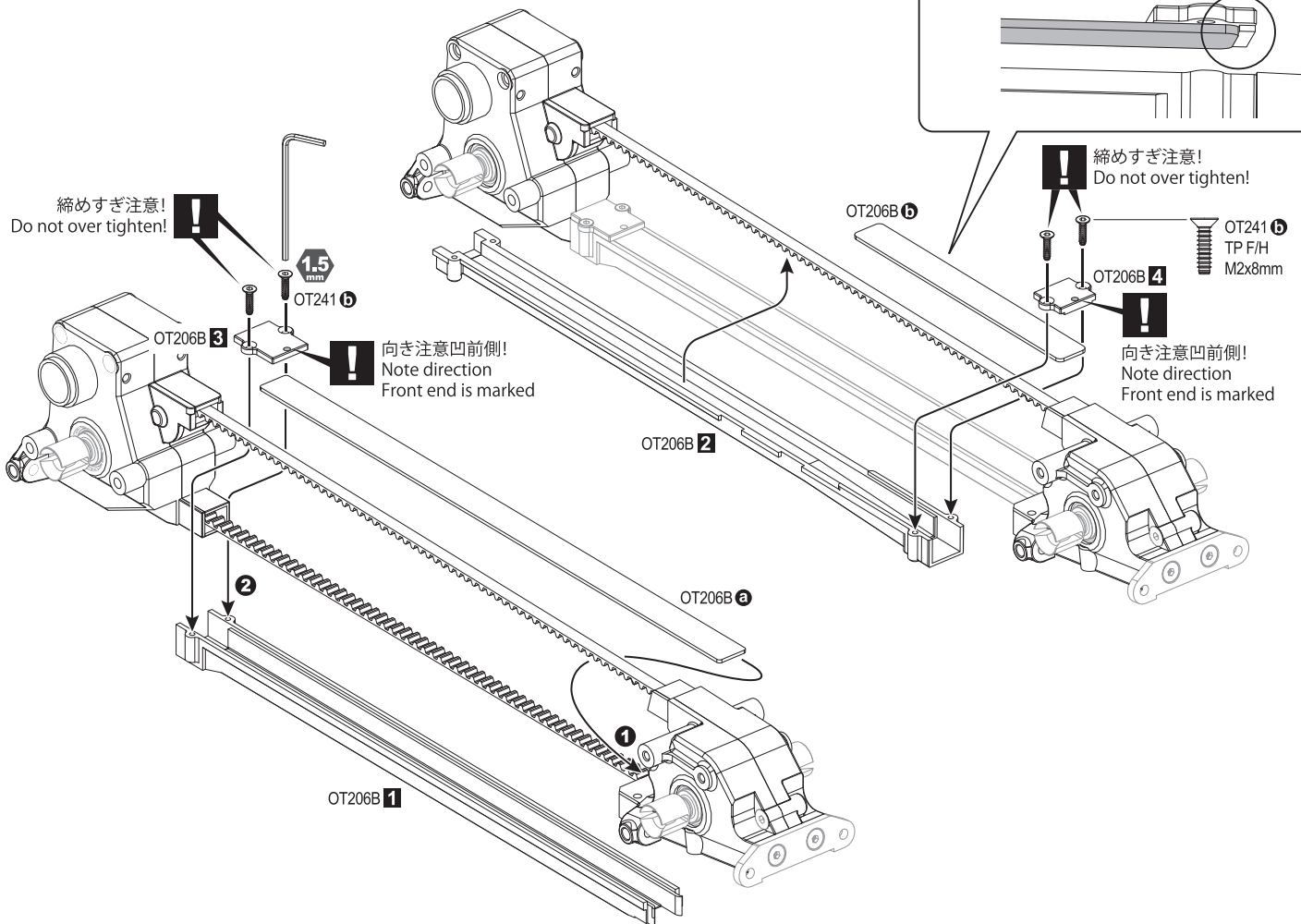

7

リヤプレート、モーターガード Rear Plate Motor Guard

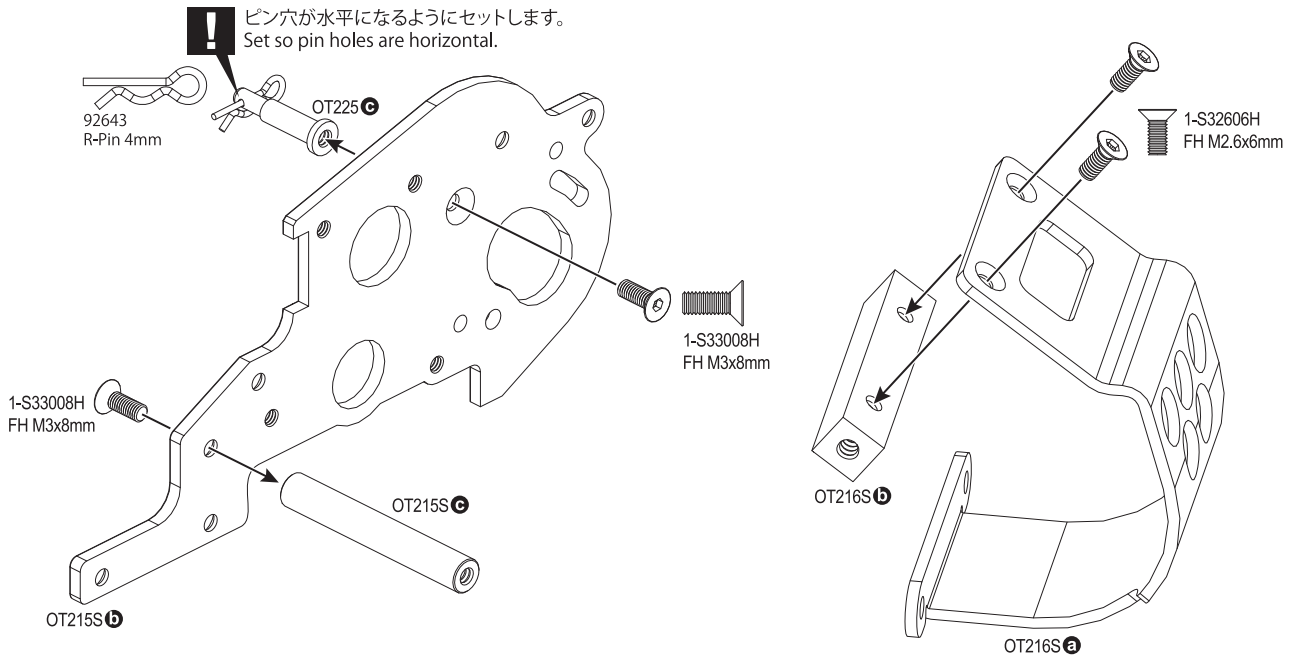

8

メインシャーシ Main Chassis

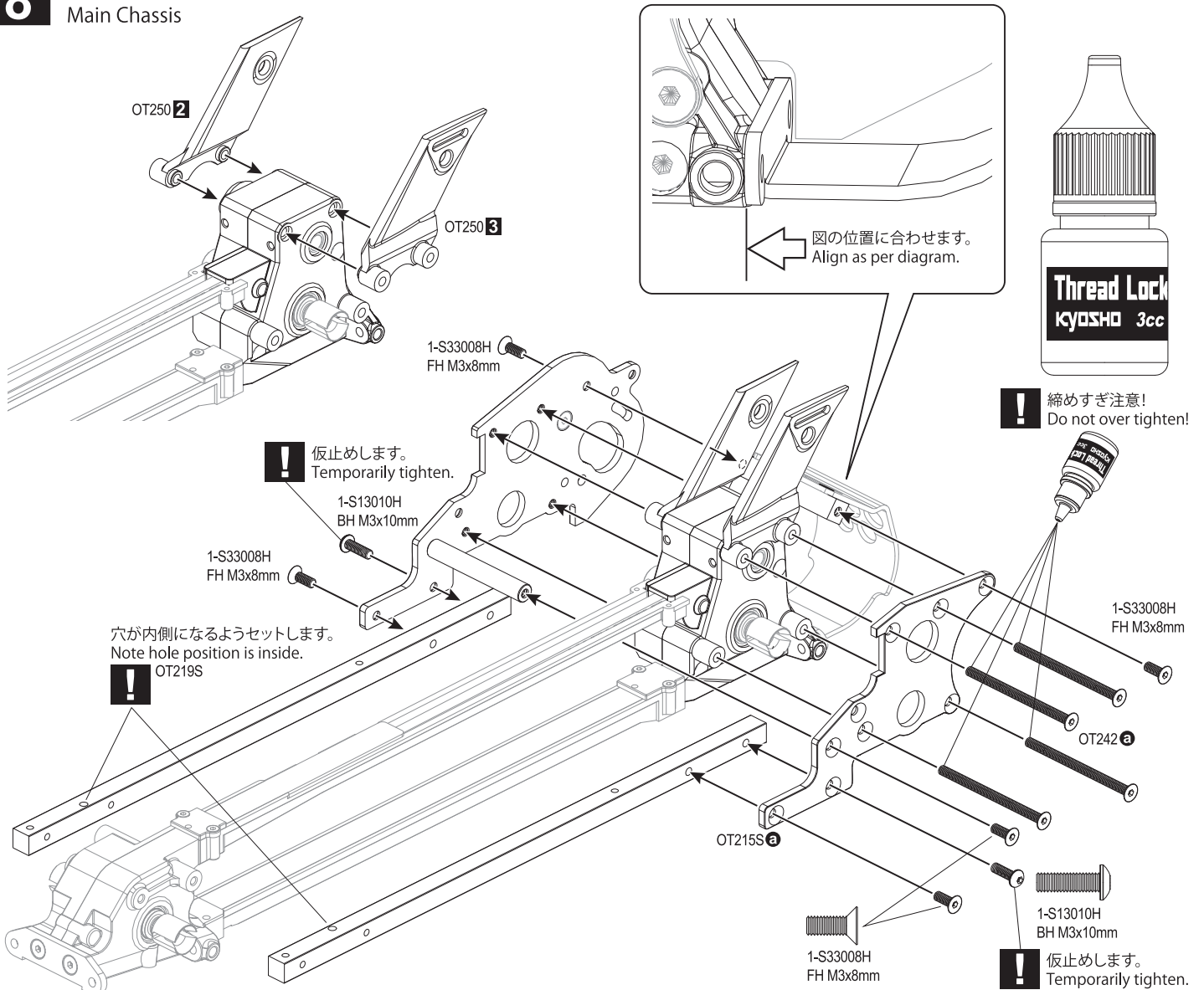

9 フロントアンダーガード
Front Under Guard

OPEN BAG C

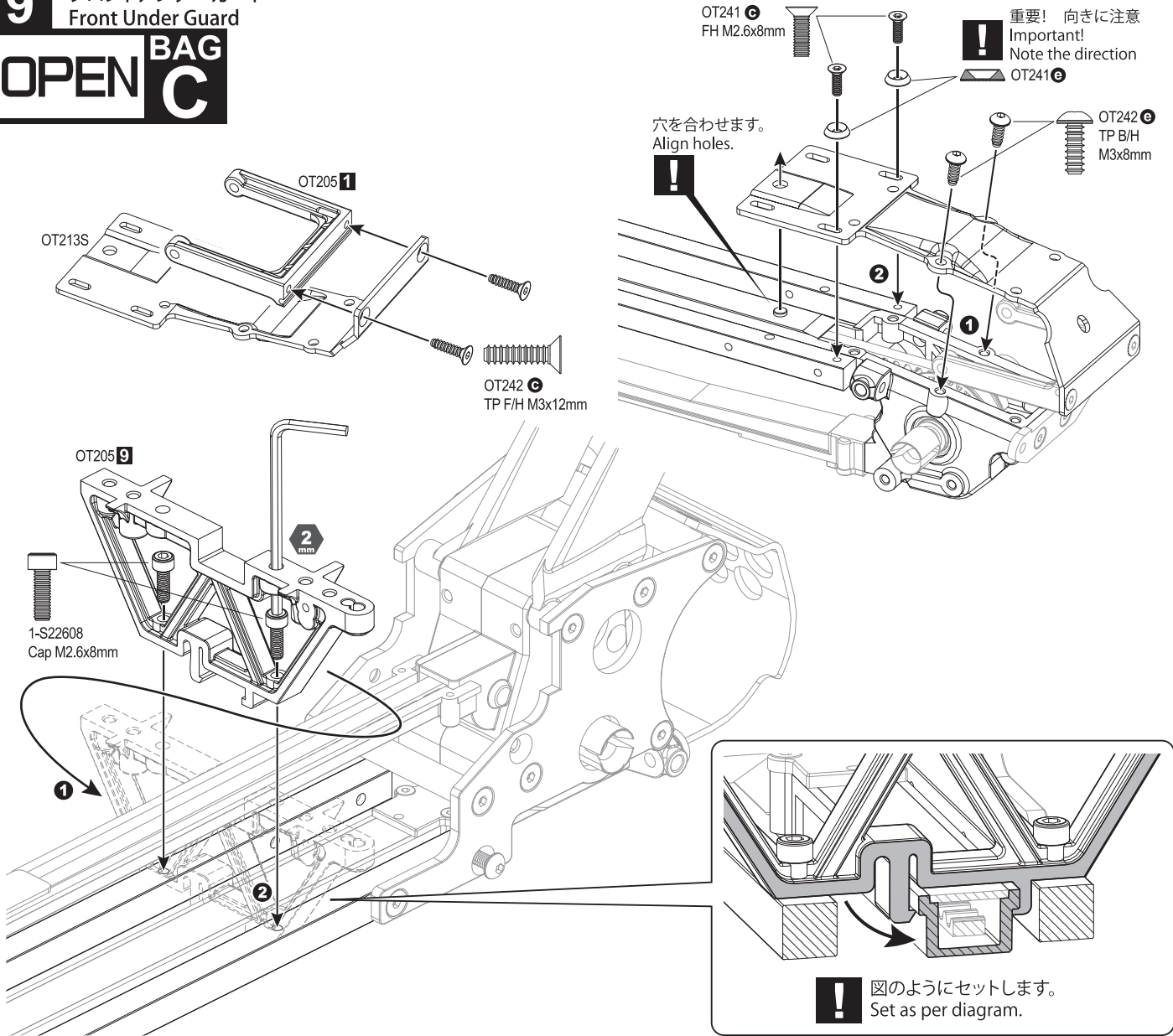

10 サーボセーバー
Servo Saver

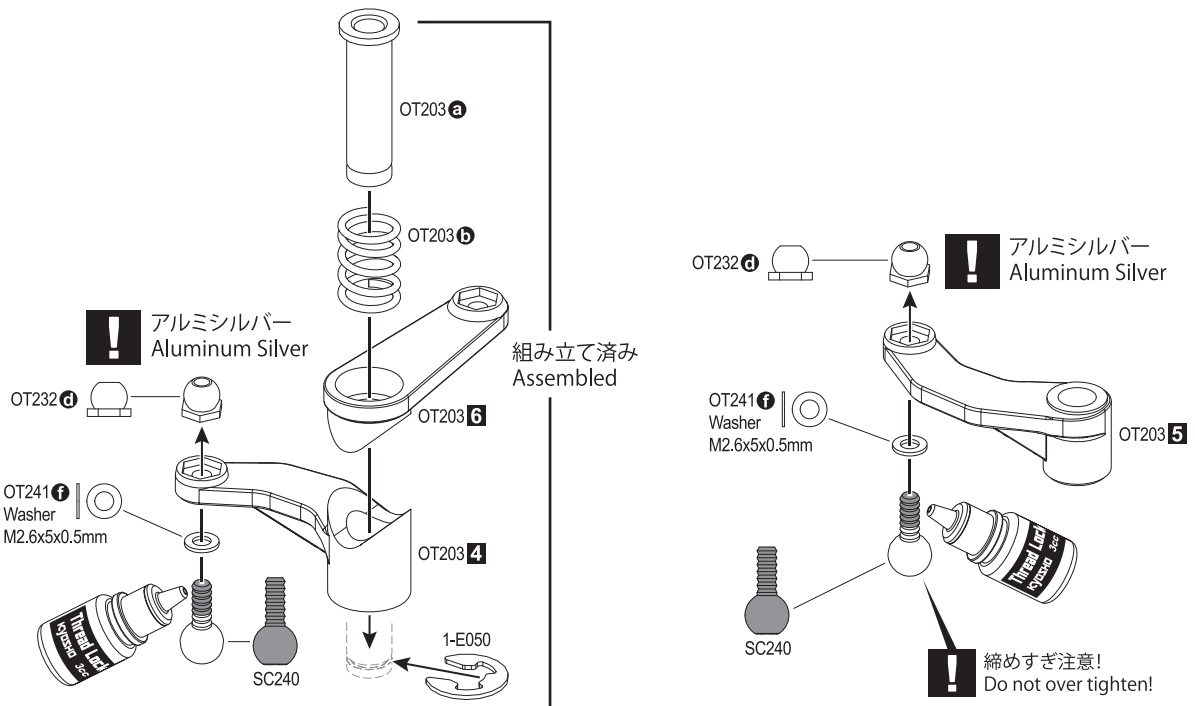

13 カウンターギヤ Counter Gear

オプション ハイパワーモーターにお勧め!
Recommended with optional high power motor.

SCW021

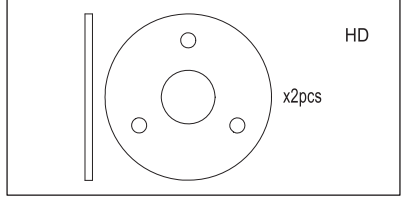

! 重要! 向きに注意
Important! Note the direction

向きに注意図のようにフランジを外側にセットします。
Note direction of flange is set to outside as per diagram.

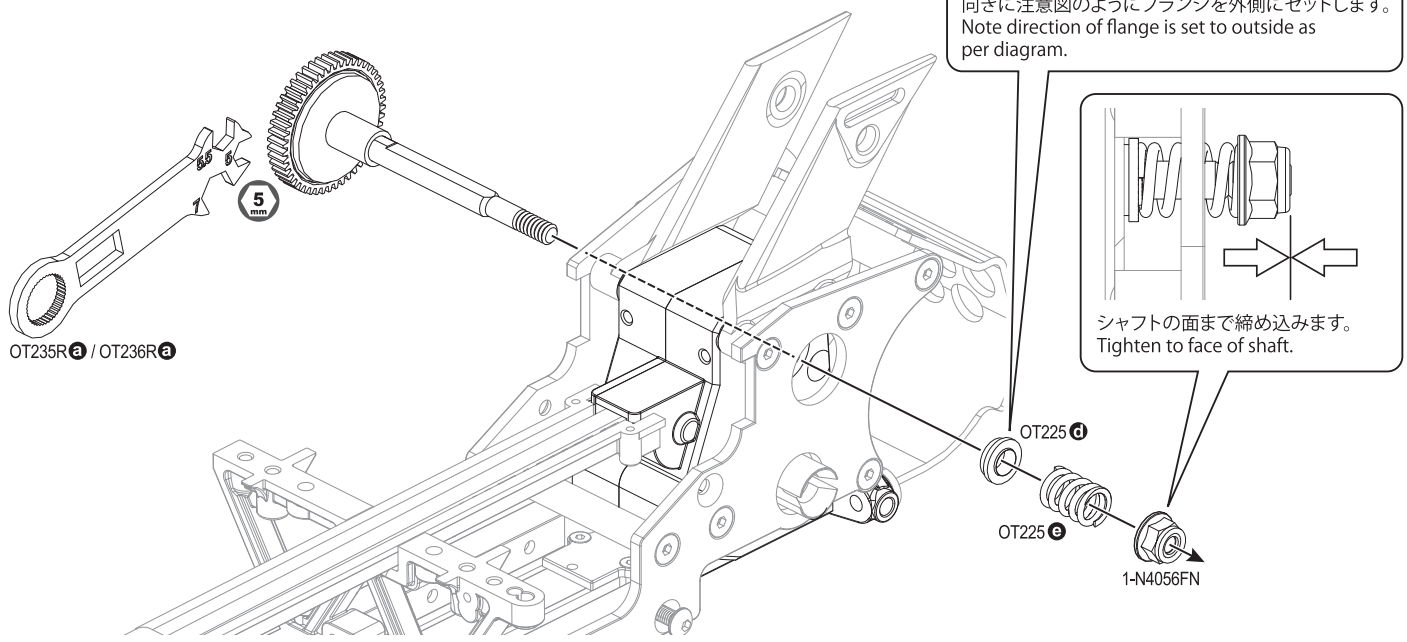
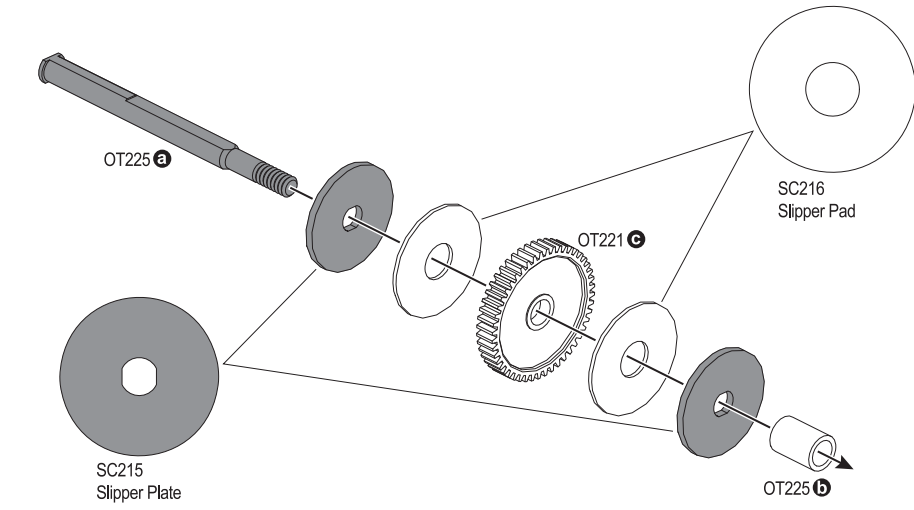

シャフトの面まで締め込みます。
Tighten to face of shaft.

14 アッパーロッド Upper Rods

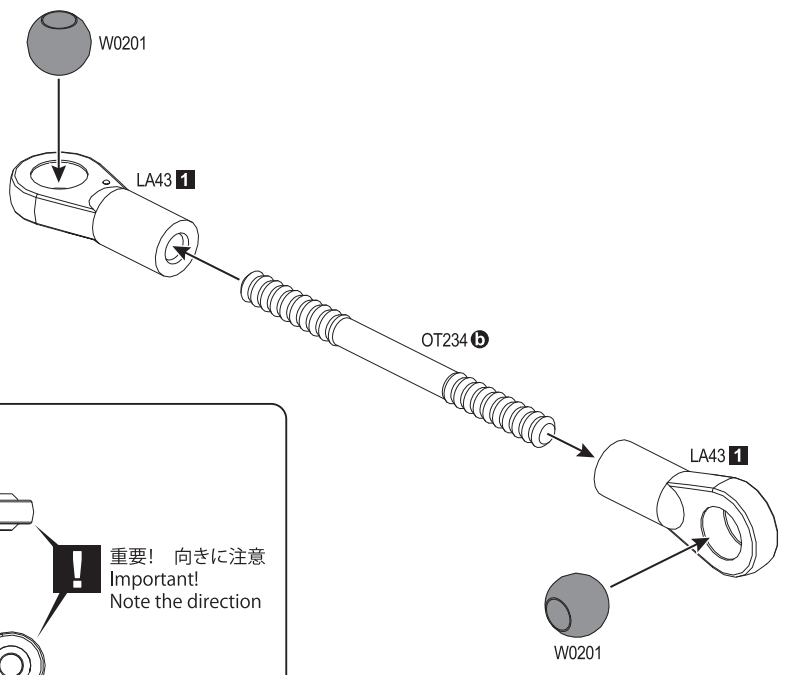

1 重要! 向きに注意
Important! Note the direction

2x Front 19mm

2x Rear 20.5mm

15 ショックステー
Shock Stay

OPEN BAG D

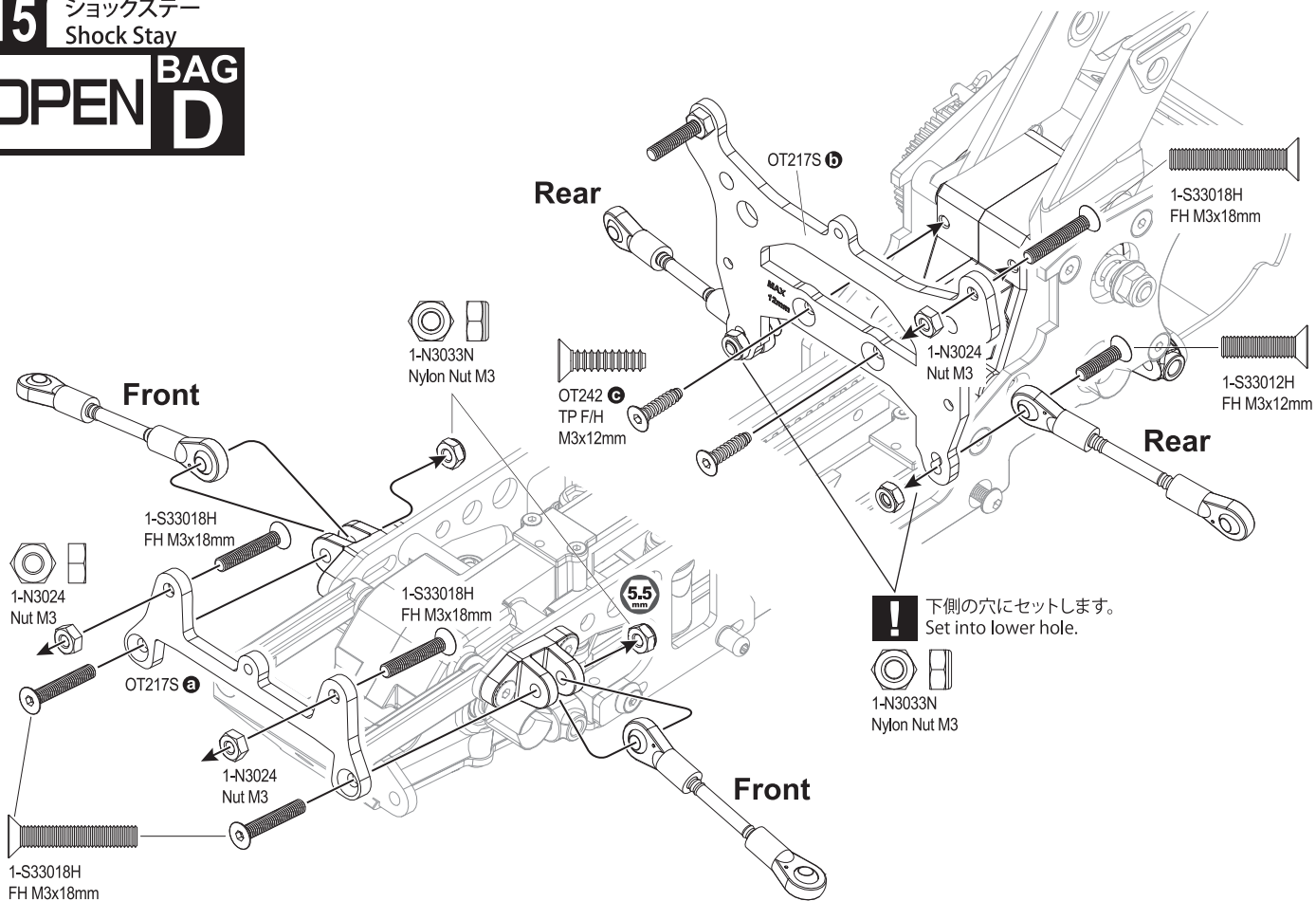

16 サスペンションアーム
Suspension Arm

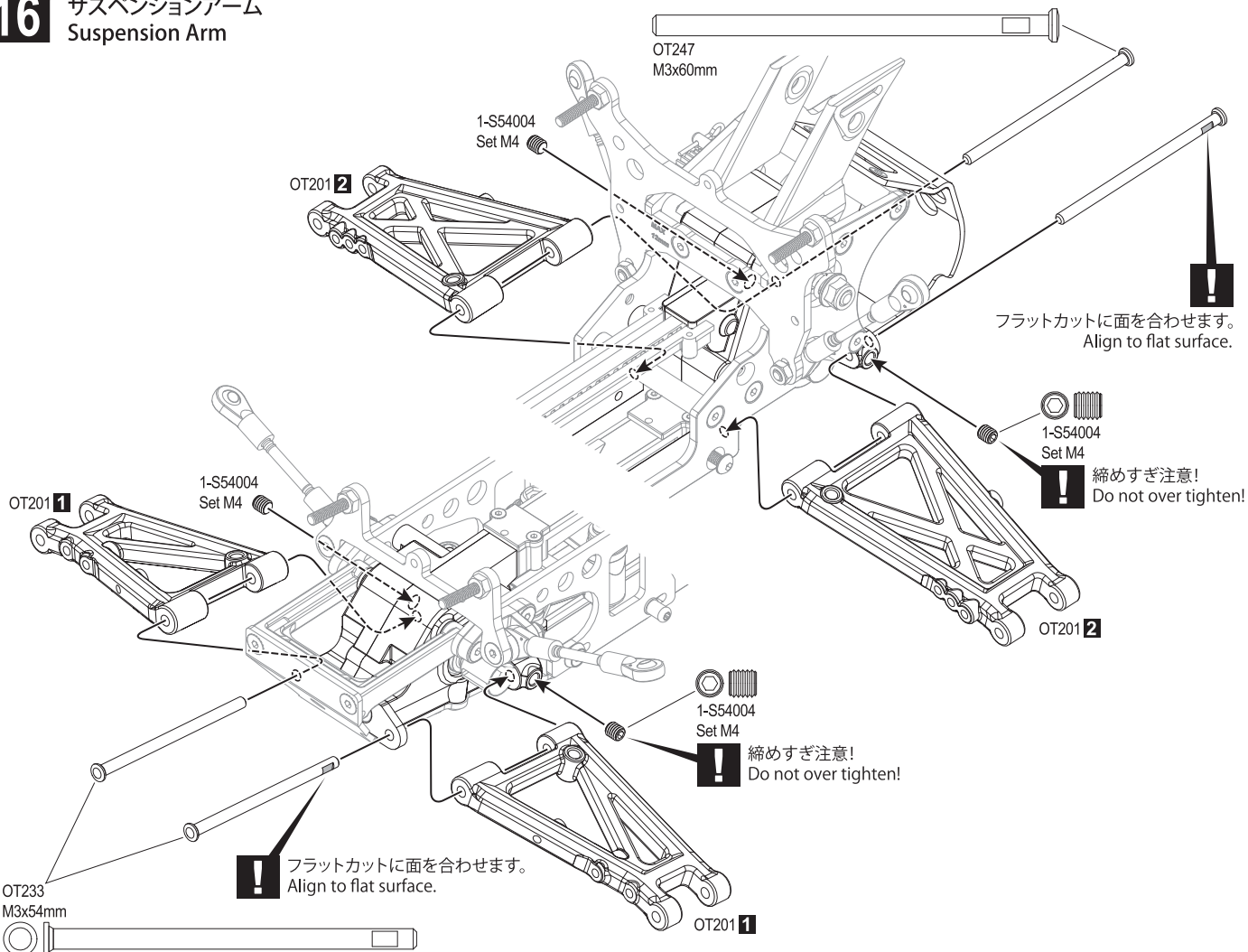

17 フロントハブキャリア Front Hub Carrier

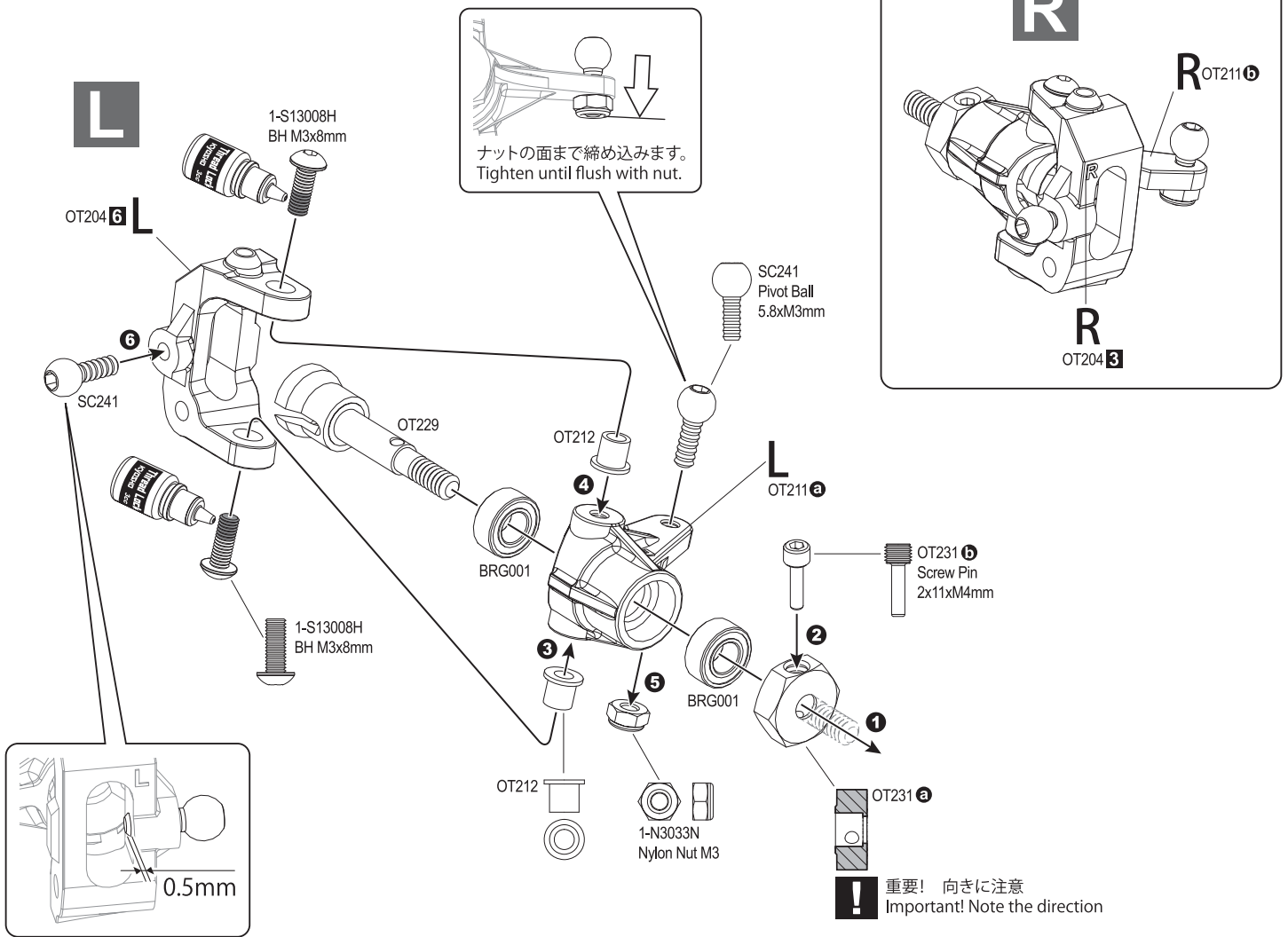

18 フロントサスペンション Front Suspension

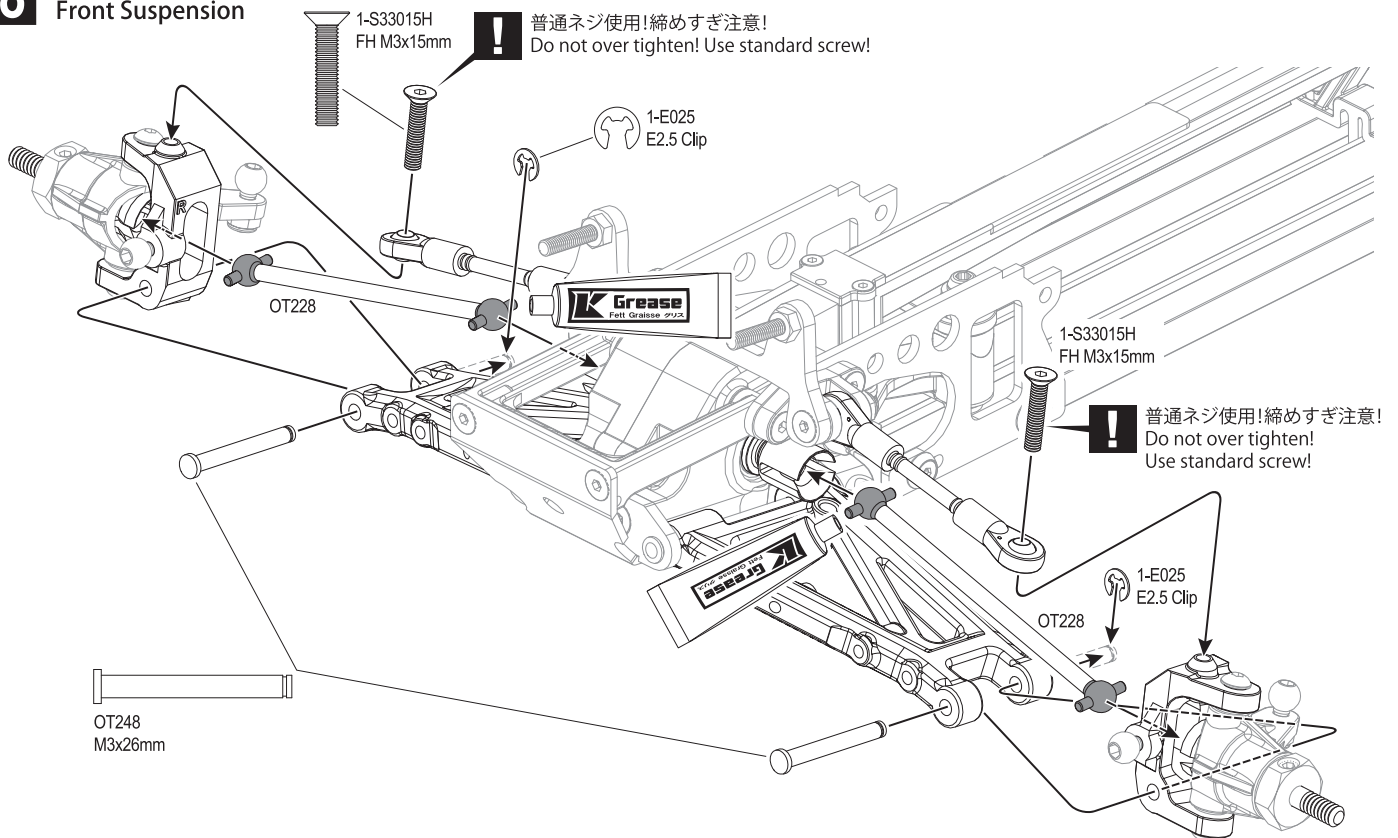

19 タイロッド
Tie Rod

OPEN BAG E

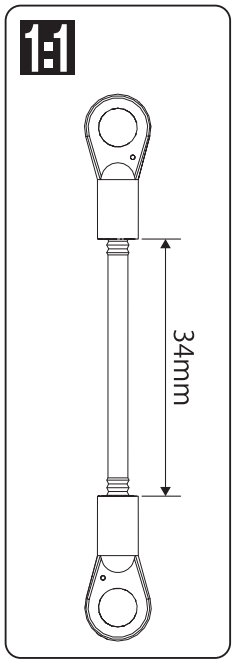
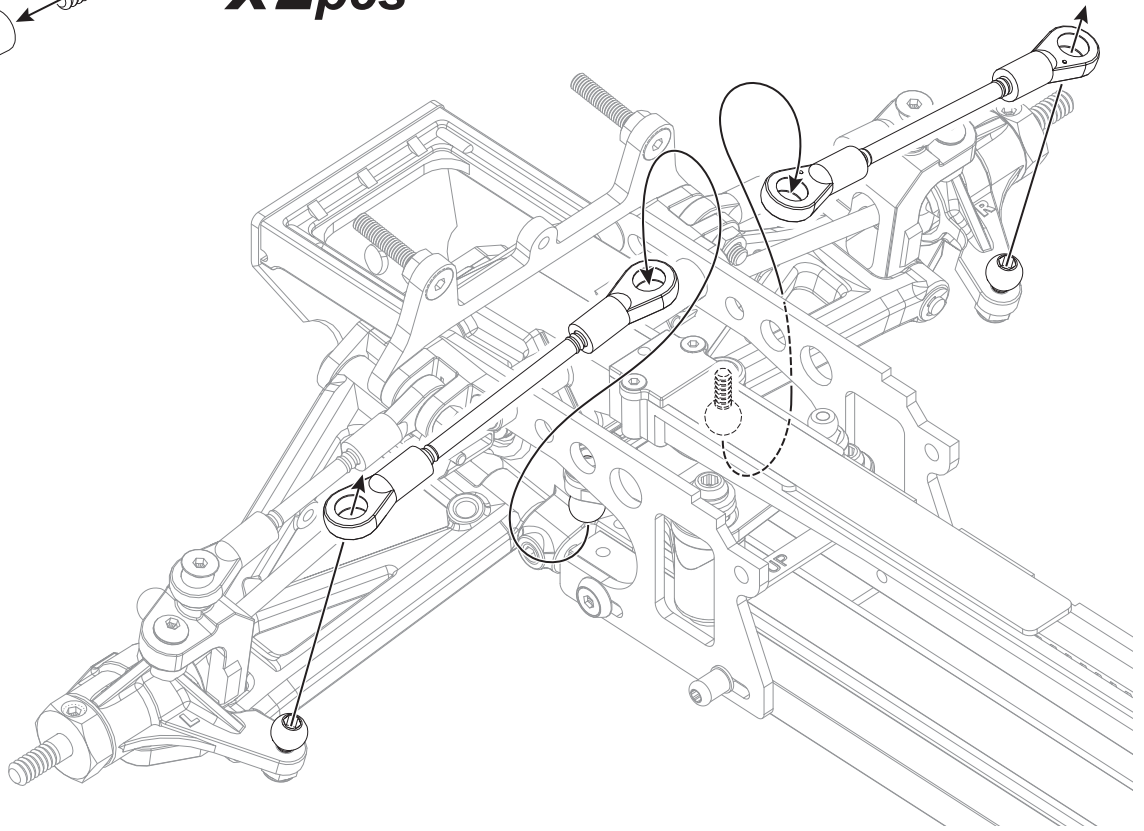
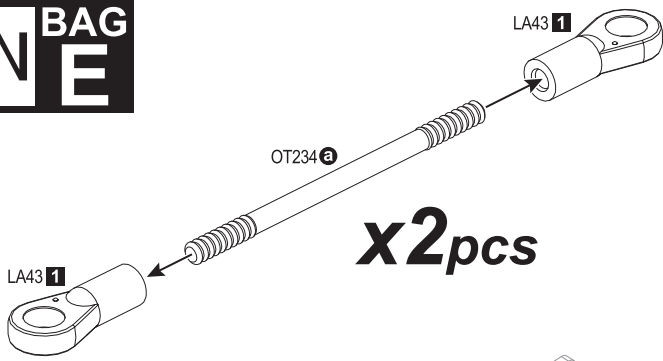

20 リヤハブキャリア
Rear Hub Carrier

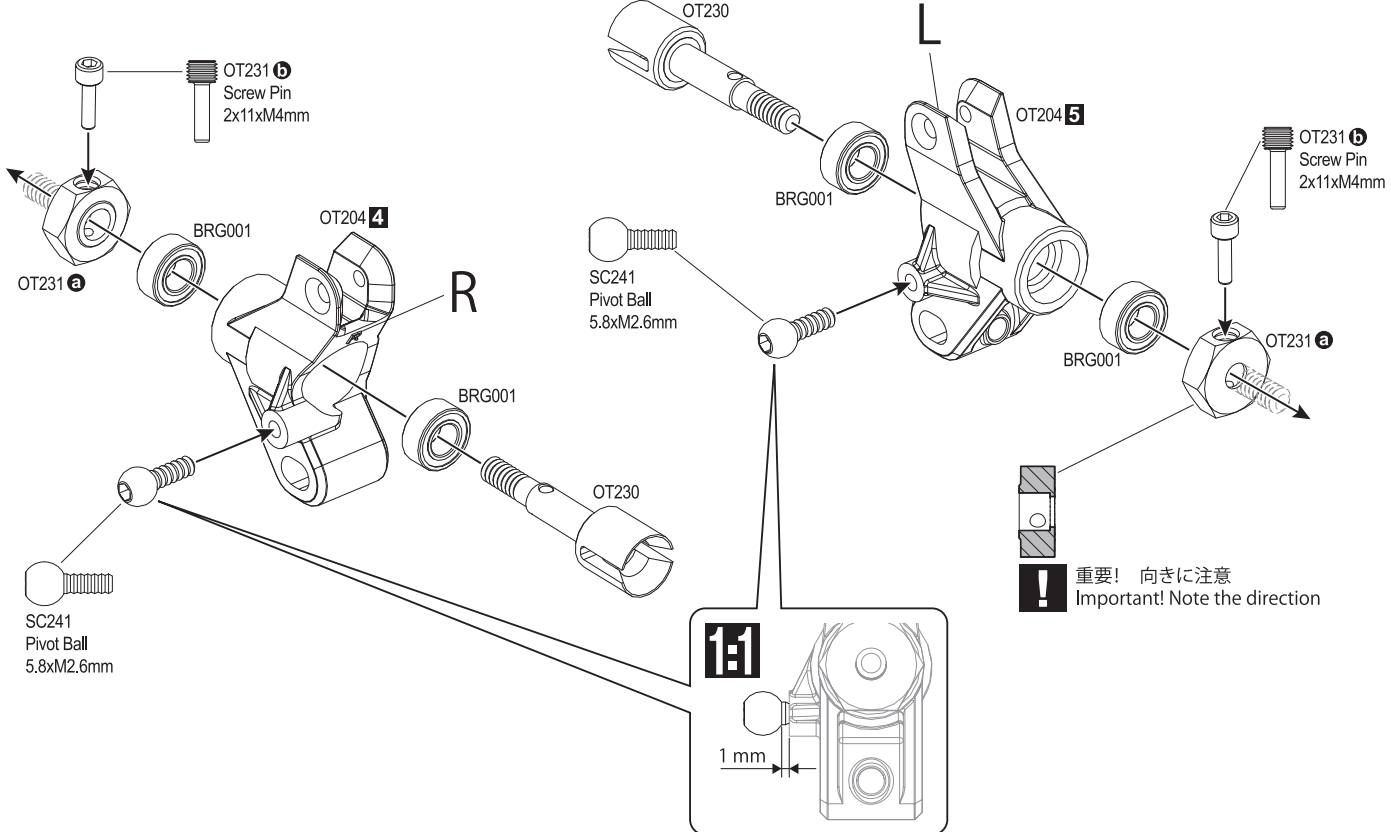

21 リヤサスペンション Rear Suspension

! 最後にセットします。締めすぎ注意!
Set last and do not over tighten.

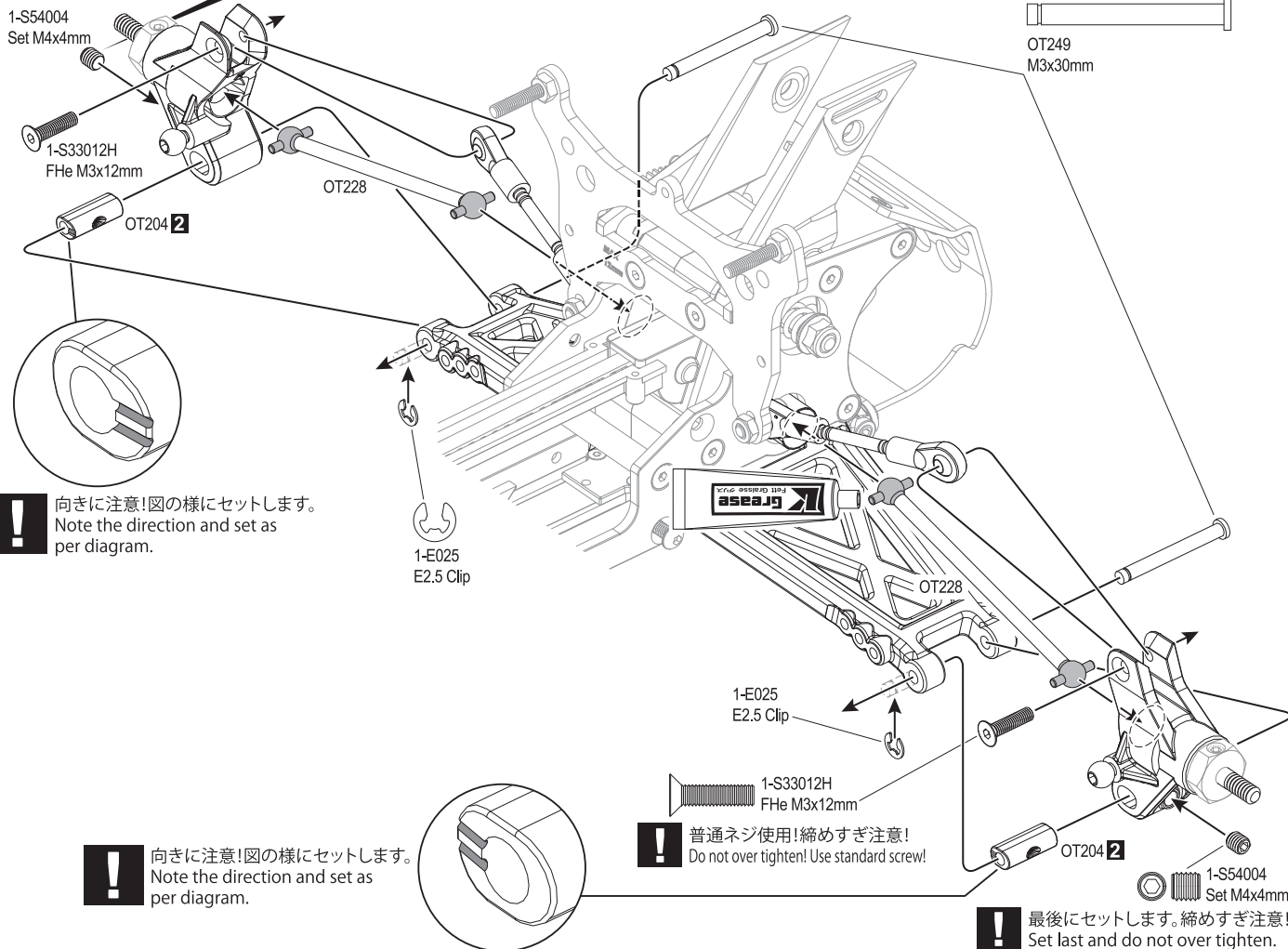

! 向きに注意!図の様にセットします。
Note the direction and set as per diagram.

! 向きに注意!図の様にセットします。
Note the direction and set as per diagram.

! 普通ネジ使用!締めすぎ注意!
Do not over tighten! Use standard screw!

! 最後にセットします。締めすぎ注意!
Set last and do not over tighten.

22 バッテリーホルダー Battery Holder

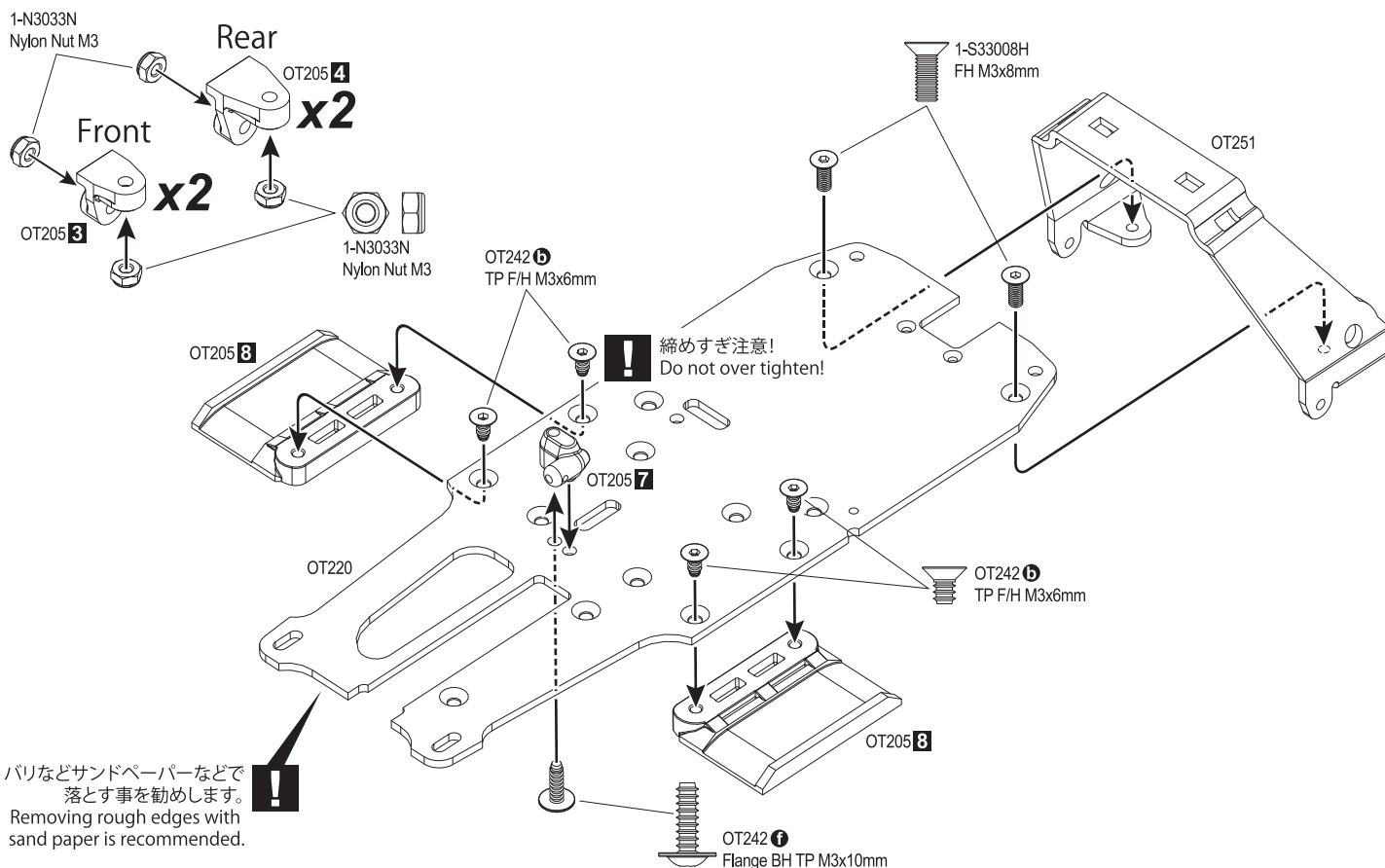

! 締めすぎ注意!
Do not over tighten!

! バリなどサンドペーパーなどで
落とす事を勧めます。
Removing rough edges with
sand paper is recommended.

23 メカプレート Radio Plate

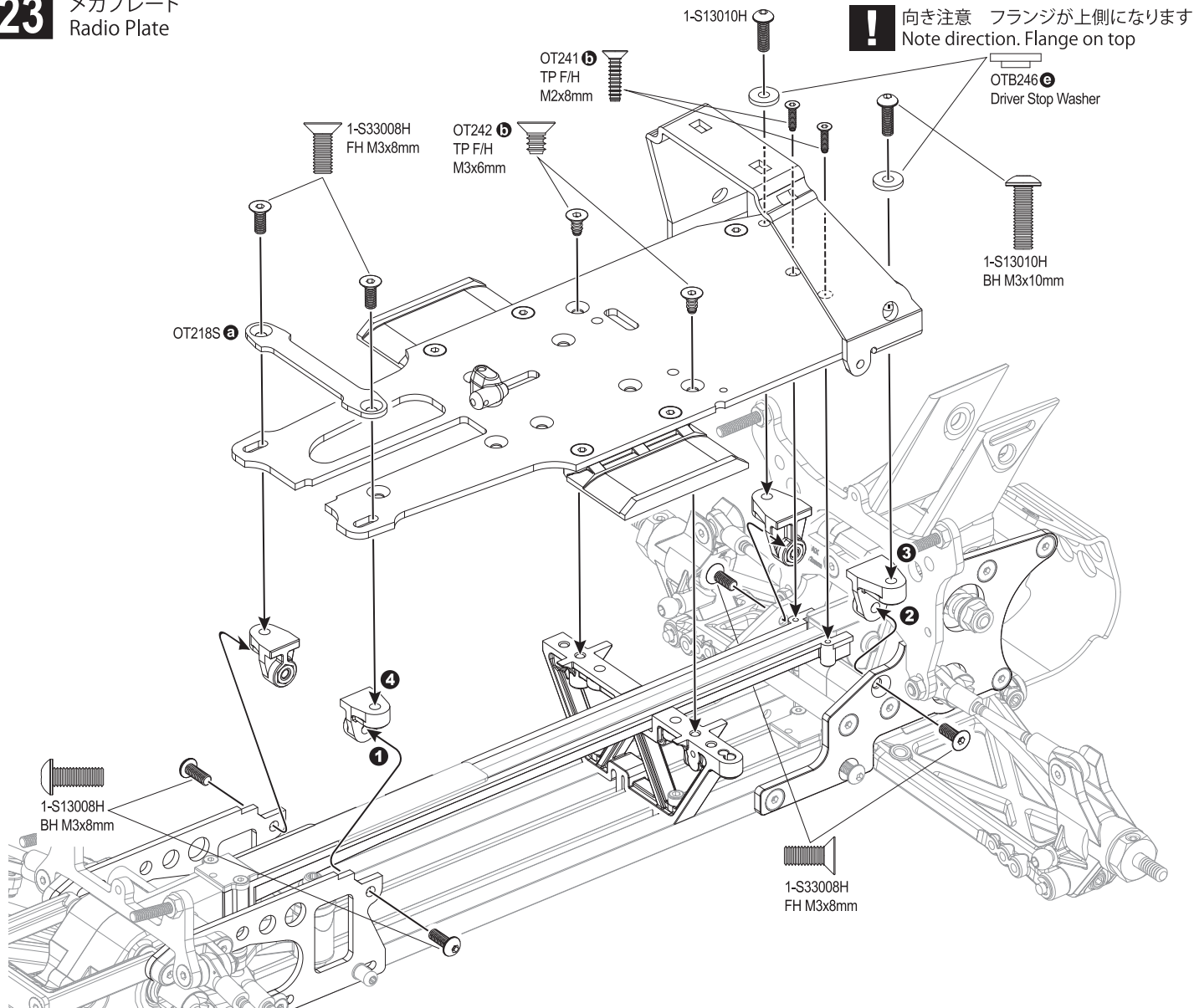

24 ショックツール Shock Tools

OPEN BAG
F

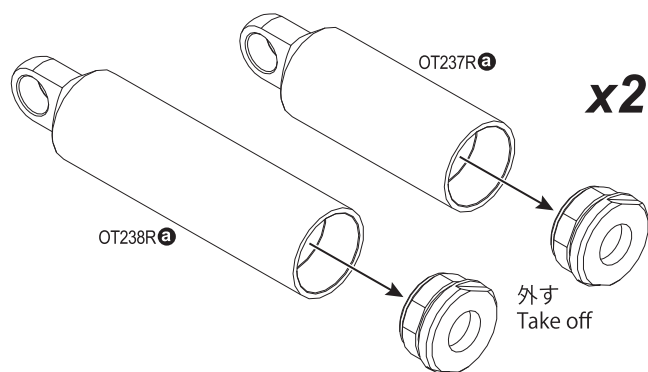

最後までしっかり入れます。
Insert all the way.

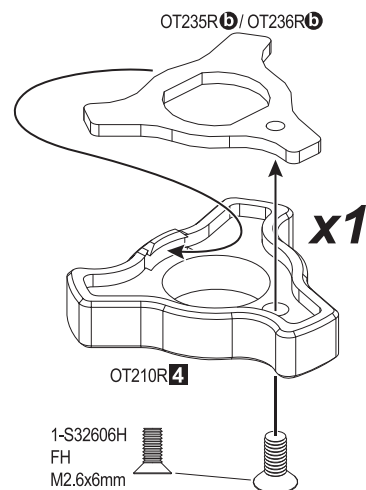
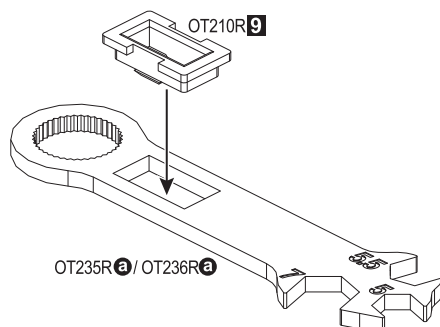
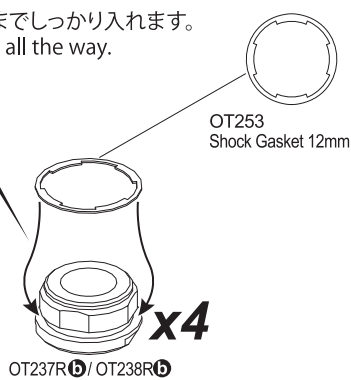

25 ショックピストン Shock Pistons

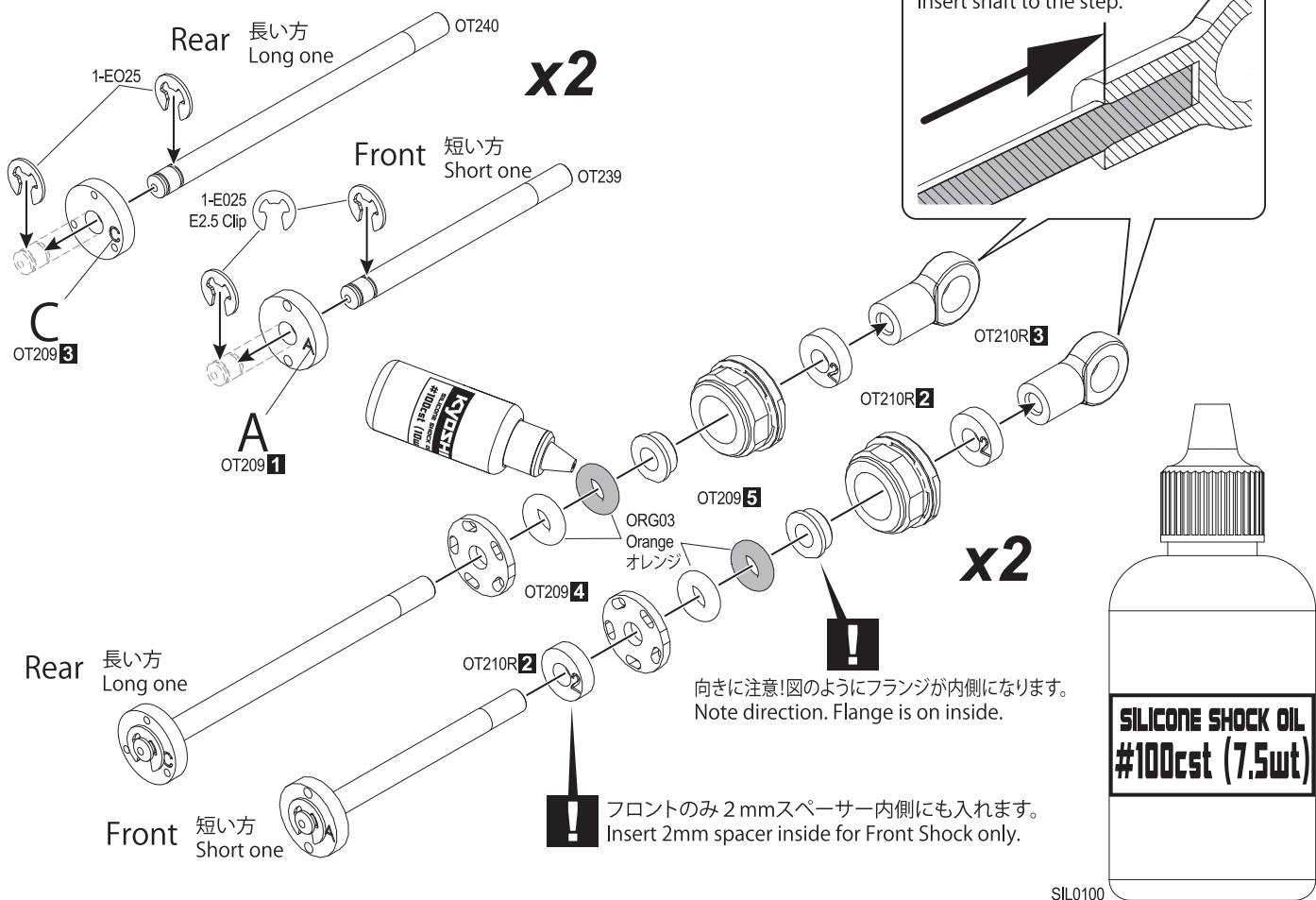

26 ショックオイル Shock Oil

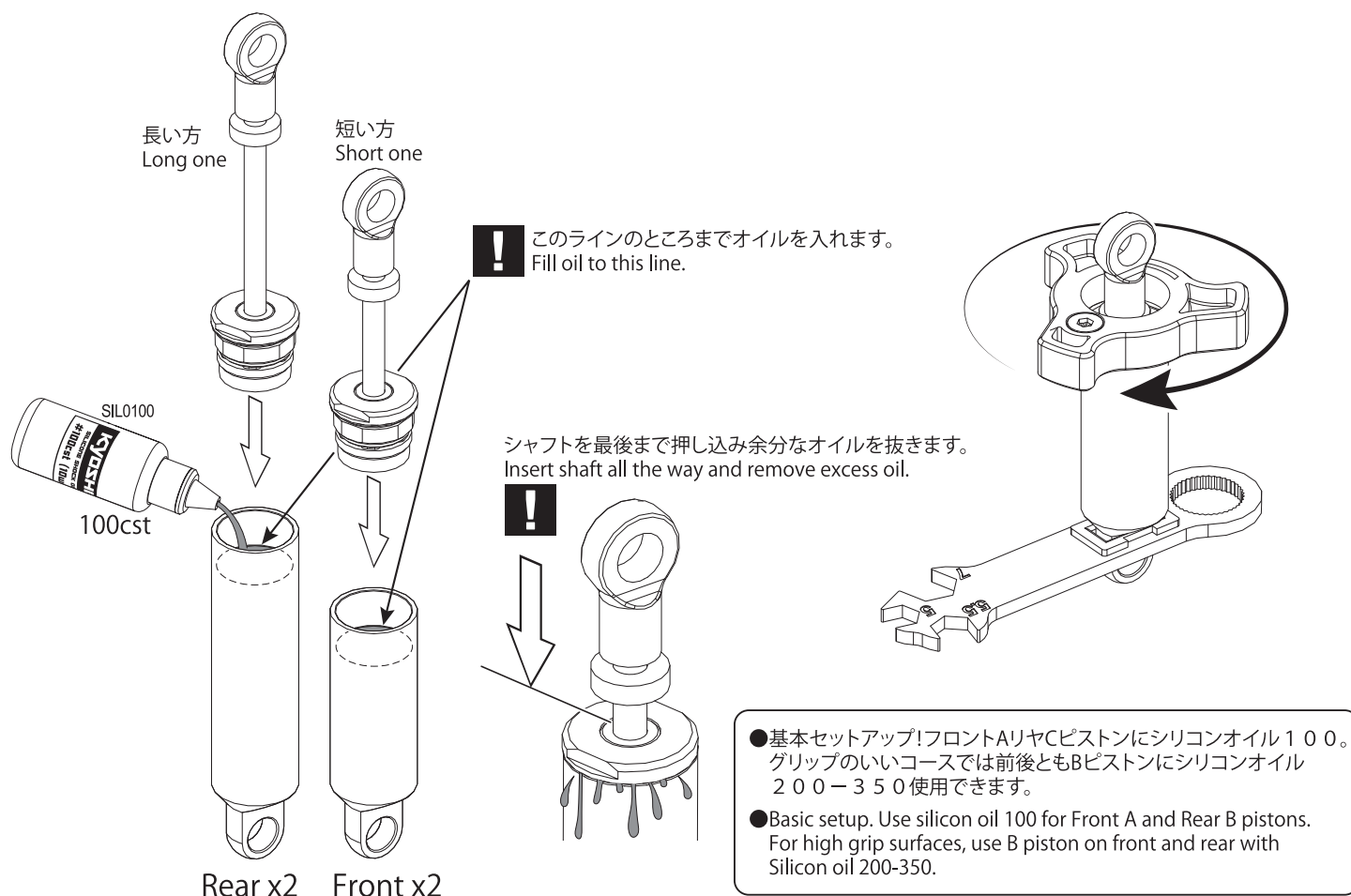

27 ショックスプリング Shock Springs

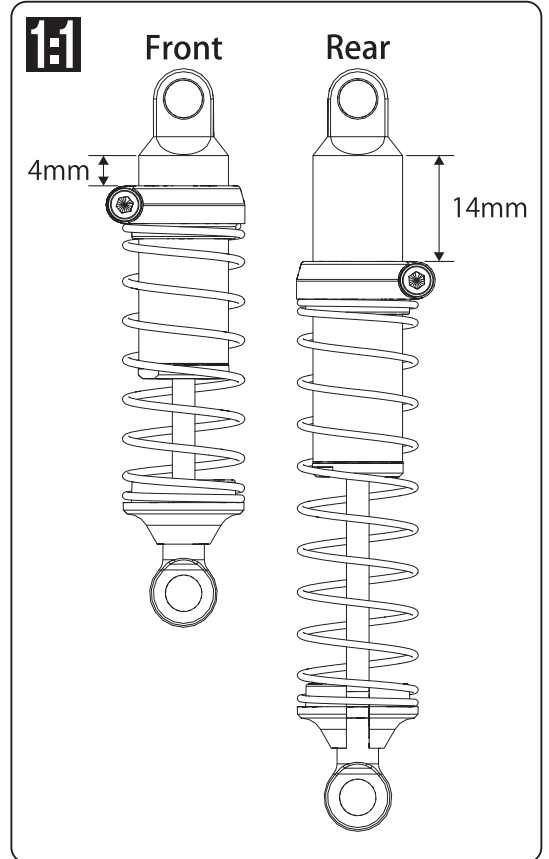
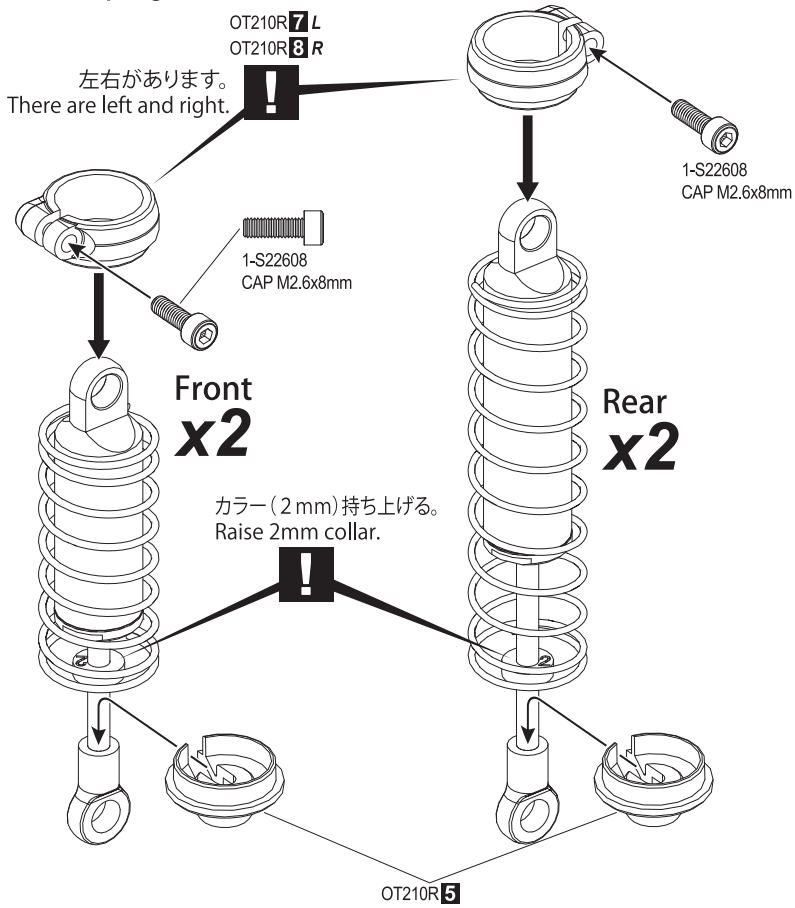

28 ショック Shocks

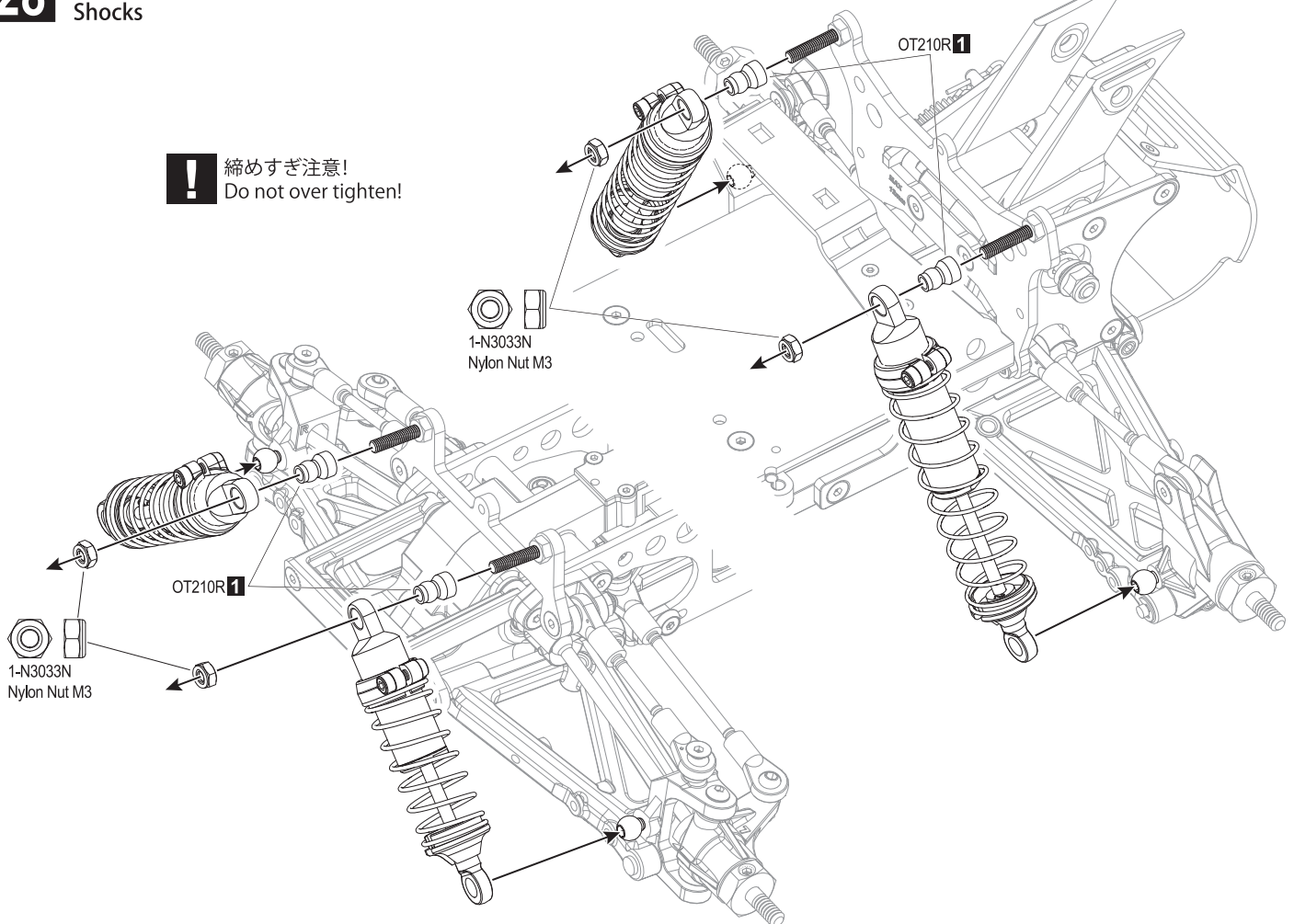

29 フロントバンパー RX ESC
Front Bumper RX ESC

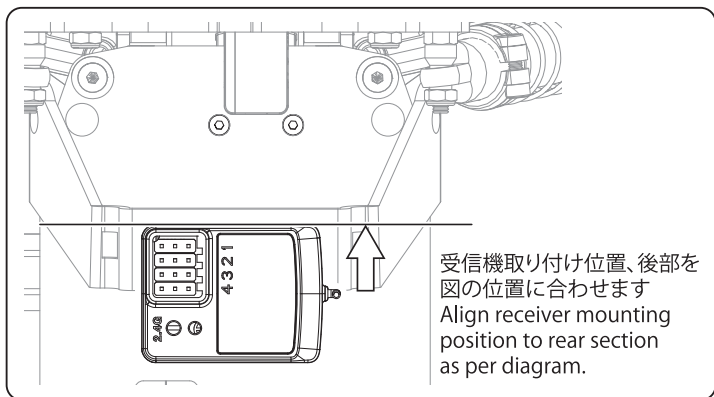
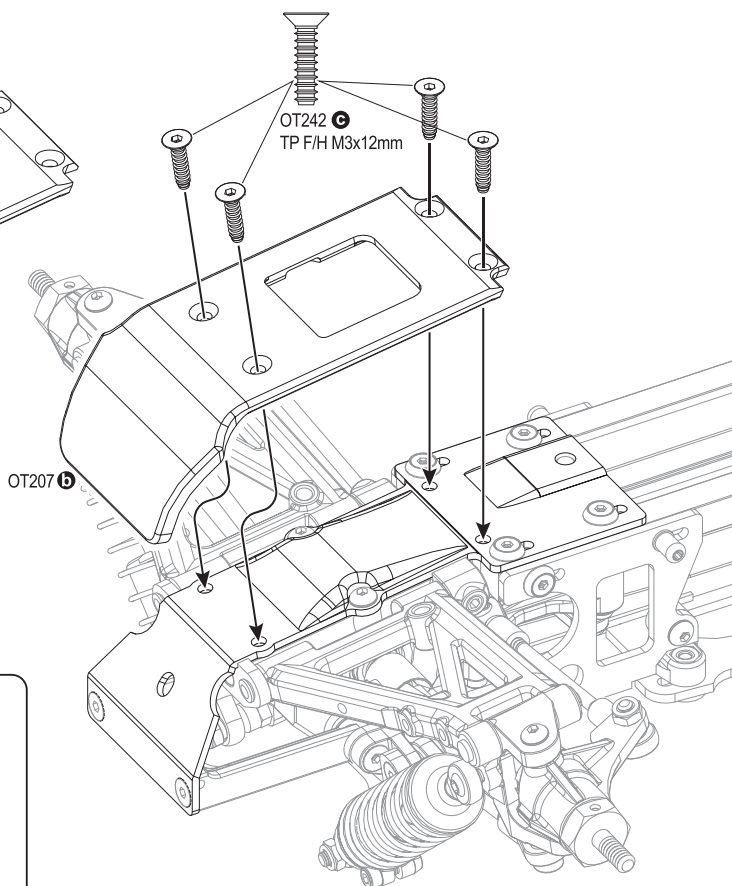
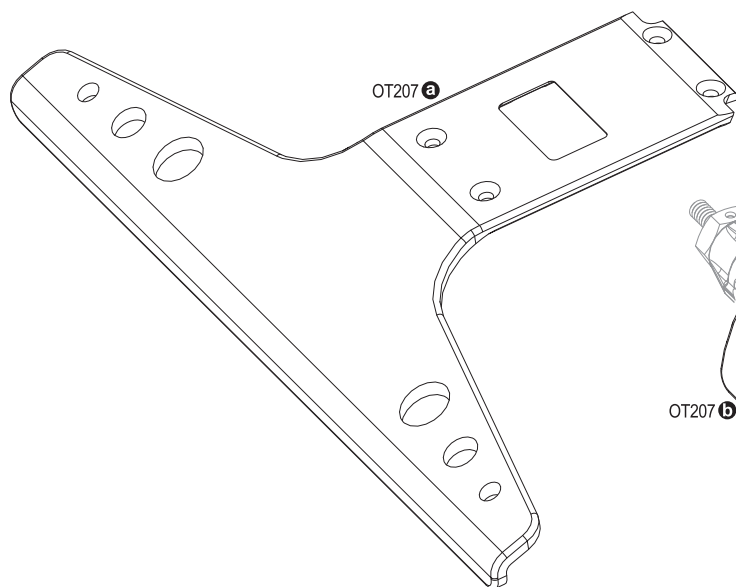

! 使用する受信機によっては折り曲げずに取り付け。詳しくはご使用になるプロポの説明書に従ってください。
Bending not required with all receivers. Check your R/C system instruction manual for details.

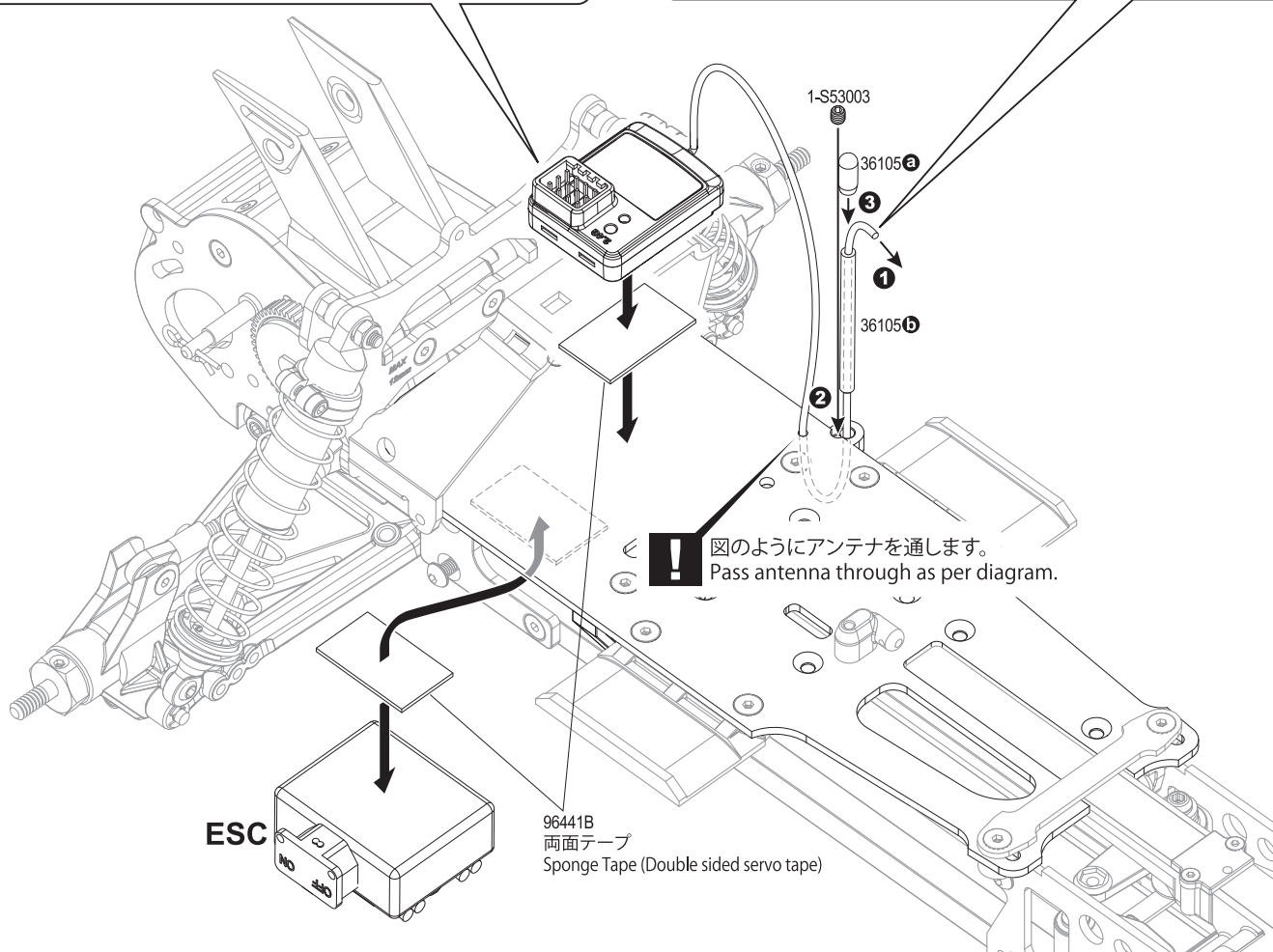

30 ステアリングサーボ Steering Servo

ステアリングサーボのニュートラルを設定し、サーボ付属のネジでサーボホーンを取り付けます。
Make sure Steering servo is in neutral position before installing servo horn.

! サーボワイヤーがバッテリーに挟まれないよう配置します。
Arrange so servo wire is not caught by battery.

含まれません
Not Included **!**

1-S32606H
FH M2.6x6mm

1-S33008H
FH M3x8mm

OTB247-2 **4**

OTB247-2 **4**

1-N3033N x2
Nut Nylon M3

OT242 **f** x4

1-S22608
Cap M2.6x8mm

OT203 **7**

OT234 **c**

SC242

OT203 **7**

SC242

サーボアームがメカプレートに干渉する場合OTB247-2 **4** サーボスペーサーは使用しません。
If servo arm interferes with radio plate, OTB247-2 **4** servo spacer is not used.

1

22mm

!

重要! 向きに注意
Important! Note the direction

31 スパーギヤ Spur Gear

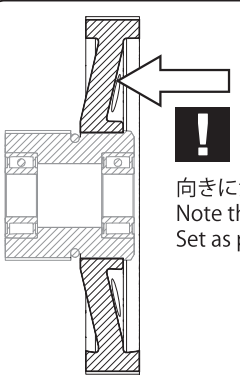

向きに注意! 図の様にセットします。
Note the direction.
Set as per diagram.

BRG003

OT208 **1**

OT208 **1**

BRG003

OT208 **e**

OT206B **c**

OT206B **5**

32 モーター Motor

! 少量のグリス付けます。
Use small amount of grease.

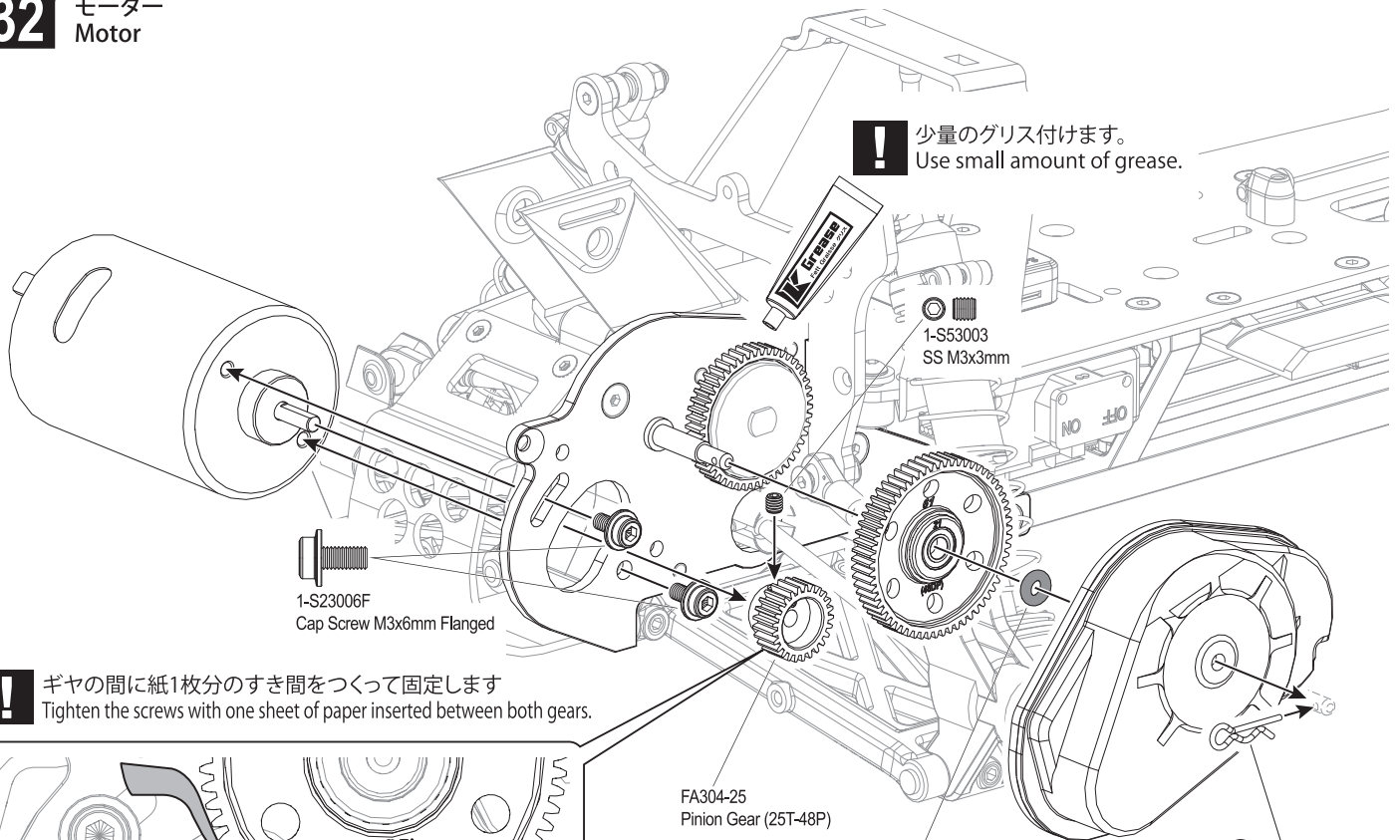

! ギヤの間に紙1枚分のすき間をつくって固定します
Tighten the screws with one sheet of paper inserted between both gears.

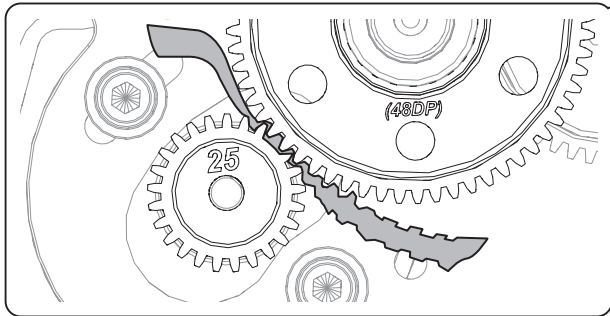

33 タイヤ Tires

! タイヤロゴが外側になる様にセットします。
Set with tire logos on outside.

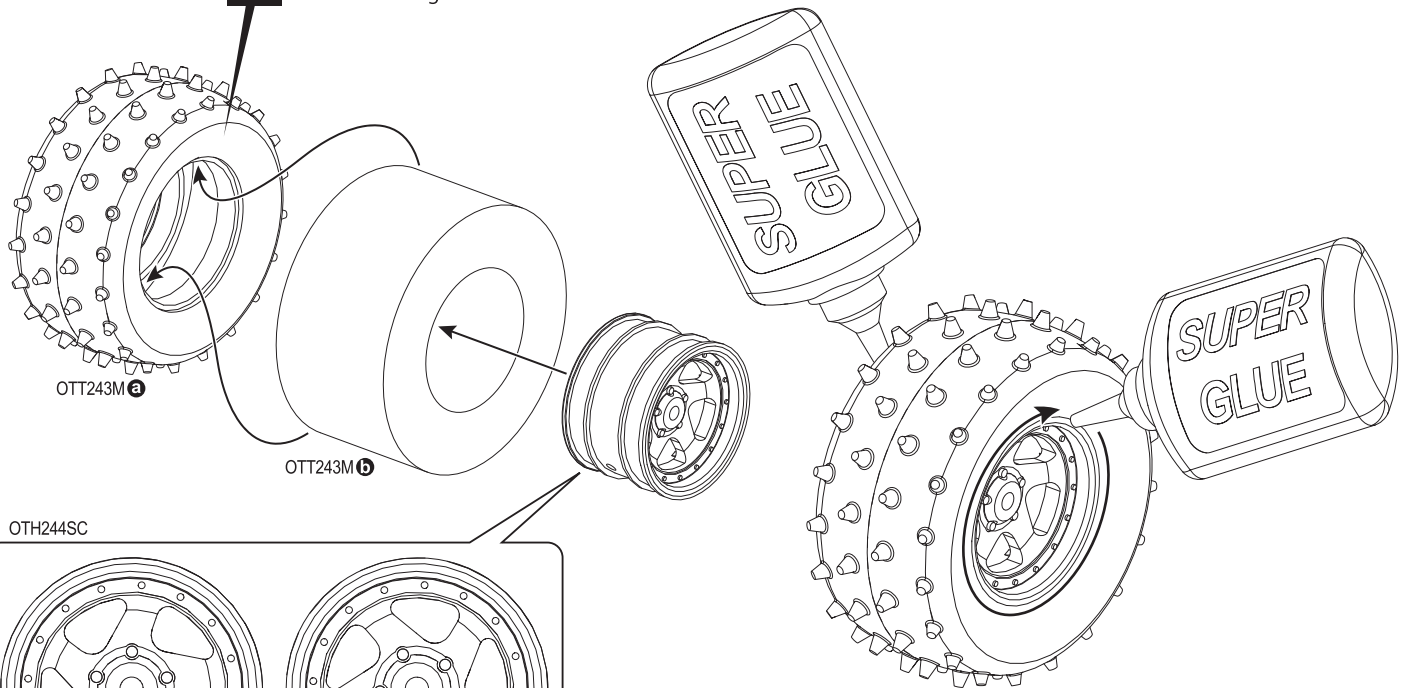

34 ホイール Wheels

OPEN BAG G

P11 8 で仮止めたビス
Screws that were temporarily tightened at P11 8.

1-S13010H
BH M3x10mm

1-S13005H
BH M3x5mm

OTB247-3 3

OTB247-3 2

1-S13010H
BH M3x10mm

1-S13005H
BH M3x5mm

P11 8 で仮止めたビス
Screws that were temporarily tightened at P11 8.

1-N4056FN
Nylon Nut M4

Right

Left

Front

Rear

35 バッテリー Battery

SC246

オプションショートタイプバッテリー (使用できる最大バッテリーサイズ W48xL100xH25 mm)
Optional short-type battery (max size: W48xL100xH25mm).

36 リヤロールケージ Rear Roll Cage

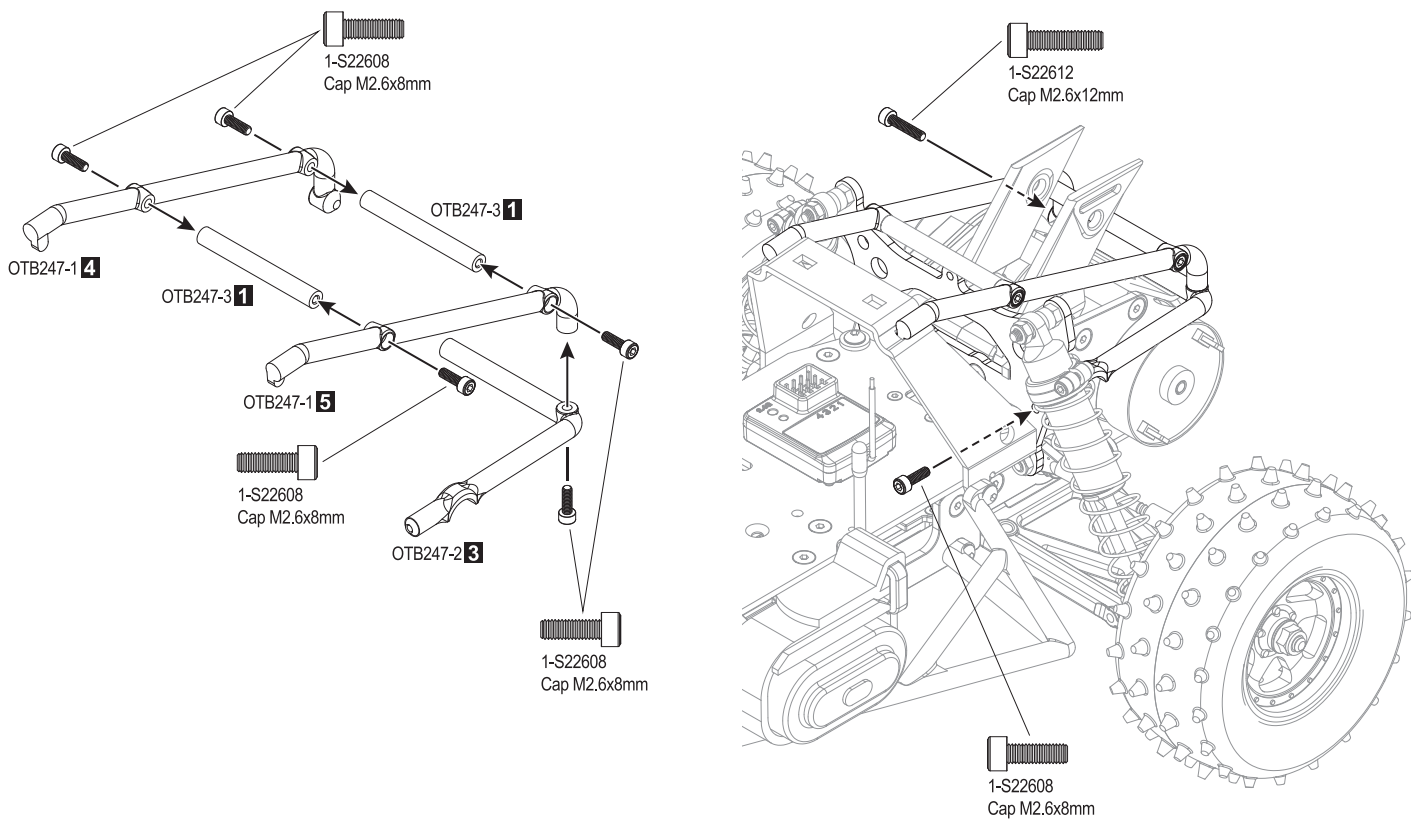

37 ウイング Wing

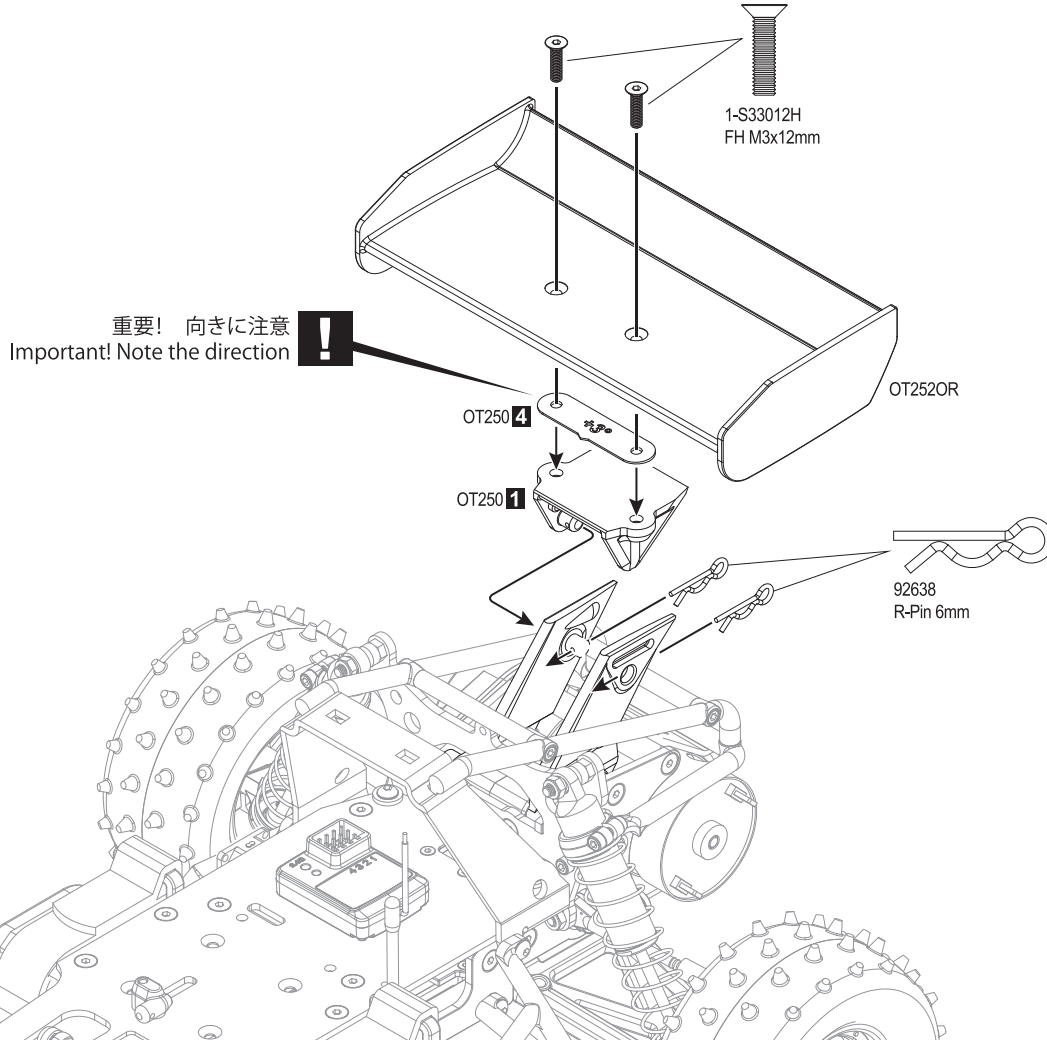

38 メインロールケージ
Main Roll Cage

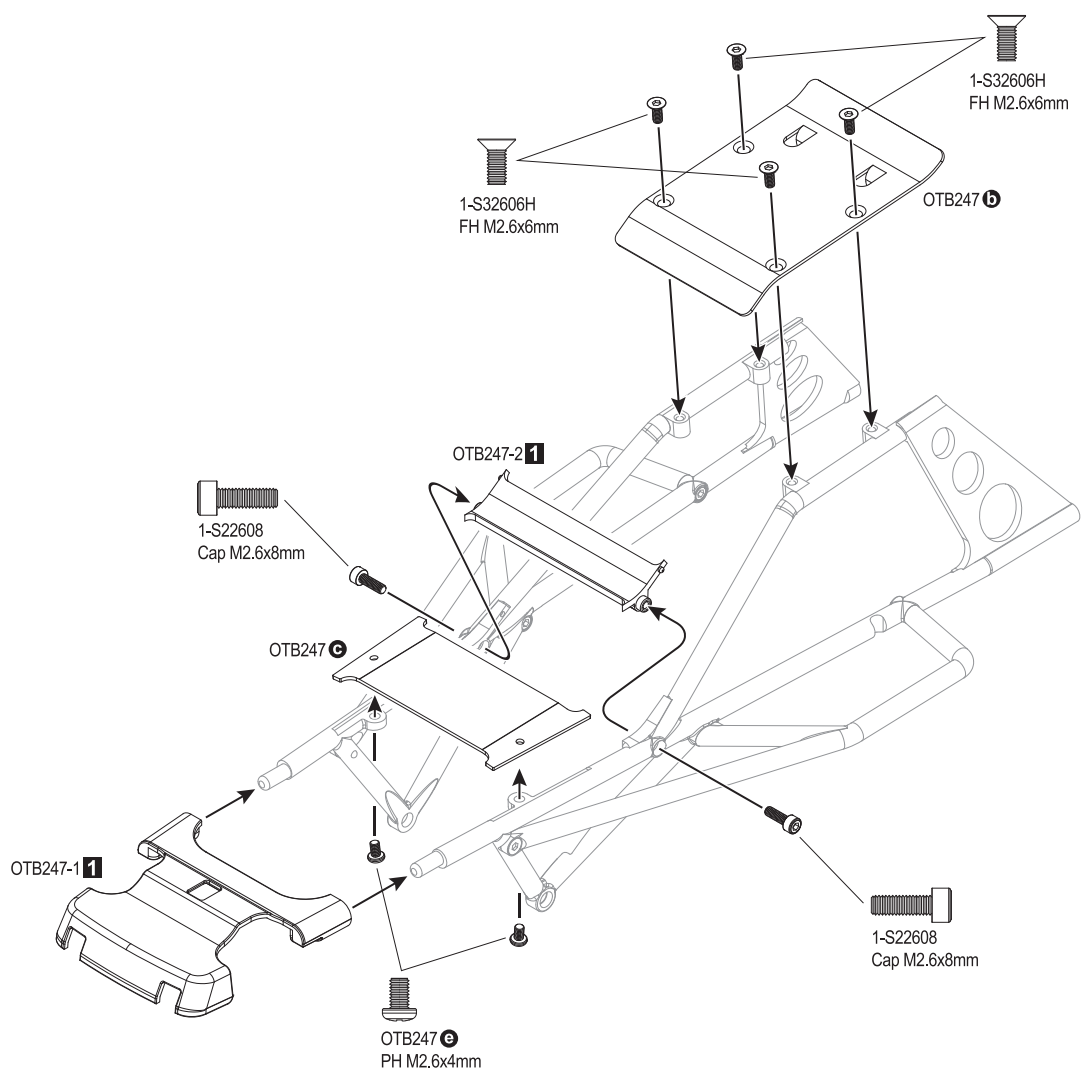
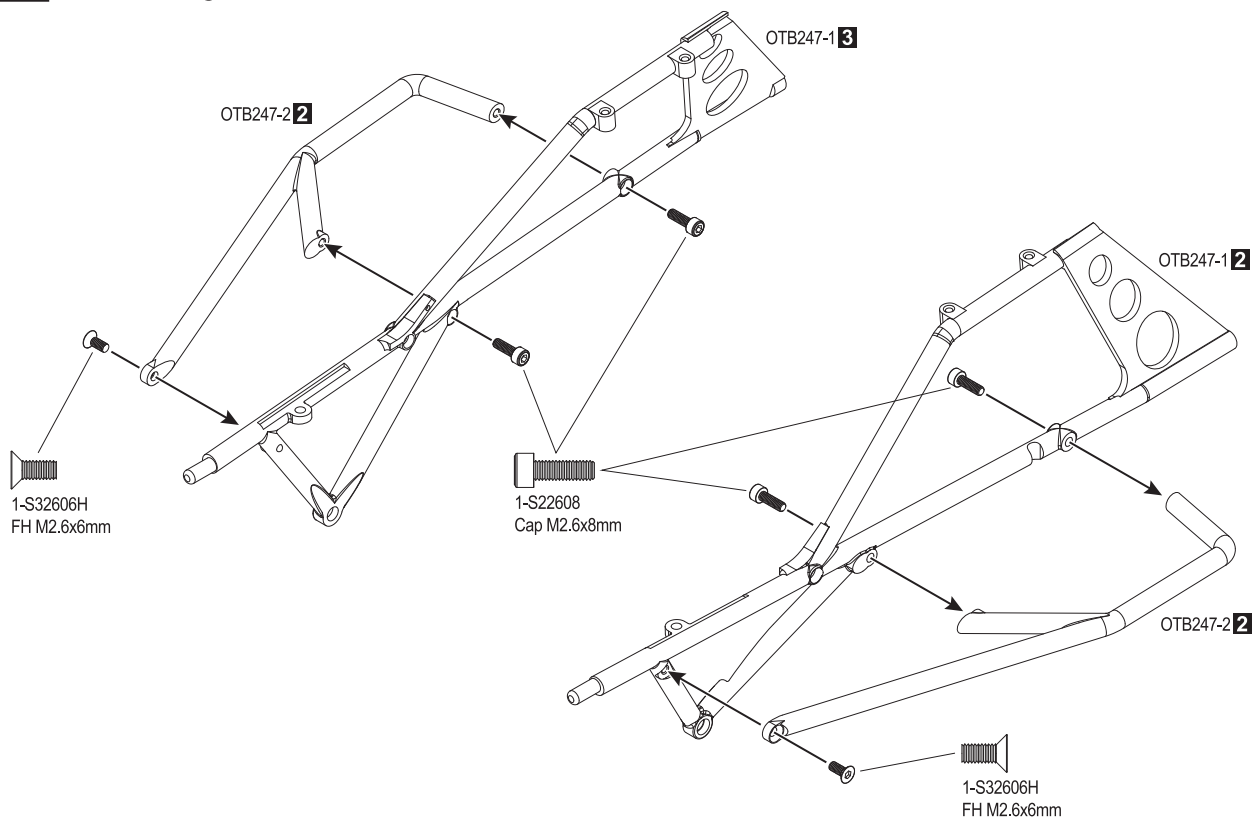

39 ペイント デカール Paint Decals

OTB247

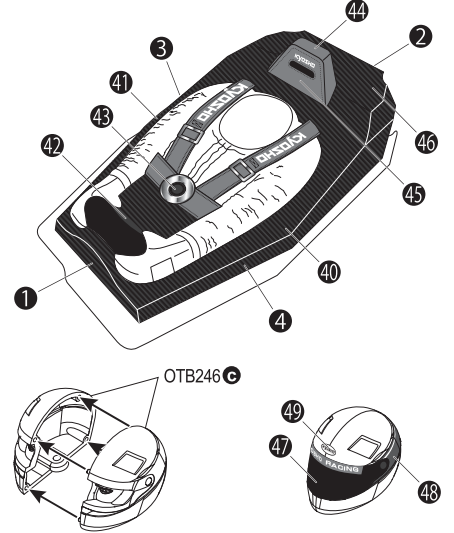
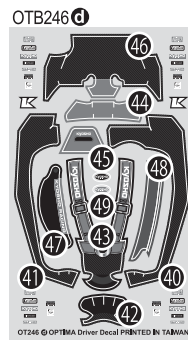
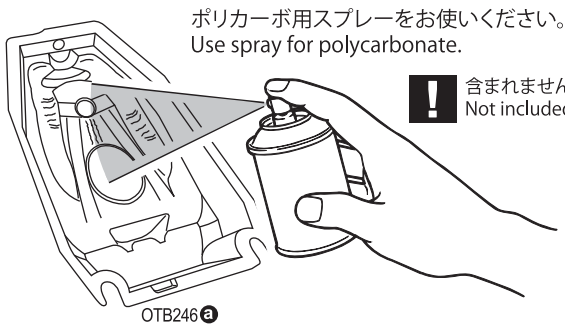
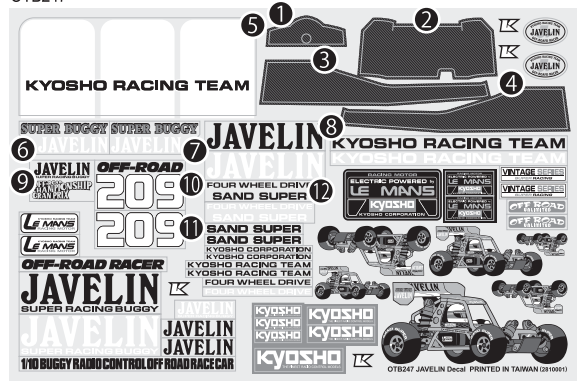
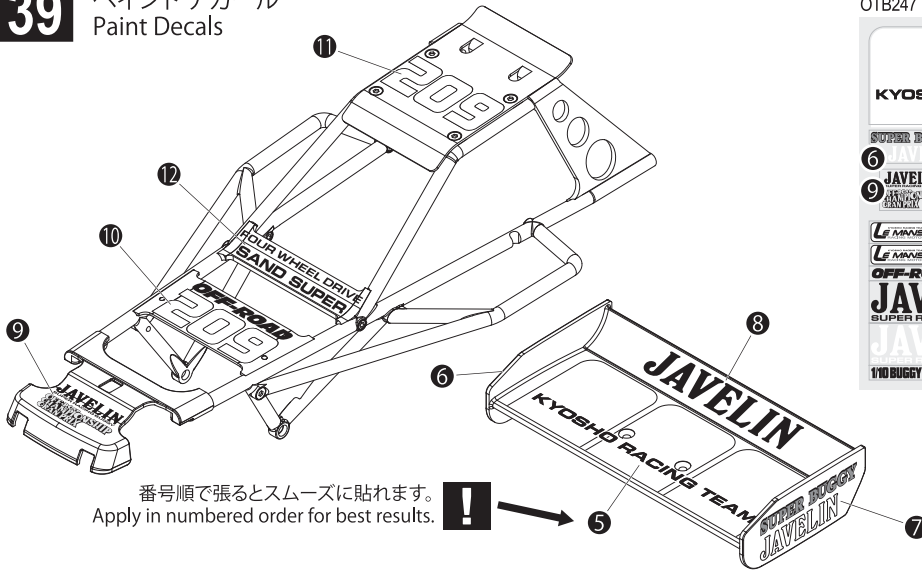

40 ドライバー/キャノピー Driver / Canopy

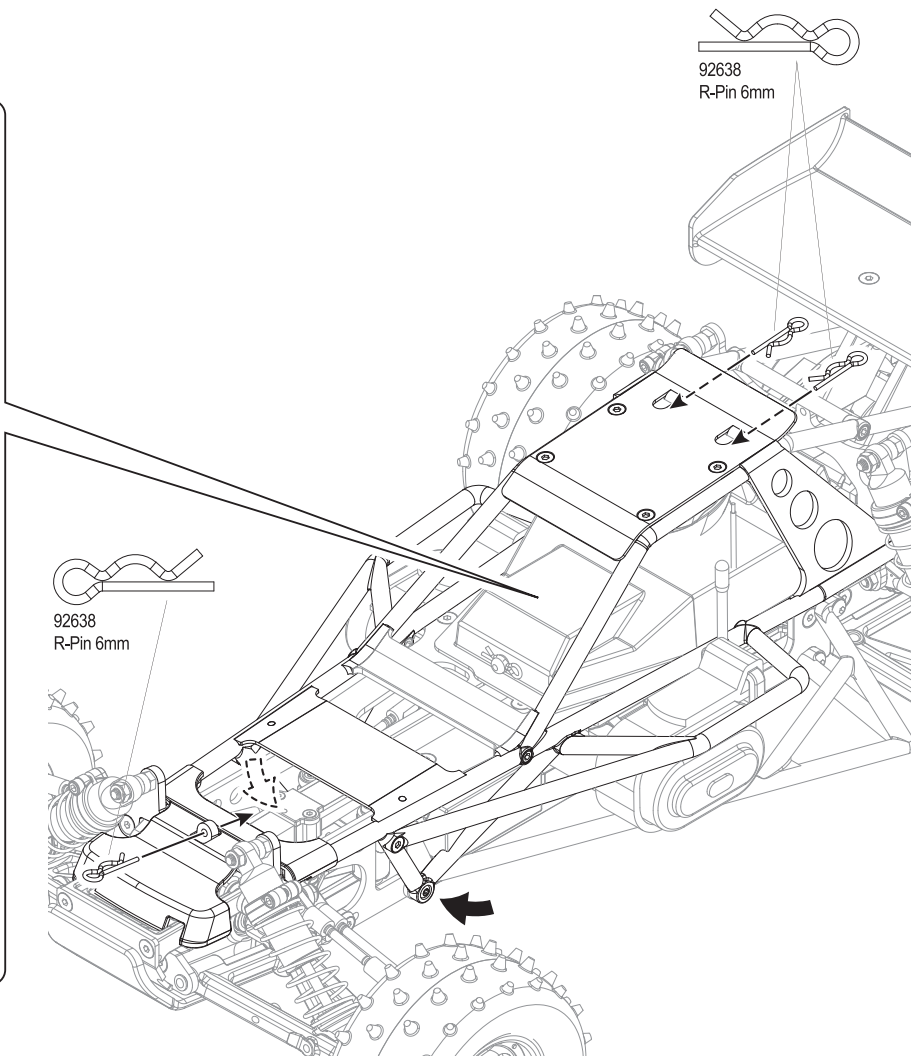
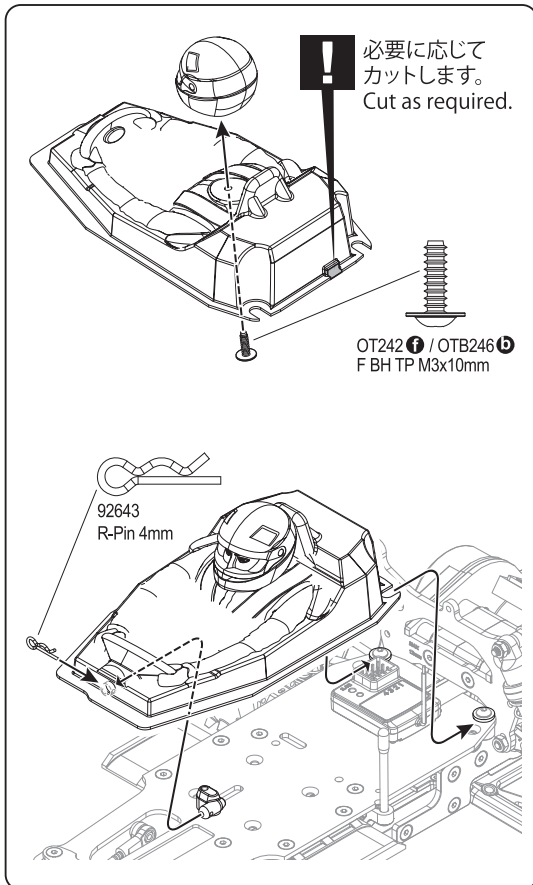

41 チェーンの調整 Adjustment of a chain

! 図のように合計10本のネジを緩め
チェーンの張りを調整します。
Chain tension can be adjusted by loosening
a total of 10 screws as shown in diagram.

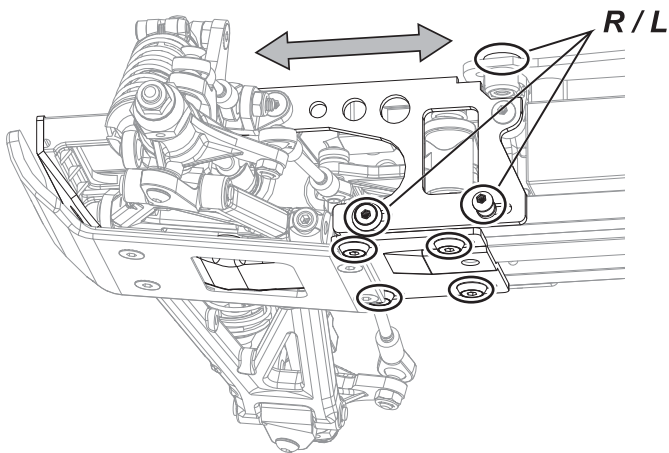

! 調整範囲を超えた場合1コマチェーンを
詰めてください。
If adjustment limit has been reached,
remove one chain.

42 リヤハブローインの調整 Rear Toe Adjustment

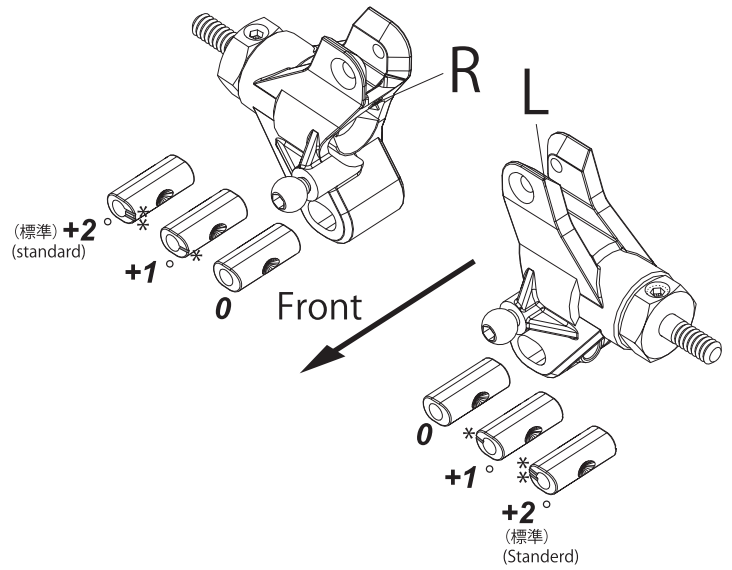

! *図のようにマークがフロント内側にセット
0ラインなし、+1度ライン1本、+2度ライン2本 (標準)
*Position with mark inside front as per diagram.
No Line: 0°, 1 Line: +°, 2 Line: +2°

分解図 / EXPLODED VIEW

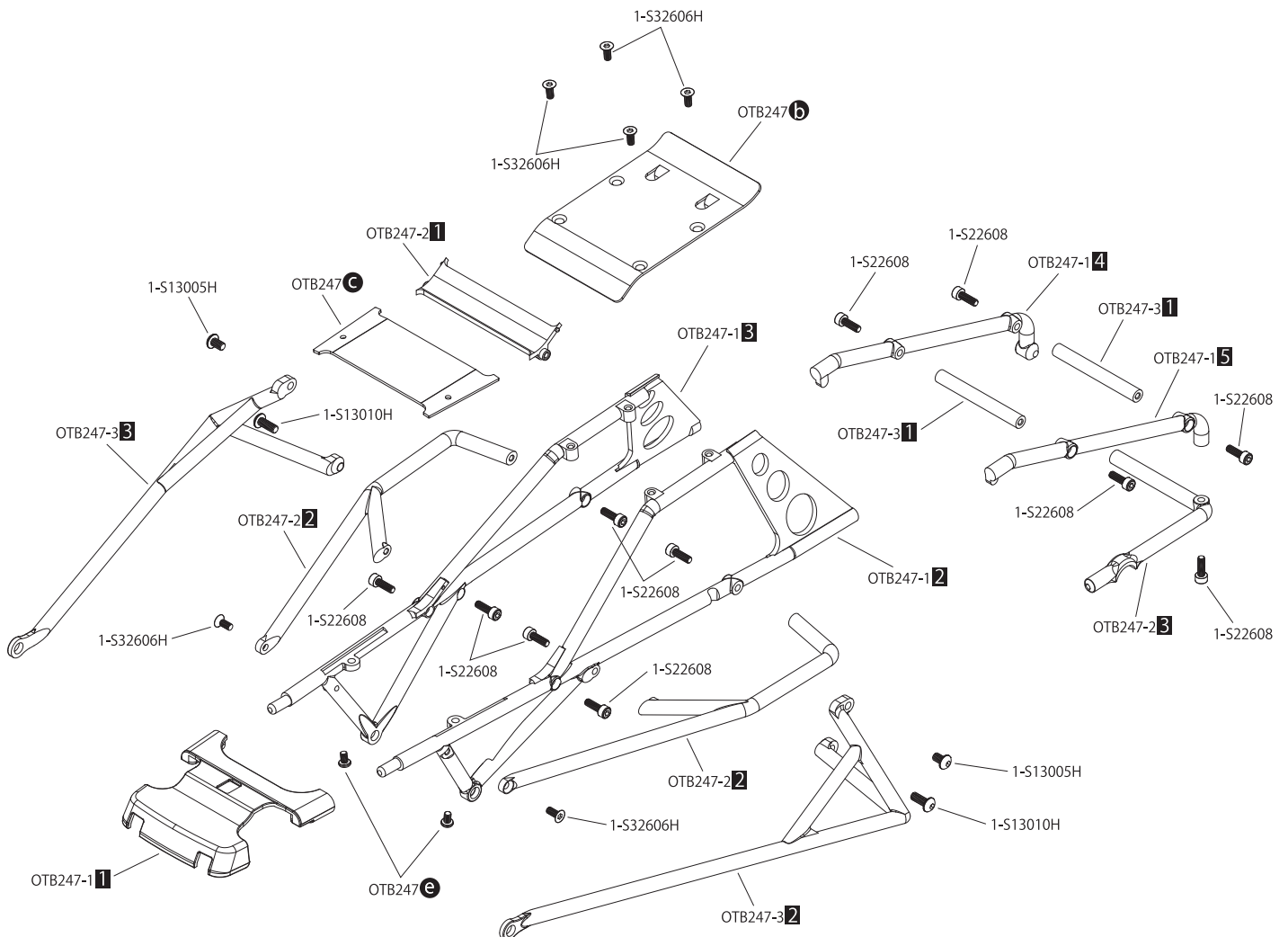

分解图 / EXPLODED VIEW

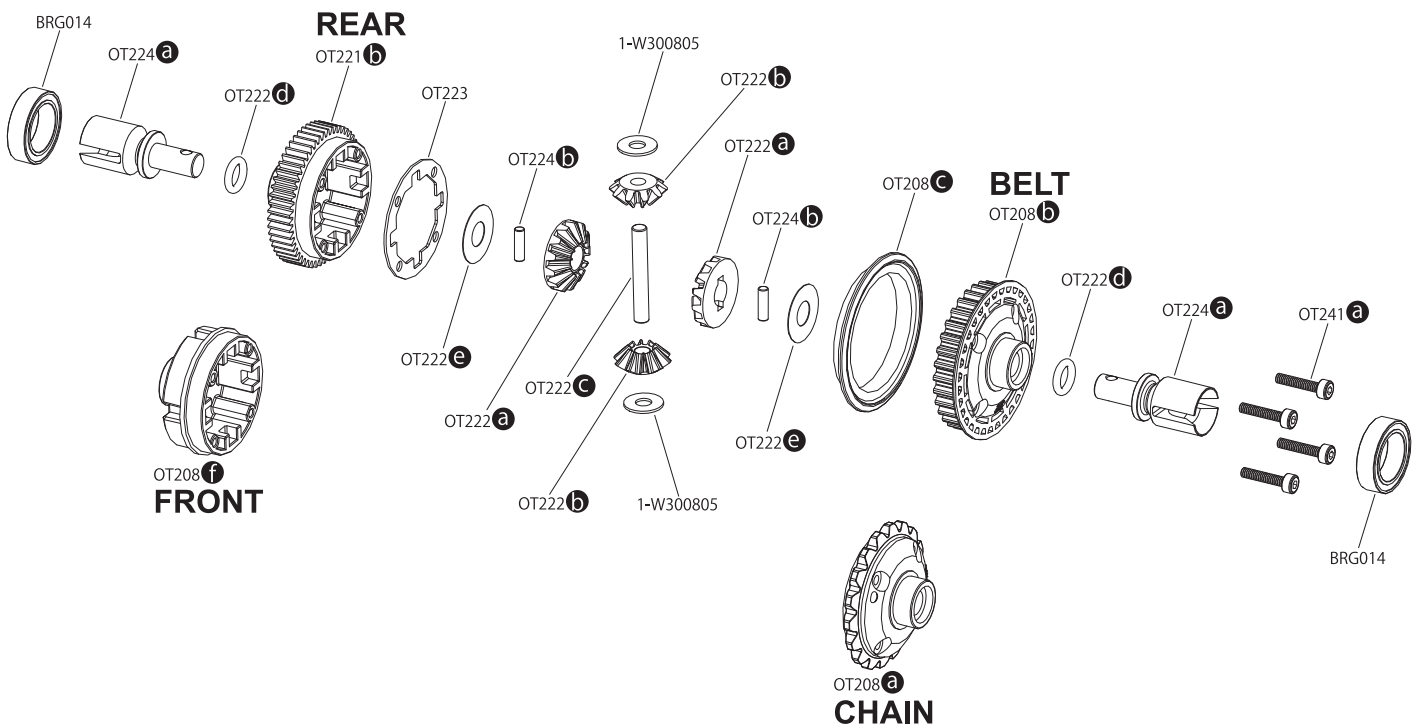
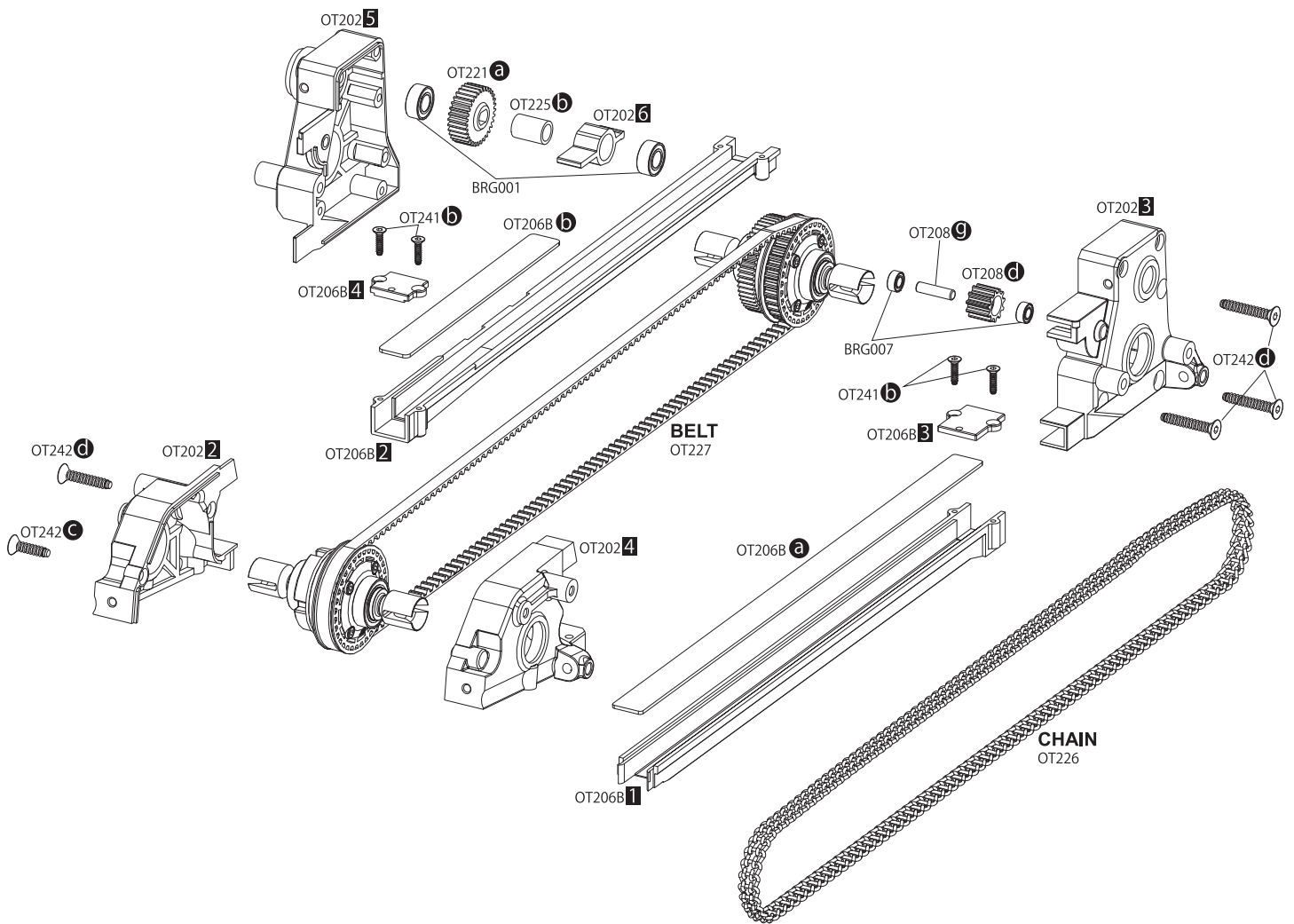

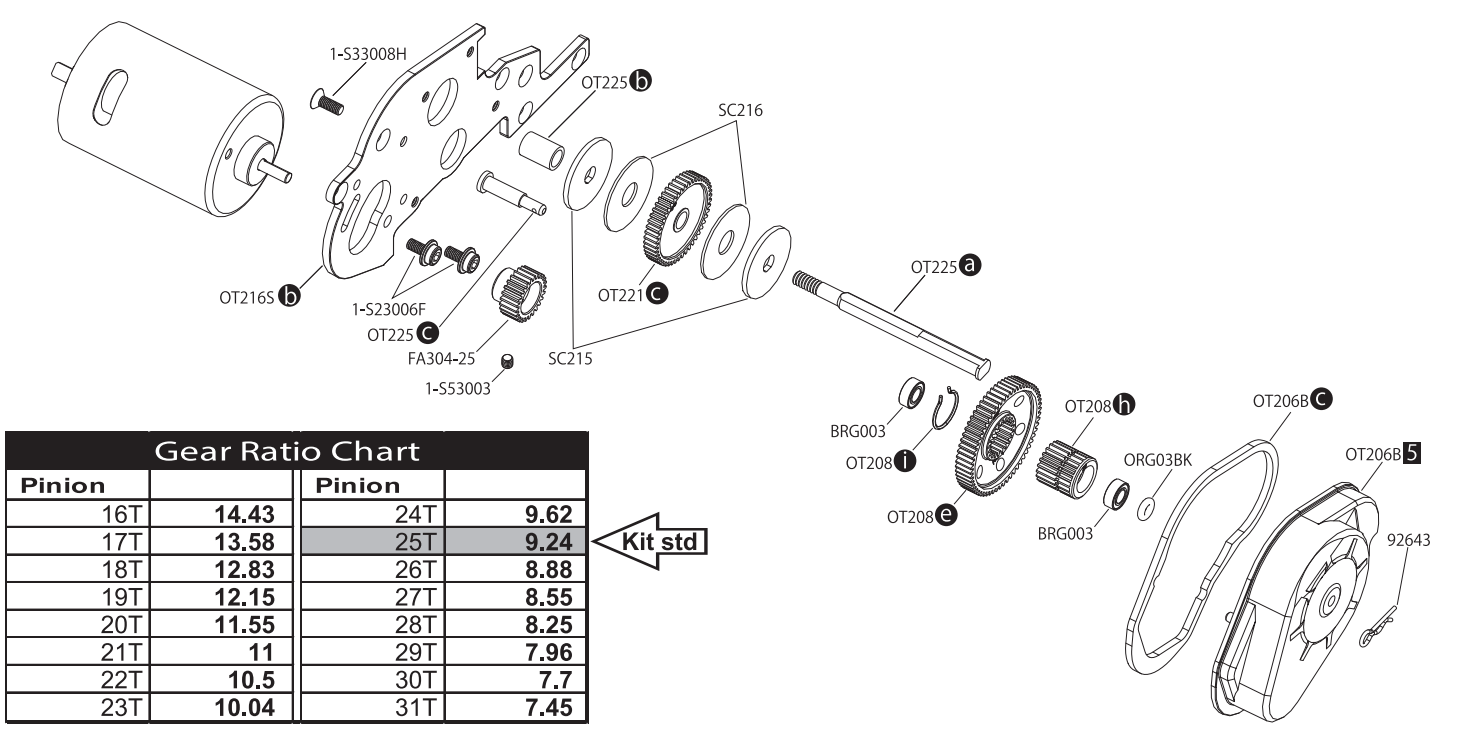
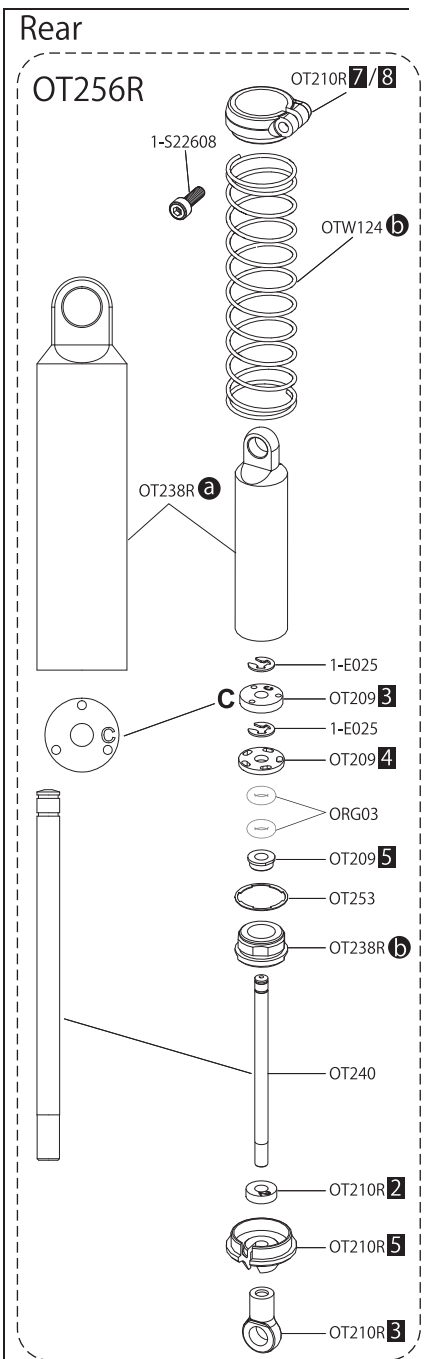
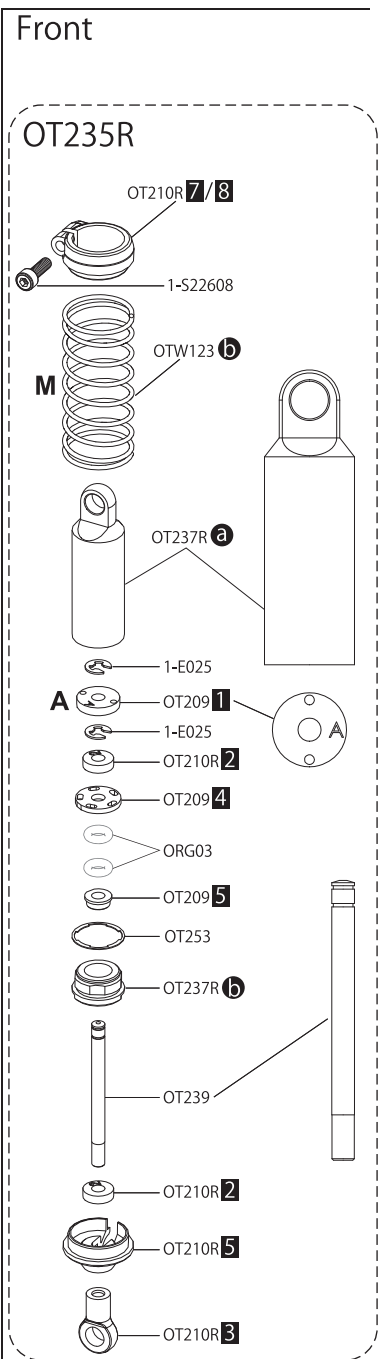
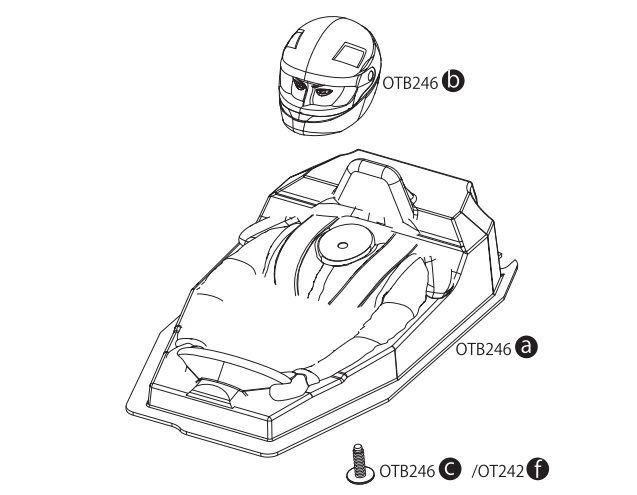
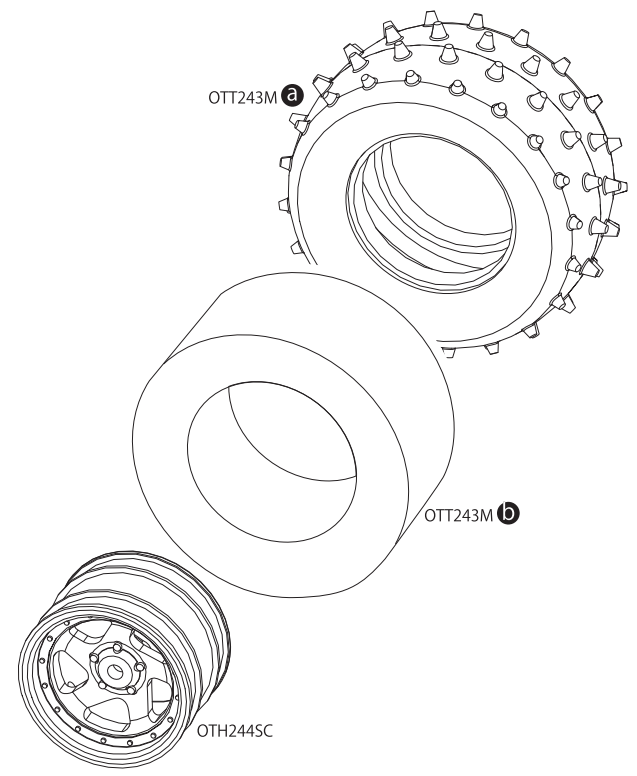









Pinion		Pinion	
16T	14.43	24T	9.62
17T	13.58	25T	9.24
18T	12.83	26T	8.88
19T	12.15	27T	8.55
20T	11.55	28T	8.25
21T	11	29T	7.96
22T	10.5	30T	7.7
23T	10.04	31T	7.45

Kit std

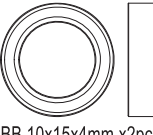
JAVELIN Parts List

BRG001  BB 5x10x4mm x4pcs	BRG002  BB 5x8x2.5mm x4pcs	BRG003  BB 4x8x3mm x4pcs	BRG007  BB 3x6x2.5mm x2pcs
--	--	--	--

BRG014  BB 10x15x4mm x2pcs	BRG100  x2pcs  x8pcs	FA304-25  Pinion Gear (25T-48P)  SS M3x3mm
---	---	---

LA43  x12pcs 5.8mm Ball End	ORG03  x10pcs O-Ring P3 Orange	ORG03BK  x10pcs O-Ring P3 Black
---	---	--

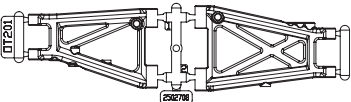
OT201

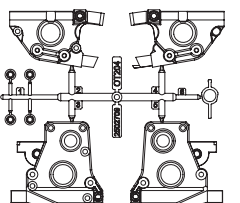
OT202

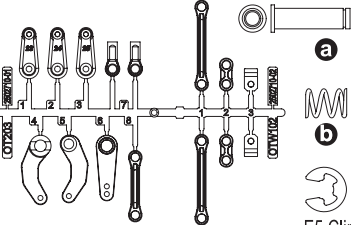
OT203

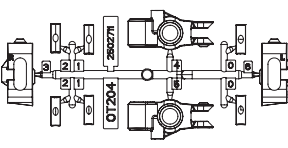
E5 Clip

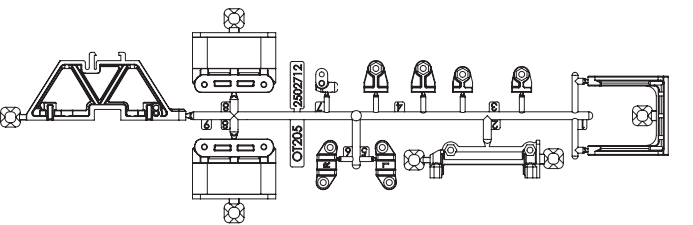
OT204

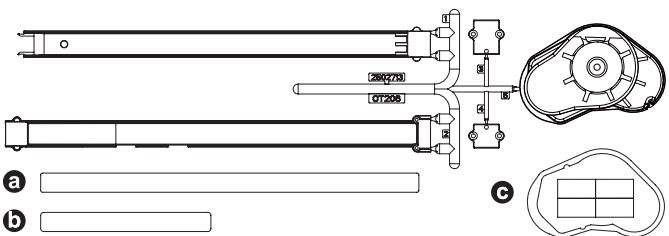
OT205

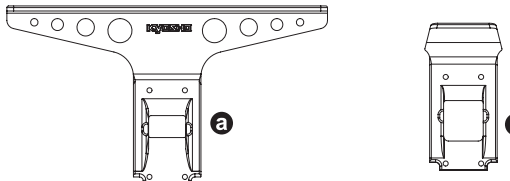
OT206B

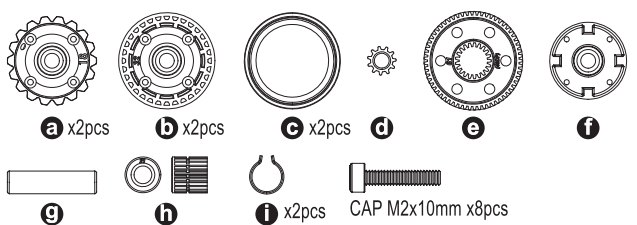
a
b
c

OT207

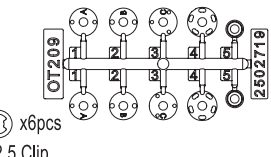
a
b

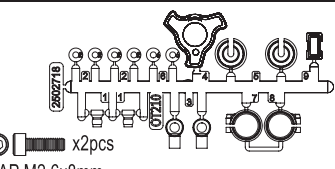
OT208

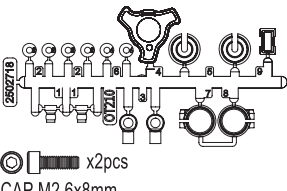
a x2pcs b x2pcs c x2pcs d e f
g h i x2pcs CAP M2x10mm x8pcs

OT209

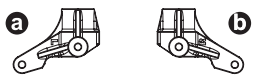
x6pcs
E2.5 Clip

OT210R

x2pcs
CAP M2.6x8mm

OT210BK

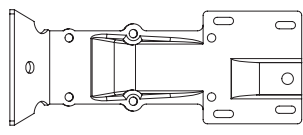
x2pcs
CAP M2.6x8mm

OT211

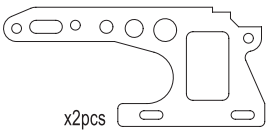
a
b

OT212

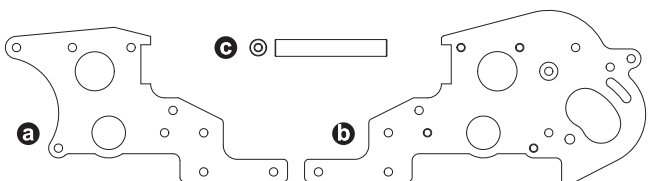
x4pcs BH M3x8mm x4pcs

OT213S

OT214S

x2pcs

OT215S

a
b
c

BRG001	Shield Bearing(5x10x4)4pcs	シールドベアリング(5x10x4)4入	1000
BRG002	Shield Bearing(5x8x2.5)4pcs	シールドベアリング(5x8x2.5)4入	1000
BRG003	Shield Bearing(4x8x3)4pcs	シールドベアリング(4x8x3)4入	1000
BRG007	Shield Bearing(3x6x2.5)2pcs	シールドベアリング(3x6x2.5)2入	700
BRG014	Shield Bearing(10x15x4)2pcs	シールドベアリング(10x15x4)2入	1200
BRG100	Diff.Thrust Bearing	デフスラストベアリング(1入)	400
FA304-25	Pinion Gear (25T-48P)	ピニオンギヤ (25T-48P)	300
LA43	5.8mm Ball End(12pcs)	ボールエンド 5.8φ(12入)	300
ORG03	O-Ring(P3/Orange)10pcs	Oリング(P3/オレンジ) 10入	200
ORG03BK	O-Ring(P3/Black)10pcs	Oリング(P3/ブラック)10入	200
OT201	Suspension Arm (OPTIMA)	サスペンションアーム (オプティマ)	500
OT202	Gear Box (OPTIMA)	ギヤボックス (オプティマ)	600
OT203	Servo Saver (OPTIMA)	サーボセイバー (オプティマ)	600
OT204	Hub Carrier (OPTIMA)	ハブキャリア (オプティマ)	700
OT205	Holder (OPTIMA)	ホルダー (オプティマ)	1000

★ 定価 (税抜き)

OT206B	Chain Guide (OPTIMA/for High Ratio)	チェーンガイド (オプティマ/ハイレシオ対応)	1100
OT207	Bumper (OPTIMA)	バンパー (オプティマ)	600
OT208	Diff Gear Case & Pulley (OPTIMA)	デフギヤケース&プーリー (オプティマ)	1400
OT209	Shock Piston (OPTIMA)	ショックピストン (オプティマ)	400
OT210R	Shock Plastic Parts (Red/OPTIMA)	ショックプラパーツ (レッド/オプティマ)	400
OT210BK	Shock Plastic Parts (Black/OPTIMA)	ショックプラパーツ (ブラック/オプティマ)	400
OT211	Knuckle Arm (OPTIMA)	ナックルアーム (オプティマ)	900
OT212	King Pin Flange Pipe (OPTIMA)	キングピンフランジパイプ (オプティマ)	400
OT213S	Front Under Guard (OPTIMA)	フロントアンダーガード (シルバー/オプティマ)	700
OT214S	Front Side Plate (Silver/2pcs/OPTIMA)	フロントサイドプレート (シルバー/オプティマ)	1000
OT215S	Rear Plate (Silver/OPTIMA)	リヤプレート (シルバー/オプティマ)	1800

★ 定価 (税抜き)

★ FOR JAPANESE MARKET ONLY.

JAVELIN Parts List

OT216S

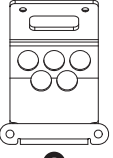

a

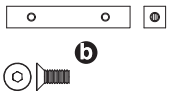

b
FH M2.6x6mm x2pcs

OT217S

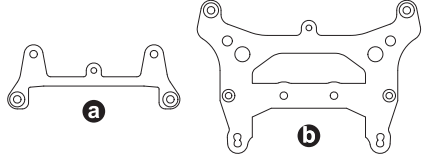

a **b**

OT218S



a **b**

OT219S

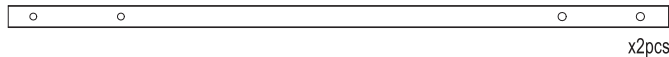

x2pcs

OT220

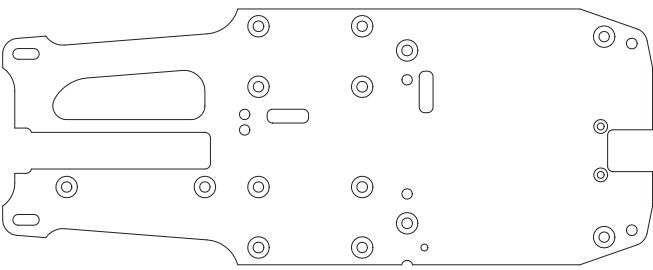

x2pcs

OT221

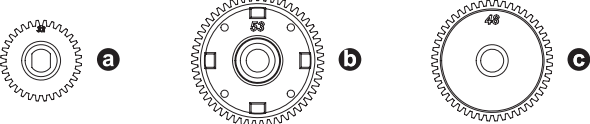

a **b** **c**

OT222

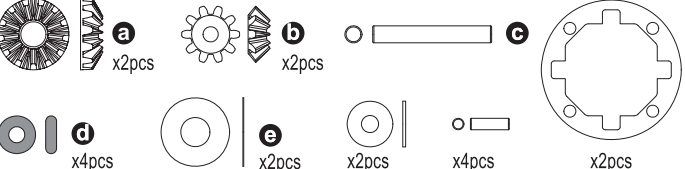

a x2pcs **b** x2pcs **c** x2pcs **d** x4pcs **e** x2pcs

OT223

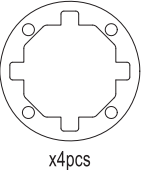

x4pcs

OT224

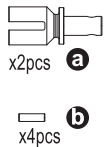

a x2pcs **b** x4pcs

OT225

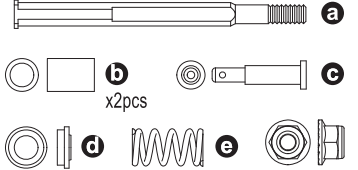

a x2pcs **b** x2pcs **c** x2pcs **d** x4pcs **e** x6pcs

OT216S	Motor Guard (Silver/OPTIMA)	★ 定価 (税抜き)	1500
OT217S	Shock Stay (Silver/OPTIMA)		1400
OT218S	Front Plate (Silver/OPTIMA)		500
OT219S	Main Chassis (Silver/OPTIMA)		2500
OT220	Radio Plate (OPTIMA)		1500
OT221	Gear Set (OPTIMA)		900
OT222	Diff Inner Parts Set (OPTIMA)		1100
OT223	Diff Gasket (4pcs/OPTIMA)		300
OT224	Diff Shaft (2pcs/OPTIMA)		1000
OT225	Gear Shaft Set (OPTIMA)		1200

OT226



Ladder Chain

OT227

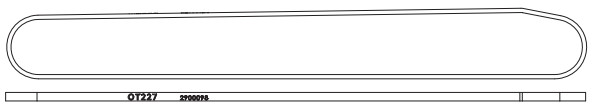

Belt

OT228

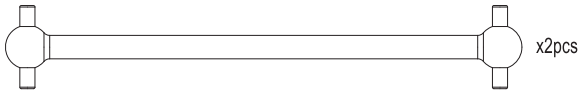

x2pcs

OT229

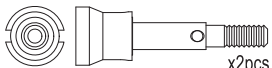

x2pcs

OT230

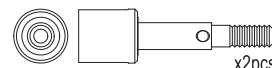

x2pcs

OT231

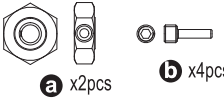

a x2pcs **b** x4pcs

OT232

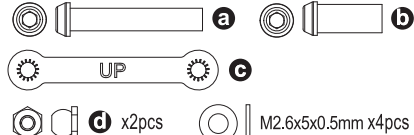

a **b** **c** **d** x2pcs M2.6x5x0.5mm x4pcs

OT233

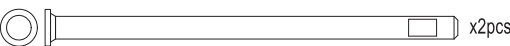

x2pcs

OT234

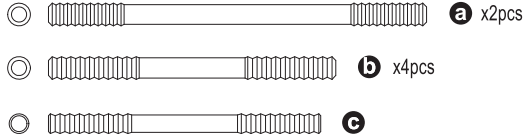

a x2pcs **b** x4pcs **c**

OT235R

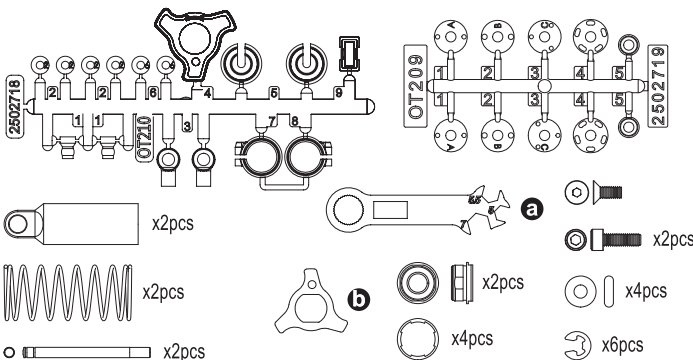

a x2pcs **b** x2pcs **c** x2pcs **d** x4pcs **e** x6pcs

OT226	Ladder Chain (OPTIMA)	★ 定価 (税抜き)	2400
OT227	Belt (OPTIMA)		800
OT228	Swing Shaft (OPTIMA)		800
OT229	Front Wheel Shaft (2pcs/OPTIMA)		700
OT230	Rear Wheel Shaft (2pcs/OPTIMA)		700
OT231	Wheel Hub Set (2pcs/OPTIMA)		700
OT232	Servo Saver Shaft (OPTIMA)		1000
OT233	Flange Shaft 3x54mm (2pcs/OPTIMA)		700
OT234	Tie-Rod (OPTIMA)		600
OT235R	Front Shock (Red/OPTIMA)		3200

★ FOR JAPANESE MARKET ONLY.

JAVELIN Parts List

OT236R

2502718 x2pcs
 2502719 x2pcs
 2502718 x2pcs
 2502719 x2pcs
 a x2pcs
 b x2pcs
 c x2pcs
 d x4pcs
 e x4pcs
 f x6pcs

OT237R

a x2pcs
 b x2pcs
 c x4pcs

OT238R

a x2pcs
 b x2pcs
 c x4pcs

OT239

a x2pcs

OT240

a x2pcs

OT241

a CAP M2x10mm x10pcs
 b FH TP M2.0x8mm x8pcs
 c FH M2.6x8mm x8pcs
 d FH M2.6x14mm x4pcs
 e x8pcs
 f M2.6x5x0.5mm x4pcs

OT242

a FH M3x45mm x4pcs
 b FH M3x5mm x8pcs
 c FH TP M3x12mm x16pcs
 d FH TP M3x16mm x8pcs
 e BH TP M3x8mm x4pcs
 f F BH M3x10mm x6pcs

OT247

a x2pcs

OT248

a x2pcs

OT249

a x2pcs

Part No.	Part Name	Quantity
OT236R	Rear Shock (Red/OPTIMA)	3300
OT237R	Front Shock Case (Red/OPTIMA)	1900
OT238R	Rear Shock Case (Red/OPTIMA)	2000
OT239	Front Shock Shaft (2pcs/OPTIMA)	500
OT240	Rear Shock Shaft (2pcs/OPTIMA)	500
OT241	M2/2.6 Screw Set (OPTIMA)	1300
OT242	M3 Screw Set (OPTIMA)	600
OT247	Flange Shaft 3x60mm (2pcs/OPTIMA)	700
OT248	Flange Shaft 3x26mm (2pcs/OPTIMA)	500
OT249	Flange Shaft 3x30mm (2pcs/OPTIMA)	500

★ 定価 (税抜き)

OT250

Snap Pin 6mm x2
 Flat Head Screw (Hex/M3x10) x2

OT251

Flat Head (Hex/M3x8) x2

OT252OR

OT253

x4pcs

OTB246

b Flange BH M3x10mm x1pcs
 e Driver Stop Washer x2pcs

OTB247OR

a Pivot Screw 2.6x8mm x2
 b Pan Head Screw (M2.6x4) x2
 c Washer M2.6x5x0.5 x4
 d Button Screw (Hex/M3x5) x2
 e Cap Screw (M2.6x8) x12
 f Button Screw (Hex/M3x10) x2
 g Cap Screw (M2.6x12) x1
 h Flat Head Screw (Hex/M2.6x6) x6
 i Snap Pin 6mm x3

OTH244SC

L R









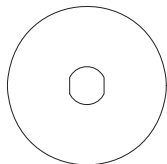
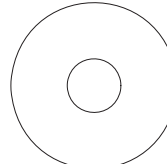

OTT243M

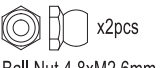
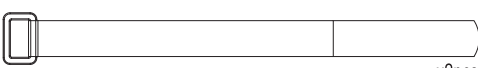
a x2pcs
b x2pcs

Part No.	Part Name	Quantity
OT250	Wing Stay	750
OT251	Aluminum Roll Bar	1200
OT252OR	Wing (Orange/Javelin)	600
OT253	Shock Gasket 12mm(4pcs)	300
OTB246	Driver Doll (OPTIMA)	1200
OTB247OR	Body (Orange/Javelin)	4200
OTH244SC	5sp Wheel 43mm (SatinChrome/2pcs/Optima)	1000
OTT243M	Pin Tire 43x86x40mm M (OPTIMA)	1300

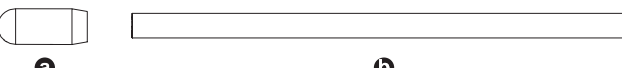

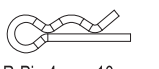
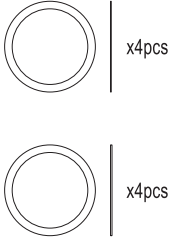







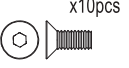
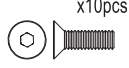
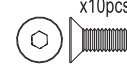

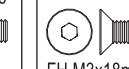
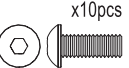
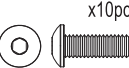
★ 定価 (税抜き)

JAVELIN Parts List

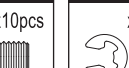
SC215  x2pcs	SC216  x2pcs	SC240  x8pcs Pivot Ball 5.8xM2.6x11.5mm
SC242  x2pcs Ball Nut 4.8xM2.6mm	SC246  x2pcs	SC241  x4pcs Pivot Ball 5.8M3x12.5mm
SIL0100 	W0201  x10pcs	
36105  a b		
92638  R-Pin 6mm x10pcs	92643  R-Pin 4mm x10pcs	96647  x4pcs x4pcs
96441B  Sponge Tape 100x150 mm		

SC215	Slipper Plate (2pcs/Scorpion 2014)	スリッパプレート (2入/スコロピオン 2014)	200
SC216	Slipper Pad (2pcs/Scorpion 2014)	スリッパパッド (2入/スコロピオン 2014)	150
SC240	5.8mmxM2.6 Pivot Ball (8pcs/Scorpion 2014)	ピボットボール (8入/スコロピオン 2014)	300
SC241	5.8mmxM3 Pivot Ball (4pcs/Scorpion 2014)	ピボットボール (4入/スコロピオン 2014)	200
SC242	4.8mmxM2.6 Ball Nut (2pcs/Scorpion 2014)	ボールナット (2入/スコロピオン 2014)	250
SC246	Battery Strap (16X200mm)	バッテリーストラップ (16X200mm)	600
SIL0100	Silicone OIL #100(40cc)	シリコンオイル #100 (40cc)	600
W0201	5.8 Steel Ball(10pcs)	5.8 スチールボール 10入	700
36105	2.4GHz Antenna Pipe	2.4GHz アンテナパイプ	250
92638	Snap Pin (10pcs)	スナップピン (10入)	200
92643	Snap Pin(4mm/10pcs)	スナップピン(4mm/10P入)	200
96441B	Sponge Tape(1x100x150)	スポンジテープ(1x100x150)	300
96647	10x12mm Shim Set(0.1/0.2)4pcs	10x12mm シムセット(0.1/0.2)各4枚入	300

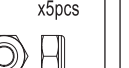
★ 定価 (税抜き)

1-S32606H  x10pcs FH M2.6x6mm	1-S32608H  x10pcs FH M2.6x8mm	1-S33008H  x10pcs FH M3x8mm	1-S33012H  x10pcs FH M3x12mm
1-S33015H  x10pcs FH M3x15mm	1-S33018H  x10pcs FH M3x18mm		
1-S13008H  x10pcs BH M3x8mm	1-S13010H  x10pcs BH M3x10mm	1-S22608  x5pcs CAP M2.6x8mm	1-S23006F  x5pcs Cap Screw(M3x6/Flanged)
1-S53003  x10pcs SS M3x3mm	1-S54004  x10pcs SS M4x4mm	1-E025  x10pcs E2.5 Clip	1-E050  x10pcs E5 Clip
1-N3024  x10pcs Nut M3	1-N3033N  x5pcs Nylon Nut M3	1-N4056FN  x5pcs Flanged Nylon Nut M4	1-W300805  x10pcs Washer M3x8x0.5

1-S32606H	Flat Head Screw (M2.6x6/10pcs)	サラビス (M2.6x6)(ヘックス/10入)	300
1-S32608H	Flat Head Screw (M2.6x8/10pcs)	サラビス (M2.6x8)(ヘックス/10入)	300
1-S33008H	Flat Head Screw(Hex/M3x8/10pcs)	サラビス (M3x8)(ヘックス/10入)	300
1-S33012H	Flat Head Screw(Hex/M3x12/10pcs)	サラビス (M3x12)(ヘックス/10入)	300
1-S33015H	Flat Head Screw(Hex/M3x15/10pcs)	サラビス (M3x15)(ヘックス/10入)	300
1-S33018H	Flat Head Screw(Hex/M3x18/10pcs)	サラビス (M3x18)(ヘックス/10入)	300
1-S13008H	Button Screw(Hex/M3x8/10pcs)	ボタンビス (M3x8)(ヘックス/10入)	300
1-S13010H	Button Screw(Hex/M3x10/10pcs)	ボタンビス (M3x10)(ヘックス/10入)	300
1-S22608	Cap Screw(M2.6x8/5pcs)	キャップビス (M2.6x8/5入)	200
1-S23006F	Cap Screw(M3x6/Flanged/5pcs)	キャップビス (M3x6/フランジ付/5入)	400
1-S53003	Set Screw(M3x3/10pcs)	セットビス (M3x3/10入)	200
1-S54004	Set Screw(M4x4/10pcs)	セットビス (M4x4/10入)	200
1-E025	E-Ring(E2.5/10pcs)	Eリング (E2.5/10入)	150
1-E050	E-Ring(E5.0/10pcs)	Eリング (E5.0/10入)	150
1-N3024	Nut(M3x2.4/10pcs)	ナット (M3x2.4/10入)	200
1-N3033N	Nut(M3x3.3) Nylon (5pcs)	ナット (M3x3.3) ナイロン (5入)	200
1-N4056FN	Nut(M4x5.6) Flanged Nylon (5pcs)	ナット (M4x5.6)フランジナイロン (5入)	200
1-W300805	Washer(M3x8x0.5/10pcs)	ワッシャー (M3x8x0.5/10入)	200

JAVELIN Option Parts List

OTW101

1台に2個必要
Two required per car

前後共通
F/R
Interchangeable for front & rear
ボールデフ(ベルトドライブ用/オプティマ)
Ball Diff. (for Belt Drive / OPTIMA)

OTW102

スタビライザー (オプティマ)
Stabilizer (OPTIMA)

OTW114

Metal

メタルサーボセイバー (オプティマ)
Metal Servo Saver (OPTIMA)

OTW115GM

アルミメカポスト(ガンメタ/オプティマ)
Aluminum Mech Post (Gunmetal/OPTIMA)

OTW103

カーボンリアプレートL (2pcs/オプティマ)
Carbon Rear Plate L (2pcs/OPTIMA)

OTW104GM

CNCモータープレート(ガンメタ/オプティマ)
CNC Motor Plate (Gunmetal/OPTIMA)

OTW116GM

アルミフロントハブ (ガンメタ/オプティマ)
Aluminum Front Hub (Gunmetal/OPTIMA)

OTW117GM

アルミリアハブキャリア (ガンメタ/オプティマ)
Aluminum Rear Hub Carrier (Gunmetal/OPTIMA)

OTW105

カーボンフロントサイドプレート(2pcs/オプティマ)
Carbon Front Side Plate (2pcs/OPTIMA)

OTW106

カーボンフロントサスプレート (オプティマ)
Carbon Front Sus Plate (OPTIMA)

OTW118GM

アルミフロントアッパーピボット (ガンメタ/オプティマ)
Al Front Upper Pivot (Gunmetal/OPTIMA)

OTW119GM

アルミサーボマウント(ガンメタ/オプティマ)
Aluminum Servo Mount (Gunmetal/OPTIMA)

OTW107

カーボンフロントショックステー(オプティマ)
Carbon Front Shock Stay (OPTIMA)

OTW108

ワークスカーボンフロント
ショックステー (オプティマ)
Carbon Works Front Shock Stay (OPTIMA)

OTW123

フロントショックスプリングセット (オプティマ)
Front Shock Spring Set (OPTIMA)

OTW124

リアショックスプリングセット (オプティマ)
Rear Shock Spring Set (OPTIMA)

OTW109

カーボンリアショックステー(オプティマ)
Carbon Rear Shock Stay (OPTIMA)

OTW112

ハードフロントサポート (7075/オプティマ)
Hard Front Support (7075/OPTIMA)

OTW125

ユニバーサルスイングシャフト(2入/オプティマ)
Universal Swing Shaft (2pcs/OPTIMA)

OTW125

ユニバーサルスイングシャフト(2入/オプティマ)
Universal Swing Shaft (2pcs/OPTIMA)

OTW110B

カーボンメカプレート (オプティマ)
Carbon Radio Plate (OPTIMA)

OTW111

ハードメインシャシー (7075/オプティマ)
Hard Main Chassis (7075/OPTIMA)

OTW111

ハードメインシャシー (7075/オプティマ)
Hard Main Chassis (7075/OPTIMA)

Part No.	Part Name	Price
OTW101	Ball Diff. (for Belt Drive / OPTIMA)	4800
OTW102	Stabilizer (OPTIMA)	2300
OTW103	Carbon Rear Plate L (OPTIMA)	2100
OTW104GM	CNC Motor Plate (Gunmetal/OPTIMA)	3200
OTW105	Carbon Front Side Plate (2pcs/OPTIMA)	2500
OTW106	Carbon Front Sus. Plate (OPTIMA)	1500
OTW107	Carbon Front Shock Stay (OPTIMA)	1200
OTW108	Carbon Works Front Shock Stay (OPTIMA)	1800
OTW109	Carbon Rear Shock Stay (OPTIMA)	2500
OTW110B	Carbon Radio Plate (OPTIMA)	3800
OTW111	Hard Main Chassis (7075/OPTIMA)	5500
OTW112	Hard Front Support (7075/OPTIMA)	2600
OTW114	Metal Servo Saver (OPTIMA)	4200
OTW115GM	Aluminum Radio Post (Gunmetal/OPTIMA)	5500
OTW116GM	Aluminum Front Hub (Gunmetal/OPTIMA)	5800
OTW117GM	Aluminum Rear Hub Carrier (Gunmetal/OPTIMA)	5500
OTW118GM	Al Front Upper Pivot (Gunmetal/OPTIMA)	2200
OTW119GM	Aluminum Servo Mount (Gunmetal/OPTIMA)	2700
OTW123	Front Shock Spring Set (S/M/H /2pcs/Optima)	1200
OTW124	Rear Shock Spring Set (S/M/H /2pcs/Optima)	1200
OTW125	Universal Swing Shaft (2pcs/Optima)	3800

JAVELIN Option Parts List

92413



x2pcs
チタンアジャストロッド 38mm
Titanium Adjust Rod 38mm

92416

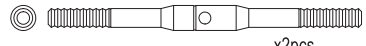

x2pcs
チタンアジャストロッド 50mm
Titanium Adjust Rod 50mm

LA43H / R

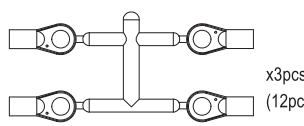

x3pcs (12pcs)
ボールエンド 5.8mm
5.8mm Ball End
H Hard Type
R Red

SCW021

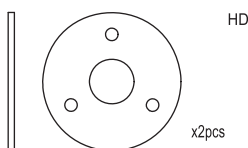

HD
HD Slipper Pad (2入/スコロピオン2014)
HD Slipper Pad (2pcs/Scorpion 2014)

UM316C / UM336



スチールピニオンギア 1/48ピッチ
Steel Pinion Gear 1/48 Pitch
SS M3x3mm

UM316C	16T	UM323C	23T	UM330	30T
UM317C	17T	UM324C	24T	UM331	31T
UM318C	18T	UM325C	25T	UM332	32T
UM319C	19T	UM326	26T	UM333	33T
UM320C	20T	UM327	27T	UM334	34T
UM321C	21T	UM328	28T	UM335	35T
UM322C	22T	UM329	29T	UM336	36T

Brushless Motor

OTW126



for Brushless Motor
MCN スパーギア 51T/48P (ブラシレスモーター用)
MCN Spur Gear 51T/48P (for Brushless Motor)

R246-8584

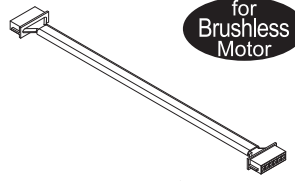

for Brushless Motor
シリコンセンサーケーブル 210mm
Silicone Sensor Cable 210mm

37051

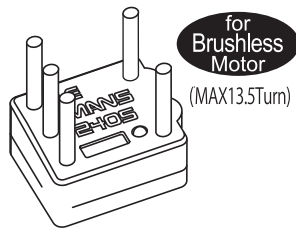

for Brushless Motor
(MAX13.5Turn)
ルマン 240S ESC (ブラシレス用/MAX13.5ターン)
LE MANS 240S Brushless Motor 13.5T

37032

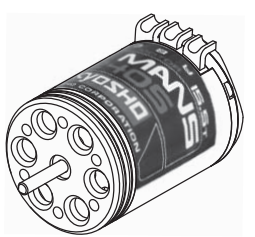

ルマン 240S ブラシレスモーター 15.5T 4WD用
LE MANS 240S Brushless Motor 15.5T

Brushed Motor

70703



G2X モーター (20ターン)
G2X Motor (20 Turn)

82243S

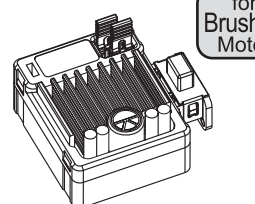

for Brushed Motor
ORION WP ブラシモーター用ESC 45A Sプラグ
ORION WP BURUSHED ESC 45A S-plug

OTT243S (Soft)

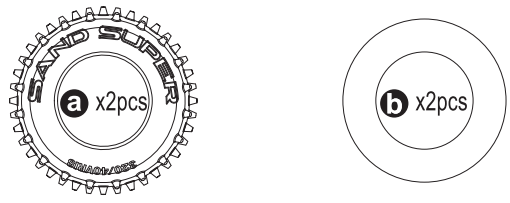

ピンタイヤ 43x86x40mm S (オプティマ)
Pin Tire 43x86x40mm S (OPTIMA)

OTH244BK / W

BK Black
W White

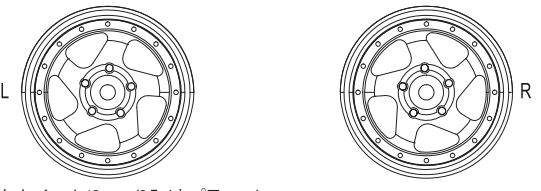

L R
5スポークホイール 43mm (2入/オプティマ)
5 Spoke Wheel 43mm (2pcs/OPTIMA)

Part No.	Description	Price
92413	Titanium Adjust Rod 38mm	600
92416	Titanium Adjust Rod 50mm	700
LA43H	Ball End(5.8mm/Hard/12pcs)	600
LA43R	5.8mm Ball End(Red / 12pcs)	300
SCW021	HD Slipper Pad (2pcs/Scorpion 2014)	600
UM316C	Steel Pinion Gear(16T)1/48 Pitch	600
UM317C	Steel Pinion Gear(17T)1/48 Pitch	600
UM318C	Steel Pinion Gear(18T)1/48 Pitch	600
UM319C	Steel Pinion Gear(19T)1/48 Pitch	600
UM320C	Steel Pinion Gear(20T)1/48 Pitch	600
UM321C	Steel Pinion Gear(21T)1/48 Pitch	600
UM322C	Steel Pinion Gear(22T)1/48 Pitch	600
UM323C	Steel Pinion Gear(23T)1/48 Pitch	600
UM324C	Steel Pinion Gear(24T)1/48 Pitch	600
UM325C	Steel Pinion Gear(25T)1/48 Pitch	600
UM326	Steel Pinion Gear(26T)1/48 Pitch	600
UM327	Steel Pinion Gear(27T)1/48 Pitch	600
UM328	Steel Pinion Gear(28T)1/48 Pitch	600
UM329	Steel Pinion Gear(29T)1/48 Pitch	600
UM330	Steel Pinion Gear(30T)1/48 Pitch	600
UM331	Steel Pinion Gear(31T)1/48 Pitch	600
UM332	Steel Pinion Gear(32T)1/48 Pitch	600
UM333	Steel Pinion Gear(33T)1/48 Pitch	600
UM334	Steel Pinion Gear(34T)1/48 Pitch	600
UM335	Steel Pinion Gear(35T)1/48 Pitch	600
UM336	Steel Pinion Gear(36T)1/48 Pitch	600
OTW126	MCN Spur Gear 51T/48P (for Brushless Motor)	1000
R246-8584	Silicone Sensor Cable 210mm	500
37032	LE MANS 240S Brushless Motor 15.5T	10000
37051	LE MANS 240S ESC (for Brushless/MAX13.5Turn)	6800
70703	G2X Motor (20 Turn)	1800
82243S	ORION WP BURUSHED ESC 45A S-plug	4000
OTT243S	Pin Tire 43x86x40mm S (OPTIMA)	1300
OTH244BK	5sp Wheel 43mm (Black/2pcs/Optima)	700
OTH244W	5sp Wheel 43mm (White/2pcs/Optima)	700

★ 定価(税抜き)

JAVELIN Option Parts List

FAT201 / S

FAT201 Hard
FAT201S Soft



2.2 Inch

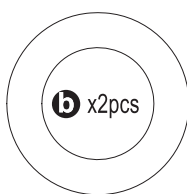

フロントタイヤ/2pcs(ダートホグ)
Front Tire/2pcs (Dirt Hog)

FAT202S / SS

FAT202S Soft
FAT202SS Super Soft

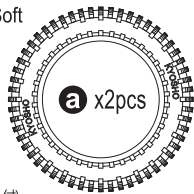

2.2 Inch

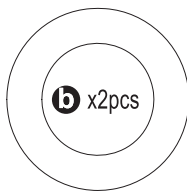

リヤタイヤ(2pcs/インナー付)
Rear Tire (2pcs/with Inner)

FAH203BK

2.2 Inch

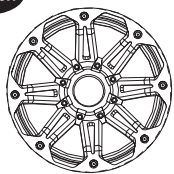

x2pcs

フロントホイール/ブラック/2pcs(ダートホグ)
Front Wheel/Black/2pcs (Dirt Hog)

FAH204BK

2.2 Inch

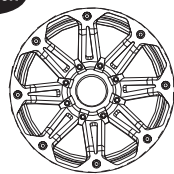

x2pcs

リヤホイール/ブラック/2pcs(ダートホグ)
Rear Wheel/Black/2pcs (Dirt Hog)

FAT201	Front Tire/2pcs(Dirt Hog)	フロントタイヤ(2入/2.2インチ/DirtHog)	600
FAT201S	Front Tire/Soft/2pcs(Dirt Hog)	フロントタイヤ(ソフト/2入/2.2インチ/DirtHog)	900
FAT202S	Rear Tire/Soft/2Pcs (Dirt Ho9)	リヤタイヤ(ソフト/2入/2.2インチ)	900
FAT202SS	Rear Tire/ Super Soft/ 2pcs/ 2.2 inch	リヤタイヤ(スーパーソフト/2入/2.2インチ)	2000
FAH203BK	Front Wheel/2pcs/2.2inch/Black/Dirt Hog)	フロントホイール(2入/2.2インチ/ブラック/DirtHog)	600
FAH204BK	Rear Wheel(2pcs/2.2inch/Black/Dirt Hog)	リヤホイール(2入/2.2インチ/ブラック/DirtHog)	600

OTB245

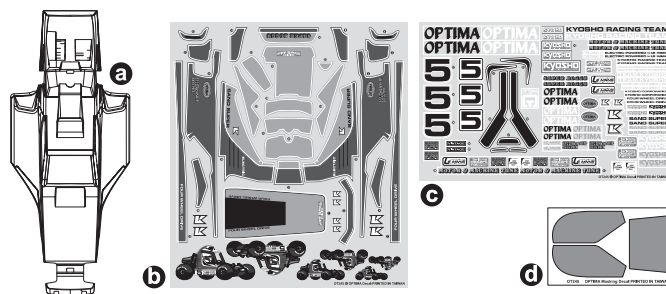

ノンデコレーションボディ(オプティマ)
Non-Decoration Body(OPTIMA)

OTB247GR / Y / W

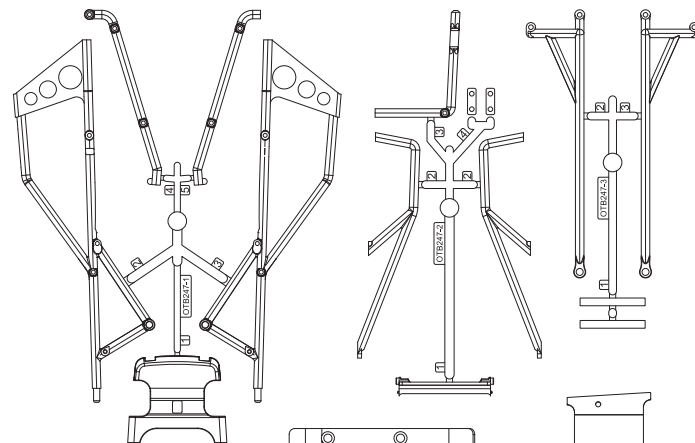

a
Pivot Screw 2.6x8mm x2

b
Pan Head Screw (M2.6x4) x2

c
Button Screw (Hex/M3x5) x2

Button Screw (Hex/M3x10) x2

Flat Head Screw (Hex/M2.6x6) x6

b
Washer M2.6x5x0.5 x4

c
Cap Screw (M2.6x8) x12

Cap Screw (M2.6x12) x1

Snap Pin 6mm x3



OT252GR / Y / W

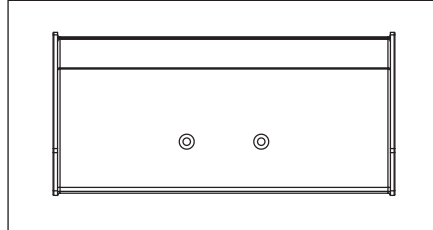

GR Peppermint Green
Y Yellow
W White

OTB245	Non-Decoration Body (OPTIMA)	ノンデコレーションボディ(オプティマ)	3200
OTB247GR	Body (Paper mint Green/Javelin)	ボディ(ペパーミントグリーン/ジャベリン)	4200
OTB247Y	Body (Yellow/Javelin)	ボディ(イエロー/ジャベリン)	4200
OTB247W	Body (White/Javelin)	ボディ(ホワイト/ジャベリン)	4200
OT252GR	Wing (Paper mint Green/Javelin)	ウイング(ジャベリン)ペパーミントグリーン	600
OT252Y	Wing (Yellow/Javelin)	ウイング(イエロー/ジャベリン)	600
OT252W	Wing (White/Javelin)	ウイング(ジャベリン)ホワイト	600

2018年5月発売予定

OTB247BK	Body (Black/Javelin)	ボディ(ブラック/ジャベリン)	4200
OTB247R	Body (Red/Javelin)	ボディ(レッド/ジャベリン)	4200
OT252BK	Wing (Black/Javelin)	ウイング(ブラック/ジャベリン)	600
OT252BK	Wing (Red/Javelin)	ウイング(レッド/ジャベリン)	600



ケミカル・オイル CHEMICAL・OIL

★ FOR JAPANESE MARKET ONLY.

品番 No.	パーツ名 Part Names	内容 Description	★定価 (税抜)
96162	リングギヤグリス(3g) Ring Gear Grease (3g)	テフロン特殊グリス Teflon special grease. ギヤの磨耗を減少 Reduces wearing of gear	400
96178B	ロックタイト(中強度/10cc) Loctite (Medium Strength/10cc)	ビスの緩み防止剤 Stops loosening screw ネジの緩み止めに威力を発揮 Protects from loosening screw	1200

品番 No.	パーツ名 Part Names	内容 Description	★定価 (税抜)
96508	HG ジョイントグリス HG Joint Grease	ジョイント部用グリス Grease for joint part. 金属パーツの干渉部に使用 磨耗を抑える Use into metal joint parts. Reduces the wear	800
96625	SP ベアリングリキッド Special Bearing Liquid	ベアリング用オイル Bearing Oil ベアリング本来の性能を発揮 Retrieves potentiality of Bearing.	1000

シリコンオイル SILICONE OIL

★ FOR JAPANESE MARKET ONLY.

品番 No.	パーツ名 Part Names	内容 Description	★定価 (税抜)
SIL 0100	シリコンオイル#100 (40cc) Silicone Oil #100 (40cc)	ダンパー用 for shocks.	各600
SIL 0150	シリコンオイル#150 (40cc) Silicone Oil #150 (40cc)		
SIL 0200	シリコンオイル#200 (40cc) Silicone Oil #200 (40cc)		
SIL 0250	シリコンオイル#250 (40cc) Silicone Oil #250 (40cc)		
SIL 0300-8	シリコンオイル#300 (80cc) Silicone Oil #300 (80cc)		
SIL 0350-8	シリコンオイル#350 (80cc) Silicone Oil #350 (80cc)		
SIL 0400-8	シリコンオイル#400 (80cc) Silicone Oil #400 (80cc)		
SIL 0450-8	シリコンオイル#450 (80cc) Silicone Oil #450 (80cc)		
SIL 0500-8	シリコンオイル#500 (80cc) Silicone Oil #500 (80cc)		
SIL 0550-8	シリコンオイル#550 (80cc) Silicone Oil #550 (80cc)		
SIL 0600-8	シリコンオイル#600 (80cc) Silicone Oil #600 (80cc)	各1100	
SIL 0650-8	シリコンオイル#650 (80cc) Silicone Oil #650 (80cc)		
SIL 0700-8	シリコンオイル#700 (80cc) Silicone Oil #700 (80cc)		
SIL 0750-8	シリコンオイル#750 (80cc) Silicone Oil #750 (80cc)		
SIL 0800-8	シリコンオイル#800 (80cc) Silicone Oil #800 (80cc)		
SIL 0850-8	シリコンオイル#850 (80cc) Silicone Oil #850 (80cc)		

品番 No.	パーツ名 Part Names	内容 Description	★定価 (税抜)
SIL 0900	シリコンオイル#900 (40cc) Silicone Oil #900 (40cc)	デフ用 for diffs.	各600
SIL 1000	シリコンオイル#1000 (40cc) Silicone Oil #1000 (40cc)		
SIL 1100	シリコンオイル#1100 (40cc) Silicone Oil #1100 (40cc)		
SIL 1200	シリコンオイル#1200 (40cc) Silicone Oil #1200 (40cc)		
SIL 1300	シリコンオイル#1300 (40cc) Silicone Oil #1300 (40cc)		
SIL 2000	シリコンオイル#2000 (40cc) Silicone Oil #2000 (40cc)		
SIL 3000	シリコンオイル#3000 (40cc) Silicone Oil #3000 (40cc)		
SIL 4000	シリコンオイル#4000 (40cc) Silicone Oil #4000 (40cc)		
SIL 5000	シリコンオイル#5000 (40cc) Silicone Oil #5000 (40cc)		
SIL 6000	シリコンオイル#6000 (40cc) Silicone Oil #6000 (40cc)		
SIL 7000	シリコンオイル#7000 (40cc) Silicone Oil #7000 (40cc)	各600	
SIL 10000	シリコンオイル#10000 (40cc) Silicone Oil #10000 (40cc)		
SIL 20000	シリコンオイル#20000 (40cc) Silicone Oil #20000 (40cc)		
SIL 30000	シリコンオイル#30000 (40cc) Silicone Oil #30000 (40cc)		
SIL 40000	シリコンオイル#40000 (40cc) Silicone Oil #40000 (40cc)		
SIL 50000	シリコンオイル#50000 (40cc) Silicone Oil #50000 (40cc)		
SIL 60000	シリコンオイル#60000 (40cc) Silicone Oil #60000 (40cc)		
SIL 80000	シリコンオイル#80000 (40cc) Silicone Oil #80000 (40cc)		
SIL 100000	シリコンオイル#100000 (40cc) Silicone Oil #100000 (40cc)		

品番 No.	パーツ名 Part Names	内容 Description	★定価 (税抜)
SIL 200000	シリコンオイル#200000 (40cc) Silicone Oil #200000 (40cc)	デフ用 for diffs.	各1300
SIL 300000	シリコンオイル#300000 (40cc) Silicone Oil #300000 (40cc)		
SIL 500000	シリコンオイル#500000 (40cc) Silicone Oil #500000 (40cc)		
SIL 1000000	シリコンオイル#1000000 (20cc) Silicone Oil #1000000 (20cc)		

エレクトリック ELECTRIC

★ FOR JAPANESE MARKET ONLY.

品番 No.	パーツ名 Part Names	内容 Description	★定価 (税抜)
R246-8451B	マッスルパワー 2200 7.2V Ni-MH バッテリー MUSCLE POWER 2200 Ni-MH Battery		2000
R246-8452B	マッスルパワー 3000 7.2V Ni-MH バッテリー MUSCLE POWER 3000 Ni-MH Battery		2800
R246-8453B	マッスルパワー 3600 7.2V Ni-MH バッテリー MUSCLE POWER 3600 Ni-MH Battery		3400

品番 No.	パーツ名 Part Names	内容 Description	★定価 (税抜)
R246-8454	マッスルパワー 3600HV 7.2V Ni-MH バッテリー MUSCLE POWER 3600HV Ni-MH Battery		4500
R246-8402B	C-02B AC チャージャー 4.8-9.6V 1.0A オートカット C-02B AC CHARGER 4.8-9.6V 1A AutoCut-Off		2800

その他 OTHERS

★ FOR JAPANESE MARKET ONLY.

品番 No.	パーツ名 Part Names	内容 Description	★定価 (税抜)
80823 BK	Big K 2.0 ピットマット ブラック Big K 2.0 Pit Mat Black (61x122cm)		4000
80823 R	Big K 2.0 ピットマット レッド Big K 2.0 Pit Mat Red (61x122cm)		4000

品番 No.	パーツ名 Part Names	内容 Description	★定価 (税抜)
96161	セッティングウエイト Setting Weight	バランス取用ウエイト Weights for balance adjustment	480

AKA アクセサリー AKA ACCESSORY

★ FOR JAPANESE MARKET ONLY.

品番 No.	パーツ名 Part Names	内容 Description	★定価 (税抜)
AKA44007	AKA タイヤパンチ(2/2.5/3/3.5/4/4.5mm) AKA MULTI-TIP TIRE PUNCH		1200
AKA98101 L	AKA T シャツ (L) AKA Short Sleeve Black Shirt (L)	AKA ロゴ入り T シャツ T-Shirt With AKA Logo	2200
AKA98101 M	AKA T シャツ (M) AKA Short Sleeve Black Shirt (M)	AKA ロゴ入り T シャツ T-Shirt With AKA Logo	2200
AKA98101 S	AKA T シャツ (SM) AKA Short Sleeve Black Shirt (SM)	AKA ロゴ入り T シャツ T-Shirt With AKA Logo	2200
AKA98101 XL	AKA T シャツ (XL) AKA Short Sleeve Black Shirt (XL)	AKA ロゴ入り T シャツ T-Shirt With AKA Logo	2200
AKA98101 XXL	AKA T シャツ (XXL) AKA Short Sleeve Black Shirt (XXL)	AKA ロゴ入り T シャツ T-Shirt With AKA Logo	2200

品番 No.	パーツ名 Part Names	内容 Description	★定価 (税抜)
AKA98102	AKA ベースボールキャップ (BK) AKA Baseball Cap (Black)		3800
AKA98201	AKA スポンサードカール (L) AKA Sponsor Decal Sheet (Large)	オリジナルステッカー Original Sticker	800
AKA98302	AKA RACER バックパック(マルチサック M付) AKA RACER BACKPACK W/CINCH SACK		8800
AKA98303	AKA マルチサック M(約 343x610mm) AKA MEDIUM CINCH SACK		900
AKA98304	AKA マルチサック L(約 508x762mm) AKA LARGE CINCH SACK		1000

アパレル APPAREL

★ FOR JAPANESE MARKET ONLY.

品番 No.	パーツ名 Part Names	内容 Description	★定価 (税抜)
88001XL	KYOSHO K フェード 2.0 T シャツ(ホワイト/XL) KYOSHO K Fade 2.0 T-Shirt (White/XL)		2000
88002L	KYOSHO K フェード 2.0 T シャツ(レッド/L) KYOSHO K Fade 2.0 T-Shirt (Red/L)		2000
88002M	KYOSHO K フェード 2.0 T シャツ(レッド/M) KYOSHO K Fade 2.0 T-Shirt (Red/M)		2000
88002S	KYOSHO K フェード 2.0 T シャツ(レッド/S) KYOSHO K Fade 2.0 T-Shirt (Red/S)		2000
88002XL	KYOSHO K フェード 2.0 T シャツ(レッド/XL) KYOSHO K Fade 2.0 T-Shirt (Red/XL)		2000
88003L	KYOSHO K フェード 2.0 T シャツ(ブラック/L) KYOSHO K Fade 2.0 T-Shirt (Black/L)		2000
88003M	KYOSHO K フェード 2.0 T シャツ(ブラック/M) KYOSHO K Fade 2.0 T-Shirt (Black/M)		2000
88003S	KYOSHO K フェード 2.0 T シャツ(ブラック/S) KYOSHO K Fade 2.0 T-Shirt (Black/S)		2000
88003XL	KYOSHO K フェード 2.0 T シャツ(ブラック/XL) KYOSHO K Fade 2.0 T-Shirt (Black/XL)		2000
88004L	フード付スエットシャツ K フェード 2.0(レッド/L) K Fade 2.0 Sweat W/Hood Red Large		5800
88004M	フード付スエットシャツ K フェード 2.0(レッド/M) K Fade 2.0 Sweat W/Hood Red Medium		5800
88004S	フード付スエットシャツ K フェード 2.0(レッド/S) K Fade 2.0 Sweat W/Hood Red Small		5800
88004XL	フード付スエットシャツ K フェード 2.0(レッド/XL) K Fade 2.0 Sweat W/Hood Red X Large		5800
88005L	KYOSHO ウィンドブレイカー 2.0(Lサイズ) KYOSHO Windbreaker 2.0 (L-Size)		9800
88005M	KYOSHO ウィンドブレイカー 2.0(Mサイズ) KYOSHO Windbreaker 2.0 (M-Size)		9800
88005S	KYOSHO ウィンドブレイカー 2.0(Sサイズ) KYOSHO Windbreaker 2.0 (S-Size)		9800

品番 No.	パーツ名 Part Names	内容 Description	★定価 (税抜)
88005XL	KYOSHO ウィンドブレイカー 2.0(XLサイズ) KYOSHO Windbreaker 2.0 (XL-Size)		9800
88006L	KYOSHO ヘビージャケット 2.0(Lサイズ) KYOSHO Heavy Jacket 2.0 (L-Size)		18000
88006M	KYOSHO ヘビージャケット 2.0(Mサイズ) KYOSHO Heavy Jacket 2.0 (M-Size)		18000
88006S	KYOSHO ヘビージャケット 2.0(Sサイズ) KYOSHO Heavy Jacket 2.0 (S-Size)		18000
88006XL	KYOSHO ヘビージャケット 2.0(XLサイズ) KYOSHO Heavy Jacket 2.0 (XL-Size)		18000
88007L	トレーナー K フェード 2.0(レッド/L) Kfade 2.0 Sweat Non-hood Red Large		4800
88007M	トレーナー K フェード 2.0(レッド/M) Kfade 2.0 Sweat Non-hood Red Medium		4800
88007S	トレーナー K フェード 2.0(レッド/S) Kfade 2.0 Sweat Non-hood Red Small		4800
88007XL	トレーナー K フェード 2.0(レッド/XL) Kfade 2.0 Sweat Non-hood Red X Large		4800
KYS009 BK	Kyosho 3D Cap(ブラック) Kyosho 3D Cap (Black)		2200
KYS009 R	Kyosho 3D Cap(レッド) Kyosho 3D Cap (Red)		2200
KYS010 BK	Kyosho ニット帽(ブラック) Kyosho Beanies (Black)		2000
KYS010 R	Kyosho ニット帽(レッド) Kyosho Beanies (Red)		2000
KYS011 BK	Kyosho Snap Back Cap(ブラック) Kyosho Snap Back Cap (Black)		3000
KYS011 R	Kyosho Snap Back Cap(レッド) Kyosho Snap Back Cap (Red)		3000

ツール TOOL

★ FOR JAPANESE MARKET ONLY.

品番 No.	パーツ名 Part Names	内容 Description	★定価 (税抜)
36110	KRF ヘックスレンチ/ボックスドライバー 7点セット KRF Hex Wrench / Box Driver 7 pcs Set		6500
36111	KRF ヘックスレンチ 1.5mm KRF Hex Wrench Driver 1.5mm		1000
36112	KRF ヘックスレンチ 2.0mm KRF Hex Wrench Driver 2.0mm		1000
36113	KRF ヘックスレンチ 2.5mm KRF Hex Wrench Driver 2.5mm		1000
36117	KRF ボックスドライバー 5.5mm KRF Box Driver 5.5mm		1000

品番 No.	パーツ名 Part Names	内容 Description	★定価 (税抜)
36118	KRF ボックスドライバー 7mm KRF Box Driver 7mm		1000
36135	KRF ターンバックルレンチ (3.0-3.5mm/4.0-5.5mm) KRF Turnbuckle Wrench(3.0-3.5/4.0-5.5)		1800
36219	SP ナイフエッジリーマー SP Knife Edge Reamer		1800
36261	KRF ステンレス ポリカボディカッター ストレート KRF Stainless PC-Body Scissors Straight		500
36262	KRF ステンレス ポリカボディカッター カーブ KRF Stainless PC-Body Scissors Curve		500

京商スペアパーツ・オプションパーツの購入方法

※これらの購入方法は日本国内に限らせていただきます



- 部品をこわしたり、なくしてしまった場合でもスペアパーツやオプションパーツを購入し、元どおりに直す事ができます。
- パーツはお店で直接購入していただくか、お店に行けない場合は、インターネットから通信販売で購入することができます。
(現金書留及び郵便振込みによる通信販売は平成20年3月31日をもって終了させていただいておりますので予めご了承ください)
- 商品のご購入に際しては商品代金(税込)とは別に発送手数料が必要です。

※お支払い方法により発送手数料が異なりますので下記の注文専用電話にてご確認ください。
※お届け予定日数は夏・冬期休業または交通事情等運送上の理由により、遅れる場合がございますのであらかじめご了承ください。

1.まずはお店でお求めください。

まずは、お近くのお店か、この商品をお買い求めいただいたお店にご来店ください。ご希望のパーツの在庫があれば即購入できます。その際に組立/取扱説明書をお持ちになると購入がスムーズになります。



お店で在庫切れの場合でも京商の『オンラインパーツ直送便』※でお店から京商へ申し込みます

お店でご希望のパーツがたまたま品切れだった場合でも、京商の『オンラインパーツ直送便』※を利用すればその場で注文できます。『オンラインパーツ直送便』は、ご希望のパーツの品番や数量等を直接お店にご注文してください。在庫確認後代金をお支払いいただければ結構です。お客様のご自宅か、お店にお届けします。

※一部取扱っていないお店もございます。

A: 取扱説明書で必要なパーツの品番と数量を確認する。

B: お店で必要なパーツを注文し代金を支払う。

C: ご注文から約3~4日でお客様のご自宅か、お店にお届けします。



オンラインパーツ直送便取扱店はこのステッカーが目印です。



2.お店に行けない場合は 次の方法で京商から通信販売で購入できます。

お店に行けない場合は、京商ホームページからお申し込みください。

インターネットで京商に申し込む



<http://rc.kyosho.com>

インターネットでお申し込みの場合は2種類(各社クレジットカード、代引支払い)からお選びいただけますのでご利用ください。



京商株式会社

〒243-0034 神奈川県厚木市船子153

●お問い合わせはユーザー相談室まで

電話 046-229-4115 受付時間：月～金曜(祝祭日を除く)13:00～19:00

組立や、操作上で不明な点のお問い合わせ方法

これらのサービスは日本国内に限らせて頂きます



組立てたり、操作してみて上手くいかない点などございましたら、ご購入いただいた販売店または、京商ユーザー相談室へお問い合わせください。

京商ユーザー相談室へお問い合わせの際は、お電話いただくか、下記のお問い合わせ用紙に必要事項をご記入のうえ、ファックスまたは郵便でお送りください。

京商へのお問い合わせ先 → 「京商ユーザー相談室」

京商にお問い合わせの際は、「京商ユーザー相談室」にご連絡ください。

お問い合わせの際は、お手元に商品や組立/取扱説明書をご用意のうえ、組立/取扱説明書のページ数、行程番号、部品番号(キーNo.)を用いるなど、なるべく具体的にお知らせください。

電話でのお問い合わせは：046-229-4115 電話でのお問い合わせは、月曜～金曜(祝祭日を除く)13:00～19:00。

FAXでのお問い合わせは：046-229-1501 FAXでは、24時間お問い合わせの受付をして居ります。回答は、翌営業日以降となる場合があります。営業日:月曜～金曜(祝祭日を除く)

郵便でのお問い合わせは：〒243-0034 神奈川県 厚木市 船子153 京商株式会社 ユーザー相談室宛

キリトリ線

お問い合わせ用紙

お問い合わせ用紙は、FAXまたは郵便でお送りください。回答方法は、京商で検討のうえ考慮させて頂きます。

郵送の場合は、お問い合わせ用紙のコピーを保管してください。

品番	No.30618		商品名	JAVELIN			
ご購入店	店名	(電話 - -)		都道府県	ご購入年月日	平成	年 月 日
ご使用プロポ	メーカー名	商品名	ご使用の	モーターエンジン			
ご氏名	フリガナ			R/C歴	約 年		
ご自宅住所	〒 - - - - -				都道府県		
ご自宅の連絡先	電話	()	FAX	()			
平日の昼間に可能な連絡先	電話	()	FAX	()			
月曜～金曜(祝祭日を除く)13:00～19:00で電話連絡可能な時間帯				頃	受付No.(京商記入欄)		

お問い合わせご記入欄：組立/取扱説明書のページ数や部品番号(キーNo.)を用いるなど、なるべく具体的に記入ください。

.....

.....

.....

.....

.....

.....

.....

.....

.....

.....

※京商株式会社では、お客様の個人情報の保護に力を入れております。お客様よりの、注文及びお問い合わせを通じて知りえたお客様の個人情報につきましては、(1)～(3)の場合を除き無断で第三者に提供したり開示するようなことはありません。(1)お客様の事前の承諾を受けた場合。(2)法律に基づき開示請求を受けた場合。(3)サービスの提供のため当社の委託先に開示する場合。



京商ホームページ
www.kyosho.com

京商株式会社 〒243-0034 神奈川県厚木市船子153
●ユーザー相談室直通電話 046-229-4115
お問い合わせは：月曜～金曜(祝祭日を除く)13:00～19:00

PRINTED IN TAIWAN