

Revell

KIT 0301

85030100200

USS MISSOURI THE "MIGHTY MO" U.S. NAVY BATTLESHIP

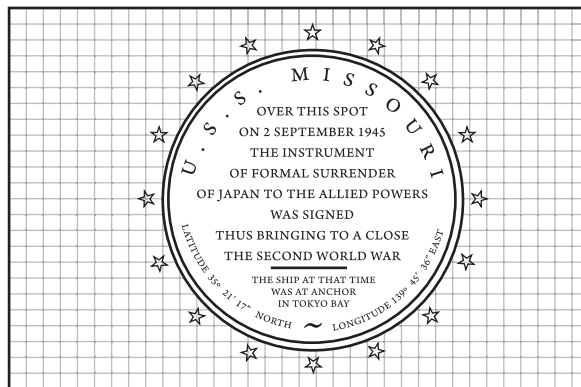
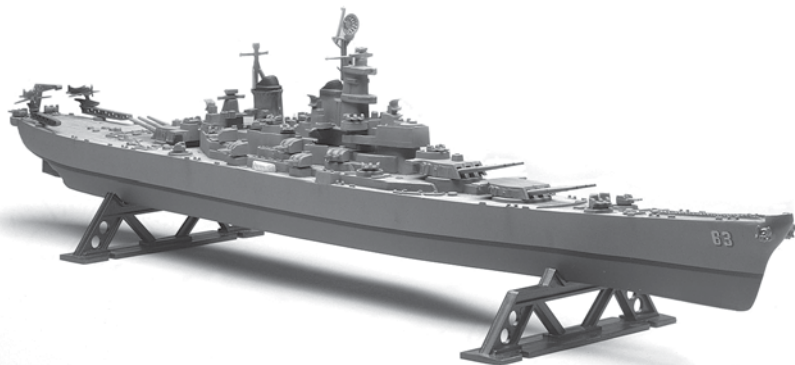

One of the nation's most powerful naval vessels, the USS Missouri was the last of four Iowa class battleships- the largest battleships built by the U.S.N. Her active combat operations included the period from the two Iwo Jima landings in February of 1945 to the end of the fighting in September. The most memorable mission of the "Mighty Mo" was when she was chosen as the scene of the historic signing of the peace treaty with Japan. This kit contains a copy of the plaque placed on her deck after the surrender documents were signed!

L'un des navires de guerre les plus puissants de la nation, le U.S.S. Missouri fut le dernier de quatre bateaux de combat de classe Iowa – le plus gros navire de guerre construit par la marine américaine. Ses opérations de combat actif inclurent la période entre les deux largages à Iwo Jima en février 1945 jusqu'à la fin du combat en septembre. La mission la plus mémorable du « Mighty Mo » fut lorsqu'il fut choisi comme scène historique de la signature du traité de paix avec le Japon. Cet ensemble contient une copie de la plaque placée sur son pont après que les documents de capitulation furent signés !

Uno de los vehículos navales más poderosos de la nación, el U.S.S. Missouri fue el último de los cuatro acorazados clase Iowa –los barcos de guerra más grandes construidos por la U.S.N. Sus activas operaciones de combate incluyeron el período entre los dos desembarcos en Iwo Jima en febrero de 1945 hasta el fin de las hostilidades en septiembre. La misión más memorable del "Poderoso Mo" fue cuando resultó elegido en el escenario de la histórica firma del tratado de paz con Japón. ¡Este juego contiene una copia de la plaqueta colocada en su cubierta después de haber sido firmados los documentos de la rendición!

READ THIS BEFORE YOU BEGIN

- * Study the assembly drawings.
- * Each plastic part is identified by a number.
- * In the assembly drawings, some parts will be marked by a star ★ to indicate chrome plated plastic.
- * For better paint and decal adhesion, wash the plastic parts in a mild detergent solution. Rinse and let air dry.
- * Check the fit of each piece before cementing in place.
- * Use only cement for polystyrene plastic.
- * Scrape plating and paint from areas to be cemented.
- * Allow paint to dry thoroughly before handling parts.
- * Any unused parts may be discarded.

LISEZ CECI AVANT DE COMMENCER

- * Étudiez les plans d'assemblage.
- * Chaque pièce de plastique est identifiée par un numéro.
- * Dans les plans d'assemblage, certaines pièces seront marquées d'une étoile ★ pour indiquer des pièces en plastique plaquées chrome.
- * Pour une meilleure adhésion de la peinture et de la décalcomanie, lavez les pièces en plastique dans une solution de détergent doux. Rincez et laissez sécher à l'air.
- * Vérifiez l'ajustement de chaque pièce avant de la coller en place.
- * Utilisez uniquement de la colle pour plastique au polystyrène.
- * Grattez toute peinture et le placage sur les régions à coller.
- * Laissez sécher la peinture complètement avant de manipuler des pièces.
- * Toute pièce non-utilisée peut être jetée.

LEA ESTO ANTES DE EMPEZAR

- * Estudie los dibujos de ensamblaje.
- * Cada parte plástica está identificada con un número.
- * En los dibujos de ensamblaje, algunas partes aparecerán marcadas con una estrella ★ para indicar plástico enchapado en cromo.
- * Para mejor adhesión de pintura y calcomanías, lave las partes plásticas en una solución de detergente suave. Enjuague y deje secar al aire.
- * Verifique el encastrado de cada pieza antes de cementar en su lugar.
- * Use sólo cemento para plástico de poliestireno.
- * Raspe las placas y la pintura de las áreas a cementar.
- * Deje secar la pintura totalmente antes de manipular las partes.
- * Cualesquiera partes sin usar se pueden descartar.

CUSTOMER SERVICE

If you have any questions or comments, call our hotline at: (800) 833-3570 or visit our website : www.revell.com
Be sure to include the plan number (85030100200), part number description, and your return address and phone number or, please write to:

**Revell Inc Consumer Service Department,
1850 Howard Street Unit A,
Elk Grove Village, Illinois 60007**

SERVICE À LA CLIENTÈLE

Pour toute question ou commentaire, contactez notre ligne d'assistance au: (800) 833-3570 ou Visitez notre site Web: www.revell.com
Assurez-vous d'inclure le numéro de plan (85030100200), la description du numéro de pièce, votre adresse de retour et votre numéro de téléphone ou, écrivez à:

**Revell Inc Consumer Service Department,
1850 Howard Street Unit A,
Elk Grove Village, Illinois 60007**

SERVICIO AL CLIENTE

Si tiene alguna pregunta o comentario, llame a nuestra línea directa al: (800) 833-3570 o Visite nuestro sitio web: www.revell.com
Asegúrese de incluir el número de plano (85030100200), descripción del número de parte, y su dirección y número de teléfono para responder o, sírvase escribir a:

**Revell Inc Consumer Service Department,
1850 Howard Street Unit A,
Elk Grove Village, Illinois 60007**

PAINT GUIDE <i>This paint guide is provided to complete this kit as shown on the box.</i>	GUIDE DE PEINTURE <i>Ce guide de peinture est fourni pour compléter cet ensemble tel qu'indiqué sur l'emballage.</i>	GUÍA DE PINTURA <i>Esta guía de pintura se suministra para completar este equipo tal como se muestra en la caja.</i>
A Black	Noir	Negro
B Dark Blue	Bleu foncé	Azul oscuro
C Dark Gray	Gris foncé	Gris oscuro
D Dark Red	Rouge foncé	Rojo oscuro
E Silver	Argent	Plata
F Wood Tan	Havane bois	Habano madera

DECAL APPLICATION INSTRUCTIONS
1. Cut desired decal from sheet.
2. Dip decal in water for a few seconds.
3. Place wet decal on paper towel.
4. Wait until decal is movable on paper backing.
5. Place decal in position on model, face up and slide backing away.
6. Press out air bubbles with a soft damp cloth.
7. Milkyness that may appear is for better decal adhesion and will dry clear. Wipe away any excess adhesive.
8. Do not touch decal until fully dry.
9. Allow the decals 48 hours to dry before applying clear coat.
10. Decals are compatible with setting solutions or solvents.

INSTRUCTIONS POUR L'APPLICATION DE DÉCALCOMANIE
1. Découpez la décalcomanie désirée sur la feuille.
2. Trempez la décalcomanie durant quelques secondes dans l'eau.
3. Placez la décalcomanie sur une serviette de papier.
4. Attendez jusqu'à ce que la décalcomanie puisse être retirée de l'endos en papier.
5. Placez la décalcomanie en position sur votre modèle, face vers le haut, et retirez l'endos.
6. Pressez pour évacuer les bulles d'air avec un chiffon doux humide.
7. La formation d'un voile blanchâtre qui pourrait apparaître sert à la meilleure adhésion de la décalcomanie et deviendra claire une fois séchée. Nettoyez tout excès d'adhésif.
8. Ne touchez pas la décalcomanie tant qu'elle ne sera pas entièrement séchée.
9. Laissez sécher la décalcomanie durant 48 heures avant d'appliquer un enduit protecteur.
10. Les décalcomanies sont compatibles avec les solutions de séchage et les solvants.

INSTRUCCIONES DE APLICACIÓN DE CALCOMANÍAS
1. Corte la calcomanía deseada de la lámina.
2. Sumerja la calcomanía en agua por unos segundos.
3. Coloque la calcomanía húmeda sobre una toalla de papel.
4. Espere hasta que la calcomanía se mueva en la lámina posterior de papel.
5. Coloque la calcomanía en posición sobre el modelo, con la cara hacia arriba y deslice la lámina posterior hasta quitarlo.
6. Presione para quitar las burbujas de aire con un trapo suave húmedo.
7. La lechosidad que puede aparecer es para una mejor adhesión de la calcomanía y se secará completamente. Limpie cualquier exceso de adhesivo.
8. No toque la calcomanía hasta que esté totalmente seca.
9. Deje secar las calcomanías 48 horas antes de aplicar "clear coat".
10. Las calcomanías son compatibles con las soluciones de fijación o los solventes.



* REPEAT SEVERAL TIMES
* A RÉPÉTEZ PLUSIEURS FOIS
* REPITA VARIAS VECES



* REPEAT PROCEDURE
* RÉPÉTEZ LA PROCÉDURE
* REPITA EL PROCEDIMIENTO



* OPTIONAL PARTS
* PIÈCES OPTIONNELLES
* PARTES OPCIONALES



* DECAL
* DÉCALCOMANIE
* CALCOMANÍA



* ASSEMBLY CAUTION
* AVERTISSEMENT POUR L'ASSEMBLAGE
* PRECAUCIÓN DE ENSAMBLAJE



* CEMENT TOGETHER
* COLLER ENSEMBLE
* CEMENTAR Y UNIR



* REMOVE AND THROW AWAY
* RETIREZ ET JETER
* RETIRE Y DESCARTE



* DO NOT CEMENT
* NE PAS COLLER
* NO CEMENTAR



* OPEN HOLE
* LAISSEZ SÉCHER LES PIÈCES
* ABRA AGUJERO



* REMOVE TAPE
* RUBAN AMOVIBLE
* CINTA DEMONTABLE



* RUBBER BAND TOGETHER
* SERRER ENSEMBLE AVEC UNE BANDE ÉLASTIQUE
* UNA CON BANDA ELÁSTICA



* STICKER DECAL
* DÉCALCOMANIE AUTOCOLLANTE
* CALCOMANÍA AUTOADHESIVA



* WEIGHT
* POIDS
* PESO



* TRIM OFF
* DÉCOUPEZ
* RECORTE



* HEATED SCREWDRIVER END
* POINTE CHAUFFÉE DE TOURNEVIS
* EXTREMO DE DESTORNILLADOR CALENTADO

#	PART NAME	NOM DE PARTIE	NOMBRE DE PARTE
1	Anchor	Ancre	Ancla
2	Hull	Coque	Casco
3	Rudder	Gouvernail	Timón
4	16-inch Guns	Canons de 16 pouces (40,6 cm)	Fusiles de 16 pulgadas (40,6 cm)
5	Forward Turret	Tourelle avant	Torreta delantera
5A	Retainer	Retenue	Retenedor
6	Turret With Gun Tub	Tourelle avec cuve à canon	Torreta con cubeta de tiro
7	Main Deck	Pont principal	Cubierta principal
8	Airplane Catapult	Catapulte arrière	Catapulta de popa
8A	Retainer	Retenue	Retenedor
9	Airplane Crane	Grue d'avion	Grúa de aviones
10	40mm Twin Guns	Canons doubles de 40 mm	Fusiles dobles de 40 mm
11	5-inch Gun Turret	Tourelle de canon de 5 pouces (12,7 cm)	Torreta de 5 pulgadas (12,7 cm)
12	Forward Stand	Trépied avant	Base delantera
13	Aft Stand	Trépied arrière	Base de popa
14	Radar Screen	Écran radar	Pantalla del radar
15	Forward Platform	Plate-forme avant	Plataforma delantera
16	Forward Gun Tub	Baille de canon avant	Cubeta de tiro delantera
17	Rt. Forward Stack Half	Moitié de pile avant droite	Mitad derecha de chimenea delantera
18	Lt. Forward Stack Half	Moitié de pile avant gauche	Mitad izquierda de chimenea delantera
19	Stack Platform	Plate-forme d'empilage	Plataforma de pila
20	Rt. Aft Stack Half	Moitié de pile arrière droite	Mitad derecha de chimenea de popa
21	Lt. Aft Stack Half	Moitié de pile arrière gauche	Mitad izquierda de chimenea de popa
22	Rear Mast	Mât arrière	Mástil trasero
23	Searchlight Platform	Plate-forme de projecteur	Plataforma de proyector de luz
24	Aft Platform	Plate-forme arrière	Plataforma de popa
25	Crossbar	Entretoise	Barra transversal
26	Wings	Ailes	Alas
27	Sea Plane	Plan de mer	Hidroavión
28	Yard Arm	Bras de cour	Brazo de tranca
29	Forward Mast	Mât avant	Mástil delantero
30	Round Radar Screen	Écran radar rond	Pantalla de radar redonda
31	Name Plate	Plaque signalétique	Placa del nombre
--	Commemoration Plaque	Plaque commémorative	Placa de conmemoración

1

APPLY MASKING TAPE 3/8" BELOW TOP OF HULL ALONG DOTTED LINE. PAINT BELOW TAPE. LET PAINT DRY THOROUGHLY BEFORE REMOVING TAPE.

APPLIQUER DU RUBAN-CACHE À 1 CM (3/8 PO) SOUS LE DESSUS DE LA COQUE, LE LONG DE LA LIGNE POINTILLÉE. PEINDRE SOUS LE RUBAN-CACHE. LAISSER LA PEINTURE SÉCHER COMPLÈTEMENT AVANT DE RETIRER LE RUBAN-CACHE.

COLOQUE CINTA ADHESIVA 3/8" POR DEBAJO DE LA PARTE SUPERIOR DEL CASCO A LO LARGO DE LA LÍNEA PUNTEADA. PINTE POR DEBAJO DE LA CINTA. DEJE QUE LA PINTURA SE SEQUE POR COMPLETO ANTES DE RETIRAR LA CINTA.

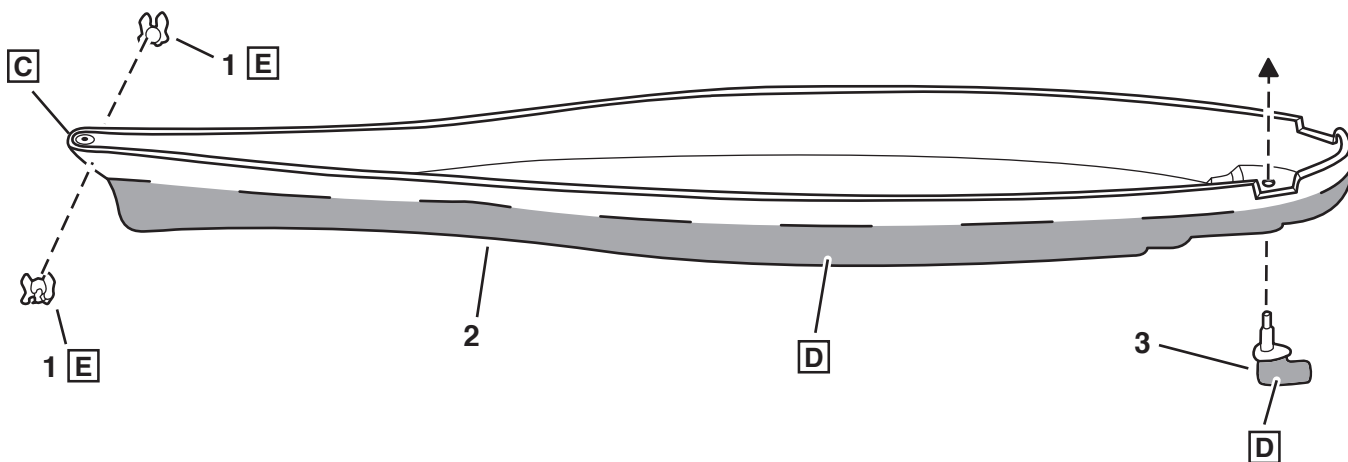

2

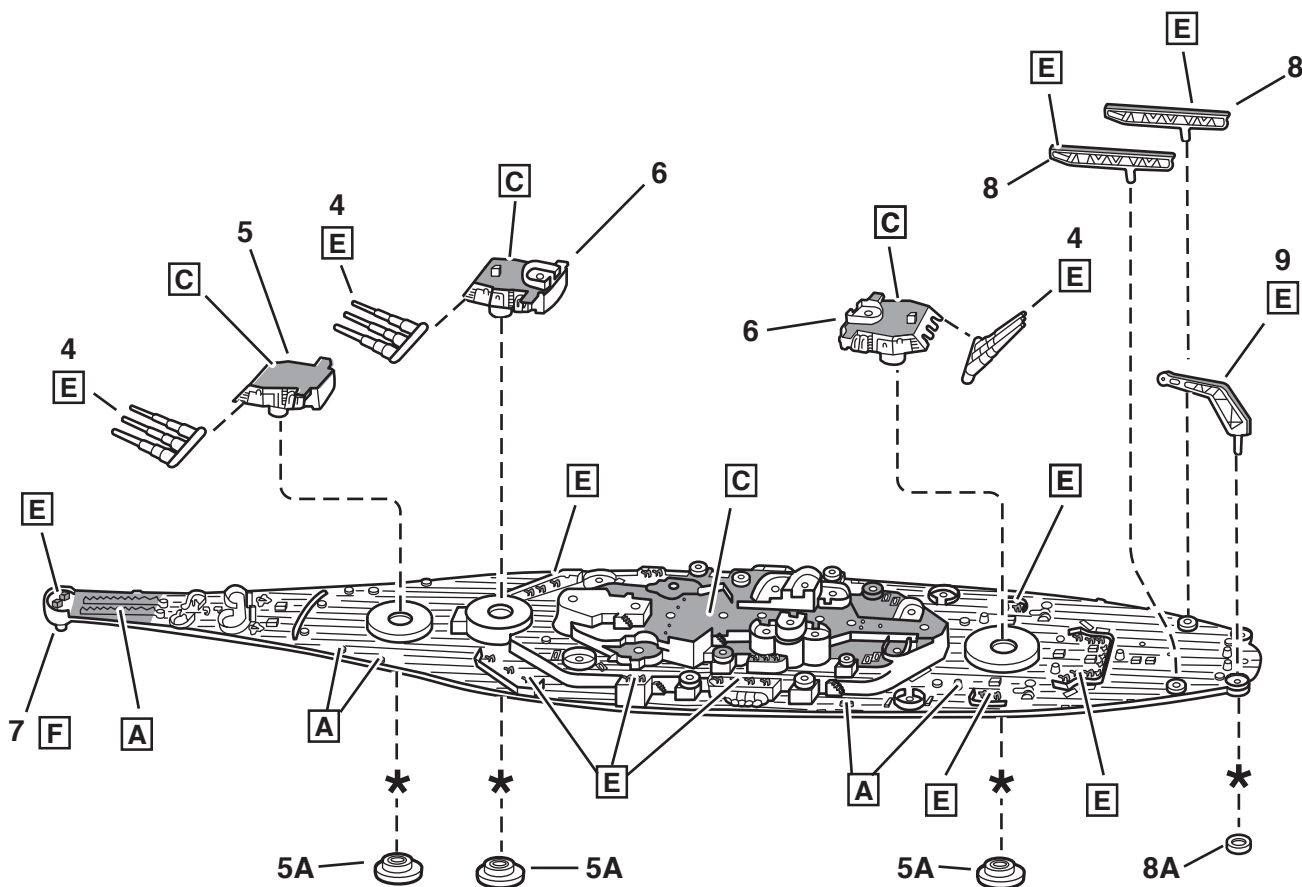

3

18X

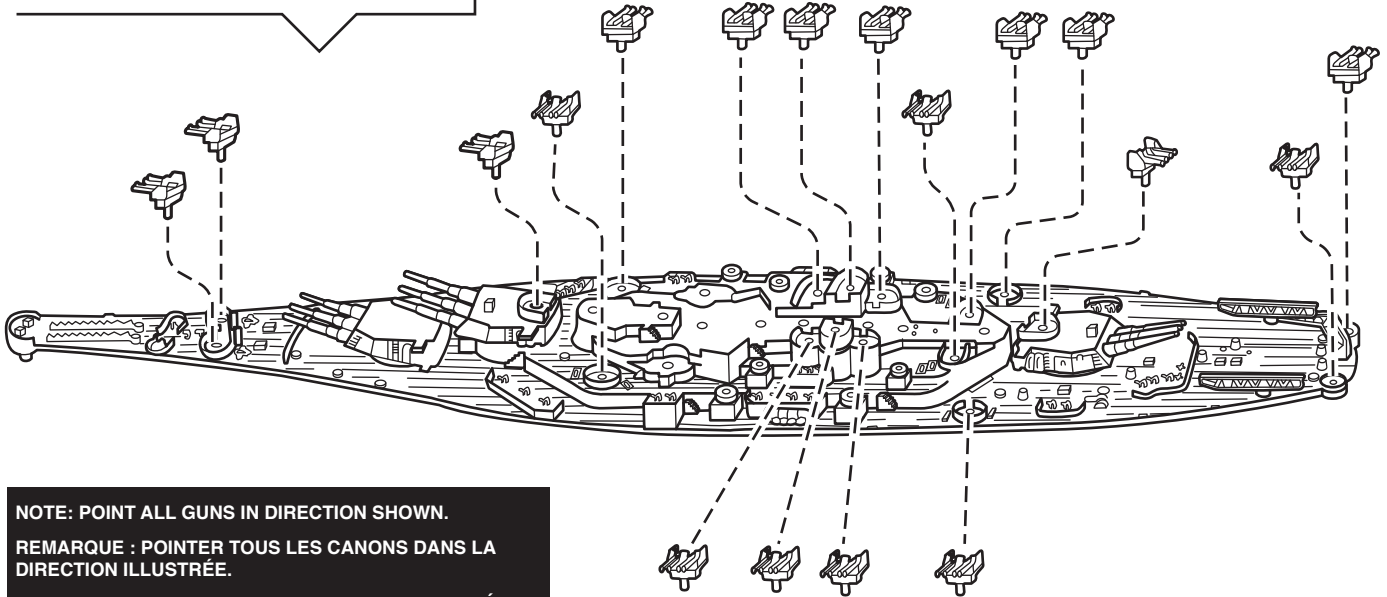
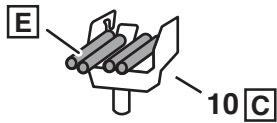

NOTE: POINT ALL GUNS IN DIRECTION SHOWN.
REMARQUE : POINTER TOUS LES CANONS DANS LA DIRECTION ILLUSTRÉE.
NOTA: APUNTE TODAS LAS ARMAS EN LA DIRECCIÓN INDICADA.



*



**

10X

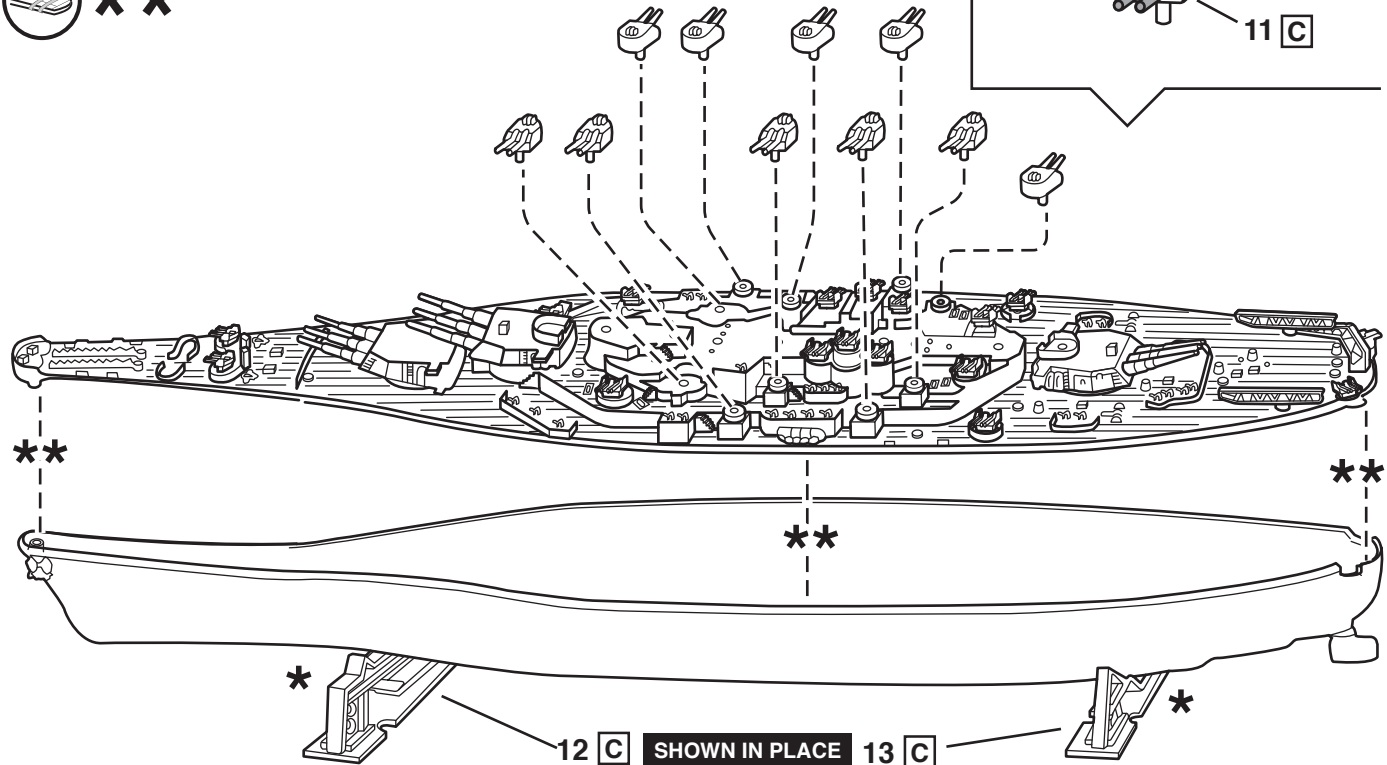

12 C SHOWN IN PLACE 13 C

4

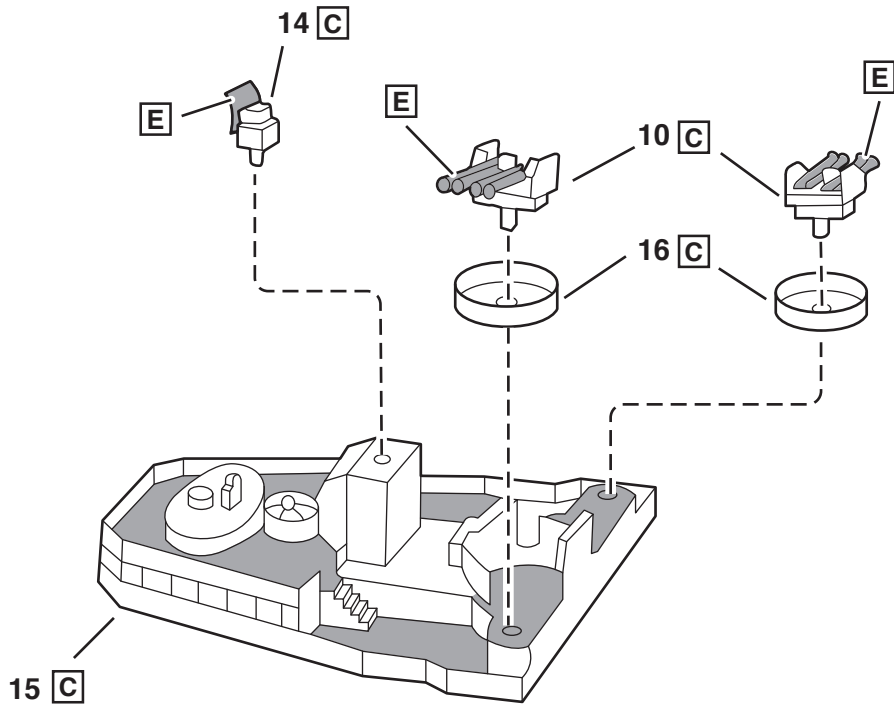

5

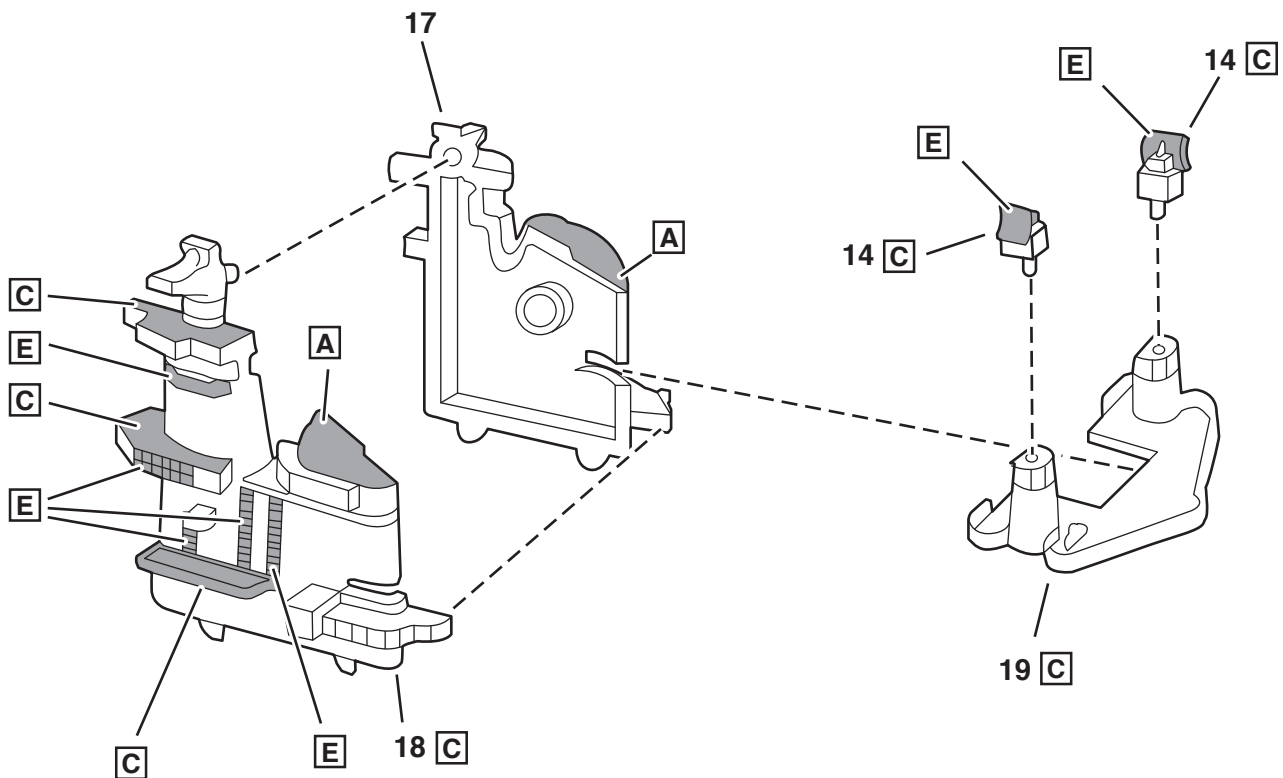

6

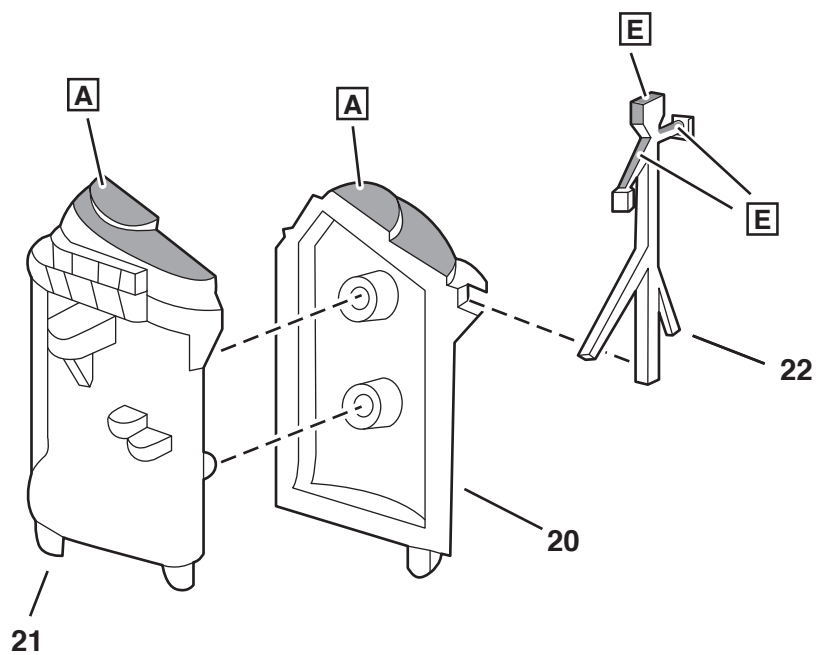

7

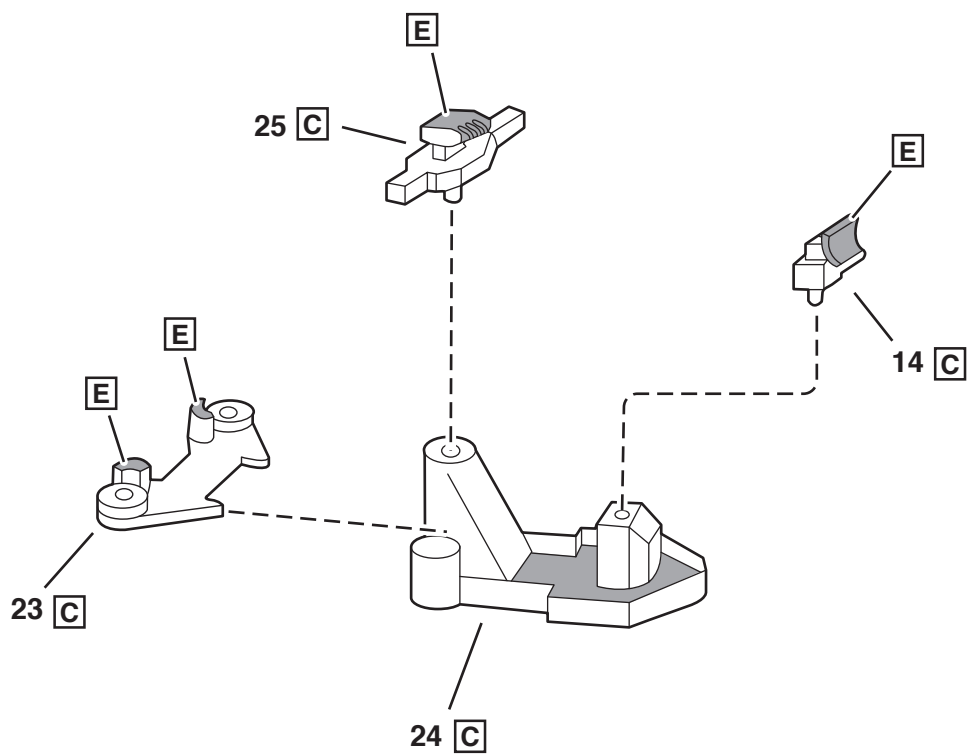

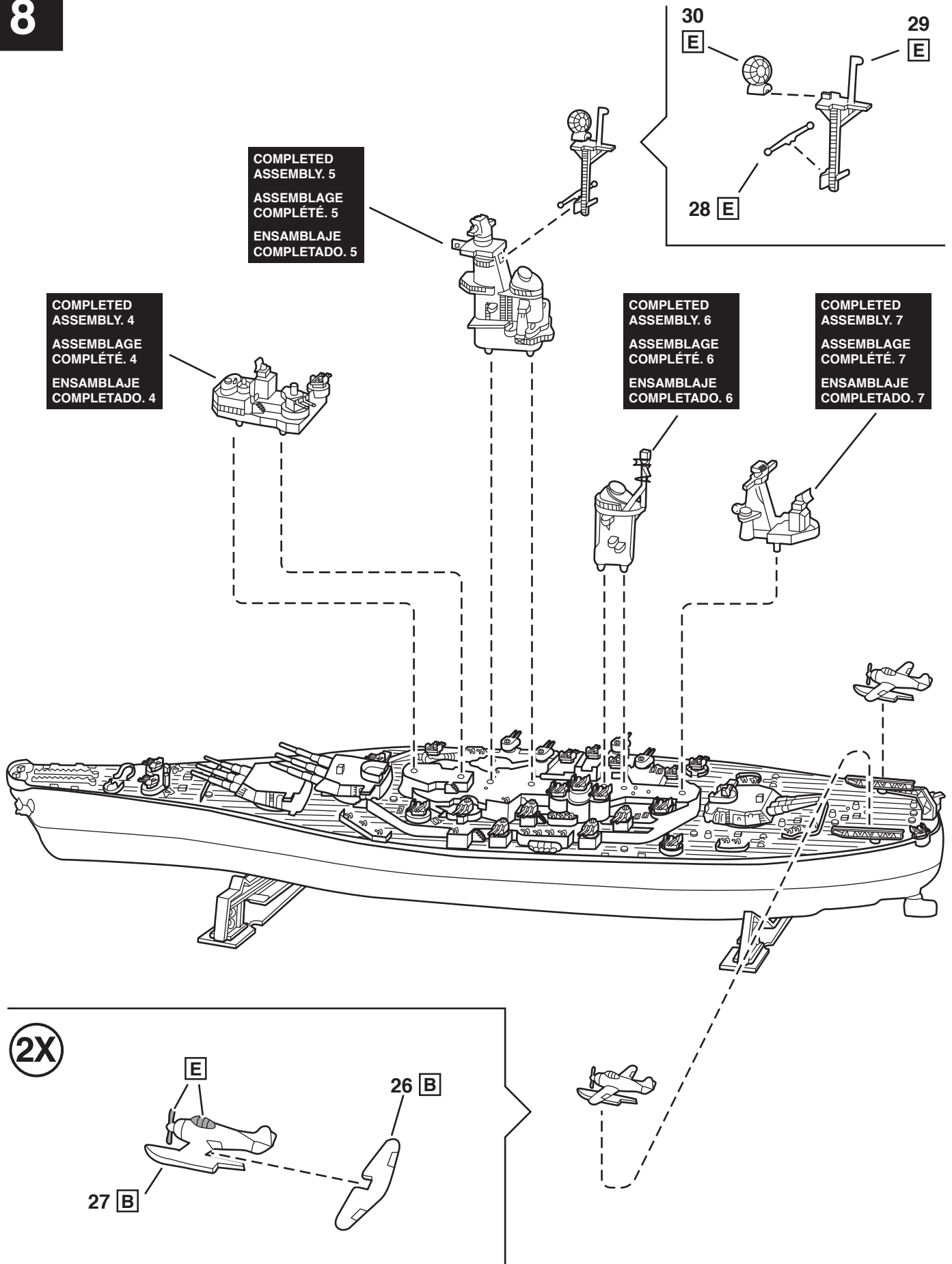



NOTE: CUT OUT FLAGS AND WRAP AROUND THE RIGGING. CEMENT TOGETHER WITH WHITE GLUE.

REMARQUE: DÉCOUPER LES DRAPEAUX ET LES ENROULER AUTOUR LE GRÉEMENT. COLLER ENSEMBLE AVEC DE LA COLLE BLANCHE.

NOTA: CORTE LAS BANDERAS Y ENRÓLLELAS ALREDEDOR LOS APAREJOS. ÚNALAS CON PEGAMENTO BLANCO.



NOTE: HOUSEHOLD THREAD FOR OPTIONAL RIGGING NOT INCLUDED.

REMARQUE : LE FILETAGE MAISON POUR LE GRÉEMENT OPTIONNEL N'EST PAS COMPRIS.

NOTA: NO SE INCLUYE HILO DE COSER PARA APAREJOS OPCIONALES.

NOTE: CAREFULLY APPLY A DROP OF CEMENT TO SECURE RIGGING IN PLACE.

REMARQUE: APPLIQUER SOIGNEUSEMENT UNE GOUTTE DE COLLE POUR FIXER LE GRÉEMENT EN PLACE.

NOTA: APLIQUE UNA GOTTA DE PEGAMENTO CUIDADOSAMENTE PARA ASEGURAR LOS APAREJOS EN SU SITIO.

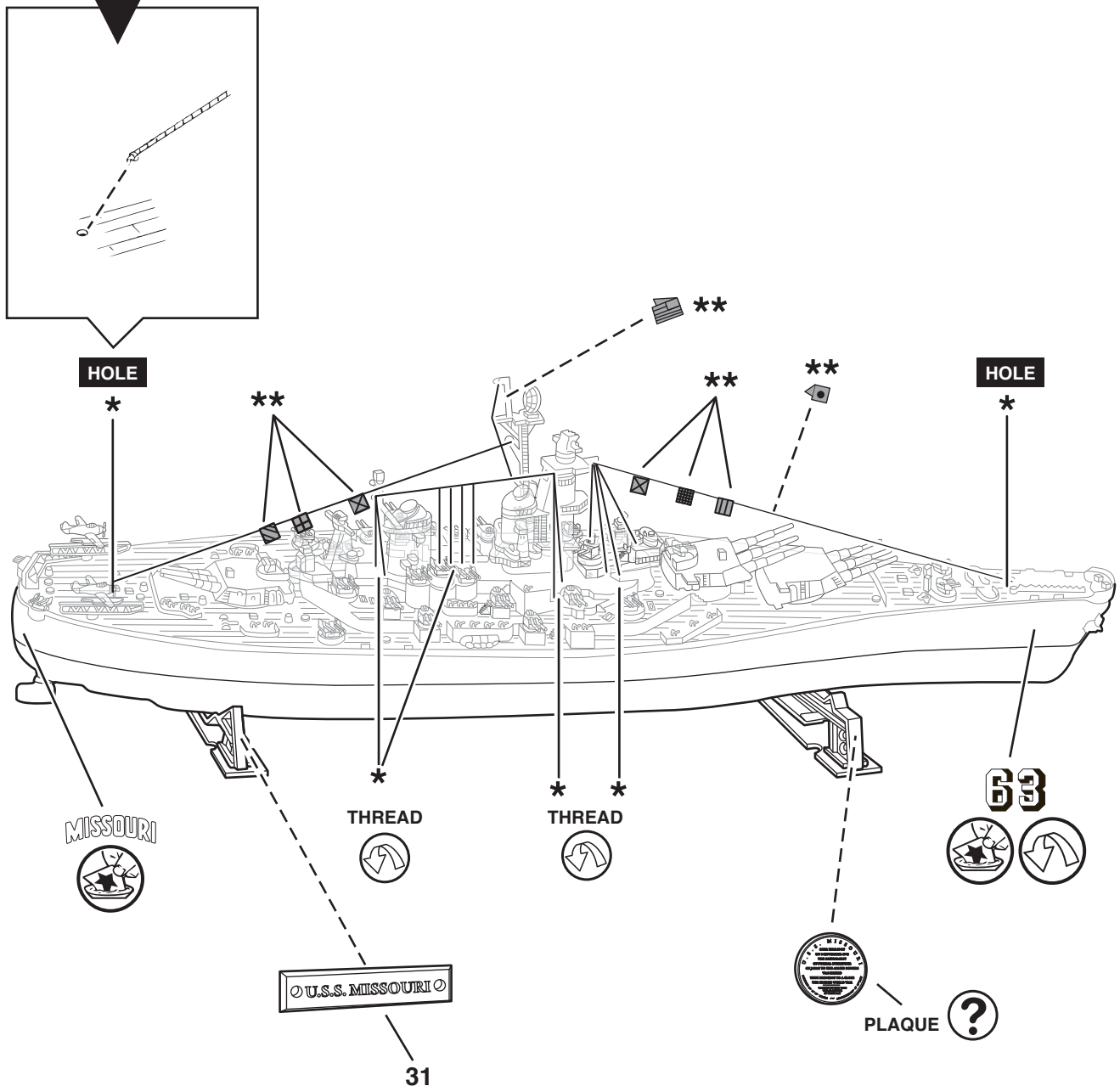

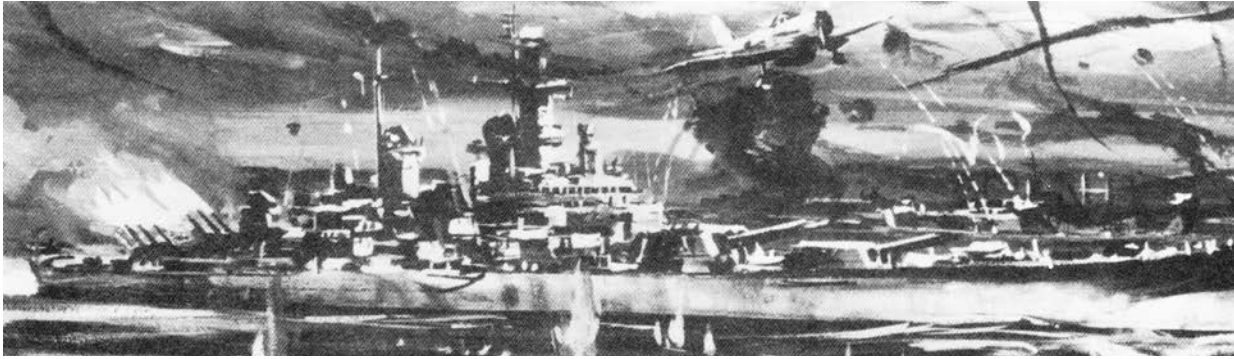

On September 2, 1945, ships of the United States Pacific Fleet rode at anchor in Tokyo Bay. A scant month passed since an American B-29 had dropped the first atomic bomb on the Japanese city of Hiroshima, and now the representatives of the Emperor were assembling aboard an American ship to sign formal surrender documents. The ship chosen to be the scene of this historic signing was one of this nation's most powerful naval vessels, the U.S.S. MISSOURI. She was the last of four Iowa class battleships, and was completed in June of 1944. The active combat operations of the MISSOURI included the period from the two Iwo Jima landings in February of 1945 until the close of hostilities in September.

With the outbreak of hostilities in Korea, the Mighty Mo was again in action, cruising in Korean waters from August 1950 until April 1951. She participated in numerous actions, including bombardments of the Korean Peninsula. Now, along with her sister ships, New Jersey, Wisconsin and Iowa, she rides quietly at anchor, a part of the great mothball fleet.

The MISSOURI was built at a cost in excess of \$100,000,000 and has an overall length of 887 feet 3 inches with a beam 108'. Her main batteries, consisting of nine 16 inch guns have a range of 23 miles, and she has a variety of smaller guns including 20 five inch, 80 forty millimeter, and 50 twenty millimeter. She has a speed of 33 knots, and is powered by geared turbines that develop 212,000 shaft horsepower. In wartime her crew consisted of 2,700 officers and men.

After the surrender documents were signed, a plaque was placed in her deck just forward of the conning tower on the starboard side, to mark the spot. A miniature replica of this plaque is included in your kit, and on it you will see the following: "Over this spot, on 2 September 1945 the instrument of formal surrender of Japan to the Allied Powers was signed, thus bringing to a close the Second World War. The ship was at that time at anchor in Tokyo Bay." Around the lower half of the plaque is inscribed, "Latitude 35° 21' 17" North, Longitude 139° 45' 36" East. This indicates the ship's actual position in Tokyo bay.

Although modern naval tactics have made the battleship all but obsolete, and these giant beauties have been relegated to history, the U.S.S. MISSOURI will always remain, along with the other ships of her class, the pinnacle of battleship development. It is not likely that the world will ever again see the likes of the MIGHTY MO.

Le 2 septembre 1945, des navires de la flotte du pacifique des États-Unis étaient à l'ancre à Tokyo Bay. Un petit mois avait passé depuis qu'un B-29 américain avait largué la première bombe atomique sur la ville japonaise d'Hiroshima et maintenant les représentants de l'Empereur étaient rassemblés sur un navire américain pour signer les documents officiels de capitulation.

Le navire choisi pour devenir la scène de cette signature historique était l'un des navires les plus puissants de la marine, le U.S.S. MISSOURI. C'était le dernier des quatre navires de combat de classe Iowa et il fut complété en juin 1944. Les opérations de combat actif du MISSOURI comprenaient les périodes des deux largages sur Iwo Jima en février 1945 jusqu'à la fin des hostilités en septembre.

Avec la flambée des hostilités en Corée, le "Mighty Mo" connaissait l'action à nouveau, en naviguant dans les eaux coréennes entre août 1950 et avril 1951. Il a participé dans de nombreuses actions, incluant les bombardements de la péninsule coréenne. Maintenant, avec ses navires jumeaux, le New Jersey, le Wisconsin et l'Iowa, il se rendait doucement à l'ancre, pour faire partie de cette grande flotte en gardiennage.

Le MISSOURI a été construit à un prix excédant les 100 000 000 \$ et il a une longueur de 887 pieds et 3 pouces avec une largeur de 108 pieds. Ses batteries principales, consistant de canons de 16 pouces ont une portée de 23 milles, en plus d'une variété de plus petits canons, incluant 20 canons de cinq pouces, 80 de quarante millimètres et 50 de vingt millimètres. Il peut atteindre une vitesse de 33 nœuds et il est propulsé par des turbines à engrenage qui développent 212 000 HP sur l'arbre. En temps de guerre, son équipage consistait de 2 700 officiers et membres d'équipage.

Après avoir signé les documents de capitulation, une plaque fut placée sur le pont juste devant la tour de

commandement du côté tribord, pour marquer l'emplacement. Une réplique miniature de cette plaque est incluse dans votre ensemble, sur laquelle vous pourrez lire : « En ces lieux, le 2 septembre 1945, fut signé l'instrument de la capitulation du Japon face aux forces alliées, mettant ainsi un terme à la seconde guerre mondiale. Le bateau était à l'ancre à ce moment à Tokyo Bay. » Dans la moitié inférieure de la plaque est inscrit, " Latitude 35° 21' 17" Nord, Longitude 139° 45' 36" Est. C'est la position exacte du bateau à Tokyo Bay.

Bien que les tactiques navales modernes ont fait de ces navires tout sauf obsolètes, et que ces beautés du passé ont été relayées à l'histoire, le U.S.S. MISSOURI restera toujours, avec les autres navires de sa classe, le sommet du développement des navires de guerre. Ils est fort peu probable que le monde revoit à nouveau des bateaux comme le MIGHTY MO.

El 2 de septiembre de 1945, los buques de la Flota del Pacífico de Estados Unidos anclaron en la bahía de Tokio. Apenas había transcurrido un mes desde que un B-29 había lanzado la primera bomba atómica sobre la ciudad japonesa de Hiroshima, y ahora los representantes del Emperador se reunían en un barco estadounidense para firmar los documentos formales de rendición.

El barco elegido para ser el escenario de esta histórica firma fue uno de los barcos más poderosos de esta nación, el U.S.S. MISSOURI. Fue el último de los cuatro acorazados de la clase Iowa, y se completó en junio de 1944. Las operaciones de combate activo del MISSOURI incluyeron el período comprendido entre los dos desembarcos de Iwo Jima en febrero de 1945 hasta el cierre de las hostilidades en septiembre.

Con el estallido de las hostilidades en Corea, el Mighty Mo estuvo de nuevo en acción, navegando en las aguas de Corea desde agosto de 1950 hasta abril de 1951. Participó en numerosas acciones, incluyendo los bombardeos de la Península Coreana. Ahora, junto con sus naves hermanas, New Jersey, Wisconsin e Iowa, navega tranquilamente, como una parte de la gran flota de reservas.

El MISSOURI fue construido a un costo de más de \$100.000.000 y tiene una longitud total de 887 pies y 3 pulgadas con un ancho de 108 pies. Sus baterías principales, que consta de nueve cañones de 16 pulgadas, tienen un alcance de 23 millas, y tiene una variedad de pequeñas armas de fuego que incluyen 20 de cinco pulgadas, 80 de cuarenta milímetros, y de 50 de veinte milímetros. Tiene una velocidad de 33 nudos, y es accionado por turbinas engranadas que desarrollan 212.000 caballos de fuerza del eje. En tiempo de guerra, su tripulación estaba compuesta por 2.700 oficiales y hombres.

Después de que se firmaron los documentos de rendición, una placa fue colocada en su cubierta justo delante de la torre de mando en el lado de estribor, para marcar el lugar. Una réplica en miniatura de esta placa se incluye en su equipo, en la cual verá lo siguiente: "En este punto el 2 de septiembre de 1945, se firmó el instrumento de la rendición formal del Japón a las Fuerzas Aliadas, terminando así con la Segunda Guerra Mundial. "El buque se hallaba en ese momento anclado en la bahía de Tokio". Alrededor de la mitad inferior de la placa indica, "Latitud 35° 21' 17" Norte, Longitud 139° 45' 36" Este. Esto indica la posición real del buque en la bahía de Tokio.

Aunque las tácticas navales modernas han hecho que el buque de guerra sea obsoleto, y estas bellezas gigantes han sido relegadas a la historia, el U.S.S. MISSOURI siempre seguirá siendo, junto con los otros barcos de su clase, el pináculo del desarrollo de los buques de guerra. No es probable que el mundo vuelva a ver algo parecido al PODEROSO MO.

