



F/A-18D Hornet „Wild Weasel“

04064-0389

© 2009 BY REVELL GmbH & CO. KG

PRINTED IN GERMANY



F/A-18D Hornet „Wild Weasel“

Die überschallschnelle, zweistrahlige F/A-18 Hornet ist ein trägergestütztes Allwetter- und Mehrzweckjagdflugzeug, das für den Einsatz bei der US Navy und dem US Marine Corps aus der YF-17 der 1970er Jahre weiterentwickelt wurde. Nach einer erfolgreichen Produktionsserie von mehr als 400 Maschinen der Varianten A und B, rief die US Navy ab September 1987 in rascher Folge Lieferungen der verbesserten Versionen F/A-18C (Einsitzer) und F/A-18D (Doppelsitzer) ab. Die letzte F/A-18D erhielt im Jahr 2000 das US Marine Corps.

Die F/A-18D wird von der US Navy hauptsächlich als Trainingsflugzeug bzw. beim Marine Corps als Allwetter-Angriffsflugzeug eingesetzt. Bei der D-Variante des Marine Corps wurde das hintere Cockpit für einen Waffensystemoffizier konfiguriert; sie wird schwerpunktmäßig für den Nachtangriff, Allwetter- und FAC (A)-Einsätze (Forward Air Controller (Airborne)) sowie die taktische Aufklärung eingesetzt. Die F/A-18D kann verschiedene präzisionsgesteuerte Lenkwaffen einsetzen und bietet daher die Möglichkeit, Angriffseinsätze auszuführen, die eine hohe Treffgenauigkeit erfordern.

Die Marine Fighter Attack (All Weather) Squadron 224 (VMFA (AW)-224), auch als „Fighting Bengals“ bekannt, ist auf dem MCAS Beaufort (MCAS = Marine Corps Air Station, Stützpunkt der Luftstreitkräfte der Marine), South Carolina/USA, stationiert.

Die VFA-125 „Rough Raiders“ ist eine der beiden Navy Trainings-Squadrons, die noch die F/A-18D einsetzen; ihr Stützpunkt ist der NAS Lemoore, Kalifornien/USA.

F/A-18D Hornet „Wild Weasel“

The twin-engine, carrier-based, supersonic F/A-18 Hornet is an all-weather multirole fighter jet, derived from the YF-17 in the 1970s for use by the United States Navy and Marine Corps. Following a successful run of more than 400 A and B models, the US Navy began taking fleet deliveries of improved F/A-18C (single seat) and F/A-18D (dual seat) models in September 1987. The last F/A-18D was delivered to the U.S. Marine Corps in 2000.

The F/A-18D is mainly used for training by the US Navy or as an all-weather strike craft by the Marine Corps. The „Marine“ D-model's rear cockpit is configured for a Weapons Officer and is primarily operated in the night attack / all weather and FAC(A) (Forward Air Controller (Airborne)) and tactical reconnaissance roles. Using a variety of precision guided weapons, the F/A-18D provides a precision strike capability.

Marine Fighter Attack (All Weather) Squadron 224 (VMFA(AW)-224) is also known as the „Fighting Bengals“ and is based at Marine Corps Air Station Beaufort, South Carolina, USA

VFA-125 „Rough Raiders“ is one of the two Navy training squadrons still using the F/A-18D and is based at NAS Lemoore, California, USA.

Beiliegenden Sicherheitstext beachten / Please note the enclosed safety advice

D: Beiliegenden Sicherheitstext beachten und nachschlagebereit halten.

GB: Please note the enclosed safety advice and keep safe for later reference.

F: Respecter les consignes de sécurité ci-jointes et les conserver à portée de main.

NL: Houdt u aan de bijgaande veiligheidsinstructies en hou deze steeds bij de hand.

E: Observar y siempre tener a disposición este texto de seguridad adjunto.

I: Seguire le avvertenze di sicurezza allegate e tenerle a portata di mano.

P: Ter em atenção o texto de segurança anexo e guardá-lo para consulta.

S: Beakta bifogad säkerhetstext och håll den i beredskap.

FIN: Huomioi ja säilytä ohjeiset varoitukset.

DK: Overhold vedlagte sikkerhedsanvisninger og hav dem liggende i nærheden.

N: Ha alltid vedlagt sikkerhetstext klar til bruk.

RUS: Соблюдать прилагаемый текст по технике безопасности, хранить его в легко доступном месте.

PL: Stosować się do załączonej karty bezpieczeństwa i mieć ją stale do wglądu.

GR: Προσέξτε τις συννημένες υποδείξεις ασφαλείας και φυλάξτε τις έτσι ώστε να τις έχετε πάντα σε διαθέσιμη οραση.

TR: Ekteki güvenli k talimatlarını dikkate alıp, bakabileceğiniz bir şekilde muafaza ediniz.

CZ: Dbejte na přiložený bezpečnostní text a mějte jej připravený na dosah.

H: A mellékelt biztonsági szöveget vegye figyelembe és tartsa fellapozásra készen!

SLO: Priložena varnostna navodila izvajajte in jih hranite na vsem dostopnem mestu.

Form bergaestis und im Eigentum von Revell GmbH & Co. KG. **Widerrrechtliche Abhandlungen werden gerichtlich verfolgt.**
Ce produit est propriété de la société Revell GmbH & Co. KG. Toute utilisation ou duplication sans autorisation sera poursuivie en justice.
Modellbau und alle Rechte vorbehalten Revell GmbH & Co. KG. Nachdruck ohne schriftliche Genehmigung ist ausdrücklich untersagt.
Modell von Revell GmbH & Co. KG. **Wiederverbreitung ohne schriftliche Genehmigung ist ausdrücklich untersagt.**
Revell is a registered trademark of Revell GmbH & Co. KG. **Reproduction without written permission is expressly prohibited.**
Tous droits réservés. Toute réimpression ou utilisation non autorisée sans la permission écrite de la Revell GmbH & Co. KG. est formellement interdite.
Modell Revell GmbH & Co. KG. **Wiederverbreitung ohne schriftliche Genehmigung ist ausdrücklich untersagt.**
A termék előállítását és a tulajdonjogot a Revell GmbH & Co. KG. **szigorúan fenntartja.**

Model manufactured by and property of Revell GmbH & Co. KG. **Illegal reproduction is expressly prohibited.**
Vsem pravic varstveno zaščiteno Revell GmbH & Co. KG. **Dovršena izdelanja navedenih izdelkov so strogo prepovedana.**
Modell von Revell GmbH & Co. KG. **Wiederverbreitung ohne schriftliche Genehmigung ist ausdrücklich untersagt.**
Revell is a registered trademark of Revell GmbH & Co. KG. **Reproduction without written permission is expressly prohibited.**
Tous droits réservés. Toute réimpression ou utilisation non autorisée sans la permission écrite de la Revell GmbH & Co. KG. est formellement interdite.
Modell Revell GmbH & Co. KG. **Wiederverbreitung ohne schriftliche Genehmigung ist ausdrücklich untersagt.**
A termék előállítását és a tulajdonjogot a Revell GmbH & Co. KG. **szigorúan fenntartja.**

Vor dem Zusammensetzen gut durchlesen!

Read before you start!

DE: Achtung: Jedes Teil ist nummeriert (1). Reihenfolge der Montageschritte beachten. Benötigte Werkzeuge: Messer und Feile zum Entfernen und Entgraten der Teile (2) Gummiband, Klebeband und Wischekleimern zum Zusammenhalten der getriebenen Einzelteile (3). Plastikteile in einer milden Waschlösung reinigen und an der Luft trocknen, damit der Farbstrich und die Abziehhilfen besser haften. Vor dem Ankleben prüfen ob Teile passen, Klebstoff sparsam auftragen Chrom und Farbe an den Klebeflächen entfernen. Kleine Teile austauschen, bevor sie Reibung empfinden werden (4) (5). Farben gut durchtrocknen lassen, erst dann Zusammenbau fortsetzen. Große Abziehhilfen einzeln ausrechnen und 20 Sekunden in warmes Wasser tauchen. Das Motiv an der bezeichneten Stelle vom Papier abschneiden und mit Lötspätipfer andrücken.

NL: OPGELLET: Voor de montage eerst goed de handleiding lezen. Elk onderdeel is genummerd (1). Het op de montagevolgorde. Benodigd gereedschap: mes en vijl voor het afnemen van de onderdelen (2); elastiek, plakband en wischekleimern voor het bij elkaar houden van de afgevoerde onderdelen (3). Plastic onderdelen in een zacht afwasmiddel reinigen en voorzichtig drogen, zodat de verf niet droogt hecht. Controleer voor het lijmen de onderdelen passen. Ijzen dan opbrengen. Chrom en verf van de lijnvlakken verwijderen. Kleine onderdelen verven voor dat ze van het rood worden verwijderd (4) (5). Verf goed laten drogen, dan pas verdergaan met de montage. Grote afzanderhiltjes uitsnijden en ca. 20 sec. in warm water doppen. De decal op de oopgeengede plaats van het papier schuiven en met Lötspätipfer aandrücken.

GB: ATTENTION: Read the instructions thoroughly prior to assembly. Each component is numbered (1). Adhere to specified sequence of assembly. Tools required: knife and file for removal of components from frame (2); rubber band, adhesive tape and clothes pegs for clamping components together after applying adhesive (3). Clean plastic components in a mild detergent solution and allow to air-dry so that paint and transfers adhere better. Prior to applying adhesive, check to see whether the components fit together; apply adhesive sparingly. Remove chrom and paint from the contact surfaces. Paint small components before removing them from the frame (4) (5). Allow paint to dry well, and only then continue to assemble. Cut out each transfer individually and immerse in warm water for approx. 20 seconds. Slide transfer off paper and into designated position, then press on with blotting paper.

FR: ATTENTION : Lisez bien le manuel de la montage avant de commencer. Chaque pièce est numérotée (1). Respectez l'ordre des opérations. Outils nécessaires : couteau et lime pour ébarber les montages (2) ; élastique, ruban adhésif et pinces à linge pour maintenir les pièces assemblées (3). Nettoyez les pièces en plastique dans une solution douce de produit de lavage et faites-les sécher à l'air afin que la peinture et les décalcomanies tiennent mieux. Avant de mettre la colle, vérifiez si les pièces s'adaptent bien les unes aux autres; mettez peu de colle. Enlevez le chrome et la décoration des surfaces de contact. Peignez les petites pièces avant de les détacher de la coupe (4) (5). Laissez bien sécher la peinture avant de poursuivre l'assemblage. Découpez chaque décalcomanie séparément et plongez-la dans de l'eau chaude pendant 20 secondes environ. A l'aide d'un fer à souder, faites glisser le motif pour le séparer du papier et pressez-le sur l'emplacement avec du papier buvard.

E: Atenció! Antes de començar el muntatge, llegir atentament les instruccions. Cada peça va numerada (1). Tingueu en cuenta el ordre de operacions del ensamblaje. Herramientas necesarias: Cuchilla i lima para desbarbar las piezas (2). Cintas de goma, cinta adhesiva i pinces de ropa para sujetar las piezas pegadas (3). Limar las piezas de plástico en una solución de detergente suave y dejar que se sequen al aire para mejorar así la adhesión de la pintura y de las calcomanías. Antes de aplicar el pegamento comprobar si las piezas quedan correctamente adaptadas. Aplicar el pegamento sin excederse. Alejar de las superficies de contacto el cromado y la pintura. Pintar las piezas pequeñas antes de despegarlas de su soporte (4) (5). Antes de presagar con pegamento, déjar que se seque bien la pintura. Recortar las calcomanías una por una y sumergirlas durante unos 20 segundos en agua caliente. Deslizar del papel la calcomanía en el lugar adecuado y apretarla colocando encima de ella papel secante.

I: ATTENZIONE: Prima dell'assemblaggio leggere attentamente le istruzioni di montaggio. Ogni pezzo è numerato (1). Tener presente la successione delle fasi di assemblaggio. Altri mezzi necessari: coltello e lima per togliere la sbavatura dai pezzi (2), nastro adesivo e mollette da bucato per tenere insieme i pezzi singoli dopo averli incollati (3). Lavare le plastiche in soluzione di detergente dolce e lasciarle asciugare all'aria, per una migliore adesione dello strato di colore e della figura decalcolata. Prima di incollare, verificare che i pezzi si abbinino bene tra di loro; applicare il collante con parsimonia. Togliere il cromo e la color dalle superfici da incollare. Dipingere i piccoli accessori sul supporto prima di rimuoverli (4) (5). Far seccare bene ogni elemento prima dell'assemblaggio. Ritagliare singolarmente ogni figura ed immergerla in acqua tiepida per 20 secondi circa. Applicare il motivo nella posizione segnata e temporarlo con carta assorbente.

S: ÖS: Instruktionerna noggrann läsning innan du sätter modellerna samman. Varanda detalj är nummerad (1). V du boka till följes i samsättningsordningen. Verktyg som du kommer att behöva: kniv och fil för att skrapa det överflödiga färg (2), gummband, tejp och klädklippar för att hålla samman de limmade delarna (3). Renig plstikdelarna i en mild tvålmedelslösning och torka dem i luften för att färg och dekaler skall hålla bättre. Kolla, om delarna passar ihop innan du klistar dem och använd limmet sparsamt. Avlägsna krom och lack från ytorna, som kommer att limmas ihop. Måla de små delarna innan du avlägsnar dem från ratten (4) (5). Låt lakret rikligt torka igenom innan du fortsätter med samsättningen. Skär ut varje dekalomalt enkelt och doppa det i varmt vatten i ca 20 sekunder. Flytta motifet bort från papperet genom att trycka vid det angivna stället och tryck tätt med klädklippar.

DK: BEMÆRK: Inden sammensætningen begynder, skal byggevejledningen læses godt igennem. Hver del er nummereret (1). Rækkefølgen af monteringstrinnene skal overholdes. Nødvendigt værktøj: Kniv og fil til afgrøning af delene (2), gummibånd, tejp og tøjklippen til at holde de klemte (3) enkelte sammen. Plastdelenes renses i en mild sæbeløsning og lufttørres så malingen og overfladslagetillæggene bedre kan hæfte. Inden påføres lim kontrolleres om delene passer; limmen påføres sparsommeligt. Krom og farve fjernes fra klistefladerne. De små del males inden de fjernes fra ratten (4) (5). Læs farven tørt godt inden sammensætningen fortsættes. Overfladslagetillægget mønstret skæres ud enkeltvis og dypes ca. 20 sek. i varmt vand. Skub motifet fra papiret og tryk det tært med tøjklippen.

GR: ΠΡΟΣΧΕΙΟ: Πριν τη συναρμολόγηση, διαβάστε καλά τις οδηγίες. Κάθε εξάρτημα είναι αριθμημένο (1). Προσέξτε τη σειρά των βημάτων συναρμολόγησης. Απαιτούμενα εργαλεία: μαχαίρι και lima για τη λείανση των εξαρτημάτων (2), λαστιχένια ταινία, κολλητική ταινία και ματαλλάκια για τη συγκράτηση των κολλημένων μεμονωμένων εξαρτημάτων (3). Καθαρίστε τα πλαστικά εξαρτήματα μέσα σε ένα "φαικόλο" καθαριστικό διάλυμα και στεγνώστε τα απαλά, ώστε να υπερέχει καλύτερη πρόσρρηση του χρωματιστού σε των χαλκοανατών. Πριν το κλάση, αλέστε αν ταρξυόμενα μεταξύ τους τα εξαρτήματα. Επαλείψτε οικονομικά τον κόλλα. Απομακρύνετε από τη επιφάνεια επικάλυψη, χρώμα και lack. Βόητε τα μικρά εξάρτημα, πριν απομακρυνθούν από το πλαίσιο (4) (5). Αφήστε να στεγνώσουν καλά τα χρωμάτα και έστερα συνεχίστε τη συναρμολόγηση. Κόψτε ξεχωριστά το κάθε μοτίβο των χαλκοανατών και βουτήξτε το σε ζεστό νερό για περί. 20 δευτερόλεπτα. Απομακρύνετε το μοτίβο από το χαρτί, στο ορισμένο σημείο και πιέστε το με το στουχιότυπο.

N: ÖBET: Les nøje igennem monteringsvejledningen før sammenbygningen. Hver del er nummereret (1). Folg rækkefølgen på monteringstrinnene. Nødvendig værktøj: Kniv og fil for fjerning af grader på delene (2), gummibånd, tejp og klækklyper for at holde sammen de limede enkelte delene (3). Renig plstikdelene i mildt sæbevand og i den lufttørke, silk at tørge og bidene stætte bedre. For pålimingen må det kontrolleres om delene passer; limen påføres sparsomt. Krom og farve fjernes fra klistefladerne. De små del males inden de fjernes fra ratten (4) (5). Læs farven tørt godt før sammensætningen fortsættes. Skjær ut hver enkeltvis og dypp dem i varmt vand i ca. 20 sekunder. Sky motifet fra papiret på det merkede sted og tryk på det med tøjklippen.

P. AVENÇÃO: Antes de iniciar o montagem, leia atentamente o manual de construção. Todas as partes componentes são numeradas (1). Atentar para a sequência das etapas do montagem. Ferramentas necessárias: Faca e lima para aparar o excesso das peças (2), elástico, fita adesiva e pinças de roupa para sustentar as peças (3) durante o colagem. As partes de plástico devem ser limpas numa solução fraca de detergente e seque as de forma que a tinta ou a decalagem tenham uma boa adesão. Antes de colar, verifique se os peças encaixam; utilizar a cola com pouca quantidade. Eliminar o cromado e o laca das superfícies de contato adesivo. Pinte as peças pequenas antes de descolá-las do suporte (4) (5). Antes de aplicar o adesivo, deixe o material bem seco. Aleje das superfícies de contato as calcomanias. Antes de colar, verifique se as peças encaixam; utilizar a cola com pouca quantidade. Eliminar o cromado e o laca das superfícies de contato adesivo. Pinte as peças pequenas antes de descolá-las do suporte (4) (5). Antes de aplicar o adesivo, deixe o material bem seco. Aleje das superfícies de contato as calcomanias. Antes de colar, verifique se as peças encaixam; utilizar a cola com pouca quantidade. Eliminar o cromado e o laca das superfícies de contato adesivo. Pinte as peças pequenas antes de descolá-las do suporte (4) (5). Antes de aplicar o adesivo, deixe o material bem seco. Aleje das superfícies de contato as calcomanias. Antes de colar, verifique se as peças encaixam; utilizar a cola com pouca quantidade. Eliminar o cromado e o laca das superfícies de contato adesivo. Pinte as peças pequenas antes de descolá-las do suporte (4) (5). Antes de aplicar o adesivo, deixe o material bem seco. Aleje das superfícies de contato as calcomanias. Antes de colar, verifique se as peças encaixam; utilizar a cola com pouca quantidade. Eliminar o cromado e o laca das superfícies de contato adesivo. Pinte as peças pequenas antes de descolá-las do suporte (4) (5). Antes de aplicar o adesivo, deixe o material bem seco. Aleje das superfícies de contato as calcomanias. Antes de colar, verifique se as peças encaixam; utilizar a cola com pouca quantidade. Eliminar o cromado e o laca das superfícies de contato adesivo. Pinte as peças pequenas antes de descolá-las do suporte (4) (5). Antes de aplicar o adesivo, deixe o material bem seco. Aleje das superfícies de contato as calcomanias. Antes de colar, verifique se as peças encaixam; utilizar a cola com pouca quantidade. Eliminar o cromado e o laca das superfícies de contato adesivo. Pinte as peças pequenas antes de descolá-las do suporte (4) (5). Antes de aplicar o adesivo, deixe o material bem seco. Aleje das superfícies de contato as calcomanias. Antes de colar, verifique se as peças encaixam; utilizar a cola com pouca quantidade. Eliminar o cromado e o laca das superfícies de contato adesivo. Pinte as peças pequenas antes de descolá-las do suporte (4) (5). Antes de aplicar o adesivo, deixe o material bem seco. Aleje das superfícies de contato as calcomanias. Antes de colar, verifique se as peças encaixam; utilizar a cola com pouca quantidade. Eliminar o cromado e o laca das superfícies de contato adesivo. Pinte as peças pequenas antes de descolá-las do suporte (4) (5). Antes de aplicar o adesivo, deixe o material bem seco. Aleje das superfícies de contato as calcomanias. Antes de colar, verifique se as peças encaixam; utilizar a cola com pouca quantidade. Eliminar o cromado e o laca das superfícies de contato adesivo. Pinte as peças pequenas antes de descolá-las do suporte (4) (5). Antes de aplicar o adesivo, deixe o material bem seco. Aleje das superfícies de contato as calcomanias. Antes de colar, verifique se as peças encaixam; utilizar a cola com pouca quantidade. Eliminar o cromado e o laca das superfícies de contato adesivo. Pinte as peças pequenas antes de descolá-las do suporte (4) (5). Antes de aplicar o adesivo, deixe o material bem seco. Aleje das superfícies de contato as calcomanias. Antes de colar, verifique se as peças encaixam; utilizar a cola com pouca quantidade. Eliminar o cromado e o laca das superfícies de contato adesivo. Pinte as peças pequenas antes de descolá-las do suporte (4) (5). Antes de aplicar o adesivo, deixe o material bem seco. Aleje das superfícies de contato as calcomanias. Antes de colar, verifique se as peças encaixam; utilizar a cola com pouca quantidade. Eliminar o cromado e o laca das superfícies de contato adesivo. Pinte as peças pequenas antes de descolá-las do suporte (4) (5). Antes de aplicar o adesivo, deixe o material bem seco. Aleje das superfícies de contato as calcomanias. Antes de colar, verifique se as peças encaixam; utilizar a cola com pouca quantidade. Eliminar o cromado e o laca das superfícies de contato adesivo. Pinte as peças pequenas antes de descolá-las do suporte (4) (5). Antes de aplicar o adesivo, deixe o material bem seco. Aleje das superfícies de contato as calcomanias. Antes de colar, verifique se as peças encaixam; utilizar a cola com pouca quantidade. Eliminar o cromado e o laca das superfícies de contato adesivo. Pinte as peças pequenas antes de descolá-las do suporte (4) (5). Antes de aplicar o adesivo, deixe o material bem seco. Aleje das superfícies de contato as calcomanias. Antes de colar, verifique se as peças encaixam; utilizar a cola com pouca quantidade. Eliminar o cromado e o laca das superfícies de contato adesivo. Pinte as peças pequenas antes de descolá-las do suporte (4) (5). Antes de aplicar o adesivo, deixe o material bem seco. Aleje das superfícies de contato as calcomanias. Antes de colar, verifique se as peças encaixam; utilizar a cola com pouca quantidade. Eliminar o cromado e o laca das superfícies de contato adesivo. Pinte as peças pequenas antes de descolá-las do suporte (4) (5). Antes de aplicar o adesivo, deixe o material bem seco. Aleje das superfícies de contato as calcomanias. Antes de colar, verifique se as peças encaixam; utilizar a cola com pouca quantidade. Eliminar o cromado e o laca das superfícies de contato adesivo. Pinte as peças pequenas antes de descolá-las do suporte (4) (5). Antes de aplicar o adesivo, deixe o material bem seco. Aleje das superfícies de contato as calcomanias. Antes de colar, verifique se as peças encaixam; utilizar a cola com pouca quantidade. Eliminar o cromado e o laca das superfícies de contato adesivo. Pinte as peças pequenas antes de descolá-las do suporte (4) (5). Antes de aplicar o adesivo, deixe o material bem seco. Aleje das superfícies de contato as calcomanias. Antes de colar, verifique se as peças encaixam; utilizar a cola com pouca quantidade. Eliminar o cromado e o laca das superfícies de contato adesivo. Pinte as peças pequenas antes de descolá-las do suporte (4) (5). Antes de aplicar o adesivo, deixe o material bem seco. Aleje das superfícies de contato as calcomanias. Antes de colar, verifique se as peças encaixam; utilizar a cola com pouca quantidade. Eliminar o cromado e o laca das superfícies de contato adesivo. Pinte as peças pequenas antes de descolá-las do suporte (4) (5). Antes de aplicar o adesivo, deixe o material bem seco. Aleje das superfícies de contato as calcomanias. Antes de colar, verifique se as peças encaixam; utilizar a cola com pouca quantidade. Eliminar o cromado e o laca das superfícies de contato adesivo. Pinte as peças pequenas antes de descolá-las do suporte (4) (5). Antes de aplicar o adesivo, deixe o material bem seco. Aleje das superfícies de contato as calcomanias. Antes de colar, verifique se as peças encaixam; utilizar a cola com pouca quantidade. Eliminar o cromado e o laca das superfícies de contato adesivo. Pinte as peças pequenas antes de descolá-las do suporte (4) (5). Antes de aplicar o adesivo, deixe o material bem seco. Aleje das superfícies de contato as calcomanias. Antes de colar, verifique se as peças encaixam; utilizar a cola com pouca quantidade. Eliminar o cromado e o laca das superfícies de contato adesivo. Pinte as peças pequenas antes de descolá-las do suporte (4) (5). Antes de aplicar o adesivo, deixe o material bem seco. Aleje das superfícies de contato as calcomanias. Antes de colar, verifique se as peças encaixam; utilizar a cola com pouca quantidade. Eliminar o cromado e o laca das superfícies de contato adesivo. Pinte as peças pequenas antes de descolá-las do suporte (4) (5). Antes de aplicar o adesivo, deixe o material bem seco. Aleje das superfícies de contato as calcomanias. Antes de colar, verifique se as peças encaixam; utilizar a cola com pouca quantidade. Eliminar o cromado e o laca das superfícies de contato adesivo. Pinte as peças pequenas antes de descolá-las do suporte (4) (5). Antes de aplicar o adesivo, deixe o material bem seco. Aleje das superfícies de contato as calcomanias. Antes de colar, verifique se as peças encaixam; utilizar a cola com pouca quantidade. Eliminar o cromado e o laca das superfícies de contato adesivo. Pinte as peças pequenas antes de descolá-las do suporte (4) (5). Antes de aplicar o adesivo, deixe o material bem seco. Aleje das superfícies de contato as calcomanias. Antes de colar, verifique se as peças encaixam; utilizar a cola com pouca quantidade. Eliminar o cromado e o laca das superfícies de contato adesivo. Pinte as peças pequenas antes de descolá-las do suporte (4) (5). Antes de aplicar o adesivo, deixe o material bem seco. Aleje das superfícies de contato as calcomanias. Antes de colar, verifique se as peças encaixam; utilizar a cola com pouca quantidade. Eliminar o cromado e o laca das superfícies de contato adesivo. Pinte as peças pequenas antes de descolá-las do suporte (4) (5). Antes de aplicar o adesivo, deixe o material bem seco. Aleje das superfícies de contato as calcomanias. Antes de colar, verifique se as peças encaixam; utilizar a cola com pouca quantidade. Eliminar o cromado e o laca das superfícies de contato adesivo. Pinte as peças pequenas antes de descolá-las do suporte (4) (5). Antes de aplicar o adesivo, deixe o material bem seco. Aleje das superfícies de contato as calcomanias. Antes de colar, verifique se as peças encaixam; utilizar a cola com pouca quantidade. Eliminar o cromado e o laca das superfícies de contato adesivo. Pinte as peças pequenas antes de descolá-las do suporte (4) (5). Antes de aplicar o adesivo, deixe o material bem seco. Aleje das superfícies de contato as calcomanias. Antes de colar, verifique se as peças encaixam; utilizar a cola com pouca quantidade. Eliminar o cromado e o laca das superfícies de contato adesivo. Pinte as peças pequenas antes de descolá-las do suporte (4) (5). Antes de aplicar o adesivo, deixe o material bem seco. Aleje das superfícies de contato as calcomanias. Antes de colar, verifique se as peças encaixam; utilizar a cola com pouca quantidade. Eliminar o cromado e o laca das superfícies de contato adesivo. Pinte as peças pequenas antes de descolá-las do suporte (4) (5). Antes de aplicar o adesivo, deixe o material bem seco. Aleje das superfícies de contato as calcomanias. Antes de colar, verifique se as peças encaixam; utilizar a cola com pouca quantidade. Eliminar o cromado e o laca das superfícies de contato adesivo. Pinte as peças pequenas antes de descolá-las do suporte (4) (5). Antes de aplicar o adesivo, deixe o material bem seco. Aleje das superfícies de contato as calcomanias. Antes de colar, verifique se as peças encaixam; utilizar a cola com pouca quantidade. Eliminar o cromado e o laca das superfícies de contato adesivo. Pinte as peças pequenas antes de descolá-las do suporte (4) (5). Antes de aplicar o adesivo, deixe o material bem seco. Aleje das superfícies de contato as calcomanias. Antes de colar, verifique se as peças encaixam; utilizar a cola com pouca quantidade. Eliminar o cromado e o laca das superfícies de contato adesivo. Pinte as peças pequenas antes de descolá-las do suporte (4) (5). Antes de aplicar o adesivo, deixe o material bem seco. Aleje das superfícies de contato as calcomanias. Antes de colar, verifique se as peças encaixam; utilizar a cola com pouca quantidade. Eliminar o cromado e o laca das superfícies de contato adesivo. Pinte as peças pequenas antes de descolá-las do suporte (4) (5). Antes de aplicar o adesivo, deixe o material bem seco. Aleje das superfícies de contato as calcomanias. Antes de colar, verifique se as peças encaixam; utilizar a cola com pouca quantidade. Eliminar o cromado e o laca das superfícies de contato adesivo. Pinte as peças pequenas antes de descolá-las do suporte (4) (5). Antes de aplicar o adesivo, deixe o material bem seco. Aleje das superfícies de contato as calcomanias. Antes de colar, verifique se as peças encaixam; utilizar a cola com pouca quantidade. Eliminar o cromado e o laca das superfícies de contato adesivo. Pinte as peças pequenas antes de descolá-las do suporte (4) (5). Antes de aplicar o adesivo, deixe o material bem seco. Aleje das superfícies de contato as calcomanias. Antes de colar, verifique se as peças encaixam; utilizar a cola com pouca quantidade. Eliminar o cromado e o laca das superfícies de contato adesivo. Pinte as peças pequenas antes de descolá-las do suporte (4) (5). Antes de aplicar o adesivo, deixe o material bem seco. Aleje das superfícies de contato as calcomanias. Antes de colar, verifique se as peças encaixam; utilizar a cola com pouca quantidade. Eliminar o cromado e o laca das superfícies de contato adesivo. Pinte as peças pequenas antes de descolá-las do suporte (4) (5). Antes de aplicar o adesivo, deixe o material bem seco. Aleje das superfícies de contato as calcomanias. Antes de colar, verifique se as peças encaixam; utilizar a cola com pouca quantidade. Eliminar o cromado e o laca das superfícies de contato adesivo. Pinte as peças pequenas antes de descolá-las do suporte (4) (5). Antes de aplicar o adesivo, deixe o material bem seco. Aleje das superfícies de contato as calcomanias. Antes de colar, verifique se as peças encaixam; utilizar a cola com pouca quantidade. Eliminar o cromado e o laca das superfícies de contato adesivo. Pinte as peças pequenas antes de descolá-las do suporte (4) (5). Antes de aplicar o adesivo, deixe o material bem seco. Aleje das superfícies de contato as calcomanias. Antes de colar, verifique se as peças encaixam; utilizar a cola com pouca quantidade. Eliminar o cromado e o laca das superfícies de contato adesivo. Pinte as peças pequenas antes de descolá-las do suporte (4) (5). Antes de aplicar o adesivo, deixe o material bem seco. Aleje das superfícies de contato as calcomanias. Antes de colar, verifique se as peças encaixam; utilizar a cola com pouca quantidade. Eliminar o cromado e o laca das superfícies de contato adesivo. Pinte as peças pequenas antes de descolá-las do suporte (4) (5). Antes de aplicar o adesivo, deixe o material bem seco. Aleje das superfícies de contato as calcomanias. Antes de colar, verifique se as peças encaixam; utilizar a cola com pouca quantidade. Eliminar o cromado e o laca das superfícies de contato adesivo. Pinte as peças pequenas antes de descolá-las do suporte (4) (5). Antes de aplicar o adesivo, deixe o material bem seco. Aleje das superfícies de contato as calcomanias. Antes de colar, verifique se as peças encaixam; utilizar a cola com pouca quantidade. Eliminar o cromado e o laca das superfícies de contato adesivo. Pinte as peças pequenas antes de descolá-las do suporte (4) (5). Antes de aplicar o adesivo, deixe o material bem seco. Aleje das superfícies de contato as calcomanias. Antes de colar, verifique se as peças encaixam; utilizar a cola com pouca quantidade. Eliminar o cromado e o laca das superfícies de contato adesivo. Pinte as peças pequenas antes de descolá-las do suporte (4) (5). Antes de aplicar o adesivo, deixe o material bem seco. Aleje das superfícies de contato as calcomanias. Antes de colar, verifique se as peças encaixam; utilizar a cola com pouca quantidade. Eliminar o cromado e o laca das superfícies de contato adesivo. Pinte as peças pequenas antes de descolá-las do suporte (4) (5). Antes de aplicar o adesivo, deixe o material bem seco. Aleje das superfícies de contato as calcomanias. Antes de colar, verifique se as peças encaixam; utilizar a cola com pouca quantidade. Eliminar o cromado e o laca das superfícies de contato adesivo. Pinte as peças pequenas antes de descolá-las do suporte (4) (5). Antes de aplicar o adesivo, deixe o material bem seco. Aleje das superfícies de contato as calcomanias. Antes de colar, verifique se as peças encaixam; utilizar a cola com pouca quantidade. Eliminar o cromado e o laca das superfícies de contato adesivo. Pinte as peças pequenas antes de descolá-las do suporte (4) (5). Antes de aplicar o adesivo, deixe o material bem seco. Aleje das superfícies de contato as calcomanias. Antes de colar, verifique se as peças encaixam; utilizar a cola com pouca quantidade. Eliminar o cromado e o laca das superfícies de contato adesivo. Pinte as peças pequenas antes de descolá-las do suporte (4) (5). Antes de aplicar o adesivo, deixe o material bem seco. Aleje das superfícies de contato as calcomanias. Antes de colar, verifique se as peças encaixam; utilizar a cola com pouca quantidade. Eliminar o cromado e o laca das superfícies de contato adesivo. Pinte as peças pequenas antes de descolá-las do suporte (4) (5). Antes de aplicar o adesivo, deixe o material bem seco. Aleje das superfícies de contato as calcomanias. Antes de colar, verifique se as peças encaixam; utilizar a cola com pouca quantidade. Eliminar o cromado e o laca das superfícies de contato adesivo. Pinte as peças pequenas antes de descolá-las do suporte (4) (5). Antes de aplicar o adesivo, deixe o material bem seco. Aleje das superfícies de contato as calcomanias. Antes de colar, verifique se as peças encaixam; utilizar a cola com pouca quantidade. Eliminar o cromado e o laca das superfícies de contato adesivo. Pinte as peças pequenas antes de descolá-las do suporte (4) (5). Antes de aplicar o adesivo, deixe o material bem seco. Aleje das superfícies de contato as calcomanias. Antes de colar, verifique se as peças encaixam; utilizar a cola com pouca quantidade. Eliminar o cromado e o laca das superfícies de contato adesivo. Pinte as peças pequenas antes de descolá-las do suporte (4) (5). Antes de aplicar o adesivo, deixe o material bem seco. Aleje das superfícies de contato as calcomanias. Antes de colar, verifique se as peças encaixam; utilizar a cola com pouca quantidade. Eliminar o cromado e o laca das superfícies de contato adesivo. Pinte as peças pequenas antes de descolá-las do suporte (4) (5). Antes de aplicar o adesivo, deixe o material bem seco. Aleje das superfícies de contato as calcomanias. Antes de colar, verifique se as peças encaixam; utilizar a cola com pouca quantidade. Eliminar o cromado e o laca das superfícies de contato adesivo. Pinte as peças pequenas antes de descolá-las do suporte (4) (5). Antes de aplicar o adesivo, deixe o material bem seco. Aleje das superfícies de contato as calcomanias. Antes de colar, verifique se as peças encaixam; utilizar a cola com pouca quantidade. Eliminar o cromado e o laca das superfícies de contato adesivo. Pinte as peças pequenas antes de descolá-las do suporte (4) (5). Antes de aplicar o adesivo, deixe o material bem seco. Aleje das superfícies de contato as calcomanias. Antes de colar, verifique se as peças encaixam; utilizar a cola com pouca quantidade. Eliminar o cromado e o laca das superfícies de contato adesivo. Pinte as peças pequenas antes de descolá-las do suporte (4) (5). Antes de aplicar o adesivo, deixe o material bem seco. Aleje das superfícies de contato as calcomanias. Antes de colar, verifique se as peças encaixam; utilizar a cola com pouca quantidade. Eliminar o cromado e o laca das superfícies de contato adesivo. Pinte as peças pequenas antes de descolá-las do suporte (4) (5). Antes de aplicar o adesivo, deixe o material bem seco. Aleje das superfícies de contato as calcomanias. Antes de colar, verifique se as peças encaixam; utilizar a cola com pouca quantidade. Eliminar o cromado e o laca das superfícies de contato adesivo. Pinte as peças pequenas antes de descolá-las do suporte (4) (5). Antes de aplicar o adesivo, deixe o material bem seco. Aleje das superfícies de contato as calcomanias. Antes de colar, verifique se as peças encaixam; utilizar a cola com pouca quantidade. Eliminar o cromado e o laca das superfícies de contato adesivo. Pinte as peças pequenas antes de descolá-las do suporte (4) (5). Antes de aplicar o adesivo, deixe o material bem seco. Aleje das superfícies de contato as calcomanias. Antes de colar, verifique se as peças encaixam; utilizar a cola com pouca quantidade. Eliminar o cromado e o laca das superfícies de contato adesivo. Pinte as peças pequenas antes de descolá-las do suporte (4) (5). Antes de aplicar o adesivo, deixe o material bem seco. Aleje das superfícies de contato as calcomanias. Antes de colar, verifique se as peças encaixam; utilizar a cola com pouca quantidade. Eliminar o cromado e o laca das superfícies de contato adesivo. Pinte as peças pequenas antes de descolá-las do suporte (4) (5). Antes de aplicar o adesivo, deixe o material bem seco. Aleje das superfícies de contato as calcomanias. Antes de colar, verifique se as peças encaixam; utilizar a cola com pouca quantidade. Eliminar o cromado e o laca das superfícies de contato adesivo. Pinte as peças pequenas antes de descolá-las do suporte (4) (5). Antes de aplicar o adesivo, deixe o material bem seco. Aleje das superfícies de contato as calcomanias. Antes de colar, verifique se as peças encaixam; utilizar a cola com pouca quantidade. Eliminar o cromado e o laca das superfícies de contato adesivo. Pinte as peças pequenas antes de descolá-las do suporte (4) (5). Antes de aplicar o adesivo, deixe o material bem seco. Aleje das superfícies de contato as calcomanias. Antes de colar, verifique se as peças encaixam; utilizar a cola com pouca quantidade. Eliminar o cromado e o laca das superfícies de contato adesivo. Pinte as peças pequenas antes de descolá-las do suporte (4) (5). Antes de aplicar o adesivo, deixe o material bem seco. Aleje das superfícies de contato as calcomanias. Antes de colar, verifique se as peças encaixam; utilizar a cola com pouca quantidade. Eliminar o cromado e o laca das superfícies de contato adesivo. Pinte as peças pequenas antes de descolá-las do suporte (4) (5). Antes de aplicar o adesivo, deixe o material bem seco. Aleje das superfícies de contato as calcomanias. Antes de colar, verifique se as peças encaixam; utilizar a cola com pouca quantidade. Eliminar o cromado e o laca das superfícies de contato adesivo. Pinte as peças pequenas antes de descolá-las do suporte (4) (5). Antes de aplicar o adesivo, deixe o material bem seco. Aleje das superfícies de contato as calcomanias. Antes de colar, verifique se as peças encaixam; utilizar a cola com pouca quantidade. Eliminar o cromado e o laca das superfícies de contato adesivo. Pinte as peças pequenas antes de descolá-las do suporte (4) (5). Antes de aplicar o adesivo, deixe o material bem seco. Aleje das superfícies de contato as calcomanias. Antes de colar, verifique se as peças encaixam; utilizar a cola com pouca quantidade. Eliminar o cromado e o laca das superfícies de contato adesivo. Pinte as peças pequenas antes de descolá-las do suporte (4) (5). Antes de aplicar o adesivo, deixe o material bem seco. Aleje das superfícies de contato as calcomanias. Antes de colar, verifique se as peças encaixam; utilizar a cola com pouca quantidade. Eliminar o cromado e o laca das superfícies de contato adesivo. Pinte as peças pequenas antes de descolá-las do suporte (4) (5). Antes de aplicar o adesivo, deixe o material bem seco. Aleje das superfícies de contato as calcomanias. Antes de colar, verifique se as peças encaixam; utilizar a cola com pouca quantidade. Eliminar o cromado e o laca das superfícies de contato adesivo. Pinte as peças pequenas antes de descolá-las do suporte (4) (5). Antes de aplicar o adesivo, deixe o material bem seco. Aleje das superfícies de contato as calcomanias. Antes de colar, verifique se as peças encaixam; utilizar a cola com pouca quantidade. Eliminar o cromado e o laca das superfícies de contato adesivo. Pinte as peças pequenas antes de descolá-las do suporte (4) (5). Antes de aplicar o adesivo, deixe o material bem seco. Aleje das superfícies de contato as calcomanias. Antes de colar, verifique se as peças encaixam; utilizar a cola com pouca quantidade. Eliminar o cromado e o laca das superfícies de contato adesivo. Pinte as peças pequenas antes de descolá-las do suporte (4) (5). Antes de aplicar o adesivo, deixe o material bem seco. Aleje das superfícies de contato as calcomanias. Antes de colar, verifique se as peças encaixam; utilizar a cola com pouca quantidade. Eliminar o cromado e o laca das superfícies de contato adesivo. Pinte as peças pequenas antes de descolá-las do suporte (4) (5). Antes de aplicar o adesivo, deixe o material bem seco. Aleje das superfícies de contato as calcomanias. Antes de colar, verifique se as peças encaixam; utilizar a cola com pouca quantidade. Eliminar o cromado e o laca das superfícies de contato adesivo. Pinte as peças pequenas antes de descolá-las do suporte (4) (5). Antes de aplicar o adesivo, deixe o material bem seco. Aleje das superfícies de contato as calcomanias. Antes de colar, verifique se as peças encaixam; utilizar a cola com pouca quantidade. Eliminar o cromado e o laca das superfícies de contato adesivo. Pinte as peças pequenas antes de descolá-las do suporte (4) (5). Antes de aplicar o adesivo, deixe o material bem seco. Aleje das superfícies de contato as calcomanias. Antes de colar, verifique se as peças encaixam; utilizar a cola com pouca quantidade. Eliminar o cromado e o laca das superfícies de contato adesivo. Pinte as peças pequenas antes de descolá-las do suporte (4) (5). Antes de aplicar o adesivo, deixe o material bem seco. Aleje das superfícies de contato as calcomanias. Antes de colar, verifique se as peças encaixam; utilizar a cola com pouca quantidade. Eliminar o cromado e o laca das superfícies de contato adesivo. Pinte as peças pequenas antes de descolá-las do suporte (4) (5). Antes de aplicar o adesivo, deixe o material bem seco. Aleje das superfícies de contato as calcomanias. Antes de colar, verifique se as peças encaixam; utilizar a cola com pouca quantidade. Eliminar o cromado e o laca das superfícies de contato adesivo. Pinte as peças pequenas antes de descolá-las do suporte (4) (5). Antes de aplicar o adesivo, deixe o material bem seco. Aleje das superfícies de contato as calcomanias. Antes de colar, verifique se as peças encaixam; utilizar a cola com pouca quantidade. Eliminar o cromado e o laca das superfícies de contato adesivo. Pinte as peças pequenas antes de descolá-las do suporte (4) (5). Antes de aplicar o adesivo, deixe o material bem seco. Aleje das superfícies de contato as calcomanias. Antes de colar, verifique se as peças encaixam; utilizar a cola com pouca quantidade. Eliminar o cromado e o laca das superfícies de contato adesivo. Pinte as peças pequenas antes de descolá-las do suporte (4) (5). Antes de aplicar o adesivo, deixe o material bem seco. Aleje das superfícies de contato as calcomanias. Antes de colar, verifique se as peças encaixam; utilizar a cola com pouca quantidade. Eliminar o cromado e o laca das superfícies de contato adesivo. Pinte as peças pequenas antes de descolá-las do suporte (4) (5). Antes de aplicar o adesivo, deixe o material bem seco. Aleje das superfícies de contato as calcomanias. Antes de colar, verifique se as peças encaixam; utilizar a cola com pouca quantidade. Eliminar o cromado e o laca das superfícies de contato adesivo. Pinte as peças pequenas antes de descolá-las do suporte (4) (5). Antes de aplicar o adesivo, deixe o material bem seco. Aleje das superfícies de contato as calcomanias. Antes de colar, verifique se as peças encaixam; utilizar a cola com pouca quantidade. Eliminar o cromado e o laca das superfícies de contato adesivo. Pinte as peças pequenas antes de descolá-las do suporte (4) (5). Antes de aplicar o adesivo, deixe o material bem seco. Aleje das superfícies de contato as calcomanias. Antes de colar, verifique se as peças encaixam; utilizar a cola com pouca quantidade. Eliminar o cromado e o laca das superfícies de contato adesivo. Pinte as peças pequenas antes de descolá-las do suporte (4) (5). Antes de aplicar o adesivo, deixe o material bem seco. Aleje das superfícies de contato as calcomanias. Antes de colar, verifique se as peças encaixam; utilizar a cola com pouca quantidade. Eliminar o cromado e o laca das superfícies de contato adesivo. Pinte as peças pequenas antes de descolá-las do suporte (4) (5). Antes de aplicar o adesivo, deixe o material bem seco. Aleje das superfícies de contato as calcomanias. Antes de colar, verifique se as peças encaixam; utilizar a cola com pouca quantidade. Eliminar o cromado e o laca das superfícies de contato adesivo. Pinte as peças pequenas antes de descolá-las do suporte (4) (5). Antes de aplicar o adesivo, deixe o material bem seco. Aleje das superfícies de contato as calcomanias. Antes de colar, verifique se as peças encaixam; utilizar a cola com pouca quantidade. Eliminar o cromado e o laca das superfícies de contato adesivo. Pinte as peças pequenas antes de descolá-las do suporte (4) (5). Antes de aplicar o adesivo, deixe o material bem seco. Aleje das superfícies de contato as calcomanias. Antes de colar, verifique se as peças encaixam; utilizar a cola com pouca quantidade. Eliminar o cromado e o laca das superfícies de contato adesivo. Pinte as peças pequenas antes de descolá-las do suporte (4) (5). Antes de aplicar o adesivo, deixe o material bem seco. Aleje das superfícies de contato as calcomanias. Antes de colar, verifique se as peças encaixam; utilizar a cola com pouca quantidade. Eliminar o cromado e o laca das superfícies de contato adesivo. Pinte as peças pequenas antes de descolá-las do suporte (4) (5). Antes de aplicar o adesivo, deixe o material bem seco. Aleje das superfícies de contato as calcomanias. Antes de colar, verifique se as peças encaixam; utilizar a cola com pouca quantidade. Eliminar o cromado e o laca das superfícies de contato adesivo. Pinte as peças pequenas antes de descolá-las do suporte (4) (5). Antes de aplicar o adesivo, deixe o material bem seco. Aleje das superfícies de contato as calcomanias. Antes de colar, verifique se as peças encaixam; utilizar a cola com pouca quantidade. Eliminar o cromado e o laca das superfícies de contato adesivo. Pinte as peças pequenas antes de descolá-las do suporte (4) (5). Antes de aplicar o adesivo, deixe o material bem seco. Aleje das superfícies de contato as calcomanias. Antes de colar, verifique se as peças encaixam; utilizar a cola com pouca quantidade. Eliminar o cromado e o laca das superfícies de contato adesivo. Pinte as peças pequenas antes de descolá-las do suporte (4) (5). Antes de aplicar o adesivo, deixe o material bem seco. Aleje das superfícies de contato as calcomanias. Antes de colar, verifique se as peças encaixam; utilizar a cola com pouca quantidade. Eliminar o cromado e o laca das superfícies de contato adesivo. Pinte as peças pequenas antes de descolá-las do suporte (4) (5). Antes de aplicar o adesivo, deixe o material bem seco. Aleje das superfícies de contato as calcomanias. Antes de colar, verifique se as peças encaixam; utilizar a cola com pouca quantidade. Eliminar o cromado e o laca das superfícies de contato adesivo. Pinte as peças pequenas antes de descolá-las do suporte (4) (5). Antes de aplicar o adesivo, deixe o material bem seco. Aleje das superfícies de contato as calcomanias. Antes de colar, verifique se as peças encaixam; utilizar a cola com pouca quantidade. Eliminar o cromado e o laca das superfícies de contato adesivo. Pinte as peças pequenas antes de descolá-las do suporte (4) (5). Antes de aplicar o adesivo, deixe o material bem seco. Aleje das superfícies de contato as calcomanias. Antes de colar, verifique se as peças encaixam; utilizar a cola com pouca quantidade. Eliminar o cromado e o laca das superfícies de contato adesivo. Pinte as peças pequenas antes de descolá-las do suporte (4) (5). Antes de aplicar o adesivo, deixe o material bem seco. Aleje das superfícies de contato as calcomanias. Antes de colar, verifique se as peças encaixam; utilizar a cola com pouca quantidade. Eliminar o cromado e o laca das superfícies de contato adesivo. Pinte as peças pequenas antes de descolá-las do suporte (4) (5). Antes de aplicar o adesivo, deixe o material bem seco. Aleje das superfícies de contato as calcomanias. Antes de colar, verifique se as peças encaixam; utilizar a cola com pouca quantidade. Eliminar o cromado e o laca das superfícies de contato adesivo. Pinte as peças pequenas antes de descolá-las do suporte (4) (5). Antes de aplicar o adesivo, deixe o material bem seco. Aleje das superfícies de contato as calcomanias. Antes de colar, verifique se as peças encaixam; utilizar a cola com pouca quantidade. Eliminar o cromado e o laca das superfícies de contato adesivo. Pinte as peças pequenas antes de descolá-las do suporte (4) (5). Antes de aplicar o adesivo, deixe o material bem seco. Aleje das superfícies de contato as calcomanias. Antes de colar, verifique se as peças encaixam; utilizar a cola com pouca quantidade. Eliminar o cromado e o laca das superfícies de contato adesivo. Pinte as peças pequenas antes de descolá-las do suporte (4) (5). Antes de aplicar o adesivo, deixe o material bem seco. Aleje das superfícies de contato as calcomanias. Antes de colar, verifique se as peças encaixam; utilizar a cola com pouca quantidade. Eliminar o cromado e o laca

Verwendete Symbole / Used Symbols

Bitte beachten Sie folgende Symbole, die in den nachfolgenden Baustufen verwendet werden.
Veillez noter les symboles indiqués ci-dessous, qui sont utilisés dans les étapes suivantes du montage.
 Siavase tener en cuenta los símbolos facilitados a continuación, a utilizar en las siguientes fases de construcción.
Si prega di fare attenzione ai seguenti simboli che vengono usati nei susseguenti stadi di costruzione.
 Huomioi seuraavat symbolit, jotta käytetään seuraavissa kokonaisvaiheissa.
Legu merke til symbolene som benyttes i monteringsstribene som følger.
 Proszę zwrócić na następujących symbolach. Które są użyte w porządkowych etapach montażowych.
Da ha sonarki montaj basamaklarında kullanılanca olan, aşğıdaki sembollere lütfen dikkat edin.
 Kérjük, hogy a következő szimbólumokat, melyek az alábbi építési fokokban alkalmazásra kerülnek, vegyék figyelembe.

Please note the following symbols, which are used in the following construction stages.
Neem a.u.b. de volgende symbolen in acht, die in de onderstaande bouwfasen worden gebruikt.
 Por favor, preste atenção aos símbolos que seguem pois os mesmos serão usados nas próximas etapas de montagem.
Observera: Nedanstående piktogram används i följande arbetsmomenten.
 Læg venligst mærke til følgende symboler, som benyttes i de følgende byggestrøg.
Παρακάτω προσέξτε τα παρακάτω σύμβολα, τα οποία χρησιμοποιούνται στις παρακάτω βελβήλες συναρμολόγησης.
Dbejte prosim na dále uvedené symboly, které se používají v následujících konstrukčních stupních.
 Prosim za Vašu pozornost na sledeće simbole ki se uporabljajo v naslednjih korakih gradbe.



Abziehbild in Wasser einweichen und anbringen
 Soak and apply decals
 Mouiller et appliquer les décalcomanies
 Transfer in water even latex wiken en aanbrengen
 Remojar y aplicar las calcomanías
 Pôr de molho em água e aplicar o decalque
 Immersere in acqua ed applicare decalcomanie
 Blöt och läst dekålema
 Kosusta siirtokuvaa vedessä ja aseta paikalleen
 Fukt motivet i varmt vattm og lar det lig over på modellen
 Dypb bildet i vann og sett det på
 Περισοβώζω καρτίκιυ ή μοτίβου, ή και νανερτί
 Zmękczyc kalkomanie w wodzie a następnie nakleić
 βουτήξτε τη χαλκομανία στο νερό και τοποθετήστε την
 Çıkartmayı suda yumuşatın ve koyun
 Öbítsk námočt ve vodě a umísti
 a matricát vizem bezatrátni é felhelyezni
 Preslikati potopiti v vodo in zatem nanašati



Kleben
 Glue
 Colier
 Lijmen
 Engomar
 Colar
 Non incollare
 Limmas
 Limma
 Limes
 Lim
 Клеить
 Przykleić
 κόλλημα
 Yapıştırma
 Lepeni
 ragasztani
 Lepiti



Nicht kleben
 Don't glue
 Ne pas coller
 Niet lijmen
 No engomar
 Não colar
 Non incollare
 Limmas ej
 Alia limma
 Skal IKKE limes
 Ikke lim
 Не клеить
 Nie przyklejać
 nie κολλάτε
 Yapıştırmayın
 Nelepit
 nem szabad ragasztani
 Ne lepiti



Wahlweise
 Optional
 Facultatif
 Naar keuze
 No engomar
 Alternado
 Facoltato
 Valfritt
 Valfritt
 Valfritt
 Valfritt
 Valfritt
 Valfritt
 Ha valóbor
 Do wyboru
 εναλλακτικά
 Seçmeli
 Voliteľné
 nem szabad szerint
 način izbere



Anzahl der Arbeitsgänge
 Number of working steps
 Nombre d'étapes de travail
 Het aantal bouwstappen
 Número de operaciones de trabajo
 Número de etapas de trabalho
 Numero di passaggi
 Antal arbetsmoment
 Työvaiheiden lukumäärä
 Antall arbejdstrikk
 Antall arbejdstrikk
 Количество операций
 Liczba operacji
 αριθμός των εργασιών
 İş safhalarının sayısı
 Počet pracovních operací
 munkafolyamatok száma
 Številka koraka montaže



Klarsichtteile
 Clear parts
 Pièces transparentes
 Transparente onderdelen
 Limpiar las piezas
 Peça transparente
 Parte transparente
 Genömskinliga detaljer
 Läpinnäkyvät osat
 Glasskare deler
 Genömsiktige deler
 Прозрачные детали
 Elementy przezroczyste
 διαφανή εξαρτήματα
 Şeffaf parçalar
 Průzračné díly
 áttetsző alkatrészek
 Deli ki se jasno vide



Gleichen Vorgang auf der gegenüberliegenden Seite wiederholen
 Repeat same procedure on opposite side
 Opérer de la même façon sur l'autre face
 Delfzelve handeling herhalen aan de tegenoverliggende kant
 Realizar el mismo procedimiento en el lado opuesto
 Repetir o mesmo procedimento utilizado no lado oposto
 Stessa procedura sul lato opposto
 Upprepa proceduren på motsatta sidan
 Toista sama toimenpide kuten vieresellä sivulla
 Det samme arbejde gentages på den modsattliggende side
 Gjenta prosedyren på siden tværs overfor
 Повторить такую же операцию на противоположной стороне
 Teki sam praeblig czynności powtórzyć na stronie przeciwniej
 αναλάβετε την ίδια διαδικασία στην απέναντι πλευρά
 Aynı işlemi karşı tarafta tekrarlayın
 Stejný postup zopakovat na protilehlé straně
 ugyanzat a folyamatot a szemben található oldalon megismételni
 Isti postopek ponoviti in na sprrotni strani



Abbildung zusammengesetzter Teile
 Illustration of assembled parts
 Figure représentant les pièces assemblées
 Afbeelding van samengevoegde onderdelen
 Ilustración piezas ensambladas
 Figura representando peças encaixadas
 Illustrazione delle parti assemblate
 Bilden visar dalarna hopsatta
 Kuvä yhteennilistetyistä osista
 Ilustrasjonen visar de sammensatte delene
 Ilustrasjon, sammensatte deler
 Иллюстрация смонтированных деталей
 Rysunek złożonych części
 απεικόνιση των συναρμολογημένων εξαρτημάτων
 Birleştirilen parçaların şekli
 Zobrazení sestavených dílů
 összállított alkatrészek ábrája
 Slika sliopjenega dela



Mit einem Messer abtrennen
 Detach with knife
 Détacher au couteau
 Met een mesje afsnijden
 Separarlo con un cuchillo
 Separar utilizando uma faca
 Staccare col coltello
 Skär loss med kniv
 Irrota veitsellä
 Adskilles med en kniv
 Skjær av med en kniv
 Отделить ножом
 Odciąć nożem
 διαχωρίστε με ένα μαχαίρι
 Bir bıçak ile kesin
 Oddélit pomoci nože
 kés segítségével leválasztani
 Oddelilt z nožem



Bauteile trocknen lassen
 Allow the parts to dry
 Laisser sécher les pièces
 Onderdelen laten drogen
 Dejar secar las piezas
 Deixar secar os componentes
 Far asciugarsi i componenti
 Anna osien kuivua
 La delene tørke
 Lad komponentene tørre
 Låt byggdelarna torka
 Låt detaljerna torka
 Части поставити до висихнення
 Αφήστε τα μέρη να στεγνώσουν
 Yapi parçalarını kurumaya bırakınız
 Alkatrészeket hagyja száradni
 Jednotlivé díly nechce zaschnout
 Pustite da sestavi deli posušijo



Klebeband
 Adhesive tape
 Adhésif de ruban adhésif
 Plakband
 Cinta adhesiva
 Fita adesiva
 Far asciugarsi i componenti
 Anna osien kuivua
 La delene tørke
 Lad komponentene tørre
 Låt byggdelarna torka
 Låt detaljerna torka
 Части поставити до висихнення
 Αφήστε τα μέρη να στεγνώσουν
 Yapi parçalarını kurumaya bırakınız
 Alkatrészeket hagyja száradni
 Jednotlivé díly nechce zaschnout
 Pustite da sestavi deli posušijo

Benötigte Farben / Used Colors

Benötigte Farben
 Required colours

90 % A **10 %**

Hellgrau, matt 76 + weiß, matt 5
 Light grey, matt white, matt
 Gris clair, mat blanc, mat
 Lichtgrīs, mat wit, mat
 Gris claro, mate blanco, mate
 Cinzento-claro, mate branco, fosso
 Grigio chiaro, opaco bianco, opaco
 Ljūsgri, matt vit, matt
 Vaaleanharmaa, matt valkoinen, himmeä
 Lysegrå, mat hvit, matt
 Светло-серый, матовый белый, матовый
 Jasnoszary, matowy biały, matowy
 Γκρι ανοιχτό, ματ λευκό, ματ
 Açık gri, mat beyaz, mat
 Világosszürke, matt bílá, matná
 Svetle šedivá, matná fehéř, matt
 Svetlosiva, brez leska bela, mat

Pintes necesarias
 Pinturas necesarias

75 % B **25 %**

Hellgrau, matt 76 + weiß, matt 5
 Light grey, matt white, matt
 Gris clair, mat blanc, mat
 Lichtgrīs, mat wit, mat
 Gris claro, mate blanco, mate
 Cinzento-claro, mate branco, fosso
 Grigio chiaro, opaco bianco, opaco
 Ljūsgri, matt vit, matt
 Vaaleanharmaa, matt valkoinen, himmeä
 Lysegrå, mat hvit, matt
 Светло-серый, матовый белый, матовый
 Jasnoszary, matowy biały, matowy
 Γκρι ανοιχτό, ματ λευκό, ματ
 Açık gri, mat beyaz, mat
 Világosszürke, matt bílá, matná
 Svetle šedivá, matná fehéř, matt
 Svetlosiva, brez leska bela, mat

Tarvittavat värit
 Du trenger følgende farger

C

anthrazit, matt 9
 anthracite grey, matt
 anthracite, mat
 anthraciet, mat
 anthracite, mate
 anthracite, fosso
 anthracite, opaco
 anthracit, matt
 anthrassitt, himmeä
 kokesgrå, mat
 antressitt, matt
 антрацит, матовый
 antcasyt, matowy
 ανθρακί, ματ
 antrasi, mat
 antracit, matná
 anthraci, matt
 tanno siva, mat

Nedvendige farger
 Неообходимые краски

H

hautfarbe, matt 35
 flesh, matt
 couleur chair, mat
 huidskleur, mat
 color piel, mate
 cor da pele, fosso
 colore pelle, opaco
 hudfärg, matt
 ihonvärinen, himmeä
 hudfarve, mat
 hudfarge, matt
 телесный, матовый
 cielsisty, matowy
 χρώμα δέρματος, ματ
 ten rengi, mat
 barva kůže, matná
 bőrszín, mat
 barva kože, mat

Potrzebne kolory
 Αναπτοιόμενα χρώματα

I

aluminium, metallic 99
 aluminium, metallic
 aluminium, métallique
 aluminium, metallic
 aluminium, metalizado
 aluminio, metalico
 aluminio, metalico
 aluminium, metallic
 aluminium, metalikkito
 aluminium, metalikk
 aluminium, metallic
 алюминий, металл
 aluminijum, metalikk
 aluminijum, metalikk

weiß, matt 5
 white, matt
 blanc, mat
 wit, mat
 blanco, mate
 branco, fosso
 bianco, opaco
 vit, matt
 valkoinen, himmeä
 hvit, mat
 белый, матовый
 biały, matowy
 λευκό, ματ
 beyaz, mat
 bílá, matná
 fehéř, matt
 bela, mat

eisen, metallic 91
 steel, metallic
 coloris fer, métallique
 ijzerkleurig, metallic
 ferroso, metalizado
 ferro, metalico
 ferro, metalico
 järnfärg, metallic
 teräksenvärinen, metalikkito
 jen, metalikk
 jen, metallic
 стальной, металл
 żelazo, metaliczny
 σιδηρού, μεταλλικό
 demir, metalikk
 železná, metaliza
 vas, metall
 železna, metalikk

nato-oliv, matt 46
 Nato-olive, matt
 olive O.I.A.N., mat
 Nato-olivj, mat
 acelluna Nato, mate
 oliva Nato, fosso
 oliva nato, opaco
 Nato-oliv, matt
 nato olivi, himmeä
 Nato-oliv, mat
 NATO-oliven, matt
 оливковый "НАТО", матовый
 oliwk. NATO, matowy
 γακί του NATO, ματ
 nato yesili, mat
 olivová NATO, matná
 Nato-oliv, matt
 NATO oliva, mat

lederbraun, matt 84 + **eisen, metallic 91**
 leather brown, matt steel, metallic
 brun cuir, mat coloris fer, métallique
 lederbruin, mat ijzerkleurig, metallic
 marrón cuero, mate ferroso, metalizado
 castanho couro, fosso ferro, metalico
 marone couio, opaco ferro, metalico
 läderbrun, matt järnfärg, metallic
 nahkanruskea, himmeä teräksenvärinen, metalikkito
 larbrun, mat jen, metalikk
 jen, metallic
 коричневая кожа, матовый стальной, металл
 brunaty jak skóra, matowy żelazo, metaliczny
 καφέ δέρματος, ματ σιδηρού, μεταλλικό
 deri kahverengi, mat demir, metalikk
 kožené hnědá, matná železná, metaliza
 bõrbarna, matt vas, metall
 koža rjava, mat železna, metalikk

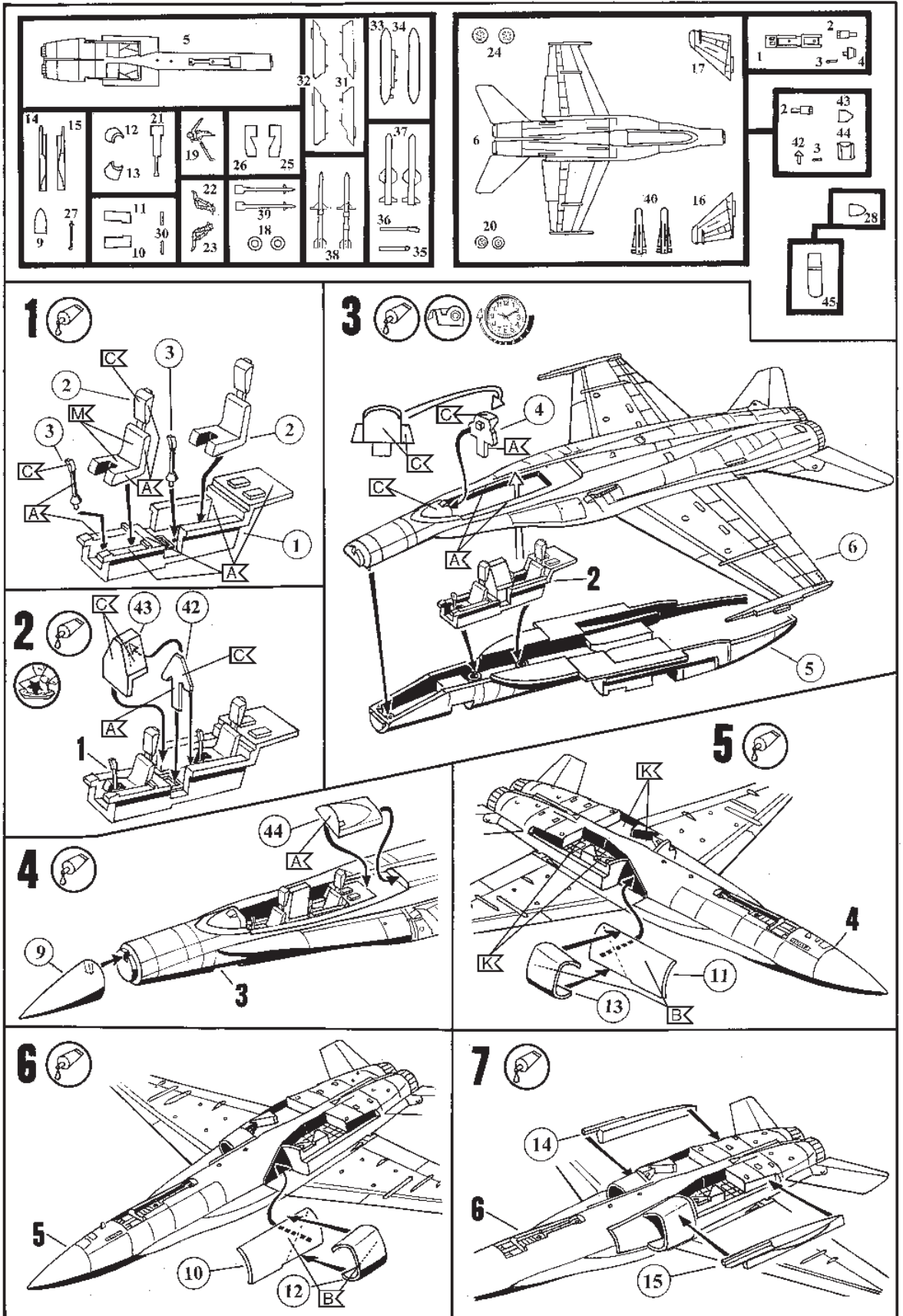

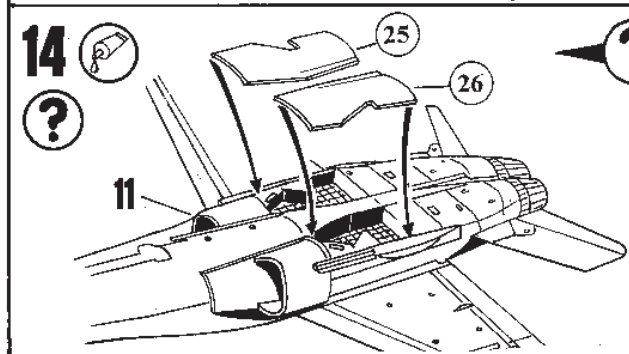
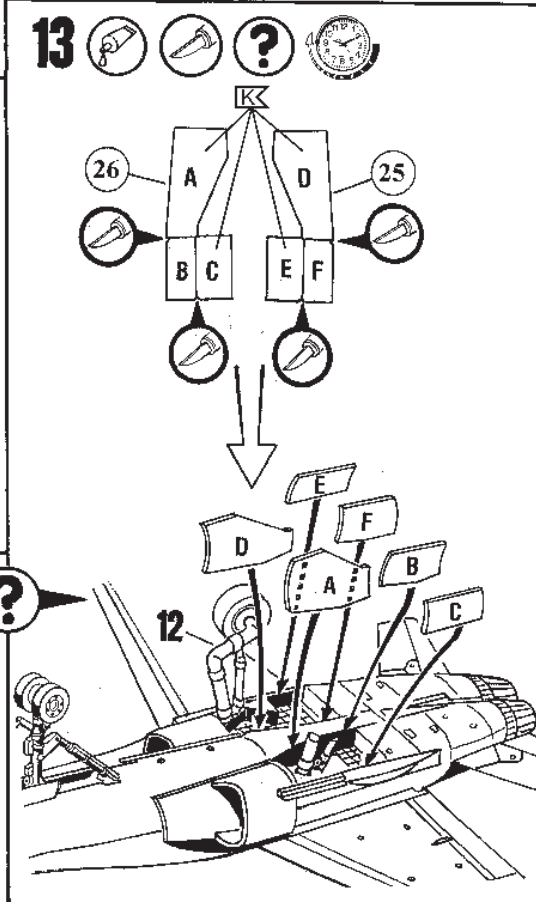
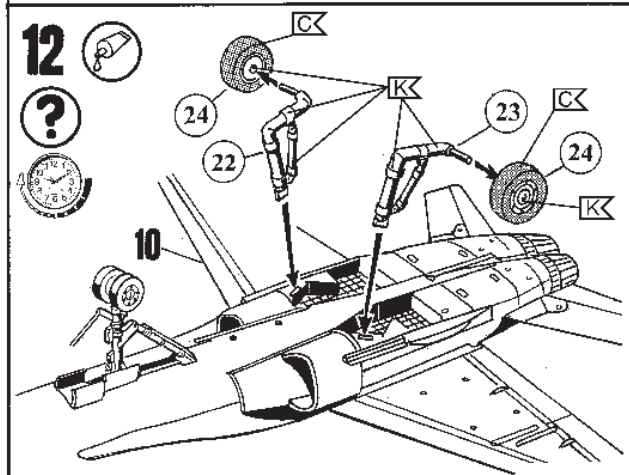
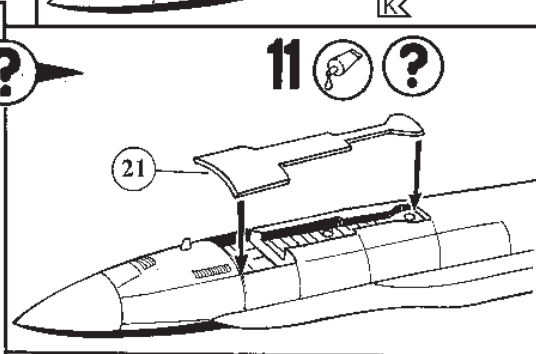
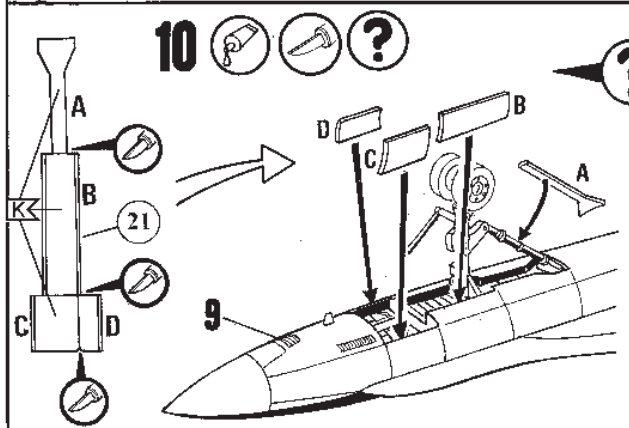
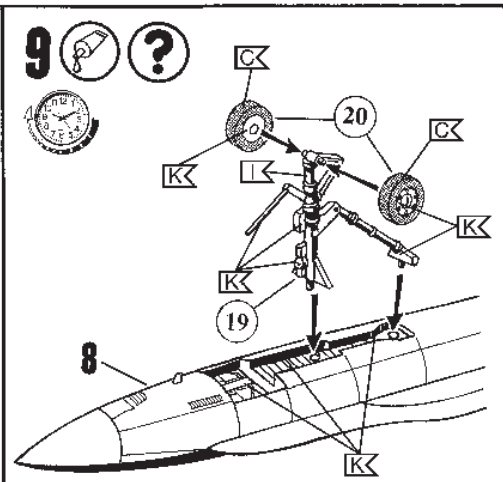
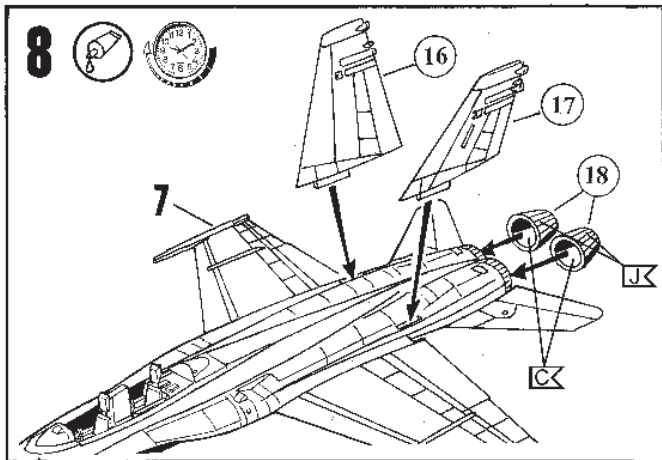

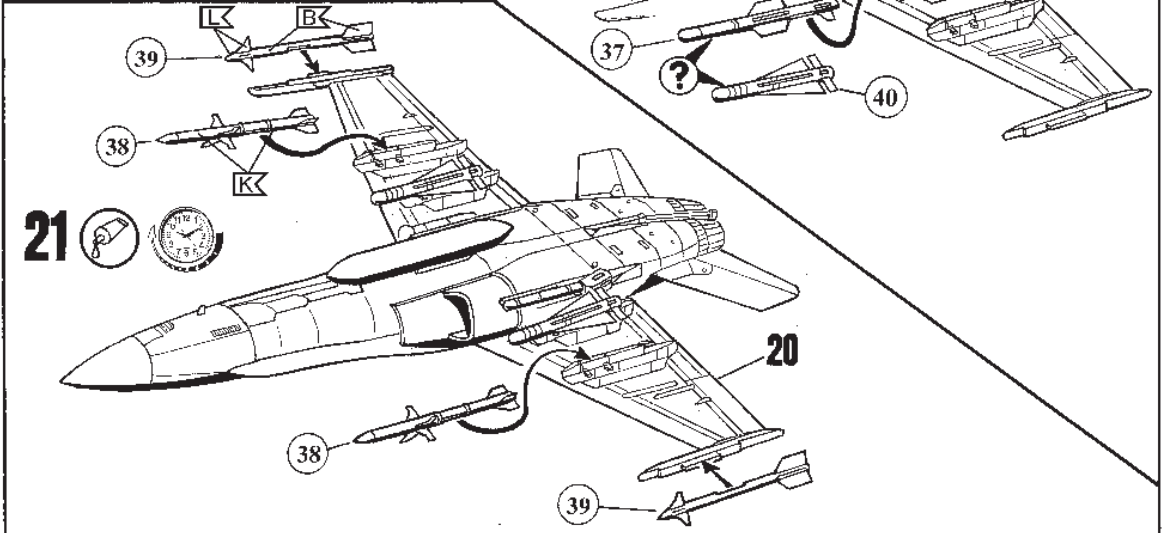
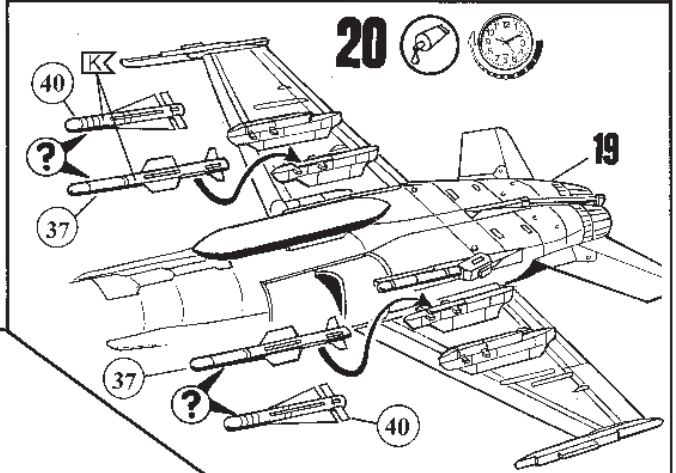
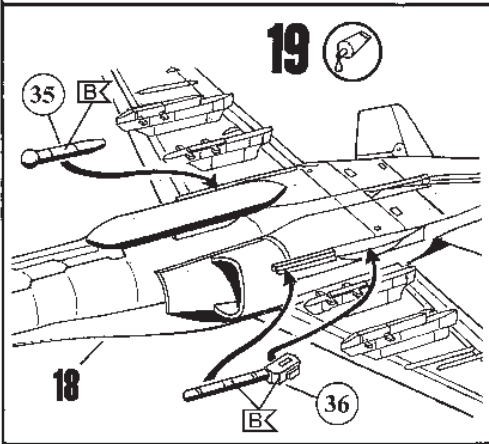
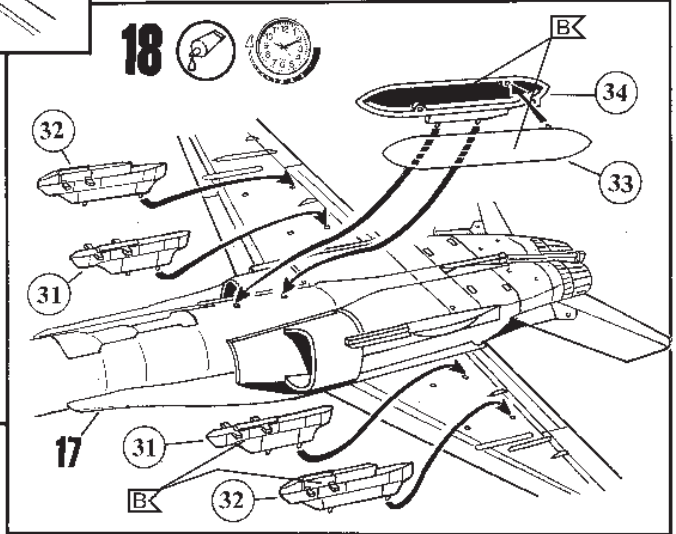
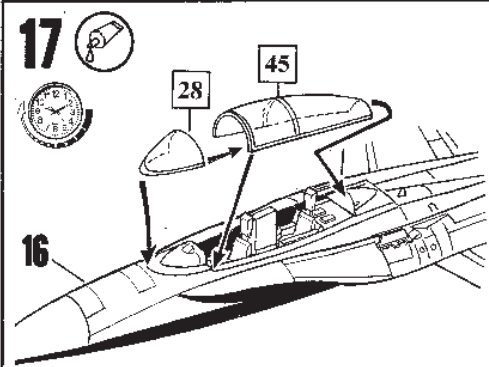
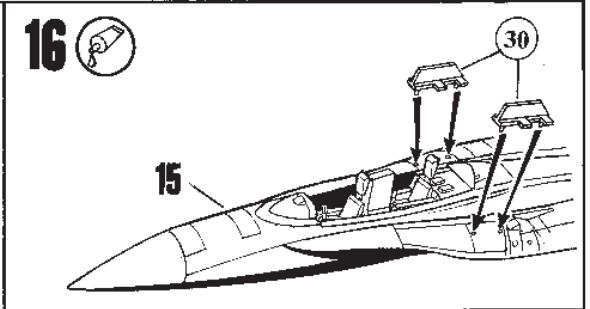
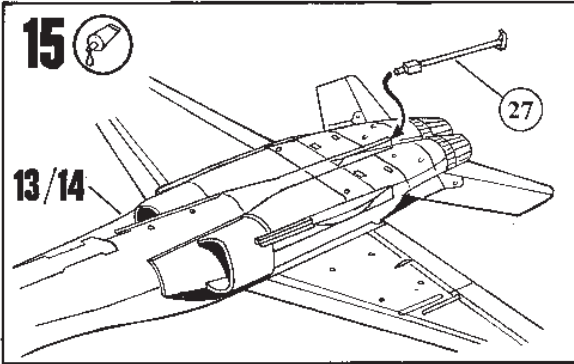

22

F/A-18D 164694/164699 VMFA(AW)-224 "Bengals" MCAS Beaufort, SC - USA

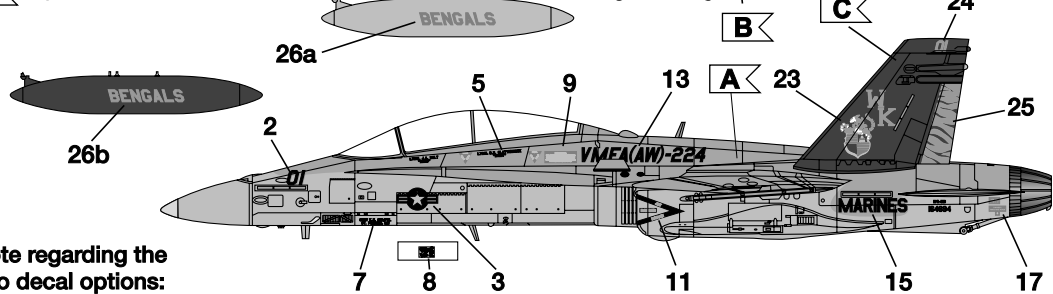
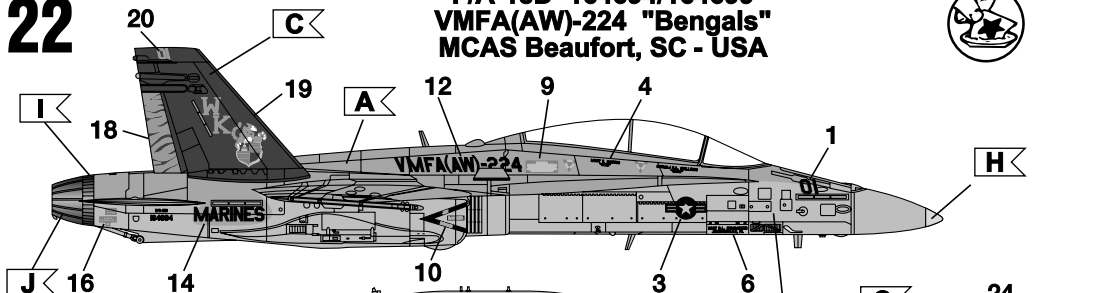

Note regarding the two decal options:
**a = 2007-'08 scheme (BuNo 164694)
**b = 2009 scheme (BuNo 164699)

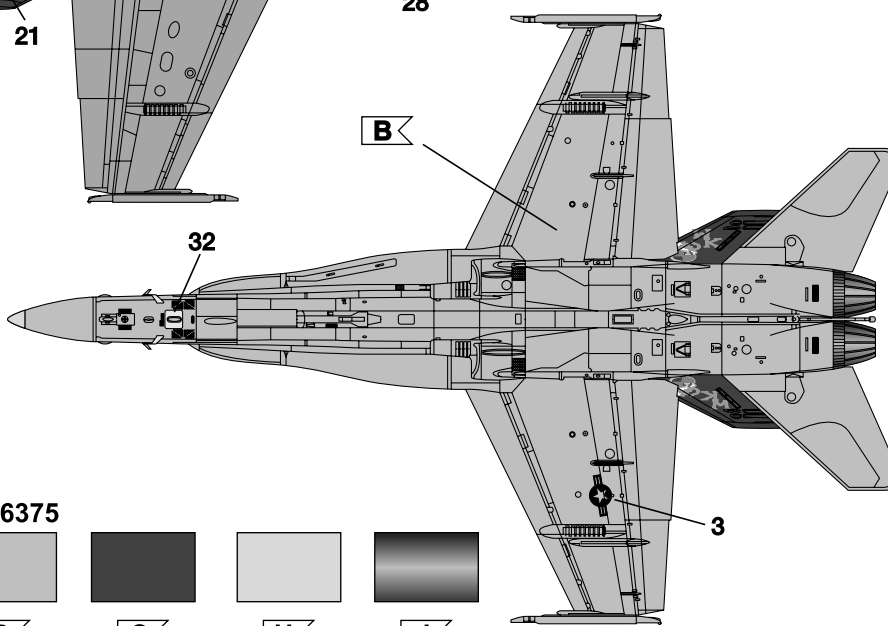
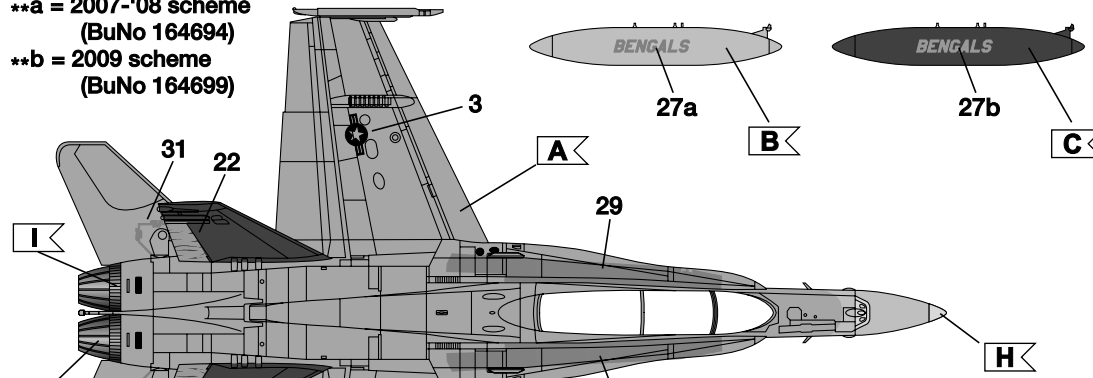

FS36320 FS36375



A B C H J

23

F/A-18D 164068 VFA-125 "Rough Raiders" NAS Lemoore - USA

