



Raketenjagdpanzer JAGUAR 1

Panzerjäger verstärken die eigenen Truppen dort, wo mit massiven Panzerangriffen des Gegners gerechnet wird. Sie sind daher auf die Bekämpfung von Panzern spezialisiert und stehen bei der Bundeswehr Seite an Seite mit dem Kampfpanzer Leopard und dem Schützenpanzer Marder.

In den 1960er Jahren wurde der Kanonenjagdpanzer (mit 90 mm Kanone für kurze und mittlere Entfernungen) und der Raketenjagdpanzer 2 (mit SS-11 Raketen für mittlere und weite Entfernungen) auf gleichem Fahrgestell bei der Bundeswehr eingeführt. Doch zu Gunsten eines leistungsfähigeren Waffensystems rüstete die Bundeswehr bereits im Zeitraum von 1978 bis 1982 den Raketenjagdpanzer 2 zum Raketenjagdpanzer JAGUAR 1 um. Dabei erhielten die 316 existenten Fahrzeuge das Panzer-Abwehr-Raketensystem HOT. Zur Erhöhung des ballistischen Schutzes kamen auch eine Zusatzpanzerung für die Front- und Seitenpartien des Kampfraumes, eine ABC-Schutzanlage und Kettenschürzen hinzu. Der JAGUAR 1 konnte mit seinem Lenkflugkörpersystem HOT treffsicher Ziele bis zu einer Entfernung von 4.000 m bekämpfen. Dazu waren 20 Raketen an Bord, von denen acht aus einem Trommelmagazin automatisch in kürzester Zeit nachgeladen wurden. Zusätzlich verfügte das extrem wendige und schnelle Fahrzeug über ein Fliegerabwehr- und Bug-MG. Ab 1993 wurde zusätzlich bei 181 JAGUAR 1 ein NZBG (Nachtziel- und Beobachtungsgerät) eingebaut, welches erstmalig die Nachtkampffähigkeit sicherstellte. Auffällig ist der dabei umgestaltete und viel größere Richtkopf im Bugbereich.

Der JAGUAR 1 wurde bei der Panzerjägertruppe der Bundeswehr eingesetzt, die zur Panzertruppe zählte, aber bis dahin eigenständig war. Die selbstständigen Panzerjägerkompanien löste man 1996 auf und eine reduzierte Anzahl an JAGUAR 1 kam zur Stärkung der Panzerabwehr in die Panzergrenadierbataillone. Von den nicht mehr benötigten Fahrzeugen wurden 90 (ohne NZBG) an Österreich abgegeben. Sowohl in Österreich (2006) als auch bei der Bundeswehr (2005) ist der JAGUAR 1 mittlerweile komplett außer Dienst gestellt worden.

Technische Daten:

Bewaffnung: 20 Lenkflugkörper HOT / 1x 7,62 mm BugMG / 1x 7,62 mm FlaMG / 8x Nebelwurfbecher
 Motor/Leistung: 8 Zylinder Dieselmotor mit 368 kW (500 PS) bei 2200 U/min
 Maximale Geschwindigkeit Straße: 70 km/h
 Maximale Reichweite Straße: ca. 335 km
 Steigfähigkeit: 60%
 Gewicht: 25,5 t (ohne NZBG) / 26 t (mit NZBG)
 Länge: 6,61 Meter
 Besatzung: 4 Mann

Tank Destroyer JAGUAR 1 with guided missile

Tank destroyers support their own troops where massive tank attacks are expected from the enemy. They therefore specialise in anti-tank combat and stand side by side with the Leopard battle tank and the Marder infantry combat vehicle in the German army.

In the 1960s the self-propelled anti-tank gun (90 mm cannon for short and medium distances) and the tank destroyer 2 with guided missile (SS-11 ATGW for medium and long distances) on the same chassis were introduced into the German army. With the aim of producing a more powerful weapons system, in the period from 1978 to 1982, the German army had already converted the tank destroyer with guided missile 2 into the JAGUAR 1. The 316 existing vehicles received the HOT ATGW. To increase the fire protection it received appliqué armour on the front and sides of the fighting compartment, an NBC protection system and track skirts. The JAGUAR 1 with its HOT guided missile system could accurately strike targets at a maximum distance of 4,000 m. In addition there were 20 missiles on board, eight of which could be automatically loaded very fast from a drum magazine. In addition this extremely speedy and manoeuvrable vehicle had anti-aircraft and bow MGs. From 1993, 181 JAGUAR 1s also had NZBG (night vision equipment) giving them a night combat capability for the first time. The redesigned and much larger aiming device is a conspicuous feature in the bow area.

The JAGUAR 1 was used by the German army tank destroyer units that were counted among the tank units but up to then had been autonomous. The independent tank destroyer companies were disbanded in 1996 and a reduced number of JAGUAR 1s were brought in to support the anti-tank defences in the mechanized infantry battalions. 90 of the redundant vehicles (without NZBG) were transferred to Austria. In the meantime, the JAGUAR 1 has been completely retired from service, both in Austria (2006) and Germany (2005).

Technical data:

Armament: 20 HOT guided missiles: 1 x 7,62 mm bow-mounted MG; 1 x 7,62 mm AA MG; 8 x smoke grenade dischargers.
 Engine/capacity: 8 cylinder diesel engine, 368 kW (500 hp) at 2200 rpm.
 Max. road speed: 70 km/h
 Max. road range: ca. 335 km
 Gradient: 60%
 Weight: 25.5 t (without NZBG), 26 t (with NZBG)
 Length: 6.61 m
 Crew: 4

Form hergestellt und im Eigentum von Revell GmbH & Co. KG. Widersprüchliche Nachahmungen werden gerichtlich verfolgt.

Ca produit est propriété de la société Revell GmbH & Co. KG. Toute utilisation ou duplication frauduleuse fera l'objet de poursuites en justice.

Modelado y en propiedad de Revell GmbH & Co. KG. Imitaciones ilícitas serán perseguidas por la ley.

Forma prodotta dalla Revell GmbH & Co. KG. e di proprietà della stessa impresa, la quale procederà legalmente contro ogni imitazione abusiva.

Модель на Revell GmbH & Co. KG. valmistama ja omanisuuna. Laittomaa kopiointiin tullaan puuttamaan oikeudellisin toimin.

Design utviklet av og eies av Revell GmbH & Co. KG. Etterligning uten tillatelse blir gjenstand for rettslig forfølgelse.

Produkcia i prava vlasnosti firmy Revell GmbH & Co. KG. Nielegalne podrobienie jest zabronione pod odpowiedzialnoscia sadowa.

Model, Revell GmbH & Co. KG. firmasının mülkiyeti altında imal edilmiştir. Kanuna aykırı taklitler mahkemeye takip edilecektir.

A forma előállítja és a tulajdonjog birtokosa a Revell GmbH & Co. KG. A jogellenes utánzatokat és hamisítványokat bírósággal tiltadjik.

Mould manufactured by and property of Revell GmbH & Co. KG. Illegal imitations are subject to prosecution.

Form vervaardigd door en eigendom van Revell GmbH & Co. KG. Onrechtmatige nabootsingen worden gerechtelijk vervolgd.

Formas produzidas e de propriedade da Revell GmbH & Co. KG. Cópias não autorizadas serão processadas juridicamente Como determinado na lei.

Modellen tillverkad av och tillhör Revell GmbH & Co. KG. All kopiering beivras enligt lagen om upphovsrätt.

Formen er fremstillet af Revell GmbH & Co. KG. som også har ejendomsret. Lovstridige efterligninger sagsøges.

Модель изготовлена и принадлежит собственности фирмы Revell GmbH & Co. KG. Противобокковые подделки преследуются и отозваны в судебном порядке.

Η μορφή κατασκευαστηκε και περιηλεθε ιδιοκτησια της Revell GmbH & Co. KG. Οι παρανομες μιμησεις θα καταδικασονται δικαστικως.

Form byl vytvořen firmou Revell GmbH & Co. KG. a je jejím vlastnictvím. Proti nezákonným napodobením se bude postupovat soudní cestou.

Forma je proizvedena in je vlasnistvo Revell GmbH & Co. KG. Neovlatene kopije bodo pravno zajzene.

Vor dem Zusammensetzen gut durchlesen!

D: Achtung: Jedes Teil ist nummeriert (1). Reihenfolge der Montageschritte beachten. Benötigte Werkzeuge: Messer und Feile zum Entfernen und Entgraten der Teile (2) Gummiband, Klebeband und Wäscheklammer zum Zusammenhalten der geklebten Einzelteile (3). Plastikteile in einer milden Waschlösung reinigen und an der Luft trocknen, damit der Farbanstrich und die Abziehbilder besser haften. Vor dem Ankleben prüfen ob Teile passen, Klebstoff sparsam auftragen Chrom und Farbe an den Klebeflächen entfernen. Kleine Teile anstreichen, bevor sie vom Rahmen entfernt werden (4) (5). Farben gut durchtrocknen lassen, erst dann den Zusammenbau fortsetzen. Jedes Abziehbildmotiv einzeln ausschneiden und ca. 20 Sekunden in warmes Wasser tauchen. Das Motiv an der bezeichneten Stelle vom Papier abschieben und mit Lösspapier andrücken.

NL: OPGELEI: Voor de montage eerst goed de handleiding lezen. Elk onderdeel is genummerd (1). Let op de montagevolgorde. Benodigd gereedschap: mes en vijl voor het afbramen van de onderdelen (2); elastiek, plakband en wasknijpers voor het bij elkaar houden van de gelijmde onderdelen (3). Plastic onderdelen met een zachtafwasmiddel reinigen en vanzelf laten drogen, zodat de verf en de decals beter hechten. Controleer voor het lijmen of de onderdelen passen; lijm dun opbrengen. Chrom en verf van de lijmvlakken verwijderen. Kleine onderdelen verven voordat ze van het raam worden verwijderd (4) (5). Verf goed laten drogen, dan pas verdergaan met de montage. Elke detail afzonderlijk uitsnijden en ca. 20 sec. in warm water dopen. De decal op de aangegeven plaats van het papier schuiven en met vloeipapier andrukken.

GB: ATTENTION: Read the instructions thoroughly prior to assembly. Each component is numbered (1). Adhere to specified sequence of assembly. Tools required: knife and file for removal of components from frame (2); rubber band, adhesive tape and clothes pegs for clamping components together after applying adhesive (3). Clean plastic components in a mild detergent solution and allow to air-dry so that paint and transfers adhere better. Prior to applying adhesive, check to see whether the components fit together; apply adhesive sparingly. Remove chrome and paint from the contact surfaces. Paint small components before removing them from the frame (4) (5). Allow paint to dry well, and only then continue to assemble. Cut out each transfer individually and immerse in warm water for approx. 20 seconds. Slide transfer off paper and into designated position, then press on with blotting paper.

F: ATTENTION : lisez bien la notice de montage avant de commencer. Chaque pièce est numérotée (1). Respectez l'ordre des opérations. Outils nécessaires : couteau et lime pour ébarber les pièces (2); élastique, ruban adhésif et pinces à linge pour maintenir les pièces collées (3). Nettoyez les pièces en matière plastique dans une solution douce de produit de lavage et faites-les sécher à l'air afin que la peinture et les décalcomanies tiennent mieux. Avant de mettre la colle, vérifiez si les pièces s'adaptent bien les unes aux autres; mettez peu de colle. Enlevez le chrome et la peinture de des surfaces de collage. Peignez les petites pièces avant de les détacher de la grappe (4) (5). Laissez bien sécher la peinture avant de poursuivre l'assemblage. Découpez chaque décalcomanie séparément et plongez-la dans de l'eau chaude pendant 20 secondes environ. À l'endroit marqué, faites glisser le motif pour le séparer du papier et pressez-le sur emplacement avec du papier buvard.

E: ¡Atención! Antes de comenzar con el ensamblaje, leer detenidamente las instrucciones. Cada pieza va numerada (1). Téngase en cuenta el orden de operaciones del ensamblaje. Herramientas necesarias: Cuchillo y lima para desbarbar las piezas (2). Antes de goma, cinta adhesiva y pinzas de ropa para sujetar las piezas pegadas (3). Lavar las piezas de plástico en una solución de detergente suave y dejar que se sequen al aire para mejorar así la adhesión de la pintura y de las calcomanías. Antes de aplicar el pegamento comprobar si las piezas quedan correctamente adaptadas. Aplicar el pegamento sin excederse. Alejar de las superficies de pegado el cromado y la pintura. Pintar las piezas pequeñas antes de desprenderlas de su sujeción (4) (5). Antes de pasar a las siguientes con el ensamblaje, dejar que se seque bien la pintura. Recortar las calcomanías una por una y sumergirlas durante unos 20 segundos en agua caliente. Deslizar del papel la calcomanía en el lugar adecuado y apretarla colocando encima de ella papel secante.

I: ATTENZIONE: Prima dell'assemblaggio leggere attentamente le istruzioni di montaggio. Ogni pezzo è numerato (1). Tener presente la successione delle fasi di assemblaggio. Attrezzi necessari: coltello e lima per togliere la sbavatura dai pezzi (2), nastro adesivo e mollette da bucato per tenere insieme i pezzi singoli dopo averli incollati (3). Lavare i particolari in plastica con un detergente delicato e lasciarli asciugare all'aria, per una migliore adesione dello strato di colore e della figura decalcolata. Prima di incollare, verificare che i pezzi si abbinano bene tra di loro; applicare il collante con parsimonia. Togliere cromo e colore dalle superfici da incollare.

Dipingere i piccoli accessori sul supporto prima di rimuoverli (4) (5). Far seccare bene la vernice prima di proseguire con l'assemblaggio. Ritagliare singolarmente ogni figura ed immergerla in acqua tiepida per 20 secondi circa. Applicare il motivo nella posizione segnata e tamponarlo con carta assorbente.

S: OBS: Läs instruktionerna noga igenom innan du sätter modellerna samman. Vardera detalj är numrerad (1). V g beakta följden i sammansättningsstegen. Verktyg, som du kommer att behöva : kniv och fil för att skrapa detaljerna rena (2), gummiringar, tejp och klädnyppor för att hålla samman de limmade detaljerna (3). Rengör plastdelarna i en mild tvättmedellösning och torka dem i luftten för att lack och dekaler skall hålla bättre. Kolla att detaljerna passar ihop innan du klistrar dem och alltid lämna tillrämligt sparsamt. Avtägna krom och lack från ytorna, som kommer att limmas ihop. Måla de små detaljerna innan du avtägna dem från ramen (4) (5). Låt lacket riktigt torka igenom innan du fortsätter med sammansättningen. Skär av varje dekalmotiv enskilt och doppa det i varmt vatten i ca 20 sekunder. Flytta motivet bort från papperet genom att trycka vid det angivna stället och tryck fast med liskpapper.

DK: BEMÆRK: Inden sammensætningen begynder, skal byggevejledningen læses godt igennem. Hver del er nummereret (1). Rækkefølgen af monteringstrinene skal overholdes. Nødvendigt værktøj: Kniv og fil til afgraving af delene (2), gummibånd, tape og tøjklæpper til at holde de klistrede (3) enkeltdele sammen. Plastikdelene renses i en mild sæbeud og lufttørres så malingen og overføringsbillederne bedre kan hæfte. Inden påførelsen kontrolleres om delene passer; limen påføres sparsomt/let. Krom og farve fjernes fra klæbefladerne. De små dele males inden de fjernes fra rammen (4) (5). Lad farven tørre godt inden sammensætningen fortsættes. Overføringsbilledernes motiver skæres ud enkeltvis og dyppes ca. 20 sek. i varmt vand. Skub motivet fra papiret og tryk det fast med trækpapier.

GR: ΠΡΟΣΟΧΗ: Πριν τη συναρμολόγηση, διαβάστε καλά τις οδηγίες. Κάθε εξάρτημα είναι αριθμημένο (1). Προσέξτε τη σειρά των βημάτων συναρμολόγησης. Απαιτούμενα εργαλεία: μαχαίρι και λίμα για τη λείανση των εξαρτημάτων (2), λαστιχένια ταινία, κολλητική ταινία και ματαλάκια για τη συγκράτηση των κολλημένων μεμονωμένων εξαρτημάτων (3). Καθαρίστε τα πλαστικά εξαρτήματα μέσα σε ένα "μαλακό" καθαριστικό διάλυμα και στεγνώστε τα στον αέρα, ώστε να υπερέχει καλύτερη πρόσφυση του χρώματος και των χαλκοαναμιγμάτων. Πριν το κόλλημα, ελέγξτε αν τα εξαρτήματα μεταξύ τους τα εξαρτήματα. Εφαλείστε οικονομικά την κόλλα. Απομακρύνετε από τις επιφάνειες επικάλυψη, χρώμα και βαφή. Βάψτε τα μικρά εξαρτήματα, πριν απομακρυνθούν από το πλαίσιο (4) (5). Αφήστε να στεγνώσουν καλά τα χρώματα και ύστερα συνεχίστε τη συναρμολόγηση. Κόψτε ξεχωριστά το κάθε μοτίβο των χαλκοαναμιγμάτων και βουτήξτε το σε ζεστό νερό για περίπου 20 δευτερόλεπτα. Απομακρύνετε το μοτίβο από το χαρτί, στο σημειωμένο σημείο και πιάστε το με το στουάχατο.

N: OBS! Les nøye igjennom monteringsanvisningen for sammenbyggingen. Hver del er nummerert (1). Folg rekkefølgen på monteringstrinene. Nødvendig verktyg: Kniv og fil for fjerning av grader på delene (2), gummibånd, tape og kliesklyper for å holde sammen de limede enkeltdelene (3). Rengjør plastdelene i en mild såpevann og la dem lufttørke, slik at fargen og bildene sitter bedre. For pålimingen må det kontrolleres om delene passer; Ta på litt lim. Fjern krom og farge på klebeflatene. Mal de små delene for de fjernes fra rammen (4) (5). La fargene tørke godt for sammenmonteringen fortsettes. Skjær ut hvert av motivene for seg og legg dem i varmt vann i ca. 20 sekunder. Skyv motivet fra papiret på det merkede stedet og trykk på med trækpapier.

P: ATENÇÃO: Antes de iniciar a montagem leia atentamente o manual de construção. Todas as partes componentes são numeradas (1). Atenção para a sequência das etapas de montagem. Ferramentas necessárias: Faca e lixa para aparar e rebobar as peças (2), elastico, fita adesiva e molas de roupa para sustentar as peças (3) durante o colagem. As peças de material plástico devem ser limpas numa solução fraca de detergente e secas ou ar, de forma que a demão de tinta e os decalques tenham uma boa adesão. Antes de colar, verifique se as peças encaixam; utilizez a cola em pequena quantidade. Eliminar o cromado e a tinta das superfícies a serem coladas. Não passar cola nas peças que ainda se encontram fixas no quadro de material plástico. Pintar as peças pequenas antes de retirá-las do quadro (4) (5). Deixar a tinta secar completamente para depois continuar com a montagem. Cortar separadamente cada um dos decalques e mergulhá-los em água morna durante aproximadamente 20 segundos. Decalar os motivos do papel na posição indicada e secar com mata-borrão.

FIN: HUOMIO: Lue rakennusohjeet huolellisesti ennen kokoamista. Jokainen osa on numeroitu (1). Huomioi osien oikea asennusjärjestys. Tarvittavat työkalut: Veitsi ja viila osien ylimääräisten nurstien poistamiseen (2); kuminauha, teippiä ja pyykkipoikia yhteenliittämiseen osien paikallansittämiseksi (3). Puhdista muoviosat miedolla pesuaineliuoksella ja anna niiden kuivua itsestään, jotta maali ja siirtokuvat tarttuvat niihin paremmin. Tarkasta muoviosat ennen liimausta, että osat sopivat toisiinsa; levitä liimaa säästeliäisesti. Poista kromaus ja maali liimainnoista. Maalaa pienet osat ennen kuin irrotat ne pidinraameista (4) (5). Anna maalin kuivua kunnes kromaus kuin jokat kokoona. Leikkaa jokainen siirtokuva erikseen irti ja upota lämpimään veteen n. 20 sekunniksi. Irrota kuvio paperiin merkitystä kohdasta samalla painamalla iumpperi kuvion toista puolta vasten.

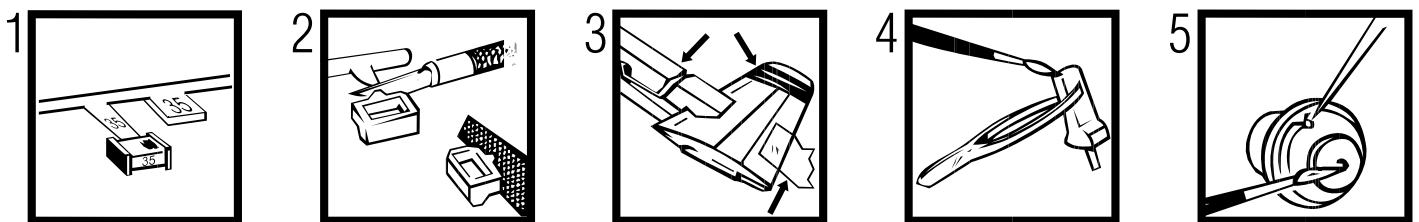

Read before you start!

RU: Внимание: Перед сборкой хорошо прочитайте руководство по монтажу. Каждая деталь пронумерована (1). Соблюдать последовательность монтажа. Необходимые рабочие инструменты: нож и напильник для зачистки деталей (2); резиновая лента, клейкая лента и зажимы для сушки белия для прижимания склеиваемых отдельных деталей (3). Детали из пластика очистить в растворе мягкого моющего средства и высушить на воздухе для того, чтобы краска и переводные картинки лучше прилипали. Перед приклеиванием проверить, подходит ли детали; клей наносить экономно. Хром и краску удалить с поверхностей склеивания. Небольшие детали покрасить перед тем, как они будут удалены из рамок (4) (5). Краску необходимо хорошо просушить, только после этого продолжать сборку. Каждую соответствующую переводную картинку отдельно вырезать и примерно на 20 секунд окунуть в теплую воду. На обозначенном месте картинку отделить от бумаги и прижать промокательной бумагой.

PL: UWAGA: Przed składaniem przeczytać dokładnie instrukcję montażu. Każda część jest ponumerowana (1). Zwrócić uwagę na kolejność przeprowadzania poszczególnych punktów montażowych. Potrzebne narzędzia: nóż oraz pilnik do usunięcia nadmiarów z poszczególnych elementów (2); taśma gumowa, taśma klejowa, klamki do bielizny dla przytrzymania sklejonych elementów (3). Wymyć plastikowe części w wodzie z delikatnym środkiem myjącym oraz osuszyć na powietrzu, aby zapewnić lepszą przylepność farby oraz kalkomanii. Sprawdzić przed przyklejeniem, czy dane elementy pasują do siebie; nanosić klej oszczędnie. Usunąć chrom oraz farbę z powierzchni przeznaczonych do klejenia. Małe elementy pomalować jeszcze przed wycięciem z ramki (4) (5). Farbę dobrze wysuszyć, dopiero potem kontynuować składanie części. Wyciąć pojedynczo każdy z motywów kalkomanii i zanurzyć na 20 sekund w ciepłej wodzie. Ściągnąć motyw z papieru na oznaczone miejsce i docisnąć bibułą.

TR: DYKKAT: Model yapımına başlamadan önce acyklamaları dikkatlice okuyunuz. Modeller kullanylan her parçaya bir numara verilmiştir (1). Montaj yapım sırasına dikkat ediniz. Gereki el aletleri: Parçaları babily bulundukları çerçeveden çıkarmak için maket bıyacı ve çapakları için almak için ede (2). Yapıyrtırlardan sonra parçaların yapıyması için bir arada tutmaya yarayan paket lastiği, selo teyp ve çamaşyır mandalı (3). Boyanın ve çykartmaların daha iyi yapıyması ve kalıycı olmasını için plastik parçaları deterjanlı suya temizleyip odada kurumaya bırakınız. Yapıyrtırcı su irdmeden önce parçaların karpyıkly olarak birbirlerine tam uyup uyumadıyını kontrol ediniz, yapıyrtırlacak yüzeylerde boya kalıntıysı ve krom varsa temizleyiniz. Yapıykany idareli kullanyınız. Küçük parçaları babily bulundukları çerçeveden çykartmadan önce boyayınız (4) & (5). Boya iyice kuruduktan sonra montaja devam ediniz. Her çykartmayı önce kabdyı ile biriktire kesiniz ve iyık suda 20 saniye kadar bekletiniz. Çykartmayı model üzerinde yapıyrtıracabınyız yüzeye koyunuz, izerinden kurutma kabdyı ile hafifçe bastıryırken çykartmanın altındakı kabdyı yapıyrtıracabınyız yüzeye yapayca çekiniz.

CZ: POZOR: Před sestavením montážního návodu důkladně pročíst. Každý díl je očíslován (1). Dbejte na pořadí montážních kroků. Potřebné nástroje: Nůž a pilník k odstranění výrůdků na dílech (2); pryzová páska, lepicí páska a kličky na prádlo pro přidržování lepených jednotlivých dílů (3). Díly z plastické hmoty vyčistit v roztoku jemného prašičo prostředku a nechat vyschnout na vzduchu, za účelem zajistění lepší přilnavosti barevného nátěru a obtisků. Před nalepením zkontrolovat, zdali díly ličují; lepidlo nanášet úsporně. Chrom a barvu na lepených plochách odstranit. Malé díly natřít před jejich odstraněním z rámu (4) (5). Barvy nechat dobře proschnout, teprve potom pokračovat v sestavení. Každý motiv obtisku jednotlivě vyřiznout a ponorit do teplé vody na dobu přibližně 20 sekund. Motiv na označeném místě z papíru odsunout a přitlačit pomocí stráčicho papíru.

H: FIGYELEM: Az összelállítás előtt az építési útmutatót alaposan át kell olvasni. Minden alkatrészt számmal lát-ka el (1). A szerelés lépések sorrendjére ügyelni kell. Szükséges szerszámok: kés és reszelő az alkatrészek sor-játállításához (2); gumiszalag, ragasztószalag és ruhacsipes az összeragasztás alkatrészek megtartásához (3). A műanyag alkatrészeket lágy mosószérs oldatban kell tisztítani és a levegőn kell megszáritani, hogy a festék-bevonat és a matricák jobban tapadjanak. A felragasztás előtt ellenőrizni kell, hogy az alkatrészek összeillenek-e; a ragasztóanyagot takarékosan kell felhordani. A krómot és festéket a ragasztási felületekről el kell távolítani. A kisméretű alkatrészeket a keretből történő eltávolítás előtt be kell festeni (4) (5). A festékeket hagyni kell jól megszáradni, az összeszerelés csak ezután szabad folytatni. Minden matrica-motívumot egyesével kell kivágni és kb. 20 másodpercre meleg vízbe kell áztatni. A motívumot a megjelölt helyen a papírról lecsúsztatni és itatóspa-rral felnyomni.

SLO: OPOZORILO: Pred pričetkom sestavljanja preberi navodila zaEuporabo. Vsak del je označen (1). Pri sestavljanju upoštevaj navodila po točkah. Potrebno orodje: nožek in pilica zaolazevanje delov (2), elastika, lepilni trak in ključice za perilo za držanje zlepljenih delov (3). Plastične dele očisti z blagim praškom in posuši da se sloji barve in nalepke boljše primejo. Pred lepiljem obvezno preveri, če se deli pravilno prilegajo. Previdno nanesi lepilo. Iz površin, na katere nanašajo lepilo, najprej odstrani krom in barvo. Manjše dele pobarvaj preden jih odstraniš iz okvirja (4) (5). Barva naj se dobro posuši pred nadaljejš sestavljanjem. Vsako nalepko izreži in potopi vtoplo vodo (cca. 20 sekund), jo odstrani iz papirja, položi na odgovarajoče mesto in pritisi s pivnikom.

SK: POZOR: Pred začatím stavby si pozorne preštudujte stavebný návod. Každý diel je očíslovaný (1). Dbajte na poradie montážnych krokov. Potrebné nástroje: Nôž a pilník na oddelenie dielov zEramčeka a ich zaistenie (2), gumický do vlasov, lepiaca páska štipce na prádlo, pre pridržovanie jednotlivých zEramček (3). Diely zEplastu odmasť "vEslabšom roztoku čistiacoho prostriedku (saponát) aEnechaj uschnúť na vzduchu za účelom lepšej prínavosti lepidla, farieb aEnelepiek. Pred lepením zkontrolovaj, či diely ličujú. Lepidlo nanašaj úsporne. Chrom aEfarbu na lepených miestach opatrne odstráň. Malé diely naEfarbiť ešte pred ich odobratím zEramčeka (4) (5). Farby nechať dobre zaschnúť, až potom pokračovať vEzostavovaní. Každú nálepku vystrihniť jednotlivu aEponoriť do vlažnej vody približne na 20 sekund. Nálepku na príslušnom mieste modelu presuňuť zEzónneho papiera aEzmiernu ju priEtlaiť kEřovrchu nosným papierom.

RO: ATENTIEICITATI INSTRUCIUNILE CU ATENTIE INAINTE DE ASAMBLARE. FIECARE COMPONENTA ESTE NUMEROTATA. ASAMBLATI IN ORDINA INDICATA PE SCHEMA. PIESELE SE DESPRIND DE PE RAMA CU UN CUTTER.BAVURILE SE INLATURA CU O PILA FINA. CURATATI PIESELE CARE SE IMBINA DE GRASIMI.URME DE VOPSEA SU CURATATI CU O SOLUTIE DE DETERGENT. VOPSTII PIESELE MICI INAINTE DE DESPRINDEREAE DE PE RAMA. LASATI VOPSEAU SA SE USUCE BINE SI NUMAI APOI CONTINUATI ASAMBLAREA. TAIATI FIECARE TRANSFER INDIVIDUAL SI IMERSATI IN APA CALDA CCA 20 SEC. TRANSFERATI IN POZITIA DORITAAPOI APASATI CU O HARTIE. FOLOSITI NUMAI ADEZIVI SI VOPSELE REVELL.

BG: ВНИМАНИЕ! Следвайте указаната схема. Всяка част е номерирана. Спазвайте последователността на етапите на съглобяване. Необходими инструменти: нож и пила за отстраняване или зилване на отделните части; гумена лента, лейкопласт и шинки за пране за да задържите заедно съединените части след залепването им. Пластмасовите те елементи да се почишат в лек разтвор от вода и перлен препарат, да се изплакнат и да се остават да изсъхнат на добре слепване на боята или ваденката. Нанесете боята върху малките части преди да ги от делите от шаблона. Оставете боята да изсъхне преди да продължите със сл обвяването. Преди нанасане на лепило изсъхнете те боята от повърхността на слепване. Преди залепване проверете дали ча стите пасват идеално. Нанесете малко лепило. Изрежете по отделно всяка е дна ваденка и я потопете в топла вода за около 20 секунди. Отлепете ваденка та от указаното място на хартията и я попитте леко с попивателната хартия.

Dieser Bausatz wurde in mehrfachen Qualitäts- und Gewichtskontrollen auf Vollständigkeit überprüft. Reklamationen können nur bearbeitet werden, wenn die **Bauanleitung**, das aus der Kartonage herausgeschnittene **EAN-Strichcode-Feld** und der **Kassenbon** eingeschickt werden. Bitte haben Sie Verständnis dafür, dass wir nur Gewährleistung bei aktuellen Artikeln übernehmen können, die im Zeitraum der letzten 24 Monate erworben worden sind. **Unfrei eingesandte Reklamationsendungen werden von uns nicht angenommen!** „Einzelteile für Umbauten können gegen Vorkasse erworben werden“. Unsere Adresse: Revell GmbH & Co. KG, Abteilung X, Henschelstr. 20-30, 32257 Bünde. Dieser Direktservice gilt für die Länder: Deutschland, Benelux, Österreich, Frankreich, Großbritannien. Reklamationen aus den übrigen Ländern werden über die jeweiligen Distributeure abgewickelt. Bitte kontaktieren Sie Ihren Händler.

This Model Kit has been subject to extensive quality and weight checks during the manufacturing process to ensure it leaves our warehouse in perfect condition. We are only able to process applications for missing parts if the following procedure is followed. In all cases the following will be required before we are able to process any request: Original receipt (proof of purchase) original instruction sheets (will be returned) and the bar code cut out of the box. We may not be able to process requests for products that have been discontinued for more than 24 months. Products that are returned directly to us without prior authorisation by a company representative will not be accepted and returned to sender. Replacement parts for conversion or spares will continue to be available however they will incur a handling charge. Please write to: Department X Revell GmbH & Co. KG, Henschelstr 20-30, 32257 Bünde. This direct Service is only available in the following markets: Germany, Benelux, Austria, France & Great Britain, Revell GmbH & Co. KG, Boston Houso, 64-66 Queensway, Hemel Hempstead, Herts, HP2 5HA, Great Britain. For all other markets please contact your local dealer or distributor directly.

Afin de vous donner entière satisfaction et pour nous assurer que tous les éléments nécessaires au montage de votre maquette sont présents dans la boîte, cet article a subi dans son intégralité divers contrôles qualitatifs ainsi que des contrôle de poids. Si toutefois vous deviez nous faire part de certaines réclamations, nous vous prions de bien vouloir vous adresser à votre revendeur habituel, muni de la notice de montage, du code EAN découpé sur la boîte, ainsi que de votre ticket de caisse. Le SAV ne sera assuré que pour les articles ayant été acquis depuis moins de 24 mois. Les pièces de rechange utilisées pour la transformation de maquettes pourront être obtenues en pré-paiement. Dans le cas où vous n'obtiendriez pas satisfaction, vous pouvez vous adresser directement à notre service SAV à l'adresse suivante: REVELL GmbH & Co.KG, Abteilung X, Henschelstraße 20-30, D-32257 Bünde ou Revell GmbH & Co. KG, 14 B, rue du Chapeau Rouge, F-21000 Dijon, France. Pour tous les autres marchés, merci de prendre contact avec votre détaillant ou distributeur.

Deze bouwdoos werd verscheidene malen volledig gecontroleerd op kwaliteit en gewicht. Klachten kunnen slechts in behandeling worden genomen indien de bouwhandleiding, de uit de doos geknipte EAN - streepjescode en de kassabon zijn meegezonden. Wij vragen om uw begrip dat wij alleen garantie kunnen geven voor huidige artikelen die binnen een periode van de laatste 24 maanden zijn gekocht. Onvolledig ingezonden klachten kunnen niet in behandeling worden genomen. Onderdelen voor ombouw kunnen tegen vooruitbetaling gekocht worden. Ons adres is: Revell GmbH & Co. KG, Afdeling X, Henschelstrasse 20-30, 32257 Bünde. Duitsland. Deze directe service geldt alleen voor de volgende landen: Duitsland, Benelux, Oostenrijk, Frankrijk, Groot Brittannië. Klachten afkomstig uit overige landen worden via de eventuele lokale vertegenwoordigers van Revell afgewikkeld. Wij verzoeken U contact op te nemen met uw winkelier.

D

K

L

H

Nicht benötigte Teile
 Parts not used
 Pièces non utilisées
 Niet benodigde onderdelen
 Piezas no necesarias
 Peças não utilizadas
 Parti non usate
 Inte använda delar
 Tarpeetomat osat
 Ikke nødvendige dele
 Deler som ikke er nødvendige
 Неиспользованные детали
 Elementy niepotrzebne
 Цп хреоскојивца еџартјивца
 Gereksiz parçalar
 Nepot ebne dili
 fel nem használt alkatrészek
 Nepotrební deli

G

F

E

M

N

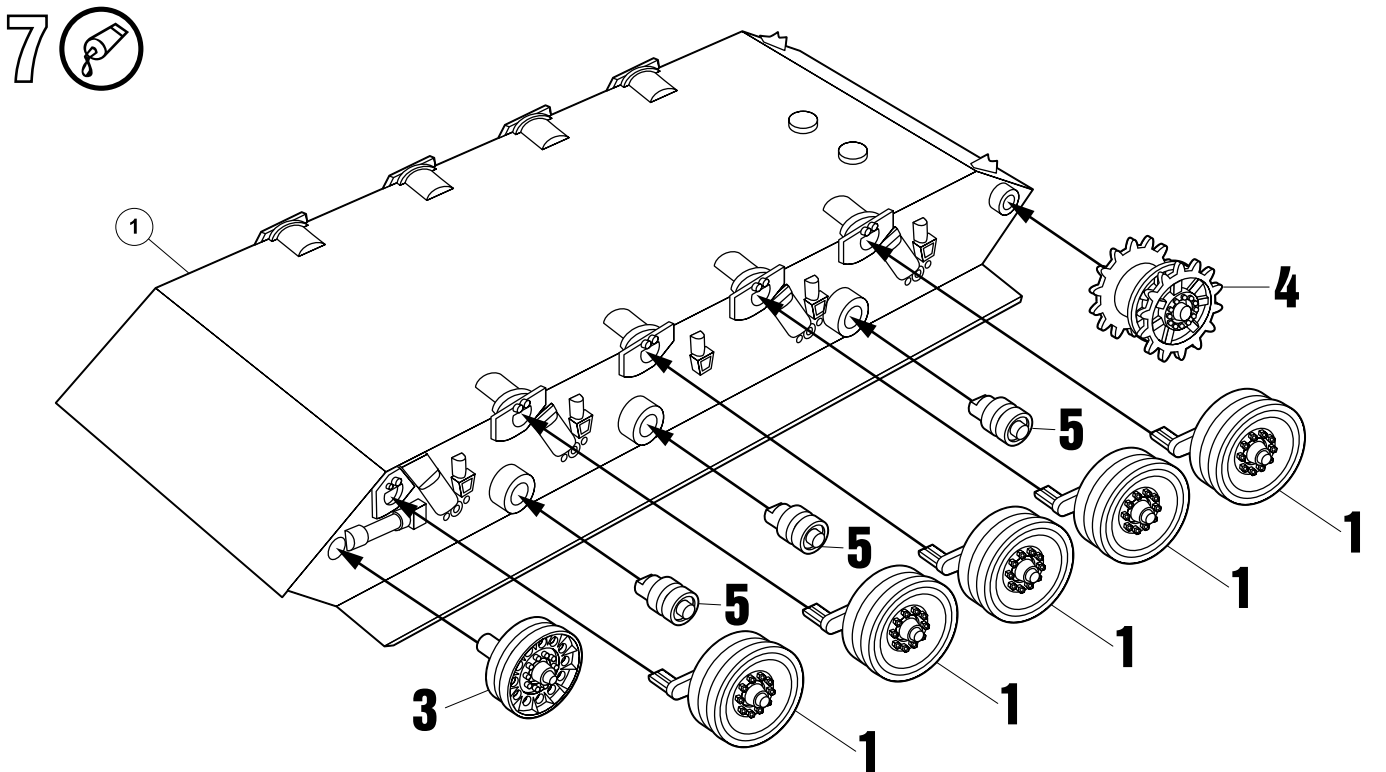
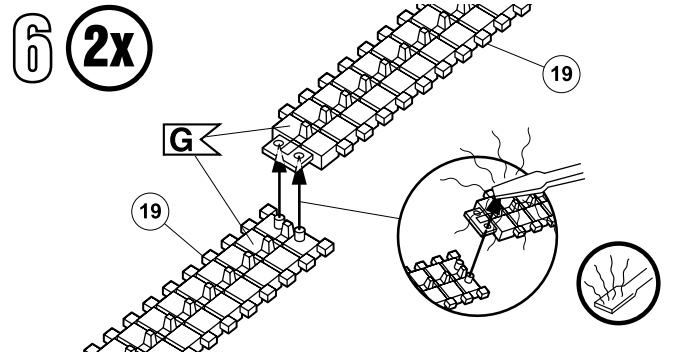
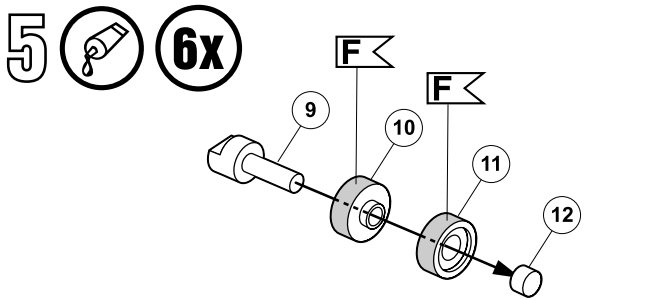
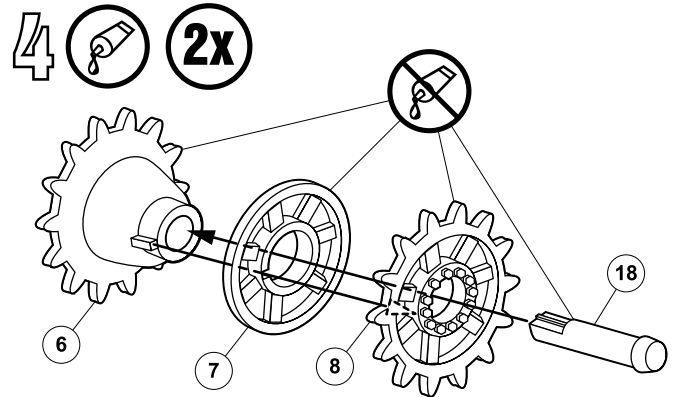
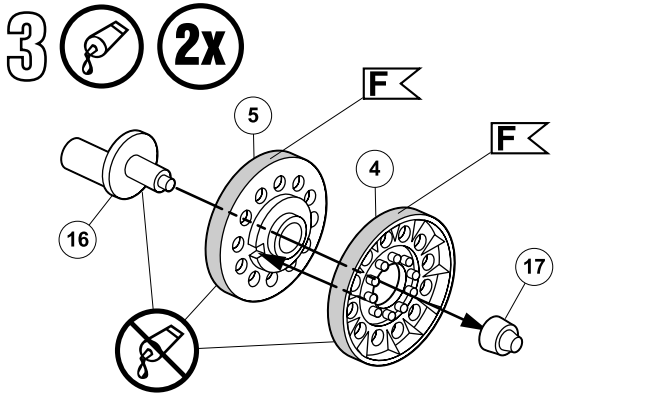
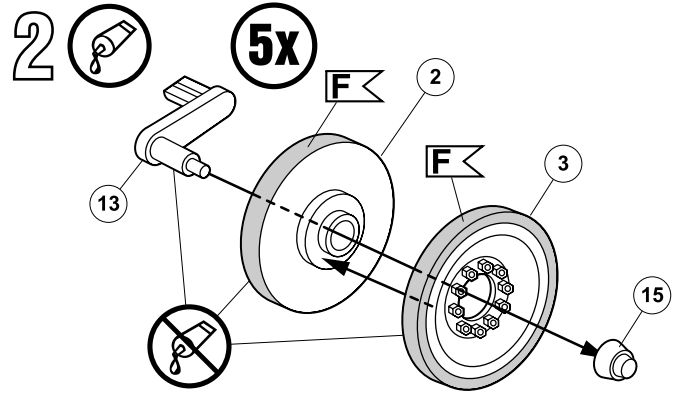
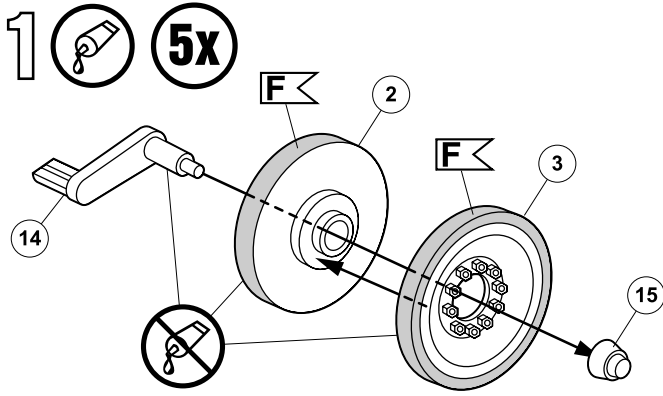

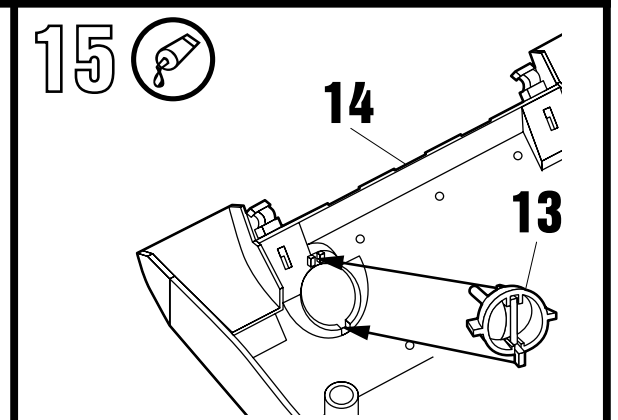
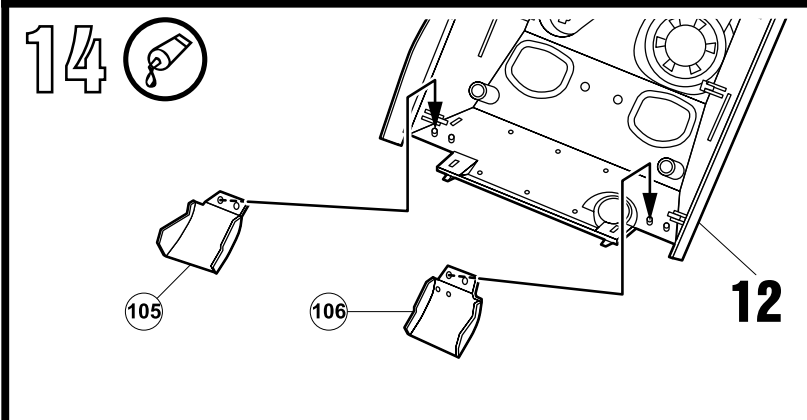
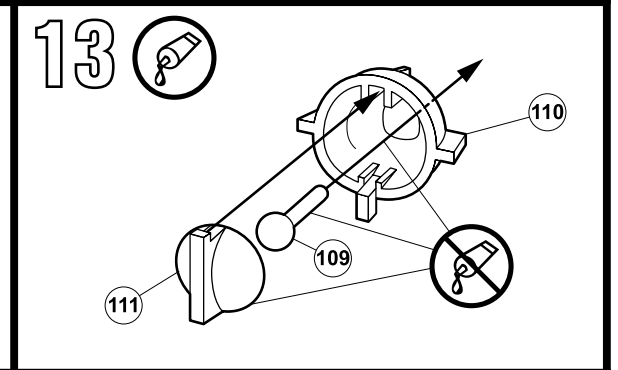
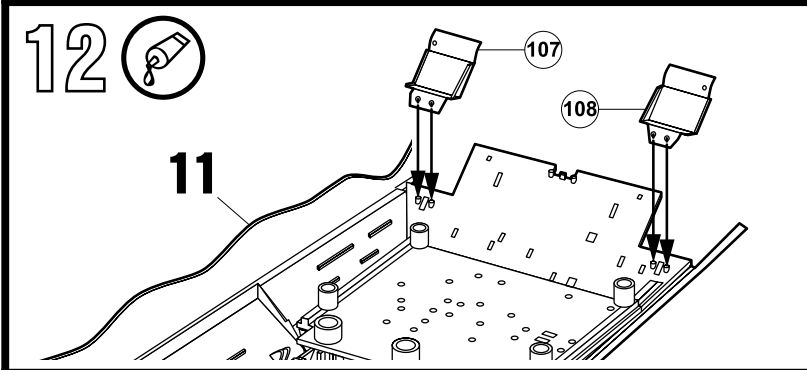
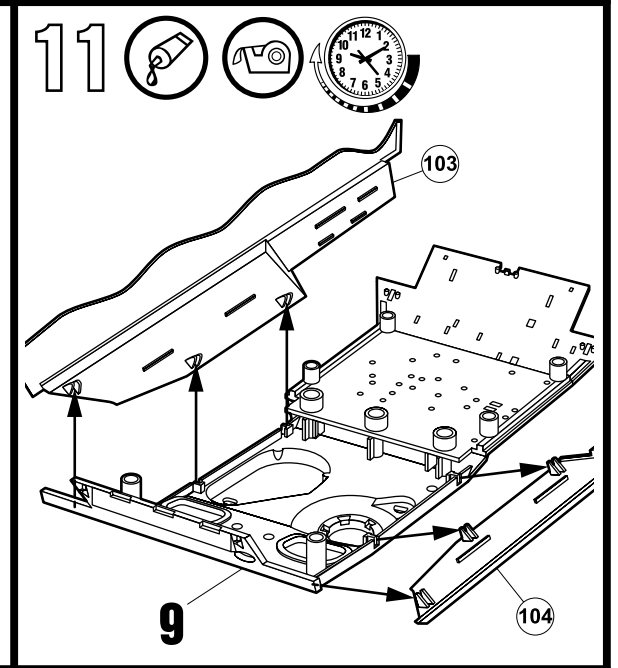
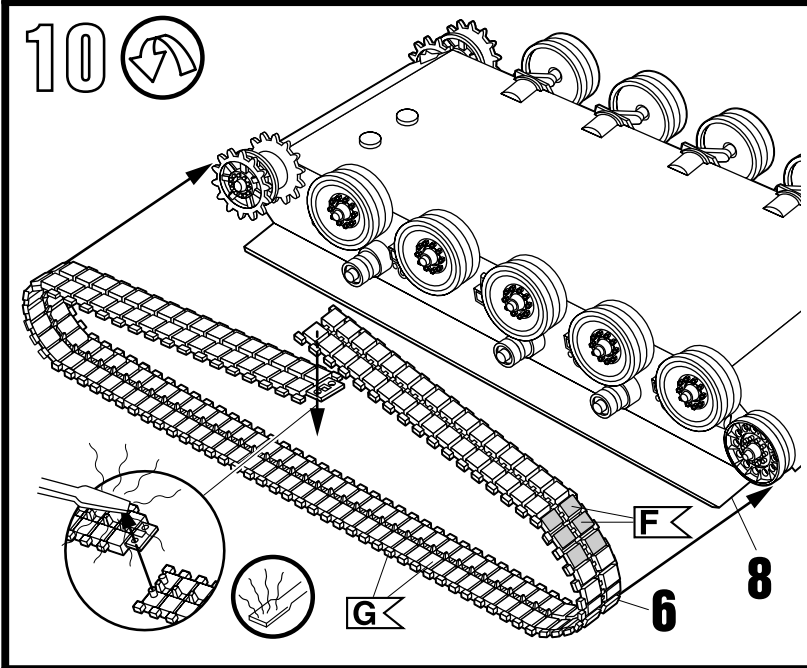
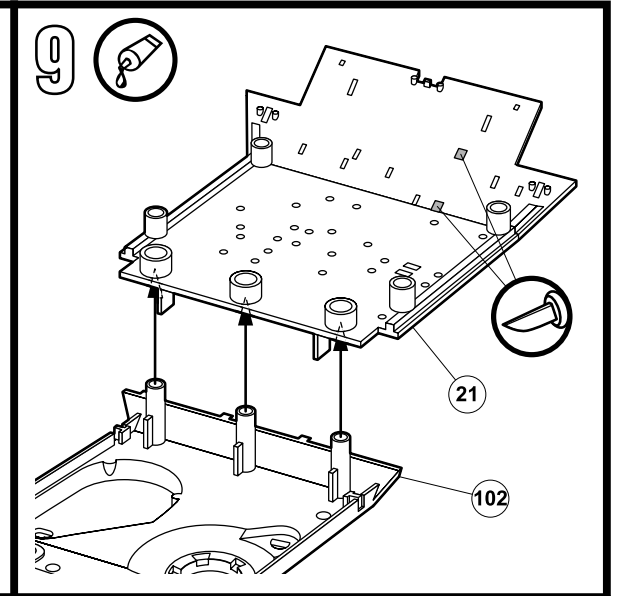
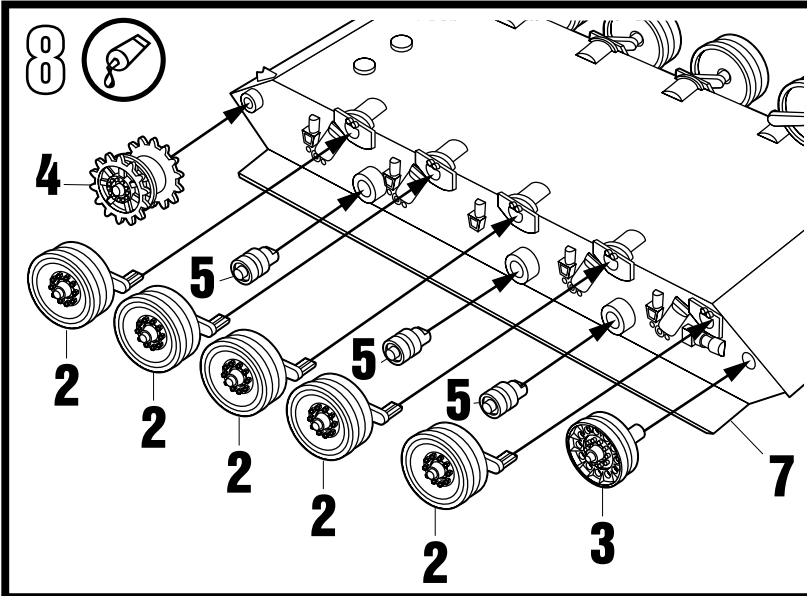

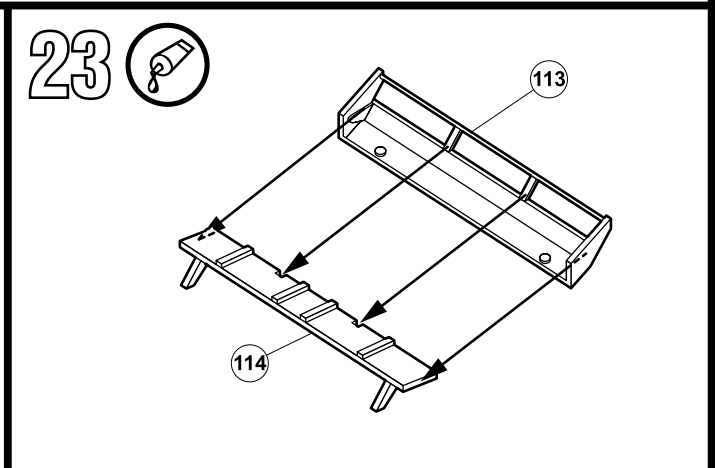
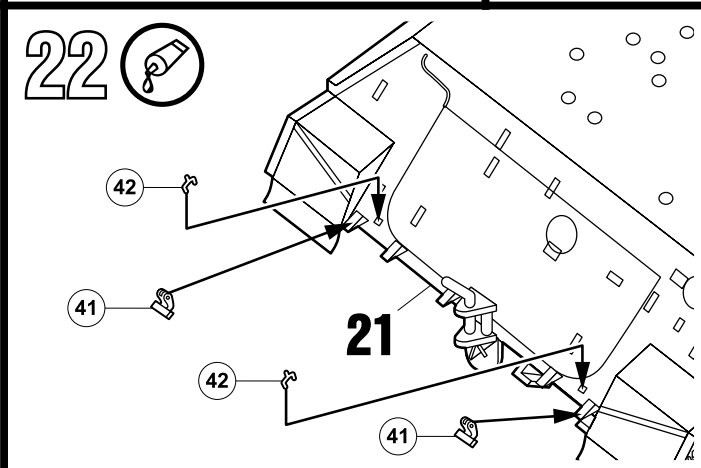
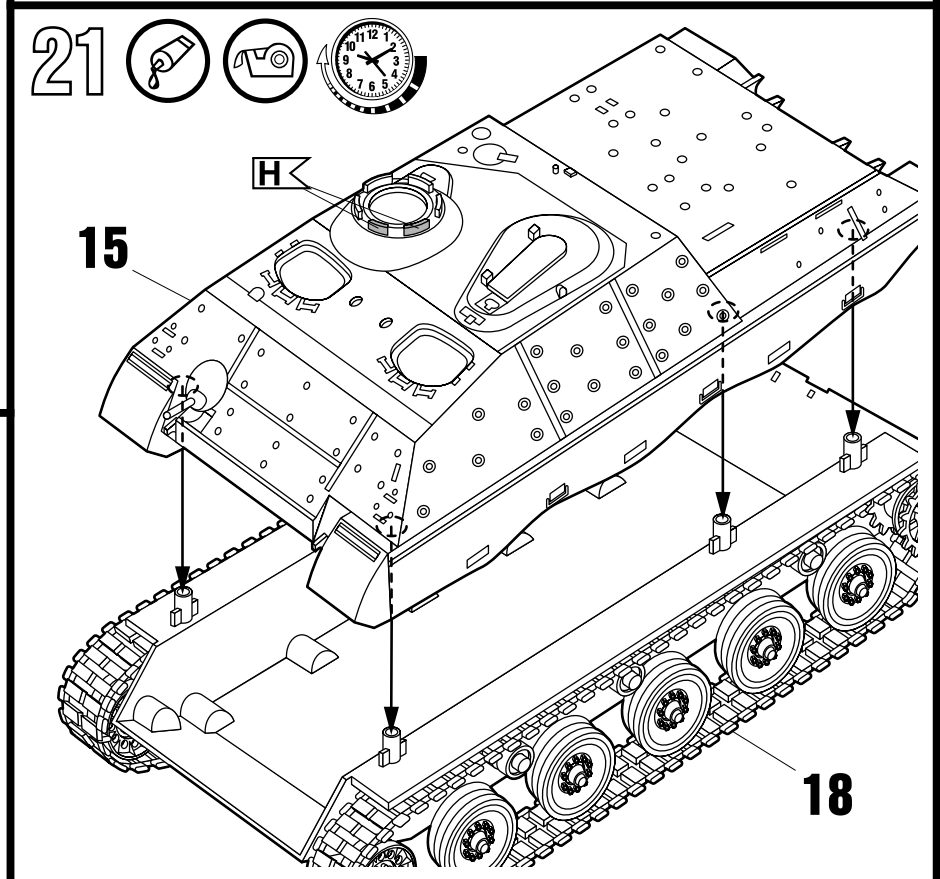
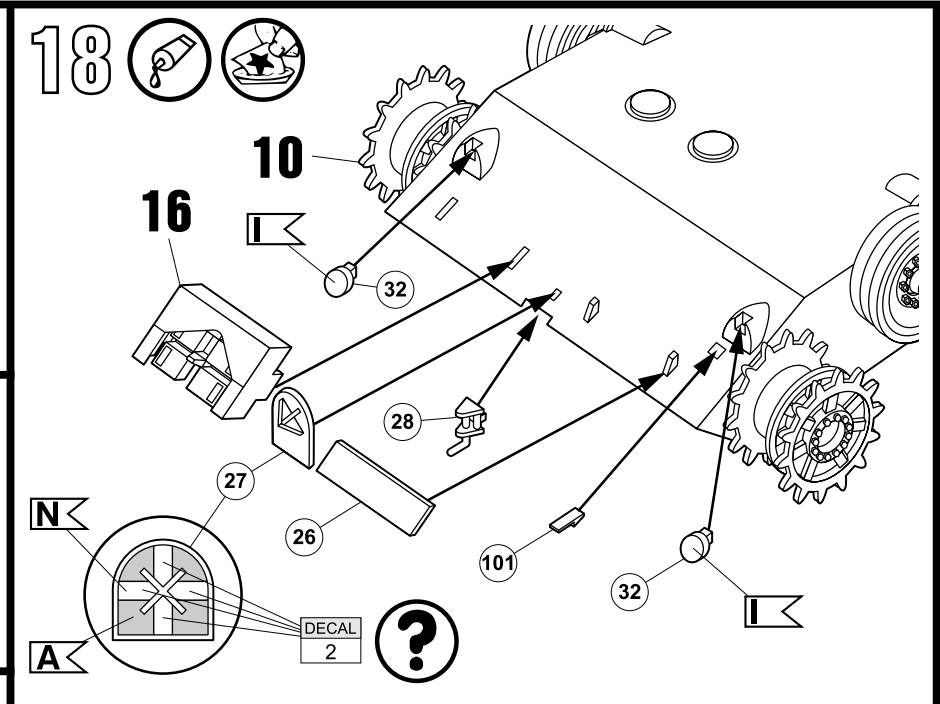
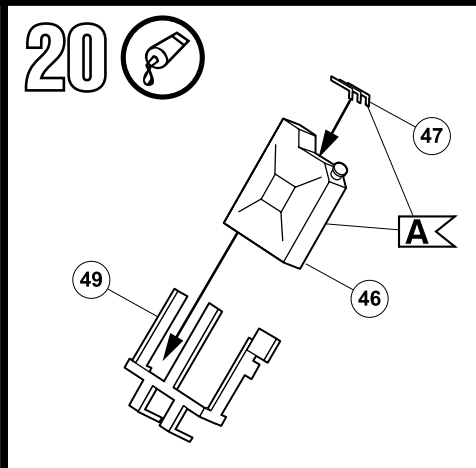
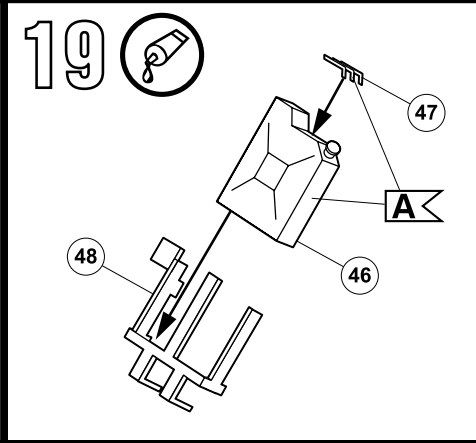
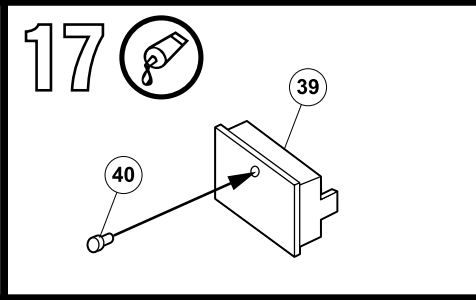
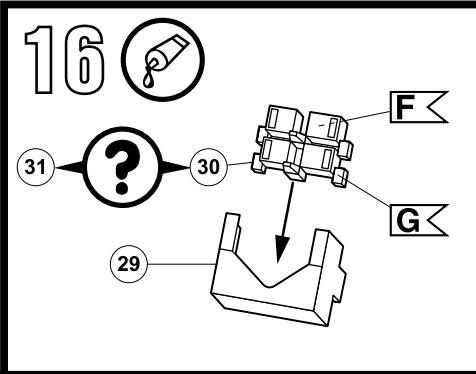

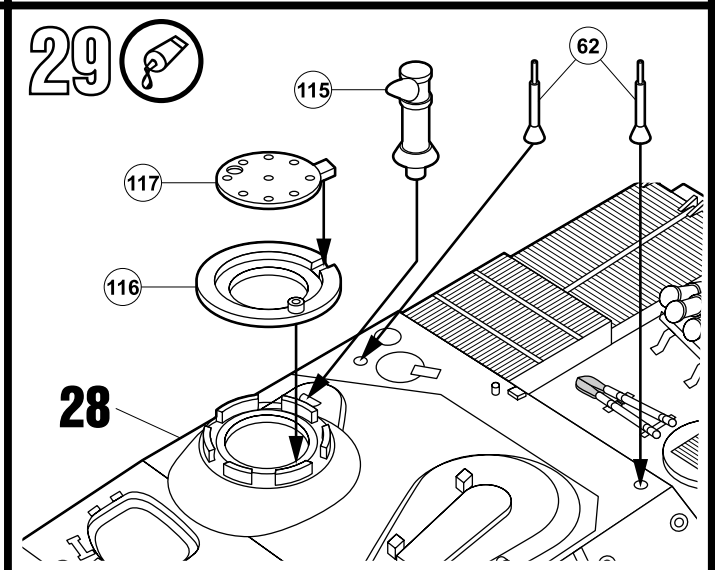
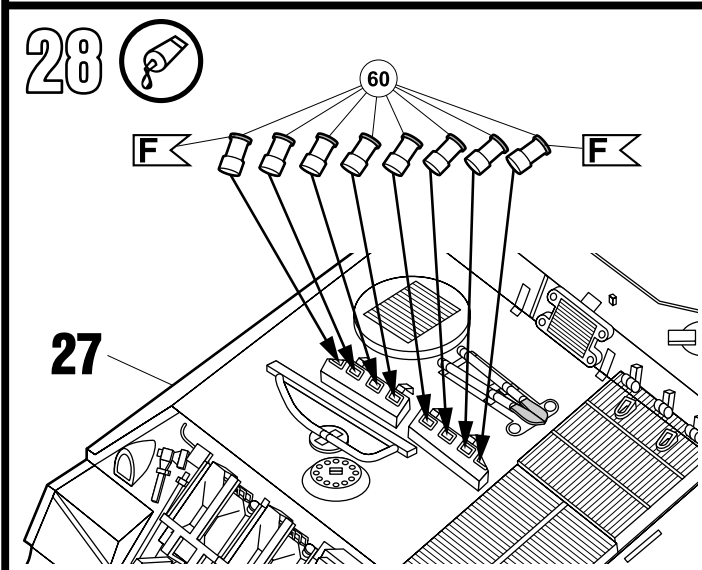
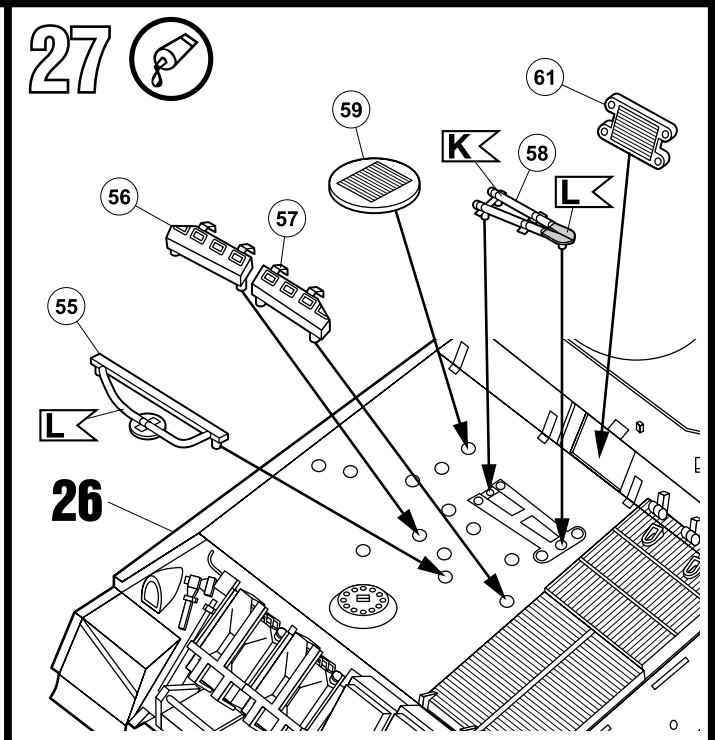
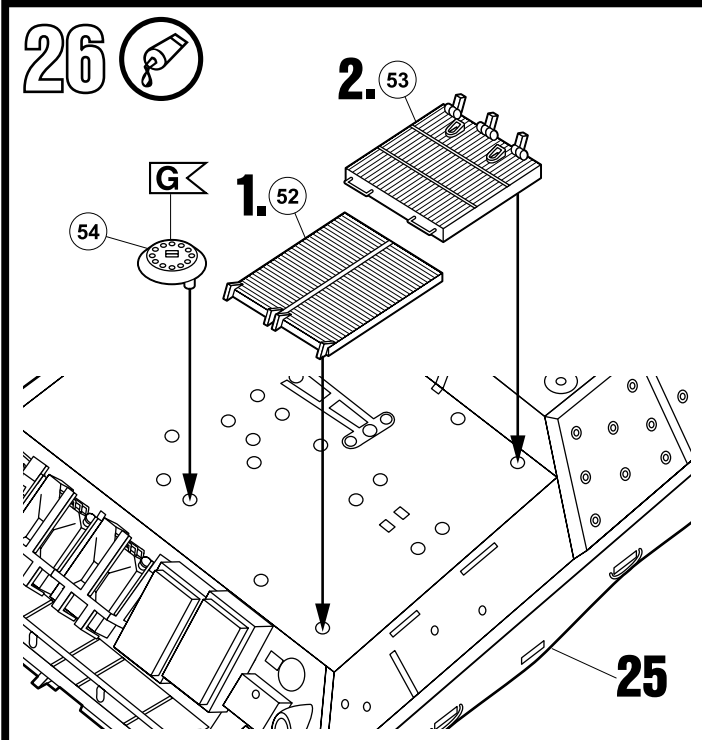
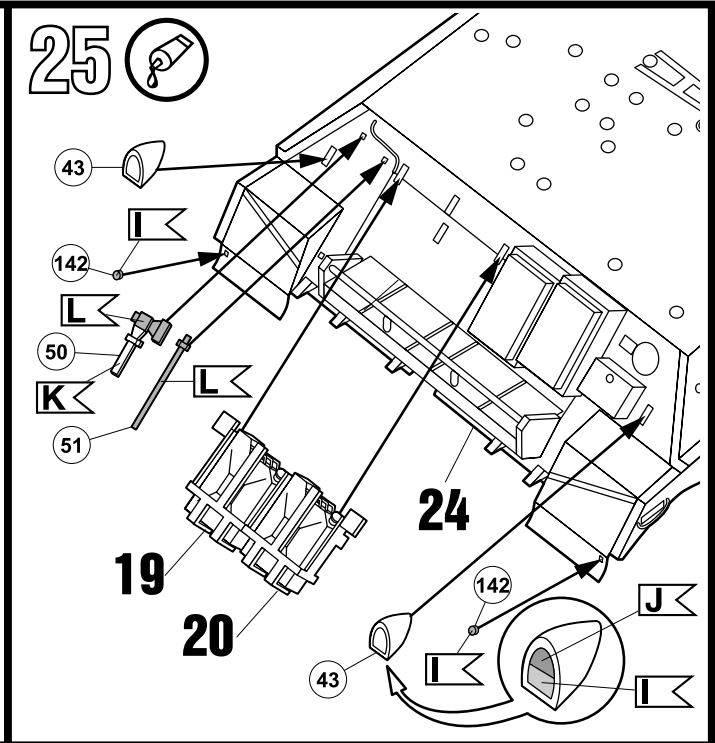
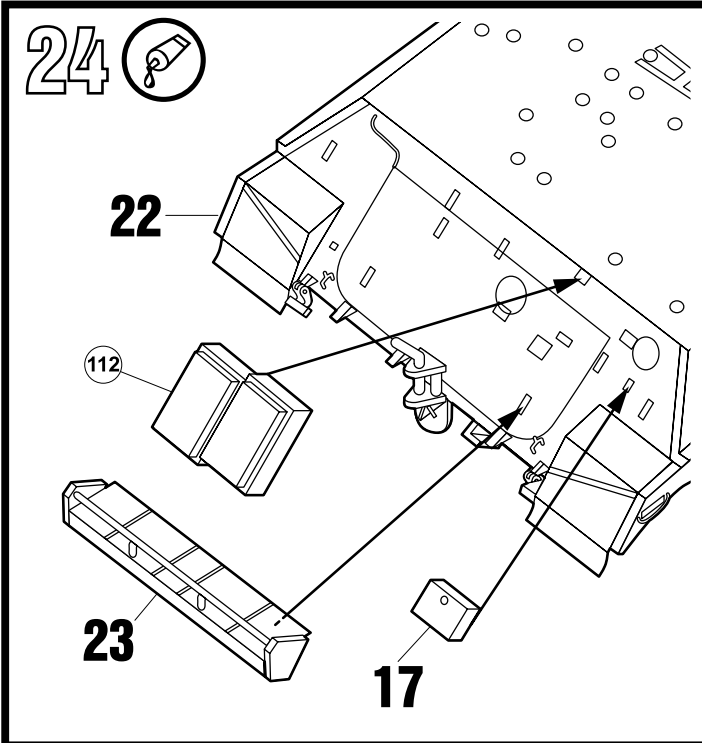

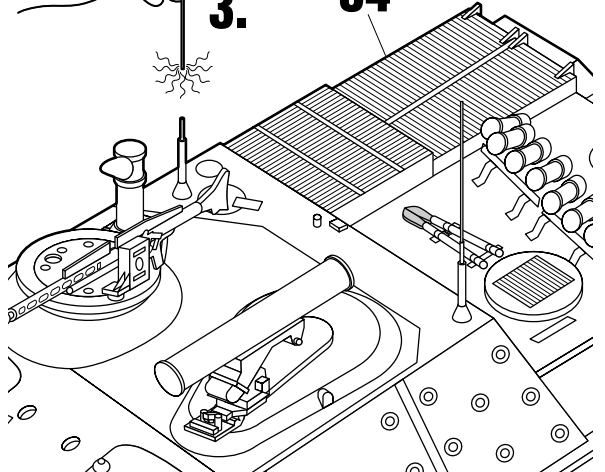
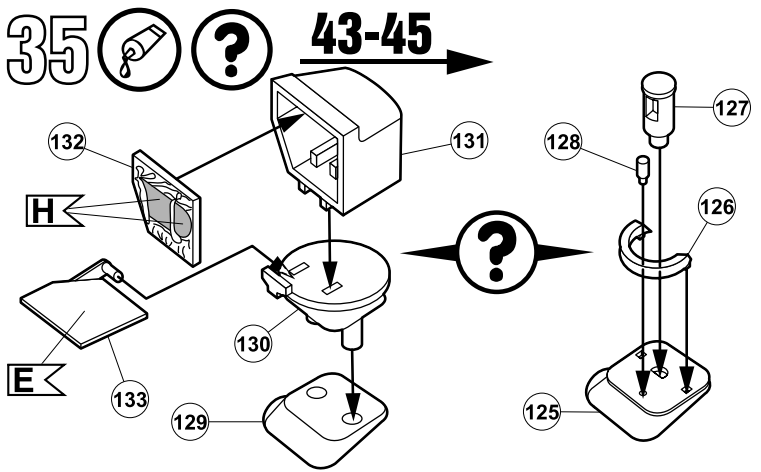
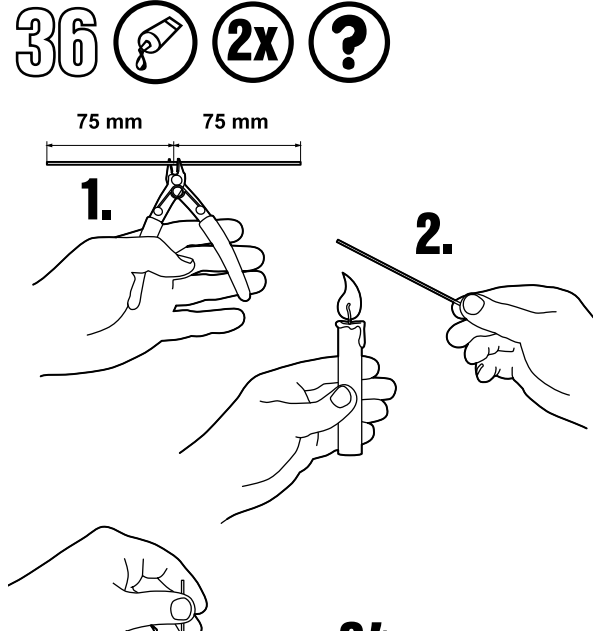
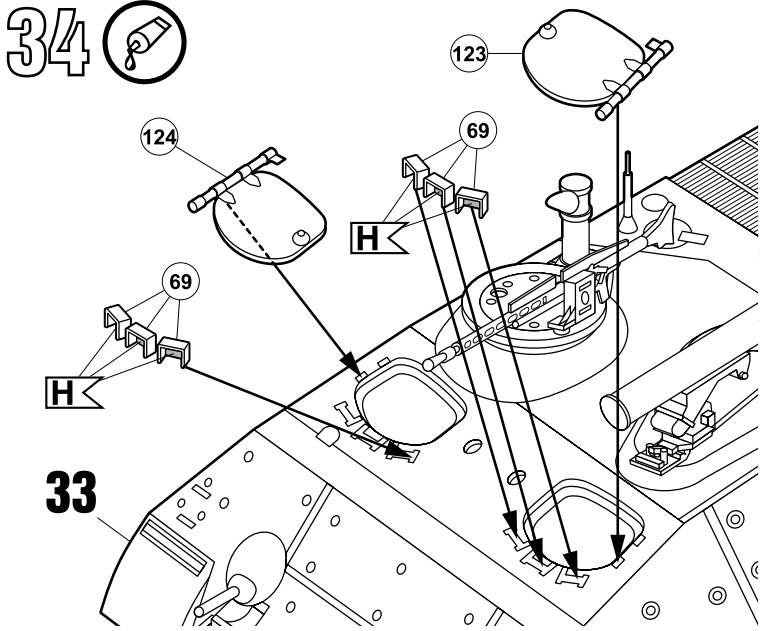
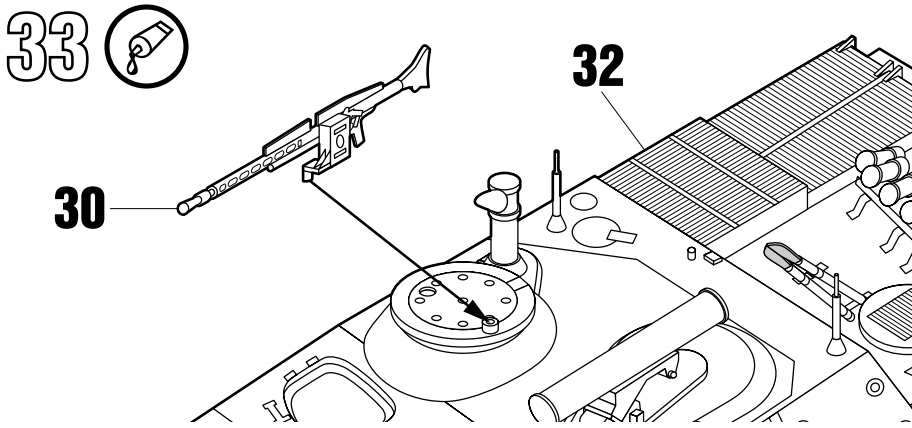
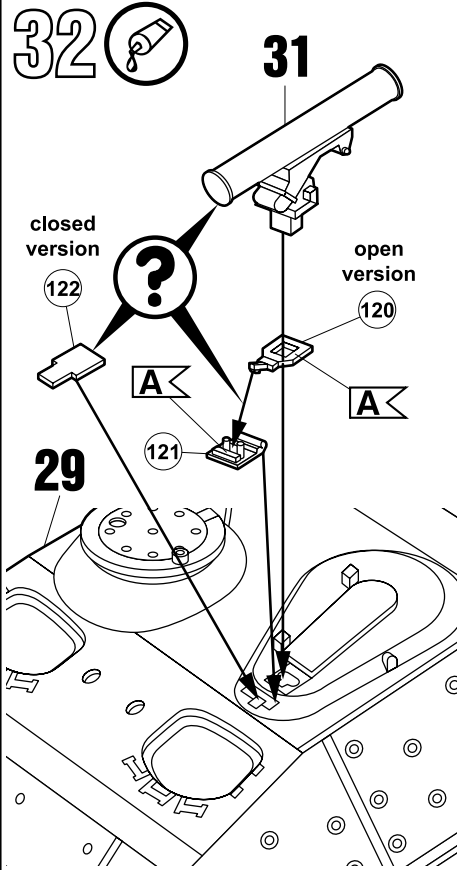
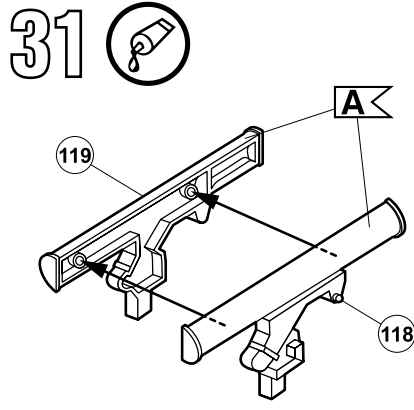
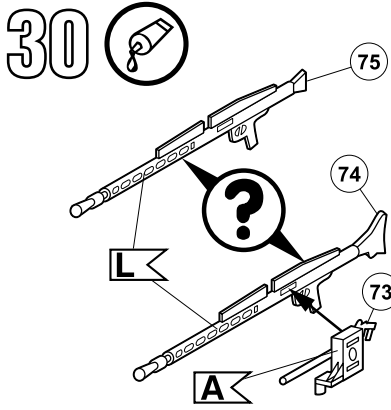

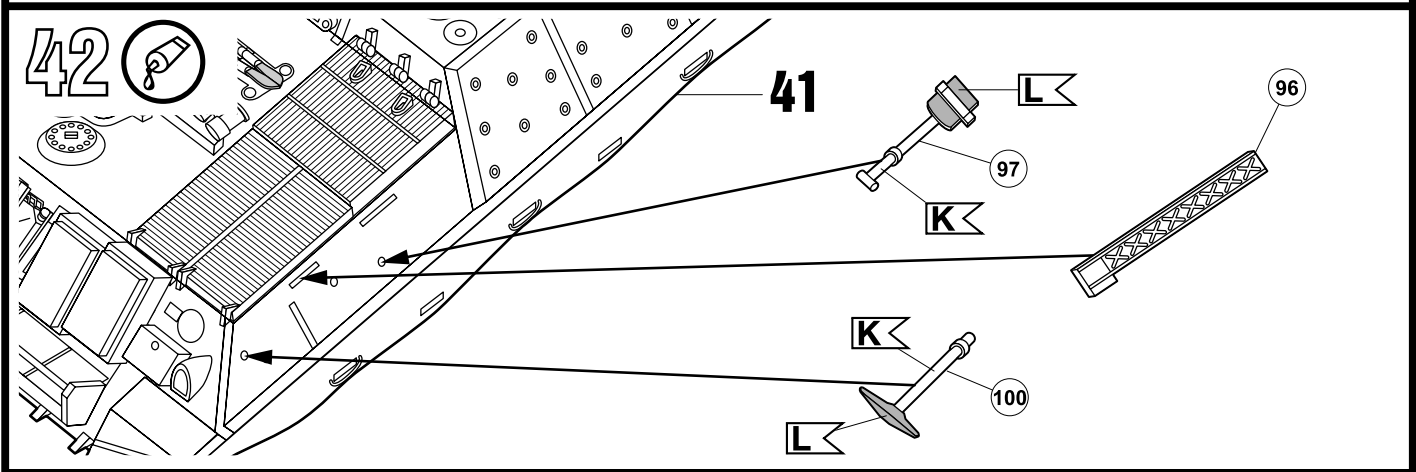
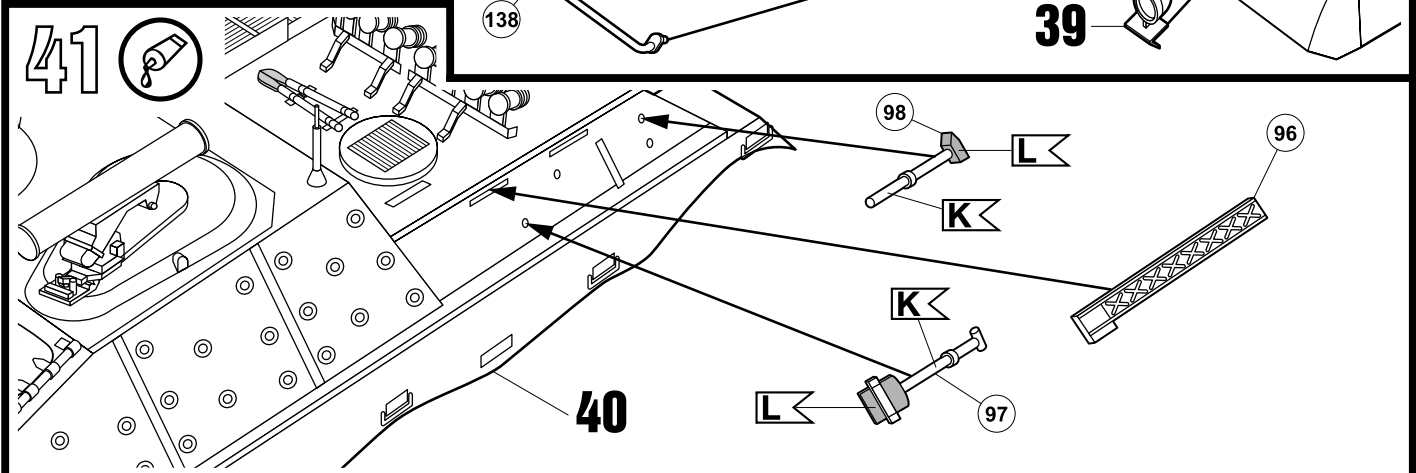
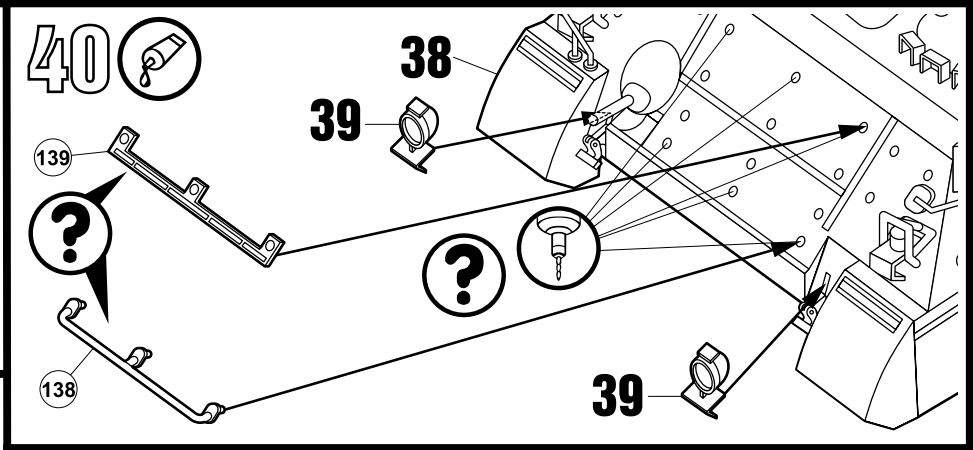
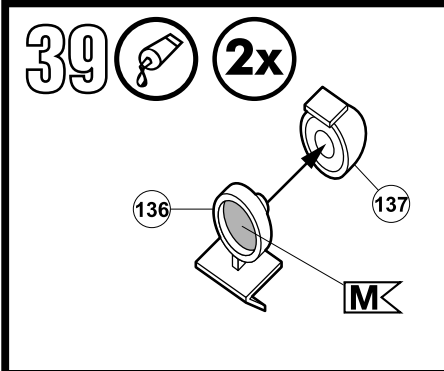
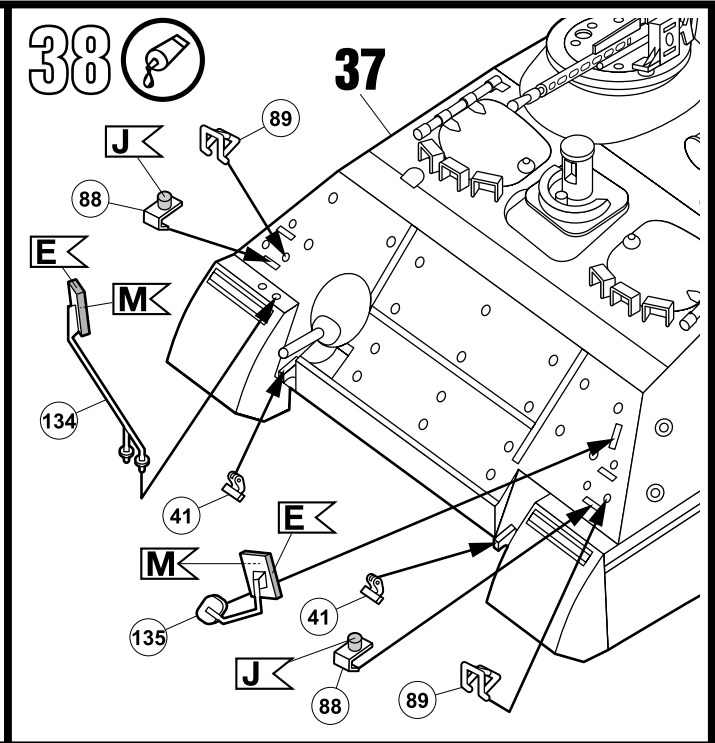
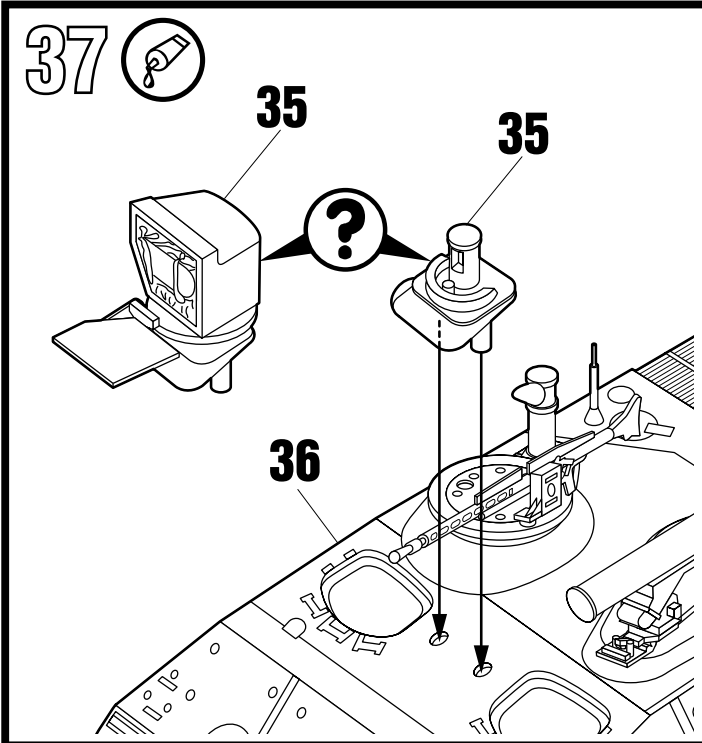

44



**Jaguar 1 A0 A1/A2-Bundeswehr
Panzerjägerkompanie 80,
Lüneburg, 1983**

1234567890	[EY]	[EY]	[EY]	[EY]	[EY]	[EY]	[EY]	[EY]	[EY]
1234567890	[EY]	[EY]	[EY]	[EY]	[EY]	[EY]	[EY]	[EY]	[EY]
1234567890	[EY]	[EY]	[EY]	[EY]	[EY]	[EY]	[EY]	[EY]	[EY]
1234567890	[EY]	[EY]	[EY]	[EY]	[EY]	[EY]	[EY]	[EY]	[EY]
1234567890	[EY]	[EY]	[EY]	[EY]	[EY]	[EY]	[EY]	[EY]	[EY]
1234567890	[EY]	[EY]	[EY]	[EY]	[EY]	[EY]	[EY]	[EY]	[EY]
1234567890	[EY]	[EY]	[EY]	[EY]	[EY]	[EY]	[EY]	[EY]	[EY]
1234567890	[EY]	[EY]	[EY]	[EY]	[EY]	[EY]	[EY]	[EY]	[EY]
1234567890	[EY]	[EY]	[EY]	[EY]	[EY]	[EY]	[EY]	[EY]	[EY]
1234567890	[EY]	[EY]	[EY]	[EY]	[EY]	[EY]	[EY]	[EY]	[EY]

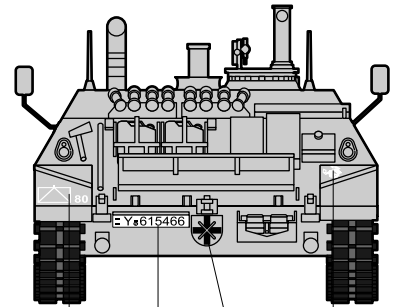
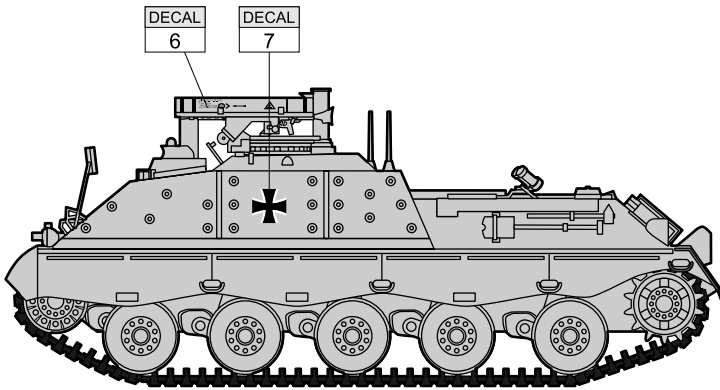

A <

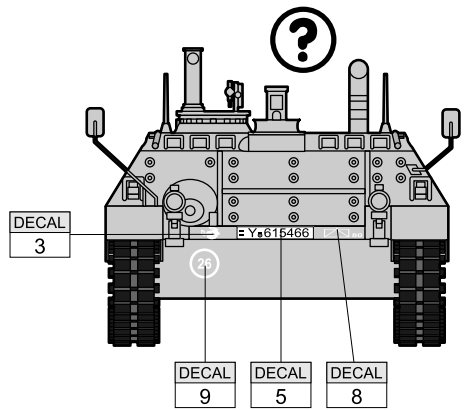
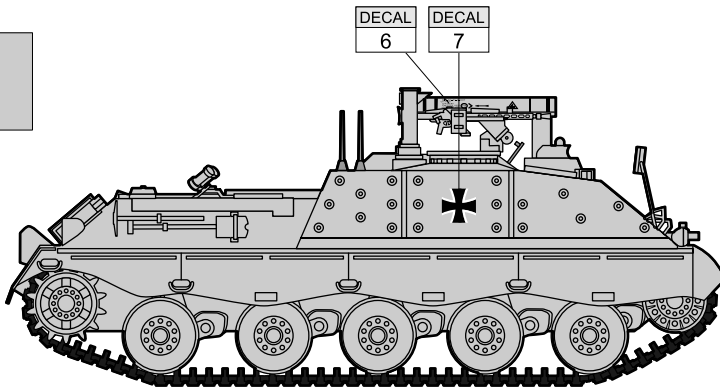
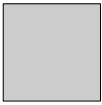

45



**Jaguar 1 A0 - Österreichisches Bundesheer
Panzerabwehrbataillon 1,
1996**

1234567890	[EY]	[EY]	[EY]	[EY]	[EY]	[EY]	[EY]	[EY]	[EY]
1234567890	[EY]	[EY]	[EY]	[EY]	[EY]	[EY]	[EY]	[EY]	[EY]
1234567890	[EY]	[EY]	[EY]	[EY]	[EY]	[EY]	[EY]	[EY]	[EY]
1234567890	[EY]	[EY]	[EY]	[EY]	[EY]	[EY]	[EY]	[EY]	[EY]
1234567890	[EY]	[EY]	[EY]	[EY]	[EY]	[EY]	[EY]	[EY]	[EY]
1234567890	[EY]	[EY]	[EY]	[EY]	[EY]	[EY]	[EY]	[EY]	[EY]
1234567890	[EY]	[EY]	[EY]	[EY]	[EY]	[EY]	[EY]	[EY]	[EY]
1234567890	[EY]	[EY]	[EY]	[EY]	[EY]	[EY]	[EY]	[EY]	[EY]
1234567890	[EY]	[EY]	[EY]	[EY]	[EY]	[EY]	[EY]	[EY]	[EY]
1234567890	[EY]	[EY]	[EY]	[EY]	[EY]	[EY]	[EY]	[EY]	[EY]

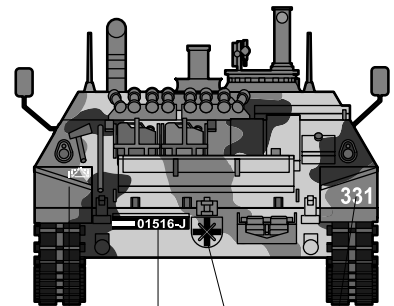
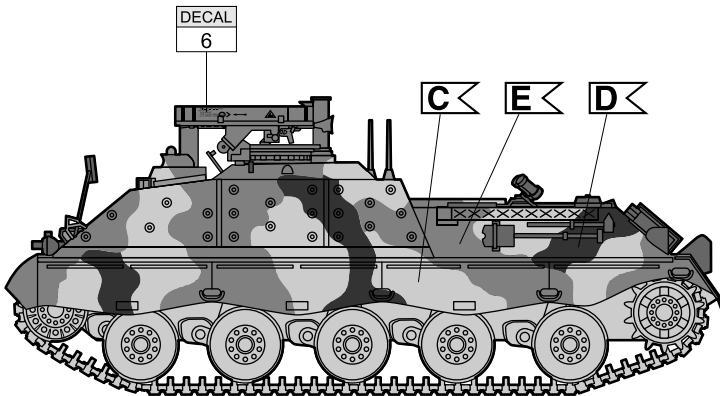

C <

E <

D <

