

PERFEX

DIGITAL PROPORTIONAL RADIO CONTROL SYSTEM

PERFEX KT-14

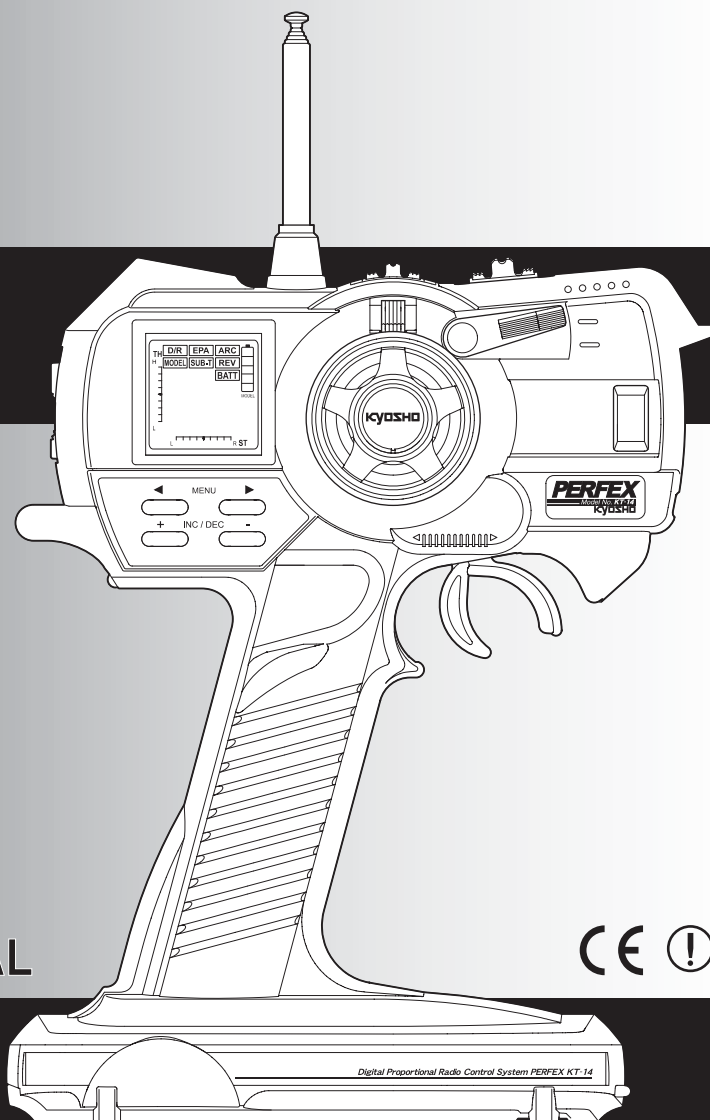

取扱説明書
INSTRUCTION MANUAL



KYOSHO[®]
THE FINEST RADIO CONTROL MODELS

© 2006 KYOSHO CORPORATION / 禁無断転載複製

KT-14-T01

KT-14

このたびは、KT-14 をお買い上げいただき、ありがとうございます。

この取扱説明書は、KT-14を安全に正しくご使用いただくために、取り扱いに関する手順、要領および注意事項などについて説明しています。本機の性能を十分発揮させるために、ご使用になる前には本書を良くお読みになり、正しくお取り扱いいただくようお願い申し上げます。

なお、本書はお読みになった後も、いつでも読めるように大切に保管してください。

We appreciate your purchase of this new Airtronics MX-A Radio Control System. These instructions are intended to familiarize you with the many unique features of this modern, state of the art equipment. Please read them carefully so you may obtain maximum success and enjoyment from its operation.

Please note that the MX-A is designed for comfort and precise control of all types of model cars and boats. We wish you the best of success with your radio system. **Enjoy and have fun.**

海外での使用に関するご注意

1. 模型用以外に使用しないでください。

本説明書に記載されている製品は、日本国内の電波法で、用途が模型用に限定されております。

2. 海外で使用する際のご注意

本製品を海外で使用する場合、使用する国の電波法で認可されていないと使用することはできません。

•Exportation precautions

*When this product is exported from Japan, its use is to be approved by the Radio Law of the country of destination.

*Modification, adjustment, and replacement of parts

THE FOLLOWING STATEMENT APPLIES TO THE RECEIVER (for U.S.A.)

This device complies with part 15 of the FCC rules. Operation is subject to the following two conditions:

(1) This device may not cause harmful interference, and

(2) This device must accept any interference received, including interference that may cause undesired operation.

改造、調整、部品交換した場合のご注意

本製品を弊社以外で改造、調整、部品交換などの手が加えられた場合、一切の責任を負いかねます。



Kyosho is not responsible for unauthorized modification, adjustment, and replacement of parts of this product.

*No part of this manual may be reproduced in any form without prior permission.

安全に製品をお使いいただくために / Safety Precautions

本書の中で次の表示がある部分は、安全上で特に注意する必要がある内容を示しています。
For your safety as well as that others, please read this manual thoroughly prior to installation and operation of your digital proportional R/C system.

表示の意味 / Explanation Of Graphic Symbols

	安全上で特に注意する必要がある内容（危険、警告、注意）を示しています。 Indicates an operation that prompts a warning (including Caution).
	安全上で特に注意する必要がある禁止事項を示しています。 Indicates an operation that must not be performed.
	安全上で必ず実行する事項を示しています。 Indicates an operation that always must be performed.

走行時の注意 / Running Safety Precautions



警告 / Warning

この説明を守らないと生命や身体に重大な被害が発生する可能性がある危険を示します。

走行（航行）前のプロポの動作テスト



プロポ、車体（船体）等のどこかに一つでも異常があれば暴走します。
（簡単なテスト方法）

車体（船体）は助手の人に持ってもらるか、台の上に乗せて走り出さないようにし、各舵を動作させてみて、追従動作することを確認します。
追従動作しなかったり、異常な動作をする場合は、走行（航行）させないでください。

送信機のアンテナは必ず全段伸ばして使用します。アンテナを縮めた状態で使用すると、電波の到達距離が短くなり、暴走します。

Conduct Tests



Prior to operation always perform a range test.

Even one abnormality in the R/C system may cause loss of control.

[Range Test Procedure]

Have a friend hold the model, or place on a stand where the wheels or prop can not come in contact with any object. Collapse the transmitter antenna and operate from a distance of about 10 yards. Be sure to check the movement of each servo to make sure they follow the movement of the steering and throttle stick. If the servos do not follow the commands from the transmitter or any type of interference is detected, Do Not operate the model.

Fully extend the transmitter antenna.

If the transmitter antenna is not fully extended range will be reduced and control may be lost.



禁止事項

同じ周波数で同時に走行（航行）させないでください。電波が混信して暴走します。
*変調方式（AM、FMおよびPCM方式等）が違っていても周波数が同じ場合は混信します。

Prohibited

Do not operate two or more models on the same frequency at the same time.

Operation of two or more models on the same frequency at the same time will cause interference and loss of control of both models. AM, FM and PCM are different methods of modulation. Nonetheless the same frequency can not be used at the same point in time, regardless of the signal format.



禁止事項

同じ周波数で同時に走行（航行）させないでください。電波が混信して暴走します。
*変調方式（AM、FMおよびPCM方式等）が違っていても周波数が同じ場合は混信します。

Prohibited

Do not operate two or more models on the same frequency at the same time. Operation of two or more models on the same frequency at the same time will cause interference and loss of control of both models. AM, FM and PCM are different methods of modulation. Nonetheless the same frequency can not be used at the same point in time, regardless of the signal format.



雨の日、水たまりの中、夜間は絶対に走行（航行）させない。

装置内部に水が入り誤動作したり、見失ったりして暴走します。

Do not operate outdoors on rainy days

Never operate in the rain or run through puddles. The transmitter, receiver, batteries and most servos, and speed controls are not waterproof. Contact with any type of moisture or immersion in water or snow will cause damage along with possible loss of control. Should any type of moisture enter any component of the system immediately stop using the R/C system and return to our service center for inspection.



禁止事項

目で確認できない範囲では走行しないでください。見失ったりして暴走します。

Prohibited

Do not operate when visibility is limited. Should you lose sight of the model a collision or other dangerous situation may occur.



禁止事項

人の近くや道路、手漕ぎボートがいるような池では走行させないでください。万一、プロボや車体（船体）の故障により暴走した場合大ケガをします。

Prohibited

Do not operate near people or roads. Do not operate near high tension power lines or communication broadcasting antennas. Prior to the operation of any model be sure the area you plan to use is safe. Be aware of all objects that may be in the path of your model. Do not operate the model where people or any type of moveable object could stray in the path of your model. Control loss due to interference, component failure, loss of sight or low battery voltage could result in serious injury to yourself and others as well as damage to your model.



禁止事項

他のラジオコンサーキットの近く（3Km程度以内）では走行させないでください。電波の混信などによりコントロール不能になることがあります。

Prohibited

Do not Operate your R/C system within 2 mile of another site where radio control activity may occur. Interference from other R/C systems will cause loss of control.

走行（航行）時の注意（必ず実行する事項） / Operating Precautions

●電源スイッチを入れるとき

送信機のスロットトリガーを停止側の状態で、

1. 送信機の電源スイッチを入れてから、
2. 受信機側の電源スイッチを入れる。

●電源スイッチを切るとき

エンジンまたはモーターを停止させた後、

1. 受信機側の電源スイッチを切ってから、
2. 送信機の電源スイッチを切る。

*操作の順番を逆にすると、不意に車（ボート）が暴走する危険があります。

●Turn the Power Switch ON

1. Transmitter (Switch)
2. Chassis (Switch)

●Switching Power OFF

1. Chassis (Switch)
2. Transmitter (Switch)

*Switching power ON or OFF in the wrong order can result in the engine or motor spinning at high speed without radio control and can be very dangerous.

特徴 / SYSTEM FEATURES

- ・スーパーエルゴノミックデザイン
- ・高バランス、精密コントロール
- ・ハイグリップステアリングホイール
- ・簡単操作デジタルトリムレバー
- ・大型LCDディスプレイ
- ・3ch AUX機能 (KR-14セットでは使用できません)
- ・アジャスタブルスライドトリガー (70 : 30)
- ・バッテリー電圧表示 (アラーム付)
- ・クリスタル交換式
- ・高性能小型AM 2chレシーバー付属 (KR-14)
- ・高性能サーボ付属 (KS-1401)
- ・受信機用電池ホルダー
- ・スイッチハーネス
- ・充電ジャック (三和製ニカドバッテリー使用の場合)
- ・ストラップホルダー (三和製オプションを使用の場合)
- ・サウンド機能ON/OFF可能

Unique and functional pistol grip transmitter design
Well balanced for precise control
Non-slip rubber steering wheel
Well placed digital trim levers
Optimum third channel switch location
Big LCD display
Adjustable (70/30) Throttle trigger
Low Battery warning
Quick access transmitter crystal
High performance micro 2 channel receiver
High torque / high speed KS-1401 servo
Receiver dry battery holder
Switch harness
NiCd charger jack in transmitter
Wrist strap holder (optional wrist strap)
Sound Beep (On / Off)

液晶LCDディスプレイ

- ・デジタルトリムインジケーター (スロットル&ステアリング)
- ・バッテリー残量表示
- ・デュアルトリムインジケーター
- ・EPA ステアリング/スロットル/AUX (KR-14セットはAUXが使用できません)
- ・ARC ステアリング/スロットル/AUX (KR-14セットはAUXが使用できません)
- ・モデルメモリー 12
- ・サブトリム ステアリング/スロットル
- ・リバース ステアリング/スロットル/AUX (KR-14セットはAUXが使用できません)
- ・サウンド ON/OFF

Screen Display

Digital Trim indicators (throttle and steering)
Battery Fuel Tank
Dual Rate Steering
EPA Steering, Throttle, AUX
ARC Steering, Throttle
Model Memory (12)
Sub-Trim Steering, Throttle
Servo Rev Steering, Throttle, AUX
Battery Voltage Display
Audio On / Off

仕様 / SYSTEM SPECIFICATIONS

- 送信機 : KT-14
- 出力 : 200mW
 - 変調方式 : AM-P PPM方式
 - 送信周波数 : 27MHz01~12バンドクリスタル交換式
 - 電源 : 単3乾電池×8本 ●重量 : 472g (電池別)

- 受信機 : KR-14
- 変調方式 : AM-P PPM方式
 - 受信周波数 : 27MHz01~12バンドクリスタル交換式
 - 中間周波数 : 455KHZ
 - 電源 : DC 4.8~6.0V ●重量 : 15g
 - 寸法 : 36(L) x 25(W) x 16(H)mm

Transmitter

- Model: KT-14
- Output power: 200 MW
- Modulation: AM/PPM
- Power supply: 8 AA alkaline dry cells DC 12V or 8 cell NiCd Pack.
- Weight: 472g W/O Battery

Receiver

- Model: KR-14
- Modulation: AM
- Intermediate frequency: 455 KHZ
- Power supply: DC 4.8 ~ 6.0V
- Weight: 15g
- Dimensions: 36(L) x 25(W) x 16(H)mm

- サーボ : KS-1401
- 速度 : 0.14 sec / 60° (6V) ●トルク : 4.0k g · cm (6V)
 - 寸法 : 39(L) x 20(W) x 36(H)mm ●重量 : 45g

付属品
スイッチハーネス
受信機用電池ホルダー
取扱説明書

Servo

- Model: KS-1401
- Power supply: DC 4.8 ~ 6.0V
- Dimensions: 39(L) x 20(W) x 36(H)mm
- Weight: 45g
- Speed: 0.14sec. At 6.0V for 60 deg rotation
- Torque: 4.0kg·cm at 6.0V

Accessories

Switch harness
Receiver dry battery holder
Instruction manual

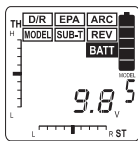

バッテリー電圧デジタル表示 (BATT)

送信機のバッテリー電圧が9.1Vになるとアラームが鳴りはじめます。走行中アラームが鳴った場合は、いずれかのキーを押すと、アラーム音を止めることができます。さらに電圧が0.2V (8.9V) 下がると再びアラーム音が鳴りはじめます。2回目のアラーム音が鳴ったら、すぐに走行をやめて、送信機のバッテリーを交換 (充電) してください。
※送信機電圧が8.7Vになりますとキー操作をしてもアラーム音は鳴り止みません。

Battery

Pressing both menu buttons simultaneously, will automatically move the cursor to the battery voltage screen. Low battery warning beep will come on when battery reaches 9.1V

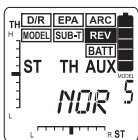

サーボリバース (REV)

- ファンクションセレクトキーを操作してカーソルをREVにあわせて、動作方向を変える項目 (ST/TH/AUX) を画面上に表示させて選択してください。
- +INCまたはDECキーを操作して動作方向 (NOR⇄REV) を変えてください。
※サーボの動作方向を変えるとサーボのニュートラル位置が移動することがありますので、その場合はニュートラルの再調整をおこなってください。

初期設定 / Default

ST — NOR
TH — NOR
AUX — NOR

Servo Reverse

Press the left menu key to move the cursor to the REV screen. The screen will now display AUX. Change the servo direction by pressing (INC or DEC) key for the AUX channel.

※インファerno、インファerno STは TH - REV.

※For the Inferno/Inferno ST the initial default setting will be in reverse.

By pressing the left menu key again, you can change the TH and ST directions.

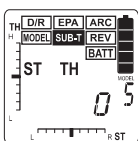

サブトリム (SUB-T)

- リンケージ調整をおこなう前に、ファンクションセレクトキーを操作して SUB-T にカーソルを合わせて、画面上にST又はTHと表示させます。ステアリング又はスロットルトリムとサブトリムのトリムポジションがセンター (0) になっていることを確認してください。
- ステアリング又はスロットルサーボにサーボホーン (サーボセーバーホーン) が直角 (センター) に近くなるように取付けてから、サーボホーンが直角になるように+INC/DECキーを操作して、ニュートラル位置を調整してください。(+INC/DECキーを同時に押すことで初期値の0に戻ります。)

初期設定 / Default

ST — 0
TH — 0

Sub Trim

Press the left menu key to move the cursor to the SUB-T screen. The screen will now display TH. Adjust the sub-trim by using the (INC or DEC) key. Press the left menu key to display the ST and adjust using the (INC or DEC) key.

範囲 / Range +15 ~ -15

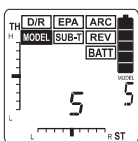

モデルセレクト (MODEL)

KT-14では12通りのデータ (RCカー12台分) を保存することができます。モデルセレクトは12通りのデータを記憶して、それぞれのデータを読み出す機能です。他のコマンドにカーソルがある場合でもディスプレイ上に選択されたモデルNo. が表示されます。

- ファンクションセレクトキーを操作してMODELにカーソルを合わせます。
- +INCまたはDECキーを押して、使用または設定をおこなうモデルNo. を呼び出します。

範囲 / Range 1 ~ 12

Model Select

Press the left menu key to move the cursor to MODEL. The screen will now display the model number you are currently using. To change models, press the (INC or DEC) key to select model 1~12

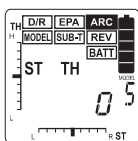

アジャスタブルレートコントロール (ARC)

ステアリング又はスロットル特性をマイルド⇄リニア⇄クイックまで可変できます。一般的にRCカーがオーバーステアに感じたときは設定値をマイナス側 (マイルド) にセットし、アンダーステアに感じたときは設定値をプラス側 (クイック) にセットします。

- ファンクションセレクトキーを操作してARCにカーソルを合わせて画面上にST又はTHと表示させます。
- ステアリング又はスロットル操作に対して車体の動きがシビアなときはDECキーを押して、マイルド側に設定してください。
- ステアリング又はスロットル操作に対して車体の動きがマイルドでレスポンスが悪いときは+INCキーを押して、クイック側に設定してください。

初期設定 / Default

ST — 0
TH — 0

※ステアリングアジャスタブルレートコントロールの調整は走らせながらおこなってください。使用しないときや調整しても設定値が決まらないときは設定値を0 (リニア) にしてください。(+INC、DECキーを同時に押すことで初期値の0に戻ります。)

Arc

Press the left menu key to move the cursor to ARC. The screen will now display TH. Adjust the ARC by pressing the (INC or DEC) key. Press the left menu key to adjust the ST. (NOTE) Steering ARC will work in both left and right directions. Throttle ARC only works in forward direction.

範囲 / Range - 100 ~ 100

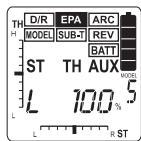

エンドポイントアジャスト (EPA)

ステアリングの左右のサーボ舵角調整、スロットルのハイ側/ブレーキ側の動作量、AUXのハイ側/ロー側の動作量の調整ができます。

- 1) ファンクションセレクトキーを操作してEPAにカーソルを合わせて画面上にSTと表示させます。(スロットルの時はTHと表示させます。)
- 2) ステアリングの右側を設定するときはステアリングホイールを右側いっぱい操作しながら、+INC/DEC-で設定値を調整します。(+INC、DEC-キーを同時に押すことで初期値の100%に戻ります。)
- 3) ステアリングの左側を設定するときはステアリングホイールを左側いっぱい操作しながら、+INC/DEC-で設定値を調整します。(+INC、DEC-キーを同時に押すことで初期値の100%に戻ります。)
- 4) スロットルの時も同様にトリガーを前進/バックいっばいに操作しながら調整します。

初期設定 / Default

ST — 100%
TH — 100%
AUX — 100%

ST: 範囲 / Range 0% ~ 120%
TH-L: 範囲 / Range 0% ~ 160%
TH-H: 範囲 / Range 0% ~ 140%
AUX: 範囲 / Range 0% ~ 150%

End Point Adjustment

Press the left menu key to move the cursor to EPA. The screen will now display AUX (L) or (R). By moving the AUX channel lever, you will see the (L or R) change. EPA can be set for both directions. To set TH, move trigger forward or back to see (H or L). Move steering wheel to see (L or R)

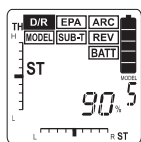

ステアリングデュアルレート (D/R)

D/Rトリムか+INC/DEC-キーを操作することによって、走らせながら調整します(初期値は100%です。)

ファンクションセレクトキーを操作してディスプレイパネルのカーソルをD/Rに合わせて、+INC/DEC-キーによって数値を増減することができます。

送信機上部のD/RトリムはディスプレイパネルのカーソルがD/Rに合っていない場合でも操作することによって数値を増減することができます。

初期設定 / Default

ST 100%

範囲 / Range 0% ~ 120%

Steering Dual Rate

Press the left menu key to move the cursor to EPA. The screen will now display ST. This will display your current Steering Dual Rate setting. You can change this setting by using the (INC or DEC) keys or, by moving the D/R lever located above the steering wheel.

コマンドシグナル / AUDIO ON / OFF Beep



コマンドシグナル
アイコン
Audio off
icon

キー操作やトリムを操作したときのクリック音のON/OFFを設定することができます。

By default the audio sound beep is in the on position. This beep will sound out every time you press any of the input or trim keys. You can turn the audio off by:

コマンドシグナル
アイコン
Audio off icon

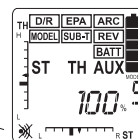

- 送信機の+INCキーを押しながら電源投入することによってコマンドシグナルの機能がOFFになります。コマンドシグナルがOFFに設定されているときはディスプレイ画面上にが表示されます。+INCキーを押しながら電源投入することによってON⇔OFFの設定がおこなえます。

※コマンドシグナルがOFFに設定されていてもバッテリーアラームは動作します。

NOTE: When audio sound is "ON", there will be no icon displayed in the lower left of the display screen.

ステアリングARCをマイナスにするとセンター付近の動きがマイルドになります。

Negative Steering ARC
Faster servo movement in center, slower after ARC percentage

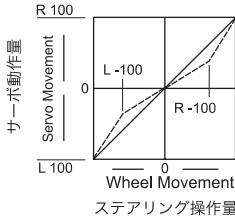

ステアリングARCをプラスにするとセンター付近の動きがクイックになります。

Positive Steering ARC
Slower servo movement in center, faster after ARC percentage

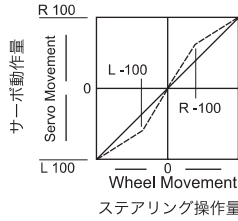

スロットルARCをマイナスにするとスロットル操作がマイルドになります。

Negative Throttle ARC
Faster servo movement in center, slower after ARC percentage

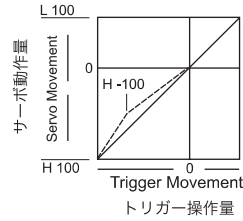

スロットルARCをプラスにするとスロットル操作がクイックになります。

Positive Throttle ARC
Slower servo movement in center, faster after ARC percentage

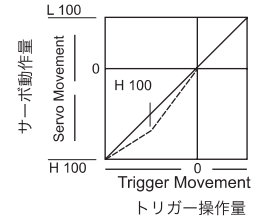

ARCステアリング / ARC Steering

ARCスロットル / ARC Throttle

各部の名称

Nomenclature

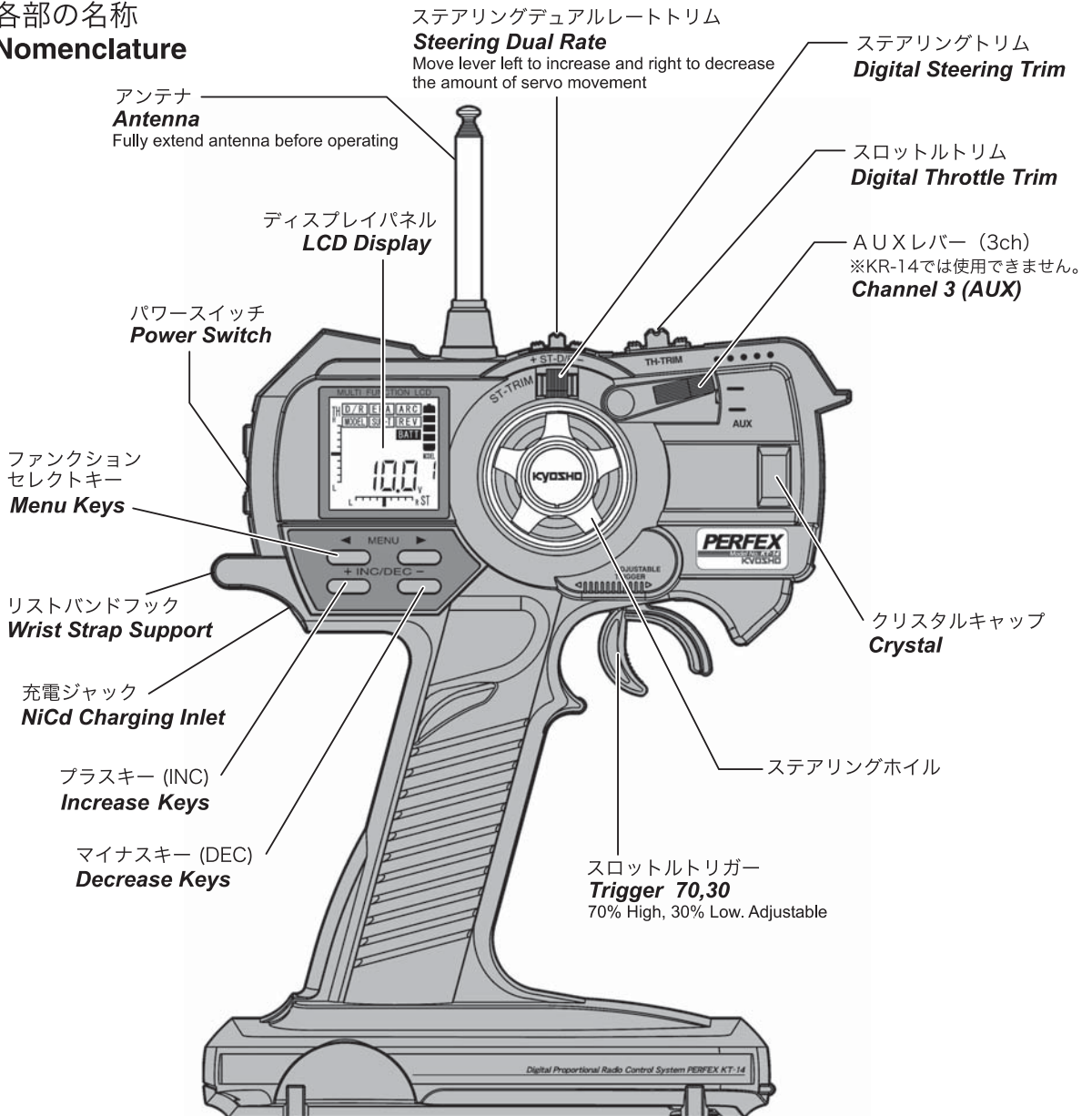

送信機の電池の入れ方 / TRANSMITTER BATTERY INSTALLATION

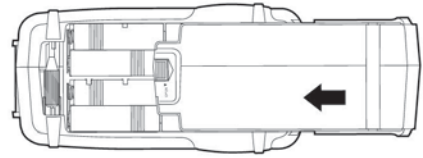
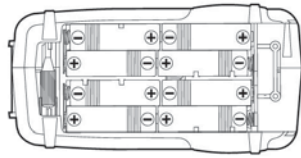
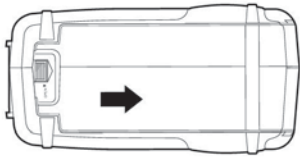

1. OPEN部を軽く押しながら矢印の方へスライドさせると電池カバーが開きます。

1. Press down on the battery cover and slide in the direction of the arrow to remove.

2. 極性を間違えないで乾電池を8本入れてください。

2. Install 8 pieces "AA" size alkaline batteries as indicated on the battery tray. Make sure to match the polarity (+ and -) as shown in the battery compartment or the transmitter will not function.

3. 電池カバーの凸部分を本体の溝に合わせ、矢印の方向に電池カバーをスライドさせて完全にしめます。

3. Install the battery cover in place and slide to close.

※送信機の電池ボックスに安全上逆接防止リブ(仕切り)が付いています。

一部の電池で、プラス端子の形状が短く通電しない物が有りますので、電池を購入する前に必ず確認してください。
*The transmitter features rib partitions to prevent reverse battery connection. On some batteries the Plus terminal may be too short for the electrical current to flow. Be sure to check battery dimensions before purchasing.

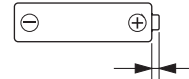

プラス端子の突起が1.4mm以上
Plus terminal height more than 1.4mm.



注意

- 電池は、新しい同一種類の物を8本使用してください。
- 新・旧の電池を混ぜて使用しないでください。

WARNING: Improper installation of transmitter batteries can cause serious damage to your system.

※注意：オキシライド乾電池は、電圧が高いため使用できません！
*NOTE: Oxymide batteries cannot be used!

受信機とサーボの接続 / RECEIVER AND SERVO CONNECTIONS

付属のKR-14はBEC回路を内蔵していません。機械式スピードコントローラーを使用する車体の場合は、三和製のKR-14用電源レギュレーターを必ず使用してください。そのまま使用しますと過電圧により、受信機・サーボモーターの部品が破損し故障の原因となります。

1. 受信機のアンテナ線はFETスピードコントローラー、サーボ、バッテリーから5cm以上はなして配線してください。尚、動力用モーターからは10cm以上はなしてください。
2. アンテナ線は切ったり、おりまげたりしないでしっかりと長くはってください。
3. アンテナ線の芯線が見えているときは、絶縁テープを貼るか、車体等の金属物に芯線が接触しないようにしてください。芯線が金属物と接触するとプロポ本体の性能を発揮できなくなります。
4. KR-14は、KT-14のAUX機能を使用できません

Your KT-14 Computer R/C system receiver (KR-14) is **NOT** equipped with BEC circuitry. DO NOT use more than 6.0 volts to power the receiver. Anything higher than 6.0 volts will burn-up or destroy your receiver. Only use a 4.8~6.0 volt battery pack or a speed controller that is designed to lower the voltage to the receiver. The following diagram shows a typical connection for the servos and receiver. Note that the receiver antenna should be located at least 2" (50mm) away from any servo leads and switches. In electric cars, we recommend that it be at least 4" (100mm) from the electric motor.

Extend the receiver antenna to the full length. Failure to do so will cause loss of control. Do not cut or bend the receiver antenna. Insulate the connectors with tape or use tie wraps to avoid contact with metal car chassis. Please follow the model manufactures recommendations for the correct installation of your radio system in your car or boat.

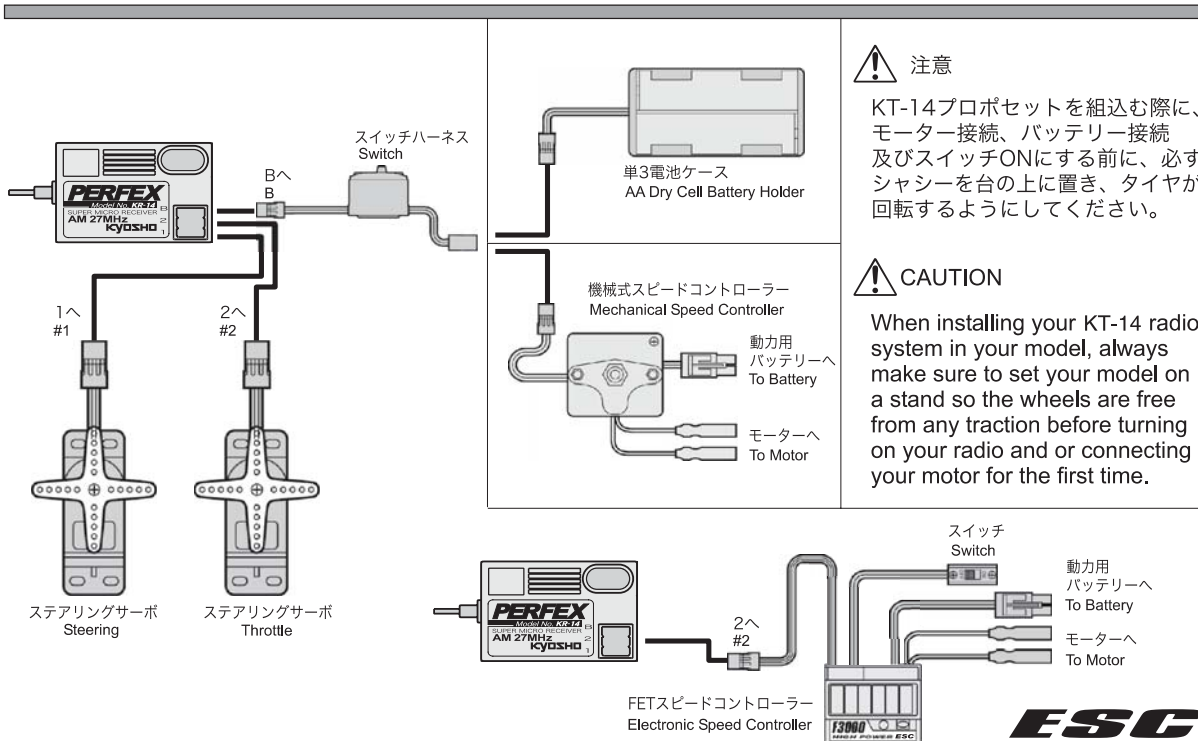

アジャスタブル・スライド・トリガーの調整 / TRIGGER POSITION ADJUSTMENT

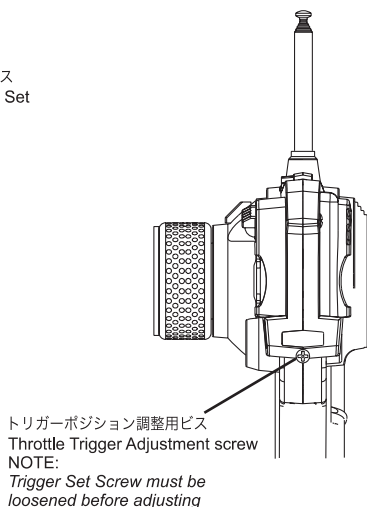
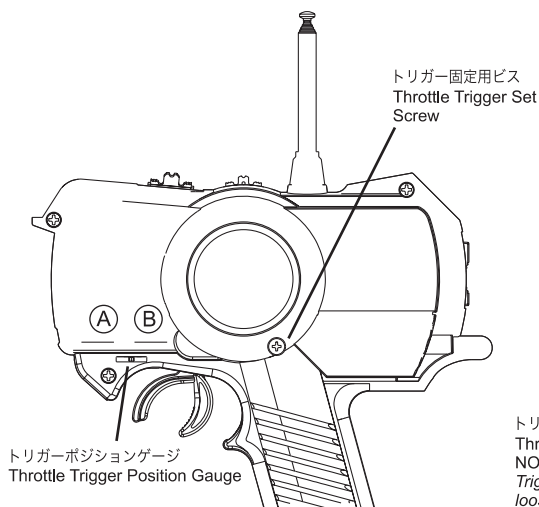

まず送信機の裏側にあるトリガー固定用ビスをゆるめます。次に送信機の側面にあるトリガーポジション調整用ビスを調整してトリガーの位置を決定します。トリガーポジション調整用ビスは○廻りでトリガーポジションゲージのⒶの方向へ動きます。調整用ビス○廻りでⒷの方向へ動きます。※トリガーの移動範囲は約10mmですので、無理に調整用ビスを廻すと故障の原因となりますのでご注意ください。トリガーの位置が決定しましたら、トリガー固定用ビスを締めてアジャスタブル・スライド・トリガーの調整は終了です。

The Throttle Trigger can be adjusted to give you a more natural feel of the throttle.

To Adjust:

1. Loosen the Throttle Trigger set screw by turning counter clock-wise.
2. Turning the adjustment screw clock-wise will move the trigger out or in the (A) direction.
3. Turning the adjustment screw counter clock-wise will move the trigger in or towards the (B) direction.
4. After adjustment is made, re-tighten the Trigger Set Screw.
5. Total adjustment for the trigger is 10mm. Do Not over tighten adjustment screw, it may damage the adjuster and or the threads.

動きがおかしかったり、「???'と感したときは次のことをもう一度確認してください。

- 送信機、受信機の乾電池は正しく入っていますか?極性 (+、-) は間違っていますか?
- 送信機、受信機の電源スイッチは“ON”になっていますか?
- 送信機の電圧はOKですか?
- 送信機、受信機にクリスタルが入っていますか?クリスタルのバンドは送受信機共、同じになっていますか?
- 受信機とサーボのコネクターがはずれていませんか?

If your radio system does not operate properly, please check the following items:

1. Make sure the batteries are properly installed and fully charged. With alkaline batteries, make certain the batteries are installed in the correct direction.
2. Check that both the transmitter and receiver power switches are in the ON position.
3. Check the battery voltage by turning on the transmitter and pushing both menu buttons at the same time and releasing.
4. Make sure that the proper frequency crystals are installed in both the transmitter and receiver.
5. Make sure all the receiver and servo connections are tight.



警告 / WARNINGS

搭載時及び操作上の注意

- プロポのパワースイッチをONにするときは必ず①送信機→②受信機の順でおこなってください。またOFFにするときは①受信機→②送信機の順でおこなってください。
- ☆スイッチ操作を誤って逆にすると突然エンジンやモーターが高回転になり暴走することがあり、たいへん危険です。
- 同じバンドでの同時走行(航)はできません。送信機のパワースイッチをONにする前に、必ず同じバンドを他の人が使用していないことを確認してください。
- ☆同じバンドで同時走行(航)すると操縦ができなくなりたいへん危険です。
- ☆クリスタルにはAM/FM、送/受信機用があります。まちがえないように装着してください。
- ☆クリスタルは三和製のものをご利用ください。
- 雨の日は絶対に走行(航)させないでください。
- ☆送信機内部は精密な電子部品でできていますので、アンテナやケースを伝わって水が入ると誤動作や、不動作となり危険です。
- ☆受信機、サーボ等が水没した時は、すぐに回収して内部を乾燥させてください。乾燥後、正常に動作しても念のためにKYOSHOユーザー相談室へ点検にお出してください。

WARNINGS:

DO NOT OPERATE YOUR SYSTEM IF SOMEONE ELSE IS ON YOUR FREQUENCY AT THE SAME TIME.

YOUR MODEL CAN CAUSE SERIOUS DAMAGE OR INJURY SO PLEASE USE CAUTION AND COURTESY AT ALL TIMES.

DO NOT EXPOSE THE RADIO SYSTEM TO WATER OR EXCESSIVE MOISTURE.

PLEASE WATER PROOF THE RECEIVER AND SERVOS BY PLACING THEM IN A WATER TIGHT RADIO BOX WHEN OPERATING R/C BOAT MODELS.

IF YOU HAVE LITTLE OR NO EXPERIENCE OPERATING R/C MODELS, WE STRONGLY RECOMMEND YOU SEEK THE ASSISTANCE OF EXPERIENCED MODELERS OR YOUR LOCAL HOBBY SHOP FOR GUIDANCE.



京商ホームページ
<http://www.kyosho.com>

メーカー指定の純正部品を使用して
安全にR/Cを楽しみましょう。

※製品改良のため、予告なく仕様を変更する場合があります。
*Specifications and ratings are subject to be changed without prior notice.

京商株式会社
〒243-0034 神奈川県厚木市船子153
●ユーザー相談室直通電話 046-229-4115
お問い合わせは：
月曜～金曜(祝祭日を除く)10：00～18：00

85290607-1 PRINTED IN CHINA