

4WD GIANT MONSTER TRUCK

SAVAGE 3.5

Instruction Manual - Bedienungsanleitung - Manuel de montage - 組立説明書



hpi-racing
hobby products international

12881-1



To prevent any serious personal injury and/or damage to property, please be responsible when operating all remote controlled models. Extra attention is called for when operating any glow fuel powered model. These models can exceed speeds of 31 mph (50km/h) and use highly poisonous and flammable fuels.

Choose the right place to operate your R/C model.

- Do not run on public streets or highways. This could cause serious accidents, personal injuries, and/or property damage.
- Never run R/C models near people or animals.
- To avoid injury, do not run in confined spaces.
- Do not run where loud noises can disturb others, such as hospitals and residential areas.
- Never run indoors. There is a high risk of fire and/or damage.

Inspect your model before operation

- Make sure that all screws and nuts are properly tightened. It is also a good idea to use removable thread lock wherever metal screws go into metal, especially for engine mounts and the engine pilot shaft.
- Always use fresh batteries for your transmitter and for your receiver to avoid losing control of the model.
- Always test the brakes and the throttle before starting your engine to avoid losing control of the model.
- Make sure the air filter is clean and oiled. Never run your engine without an air filter. Your engine can be seriously damaged if dirt and debris get inside the engine.
- Make sure no one else is using the same radio frequency as you are using.

Heat, Fire, and Fuel Safety

- Never use gasoline in a glow model engine. Use glow fuel specifically designed for car engines. Using non-approved fuels in your engine can cause an explosion.
- Do not run near open flames or smoke while running your model or while handling fuel.
- Always store fuel in a well ventilated place, away from heating devices, open flames, direct sunlight, or batteries. Keep glow fuel away from children.
- Be aware that some parts will be hot after operation. Do not touch the exhaust or the engine until they have cooled. These parts may reach 275 degrees during operation!



Glow fuel is flammable and poisonous. Always read the warning label for safety information. Glow fuel powered model engines emit poisonous vapors and gasses. These vapors irritate eyes and can be highly dangerous to you health. We recommend wearing rubber or vinyl gloves to avoid direct contact with glow fuel. Also, be aware of spilled or leaking fuel. Fuel leaks can cause fires or explosions.

Warnhinweise!



Seien Sie beim Fahren mit ferngesteuerten Modellen bitte umsichtig, um Personen- und Sachschäden vorzubeugen. Besondere Aufmerksamkeit ist geboten, wenn Sie Modelle mit Verbrennungsmotoren benutzen. Diese Modelle können Geschwindigkeiten von bis zu 50 km/h erreichen und verwenden giftige und hoch entflammable Kraftstoffe.

Wählen Sie den richtigen Platz zum Fahren.

Fahren Sie niemals auf öffentlichen Straßen. Dies könnte Verkehrsunfälle, Personenschäden oder Sachschäden verursachen.

Fahren Sie niemals in der Nähe von anderen Personen oder Tieren.

Fahren Sie niemals auf belebten Strassen.

Fahren Sie nie in der Nähe von Wohnhäusern oder Krankenhäusern. Der Lärm könnte andere Personen stören.

Fahren Sie niemals in Innenräumen. Dort könnte etwas beschädigt werden.

Überprüfen Sie Ihr Model, bevor Sie es in Betrieb nehmen

Gehen Sie sicher, dass alle Schrauben und Muttern festgezogen sind. Verwenden Sie überall dort Schraubensicherungslack, wo Metallschrauben in ein Metallgewinde greifen, besonders bei den Motorhaltern.

Um Störungen zu vermeiden, benutzen Sie immer voll geladene Akkus in Ihrem Sender und Empfängerakku.

Bevor Sie den Motor starten, sollten Sie immer die Funktion der Bremse und des Gashebels testen.

Gehen Sie sicher, dass der Luftfilter sauber und geölt ist. Fahren Sie niemals ohne Luftfilter.

Wenn Staub und Dreck in den Motor gelangen, kann dieser dadurch stark beschädigt werden.

Gehen Sie sicher, dass niemand mit der gleichen Frequenz fährt wie Sie.

Wärme, Feuer und Kraftstoff Vorsichtsmaßnahmen

Benutzen Sie niemals normales Benzin. Verwenden Sie nur speziellen Modellbau Kraftstoff, der für Modellautomotoren entwickelt wurde. Falscher Kraftstoff kann Explosionen verursachen.

Halten Sie sich von offenen Flammen fern und rauchen Sie während des Fahrens oder Tankens nicht.

Lagern Sie den Kraftstoff nur in gut belüfteten Räumen, fern von Wärmequellen, offenen Flammen oder Batterien.

Lagern Sie den Kraftstoff fern von Kindern.

Während des Betriebs können einige Teile des Motors sehr heiß werden. Berühren Sie niemals den Motor oder Auspuff, solange diese Teile noch nicht abgekühlt sind. Die Teile können Temperaturen bis zu 170°C erreichen.



Kraftstoff ist hochentflammbar und giftig. Beachten Sie daher immer die Warnhinweise und Sicherheitsinformationen. Modellautomotoren stossen giftige Dämpfe und Gase aus, welche die Augen reizen und schlecht für Ihre Gesundheit sind. Wir empfehlen, dass Sie beim Umgang mit Kraftstoff Gummi- oder Latexhandschuhe tragen, um so den direkten Kontakt mit der Haut zu vermeiden. Achten Sie auch auf verschütteten oder ausgelaufenen Kraftstoff. Dieser kann Feuer oder Explosionen verursachen.



Pour prévenir tout accident de personne ou de chose lors de l'utilisation de votre voiture, nous vous recommandons de faire attention aux points suivants :

Choisir le lieu adéquat pour faire rouler votre modèle.

- Ne jamais rouler dans les rues publiques ou sur les routes. Ceci peut provoquer de graves accidents.
- Ne jamais rouler près de personnes ou d'animaux.
- Pour éviter des dommages, ne pas rouler dans les allées, cours et autres endroits fermés.
- Ne jamais rouler où le bruit peut déranger, comme les hôpitaux ou les quartiers résidentiels.
- Ne jamais rouler à l'intérieur: les gaz d'échappement sont nocifs.

Vérifier votre modèle avant chaque utilisation

- Vérifier que les vis et les écrous sont bien serrés. Il est très vivement conseillé d'utiliser du frein fileté pour bloquer les vis qui sont en contact avec du métal et tout particulièrement les vis du moteur.
- Toujours utiliser des batteries bien chargées pour l'émission et la réception.
- Toujours vérifier les freins et la commande des gaz avant de démarrer.
- Vérifier que le filtre à air est propre et huilé. Ne jamais rouler sans filtre à air.
- Votre moteur peut être sérieusement endommagé s'il absorbe de la poussière ou des débris.
- Vérifier qu'aucune autre personne n'utilise votre fréquence radio.

Précautions avec le carburant

- Ne jamais utiliser d'essence ordinaire. Utiliser du carburant spécial pour moteurs de modèles réduits. L'utilisation d'un carburant non approprié peut causer une explosion.
- Éviter les flammes nues et la fumée quand vous roulez et pendant que vous faites le plein du réservoir.
- Toujours garder le carburant dans un lieu bien aéré, à l'abri des sources de chaleur, de flammes nues, des rayons du soleil et des batteries. Ne pas laisser à portée des enfants.
- Certaines parties sont très chaudes. Ne pas toucher l'échappement et le moteur avant qu'ils n'aient refroidi. Ces pièces peuvent atteindre de très hautes températures!



Le carburant contient du méthanol et du nitrométhane, composés chimiques hautement explosibles et toxiques. Éviter tout contact avec les yeux et la peau. Ne jamais utiliser du carburant en intérieur, mais seulement dans des endroits extérieurs bien ventilés. Le carburant s'évapore sous forme de vapeurs dangereuses pour votre santé. Lire les instructions avant de l'utiliser. Toujours le stocker à l'abri des enfants.

警告



エンジンRCカーは、引火性の高い燃料を使用し、トップスピードは時速50キロ以上にも達します。また、排気音は他の人にとって迷惑になる場合があります。走行させる時は、広く、安全で、他の人の迷惑とならない場所を選んで下さい。安全確保のため、以下の注意事項を良くお読みいただき、必ずお守り下さい。

走行上の注意

- 道路では絶対に走らせないで下さい。
- 歩行者や近くに小さな子供がいる場所では走行させないで下さい。
- 狭い場所や部屋の中では走行させないで下さい。
- 排気音が他の人の迷惑になる場所（病院や住宅の周辺等）では、走行させないで下さい。

走行前の点検

- 各部のネジ、ナットにゆるみがないかチェックします。特にエンジン取り付け部分や可動部に注意します。
- 送受信機の電池の容量をチェックします。電池の容量が少ないと、車をコントロールできなくなり危険ですので早めの交換を心がけて下さい。
- 自分と同じバンドを使用している人が、周りにいないかチェックします。サーボが送信機の動きに従わない場合は、すぐに作業を中止してください。
- エンジンを始動する前に必ず、スロットルがニュートラルになっているかチェックします。同時に、ブレーキ側の状態も確認します。
- マフラー、エアクリーナーをチェックします。汚れていたり、付いていないとエンジンが始動できなかったり、故障の原因となります。

エンジンと燃料の取扱い上の注意

- 燃料は、必ずエンジンRCカー用グロー燃料を使用して下さい。ガソリンなどの他の燃料は絶対に使用しないで下さい。
- グロー燃料は、引火性が高いので火気のそばでの作業や走行はしないで下さい。タバコの火も危険です。
- グロー燃料は、常に火気や直射日光を避け、幼児や子供の手の届かない冷暗所に保管して下さい。
- 走行後のエンジンやマフラーは、大変高温になっています。整備や点検は、十分に冷えてから行って下さい。



グロー燃料は、揮発性があり、引火性の高い成分から出来ています。誤って飲んだり、揮発成分を吸い込むのは有害です。また、目に入らない様に充分注意して下さい。燃料をこぼしてしまった場合は、直ちに不要の布等で拭き取って下さい。詳しい取扱い方法に関しては、使用する燃料の注意書きを御覧下さい。

Table Of Contents	Inhaltsverzeichnis	Table des matières	目次
2 Warnings	2 Hinweise	2 Avertissement	3 注意
5 Tools & Equipment	5 Werkzeug & Zubehör	5 Outils et équipement	5 走行までに必要な工具、RC用具
Start Up Guide	Schnellstart Anleitung	Guide de démarrage	スタートアップガイド
7 Install Batteries	7 Batterien einsetzen	7 Installation des batteries	7 送信機の電池
9 Radio Features	9 Funktionen der Fernsteuerung	9 Caractéristiques radio	9 受信機の電池
10 Radio Operation	10 Bedienung der Fernsteuerung	10 Fonctionnement radio	10 プロポについて
13 Truck Driving	13 Fahren des Trucks	13 Conduite du truck	13 ドライビングテクニック
14 Engine Tips	14 Motor Tipps	14 Astuces moteur	14 エンジンの取り扱い
17 Adjustments/Maintenance	17 Einstellungen / Wartung	17 Réglages/maintenance	17 走行後のメンテナンス
18 2 Speed Setup	18 2-Gang Einstellung	18 2 Réglage de vitesse	18 2スピードセットアップ
19 Troubleshooting	19 Problembehandlung	19 Diagnostic de panne	19 トラブルシューティング
Full Assembly Instructions	VOLLSTÄNDIGE BAUANLEITUNG	Instructions assemblage	組立説明
20 Differentials	20 Differenziale	20 Différentiels	20 デフ
21 Bulkheads	21 Getriebekästen	21 Supports	21 バルクヘッド
23 Front Suspension Arms	23 Vordere Aufhängung	23 Bras de suspension avant	23 フロントサスペンション
24 Rear Suspension Arms	24 Hintere Aufhängung	24 Bras de suspension arrière	24 リヤサスペンション
25 Front and Rear Suspension Mount	25 Vordere und Hintere Querlenkerhalter	25 Avant et arrière Support de suspension	25 サスペンションマウント
26 Skid Plate	26 Skid Plate	26 Plaque de freinage	26 スキッドプレート
27 Center Gearbox	27 Mittlerer Getriebekasten	27 Boîtier différentiel central	27 ギヤボックスの組立て
31 Brake Assembly	31 Bremsen Montage	31 Ensemble frein	31 ブレーキ
33 Center Gearbox Install	33 Montage des mittleren Getriebekastens	33 Installation du boîtier différentiel central	33 ギヤボックスの取付け
34 Handle	34 Griff	34 Poignée	34 ロールバー
35 Servo Box Assembly	35 Montage der Elektronikbox	35 Ens, boîtier servo	35 メカボックスの組立て
36 Servo Installation	36 Montage der Servos	36 Installation servo	36 サーボの取付け
40 Servo Box Installation	40 Einbau der Elektronikbox	40 Installation boîtier servo	40 メカボックスの取付け
41 Front and Rear Suspension Install	41 Einbau der vorderen und hinteren Aufhängung	41 Avant et arrière Installation suspension	41 サスペンションユニットの取付け
42 Shock Assembly	42 Dämpfer Montage	42 Amortisseur	42 ショックの組立て
43 Shock Installation	43 Dämpfer Einbau	43 Installation amortisseur	43 ショックの取付け
45 Bumper	45 Rammer	45 Pare-choc	45 バンパー
46 Engine	46 Motor	46 Moteur	46 エンジン
49 Throttle and Brake Linkages	49 Gas-/Bremsgestänge	49 Tringlerie frein et carburateur	49 リンケージ
50 Fuel Tank	50 Kraftstofftank	50 Réservoir de carburant	50 燃料タンク
51 Tires	51 Reifen	51 Pneus	51 タイヤ
52 Parts Size Reference	52 Teile Referenz	52 Réf. dimensions	52 パーツ原寸大
57 Exploded View	57 Explosionszeichnung	57 Vue éclatée	57 分解図
61 Warranty	61 Garantie	62 Garantie	62 パーツリスト
63 Parts List	64 Teileliste	65 Liste des pièces	66 保証

Thank you for selecting this HPI model! This kit is designed to be easy to build and uses top quality parts for durability and performance. The instruction manual you are reading was designed to be easy to follow yet thorough in its explanations. HPI Racing wants you to enjoy both driving and maintaining your new model. If you come across any problems or need some help getting through a step, give us a call and we will do our very best to help you. You can also contact us on the internet at www.hpiracing.com.

Thank You

Danke, dass Sie sich für dieses HPI Modellauto entschieden haben. Bei diesem Bausatz wurde besonderen Wert auf die hohe Qualität und Langlebigkeit aller Teile gelegt. Bei der Bauanleitung wurde speziell darauf geachtet, dass alle Schritte leicht verständlich und nachvollziehbar sind. HPI Racing will, dass Ihnen das Bauen und das Fahren Ihres neuen Modells Spaß macht. Bei Problemen oder Fragen können Sie uns über unsere Hotline erreichen oder direkt im Internet unter www.hpiracing.com oder www.lrp-electronic.de vorbeischaun.

Danke

Merci d'avoir sélectionné ce modèle HPI! Ce kit est conçu pour être de construction facile et il ne contient que des composants de qualité supérieure assurant durabilité et performance. Le Manuel que vous lisez a été conçu pour être facile à lire tout en fournissant des explications très complètes. HPI Racing désire que la conduite et la maintenance de votre nouveau modèle vous donnent le plus grand plaisir. Si vous avez des problèmes ou que vous désirez des conseils, appelez-nous et nous ferons tout notre possible pour vous aider. Vous pouvez aussi nous contacter sur Internet à www.hpi-europe.com.

Merci

この度はHPI製品をお買い上げ頂きまして有難うございます。この製品はトップクオリティの部品を使い、初心者にも組み立てやすく、なおかつハイレベルな走行が出来る様に設計されています。この説明書は、初心者の方にも簡単に組み立てて頂ける様に多くのイラスト、実寸表示のイラスト等を使い説明してありますので、良く読んでから楽しいラジコンライフをスタートして下さい。私たちHPIレーシングでは、走らせる楽しみはもちろんの事、組み立てる事の楽しみも知って頂きたいと願っています。キットの組み立ての事で、不明な点がありましたら、どうぞお気軽に電話でお問い合わせ下さい。

はじめに

Equipment Needed
Benötigtes Zubehör
Équipement nécessaire

別にお買い求め頂く物

⊖ **Screwdriver**
Schraubendreher
Tournevis
マイナスドライバー小

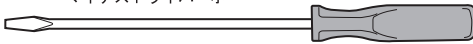

⊕ **Screwdriver (small)**
Schraubendreher (klein)
Tournevis (petit)
プラスドライバー小 (No.1)

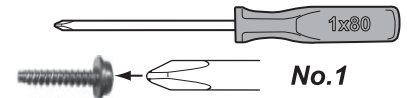

No.1



1:1

⊕ **Screwdriver (No.2)**
Schraubendreher (No.2)
Tournevis (No.2)
プラスドライバー大 (No.2)

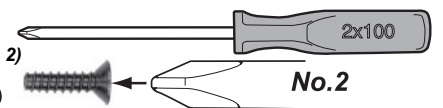

No.2



Snap Ring Pliers
Sprengringzange
Pince à circlip
スナップリングプライヤー

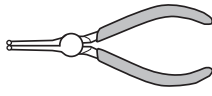

74105 (US)
74114 (UK 230V 3pin)
74106 (E.U. 230V 2pin)
Glow Plug Ignighter
Glühkerzenstecker
Glow Starter

74107 (JP 100V)
プラグヒーター



74318/ 74348
20% Glow Fuel
(US only)



38704/ 38705
38706 グロー燃料
(JP only)



25% Nitro Conten
25% Kraftstoff
25% Carburant

Instant Cement
Sekundenkleber
Colle rapide
瞬間接着剤

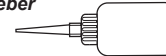

Thread Lock
Schraubensicherungslack
Frein Filet
ネジロック剤

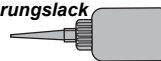

74111
Glow Plug Wrench
Glühkerzenschlüssel
Une Clé à Bougie
グロープラグレンチ

9067
Fuel Bottle
Kraftstoffflasche
Pissette
フューエルボンブ



9062
Nitro Car Cleaner
Nitro Car Reiniger
Nettoyant Voitures



9063
ナイトロカークリーナー

AA Alkaline Batteries
AA Trockenbatterien
Batterie alcaline AA
アルカリ単三型電池



Included Items
Im Baukasten enthalten
Outils inclus dans le kit
キットに入っている工具

Z905 3.0mm
Z903 2.5mm
Z904 2.0mm
Z901 1.5mm

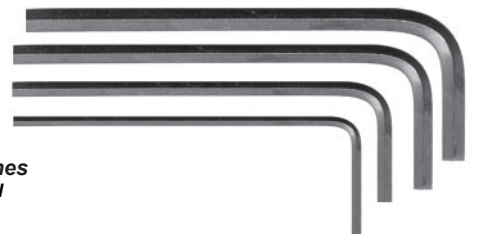

Allen Wrenches
Inbusschlüssel
Clé Allen
六角レンチ

If you purchased the HPI Savage 3.5 Assembled model, please turn to page 36 and follow the instruction steps to properly install your radio equipment. Please read this manual carefully as it contains all of the information you will need to prepare, maintain, and fully enjoy your new HPI Model. If, after thoroughly reading the manual, you are still having trouble, please feel free to contact our customer service department and we will be glad to help you.

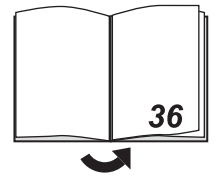

Wenn Sie sich für den vormontierten HPI Savage 3.5 Truck entschieden haben, blättern Sie bitte um auf Seite 36 und folgen der dortigen Anleitung um Ihre Fernsteueranlage funktionsgerecht in Ihren Truck einzubauen. Bitte lesen Sie sich diese Anleitung sorgfältig durch, da Sie hier alle nötigen Infos zum Vorbereiten und Warten Ihres Trucks finden. So haben Sie auch später noch Spaß an Ihrem Modell. Sollten Sie trotzdem noch Fragen haben können Sie sich jederzeit an Ihren Fachhändler wenden oder unsere Hotline wählen.

Si vous avez acheté le modèle HPI Savage 3.5 prémonté, veuillez aller à la page 36 et suivre les instructions pour installer correctement l'équipement radio. Veuillez lire ce manuel avec soin car il contient toutes les informations requises pour préparer, maintenir et profiter au maximum de votre nouveau modèle HPI. Si après avoir lu attentivement le manuel, vous avez encore des difficultés, n'hésitez pas - de contacter notre service clients qui se fera un plaisir de vous aider.

HPI Savage 3.5 組立済みモデルをお買い上げの方は、プロポシステムを適切に組み込む為に、36 ページのインストラクションステップをご覧ください。この説明書には本製品についての準備、メンテナンス、そして本製品を十分に楽しんで頂く為の情報等が載っていますので、よくお読み下さい。ご不明な点がございましたらお気軽にカスタマーサービスまでお問い合わせ下さい。

Needed Radio Gear (For Savage w/o Radio)

Benötigte Fernsteuerungskomponenten (für Savage ohne Fernsteueranlage)

Appareil radio requis (pour Savage sans radio)

必要なプロポシステム (組立済みモデル(プロポ別売り)の場合)

Radio Control System

You will need a 3-channel radio system with two servos, (a third servo is required for the optional reverse gearbox) an external receiver battery pack and an ON/OFF switch.

Fernsteueranlage

Sie benötigen eine 3-Kanal Fernsteuerung mit zwei Servos (der dritte Kanal wird für den optionalen Rückwärtsgang benötigt), einem externen Empfängerakku und einem An/Aus-Schalter.

Ensemble radiocommande

Avec deux servos (un troisième servo est requis pour le boîtier différentiel de marche arrière en option), les composants suivants sont nécessaires: un système radio à 3 canaux, une batterie de récepteur externe et un commutateur de MARCHE/ARRET.

プロポシステム (無線装置)

サーボ2つ (オプションとしてリバースギアボックスを使用の場合は3つ目のサーボが必要)、受信機用バッテリーパック、そしてオン/オフスイッチからなる3チャンネルプロポシステムが必要です。

Note: Hinweis: 重要

! Use a servo for steering that has more than 5kg/cm of force.

● Das Lenkservo sollte eine Stellkraft von mind. 5kg/cm haben.

Utilisez un servo lorsque la direction a une force supérieure à 5kg/cm.

ステアリングに使用するサーボは5kg/cm以上のサーボをご使用下さい。

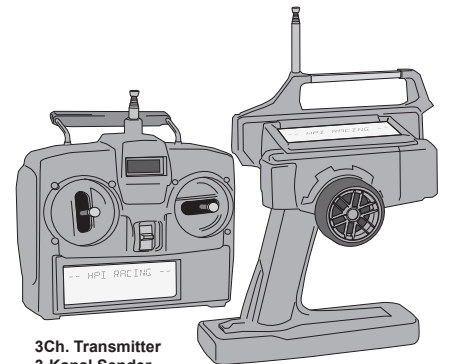

3Ch. Transmitter
3-Kanal Sender
3Ch. Emetteur
3チャンネル送信機

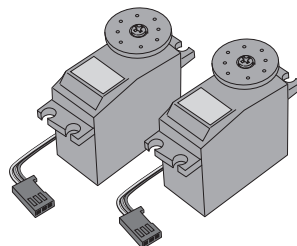

Servos
サーボ

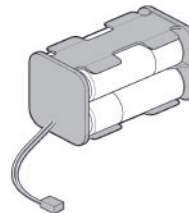

Battery Pack
Empfängerakku
Accu réception
バッテリーパック

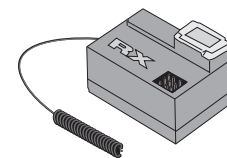

Receiver
Empfänger
Récepteur
受信機

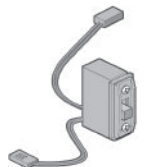

On/Off Switch
An/Aus-Schalter
Inter M/A
オン/オフスイッチ

Start Up Guide
Schnellstart Anleitung
Guide de démarrage
スタートアップガイド

The Start Up Guide section of this manual was designed to give you the basic information needed to get your Savage 3.5 running in the shortest amount of time. For detailed information about the Savage 3.5, please refer to the full build section in the back of this manual.

Diese Schnellstart Anleitung soll Ihnen einen kurzen und unkomplizierten Überblick über die wichtigsten Dinge geben, die Sie zum Fahren Ihres Savage 3.5 Truck benötigen. Genauere Informationen über Ihren Savage 3.5 Truck den Sie weiter hinten in der Anleitung. Dort ist jeder einzelne Bauschritt getrennt aufgeführt.

La section Guide de démarrage de ce Manuel a été conçue pour vous fournir les meilleures informations requises pour mettre votre Savage 3.5 sur la route le plus rapidement possible. Pour des informations plus complètes sur le Savage, référer à la construction détaillée au dos de ce manuel.

スタートアップガイドのセクションではSavage 3.5 をできるだけ早くお楽しみ頂くための基本的な説明を掲載しています。組み立てについての詳細はこの説明書の後半部分を参照して下さい。

Preparing the Transmitter
Vorbereiten des Senders
Préparation du transmetteur

送信機の準備

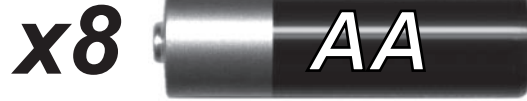
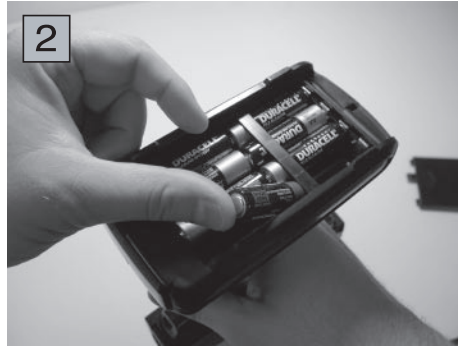
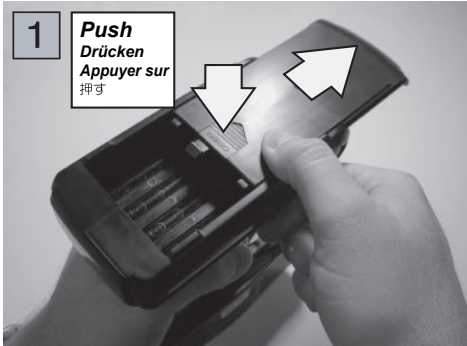

Note: **Hinweis:** **重要**

! Only use alkaline batteries in the transmitter.
 Verwenden Sie im Sender nur Trockenbatterien.
 N'utilisez que des batteries alcalines dans le transmetteur
 送信機には必ずアルカリ電池をご使用下さい。

Removing the Body
Abnehmen der Karosserie
Dépose de la carrosserie

ボディの外し方

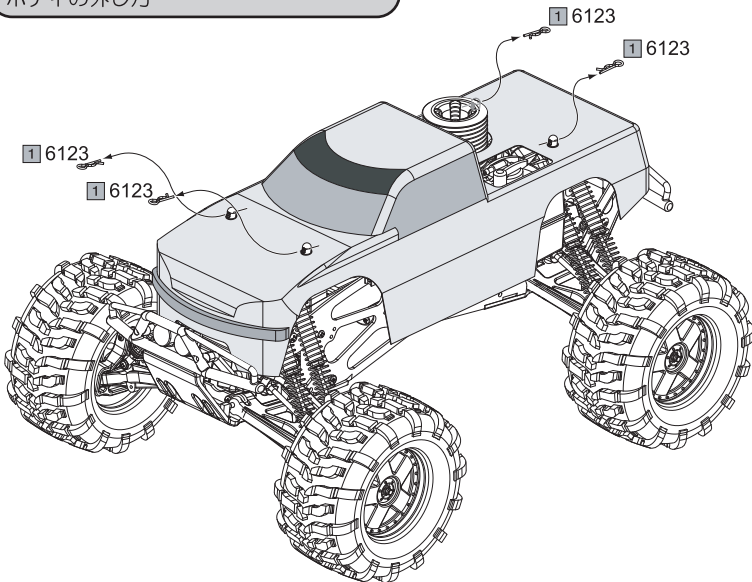

x4

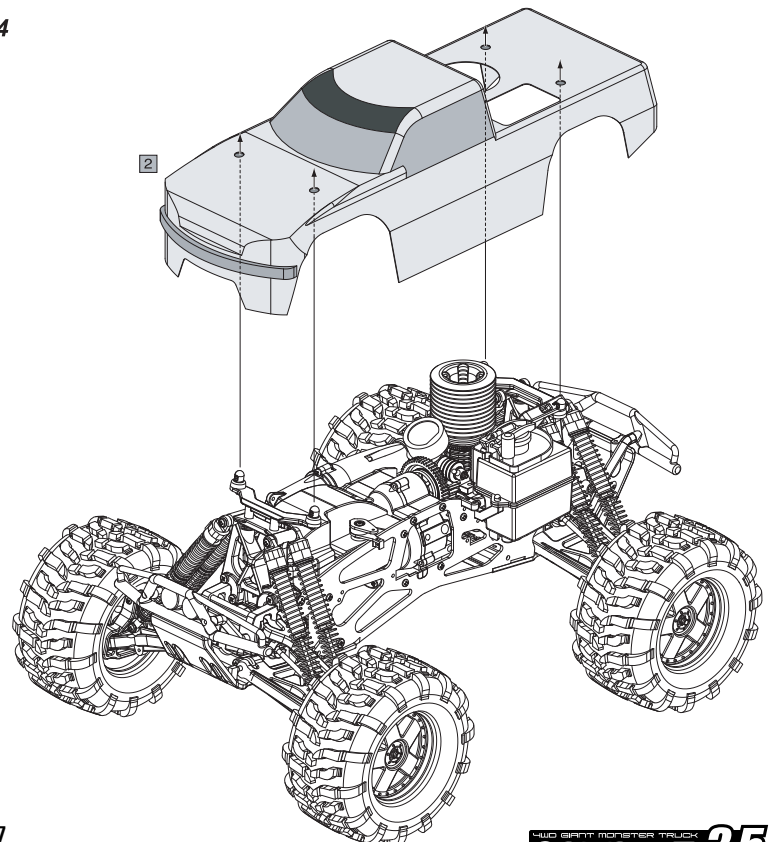

Preparing the Truck
Vorbereitung des Trucks
Préparation du truck
 車の電池の搭載

1

A **Open Bag A**
Tüte A öffnen
Ouvrir le sachet A
 袋詰 A を使用します。

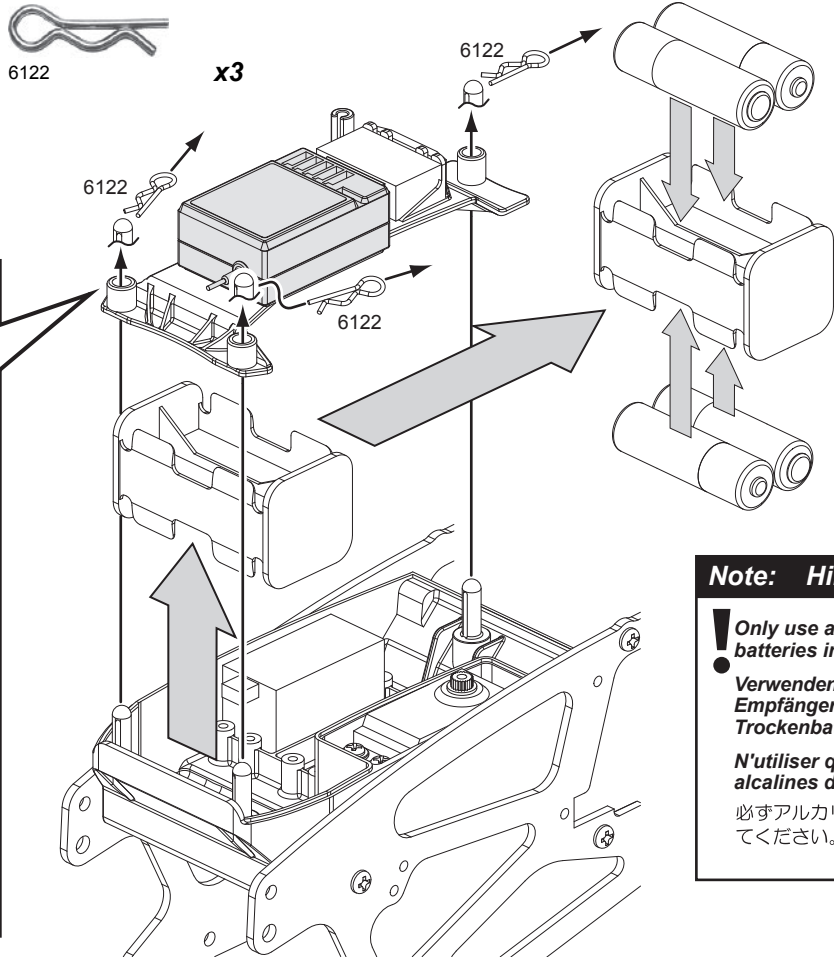

2

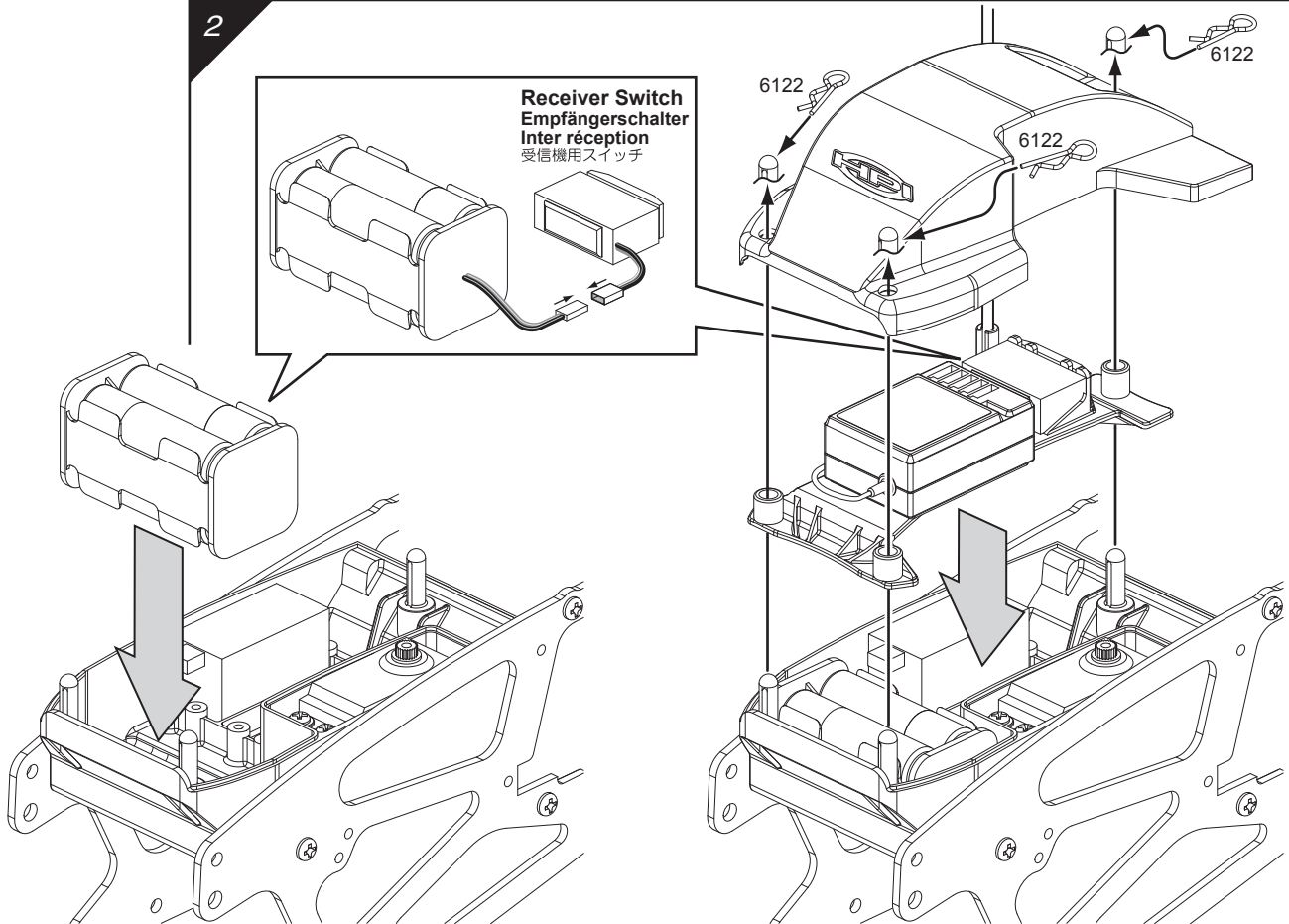

Radio Features
Funktionen der Fernsteuerung
Caractéristiques radio
プロボについて

Savage Factory Settings Réglages en usine Savage
Savage Werkseinstellungen 下記の設定になっているかご確認ください



These switches are set at the factory.
 These switches allow you to reverse the servo inputs. When you turn the steering wheel the wheels of the model should turn the same direction.
 Diese Schalter sollten schon ab Werk eingestellt sein. Mit ihnen kann man den Servoausschlag umkehren. Wenn man z.B. nach links lenkt, sollten die Räder des Trucks auch nach links ausschlagen. Wenn sie nach rechts ausschlagen, muss man die Servoümschalt umschalten.
 Ces commandes sont réglées correctement en usine. Ces commutateurs vous permettent d'inverser les entrées du servo. Lorsque vous tournez le volant, les roues de modèle doivent tourner dans la même direction. Si ce n'est pas le cas, inverser les commutateurs.
 サーボリバーススイッチは製造元で正しく設定されています。これらのスイッチでサーボの入力変換が出来ます。

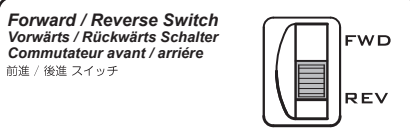
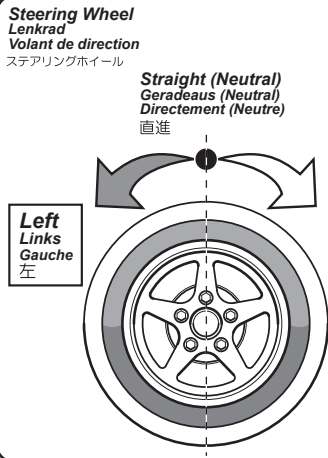

Forward / Reverse Switch
 Vorwärts / Rückwärts Schalter
 Commutateur avant / arrière
 前進 / 後進 スイッチ

The Forward/ Reverse switch allows you to switch the optional reversing gear box (part # 87032) from forward into reverse.
 NOTE!: The reversing gear box (part # 87032) requires a third servo.

Mit dem Vorwärts / Rückwärts Schalter kann man den optionalen Rückwärtsgang (#87032) ein- und ausschalten.
 Hinweis: Der optionale Rückwärtsgang (#87032) benötigt ein drittes Servo.

Le commutateur avant/arrière vous permet de faire basculer la boîte de vitesse de marche arrière en option (pièce # 87032) entre les positions marche avant et marche arrière.
 NOTAL: La boîte de vitesse de marche arrière (pièce # 87032) ne fonctionne qu'avec un troisième servo.

リバースギアボックス (オプションパーツ # 87032)をご使用の際は、前進から後進に切りかえる時に使います。
 注意: リバースギアボックス (# 87032)を使用する場合は、もうひとつ別にサーボが必要です。

リバースギアボックス (オプションパーツ # 87032)をご使用の際は、前進から後進に切りかえる時に使います。
 注意: リバースギアボックス (# 87032)を使用する場合は、もうひとつ別にサーボが必要です。

Power LED
 Betriebsanzeige
 DEL d'alimentation
 バイロッドランプ

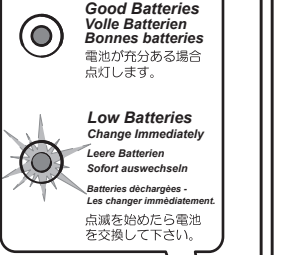

Good Batteries
 Volle Batterien
 Bonnes batteries
 電池が充分ある場合点灯します。

Low Batteries
 Change immediately
 Leere Batterie
 Sofort auswechseln
 Batteries déchargées - Les changer immédiatement.
 点滅を始めたら電池を交換して下さい。

Antenna Antenne Antenne アンテナ
 Fully extend before operating! Do not loosen!
 Die Antenne während des Fahrens immer vollständig ausziehen und nicht lockern!
 Déployer au maximum avant utilisation! Ne pas desserrer!
 振縦を始める前に必ずいっぱいまで引き出して下さい。アンテナを緩めないでください。

AM Transmitter Crystal (HPI #80601-80606/ Futaba AM)
Senderquarz AM (HPI #80601-80606/ Futaba AM)
Transmetteur cristal AM (HPI #80601-80606/ Futaba AM)
 発信用クリスタル (双翼製 AMバンド)

The crystal can be removed to change frequencies.
 Note: You must also change receiver crystals!
 Der Quarz kann zum Ändern der Frequenz ausgetauscht werden. Dazu muss der Empfängerquarz aber immer mit ausgetauscht werden!
 Note: il faut changer également les cristaux du récepteur!
 クリスタルは周波数を変える為に取り出すことが出来ます。
 注意: 受信機のクリスタルも同時に変えて下さい。

Transmitter Crystal Senderquarz (TX) Cristal du transmetteur 送信機用
 Receiver Crystal Empfängerquarz (RX) Cristal du récepteur 受信機用

Steering Dual Rate
 Lenk-ausschlagsbegrenzung
 Direction à deux niveaux
 ステアリングデュアルレート

Steering Dual Rate is used to adjust the amount of steering servo movement.
 Mit diesem Knopf kann man den Lenk-ausschlag des Trucks einstellen.
 La direction à deux niveaux est utilisée pour ajuster l'ampleur du mouvement du servo de direction.
 ステアリングデュアルレートをいっばいになったときの舵角を調整できます。

Steering Trim
 Lenkstrimmung
 Trim de direction
 ステアリングトリム

Use the steering trim dial to adjust the steering when the motor does not run straight.
 Mit diesem Knopf können Sie den Geradeauslauf des Trucks einstellen.
 Utiliser le cadran de trim de direction pour ajuster la direction lorsque le modèle ne roule pas droit.
 車が真っ直ぐ走る様に、ステアリングトリムで調節します。

Throttle Trim
 Gastrimmung
 Trim des gaz
 スロットルトリム

Use the throttle trim dial to adjust the amount of throttle at idle. Adjust so the wheels do not move when the throttle trigger is neutral.
 Mit diesem Knopf können Sie das Gas bei Neutralstellung des Senders einstellen. Stellen Sie die Gastrimmung so ein, dass in der Neutralstellung des Gasknüppels die Räder still stehen.
 Utiliser le cadran de trim des gaz pour régler les gaz du ralenti. Régler de manière à ce que les roues ne bougent pas quand la gâchette des gaz est au point mort.
 スロットルトリムでアイドル回転時のスロットルを車が動き出さない範囲で調節します。

Savage Factory Settings
 Savage Werkseinstellungen
 Réglages en usine Savage
 下記の設定になっているかご確認ください

Throttle/ Brake %
 Gas/ Bremsen %
 50/50

Optional Optionnel オプション
 Gas/ Freinage %
 スロットル/ ブレーキ %
 70/30

Loosen screw on the back to move the switch.
 Zum Verstellen des Schalters muss die Schraube an der Rückseite gelöst werden.
 Desserrer le vis à l'arrière pour déplacer le commutateur.
 後部のねじを緩めてスイッチを動かして下さい。



Battery Door
 Akkufach
 Cache de batterie
 バッテリーカバー

AA

Actual size 原寸大
 Originalgröße ...chelle grandeur

Note: Use 8 AA alkaline batteries!
Hinweis: Verwenden Sie 8 AA Trockenbatterien!
Nota: N'utiliser que des batteries alcalines 8 AA!
 単三形アルカリ電池を8本ご使用下さい。

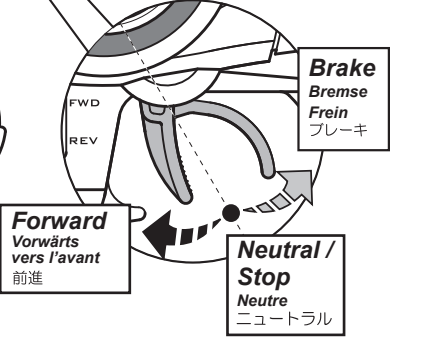

Note: Hinweis: 重要

These radio instructions only apply to the HPI TF-4 Radio. If your radio is different please refer to the owners manual that came with your radio for proper feature description.
 Die hier erklärten Funktionen beziehen sich nur auf die HPI TF-4 Fernsteuerung. Wenn Sie eine andere Fernsteuerung verwenden, müssen Sie in der Anleitung Ihrer Fernsteuerung nachschlagen.
 Ces instructions radio ne s'appliquent qu'à la radio HPI TF-4. Si votre radio est différente, consultez le manuel de l'utilisateur fourni avec votre radio pour une description complète.
 このプロボ説明書はHPI TF-4プロボにのみ適用されます。
 TF-4以外のプロボをご使用の場合は、そのプロボに付属の説明書を参照して下さい。

Check the Radio System and Range

Funktions- und Reichweitentest der Fernsteuerung

Vérification du système radio et de sa portée

プロボと電波範囲の確認

Check the radio system and range before every driving session. To properly check the range, have a friend hold the Savage with the engine off and walk the farthest distance that you plan to operate the model. Operate the controls to make sure the model responds correctly. Do not operate the model if there is any problem with the radio system!

Vor jedem mal Fahren sollten Sie einen Funktions- und Reichweitentest der Fernsteuerung durchführen. Nehmen Sie sich einen Freund zur Hilfe, der mit Ihrem Truck in der Hand (mit abgestelltem Motor) zu der am weit entfernten Stelle läuft. Testen Sie nun Gas/Bremse und Lenkung und gehen Sie sicher, dass alle Funktionen einwandfrei funktionieren. Wenn Sie merken, dass etwas nicht stimmt sollten Sie Ihr Modell keinesfalls benutzen.

Vérifiez le système radio et son rayon d'action avant toute session de conduite. Pour vérifier le rayon d'action, demandez à un ami d'amener le Savage avec son moteur arrêté jusqu'au point le plus éloigné de l'aire d'utilisation prévue de votre modèle. Activez les commandes pour vérifier que le modèle répond correctement. N'utilisez pas le modèle s'il y a un problème quelconque avec le système radio!

走行前ごとにプロボと電波範囲をチェックして下さい。
電波範囲の確認は、エンジンをかけずに走行予定の距離まで離れ、友人などといっしょにプロボに正しく反応する事を確かめてください。プロボに正しく反応しない場合は走行を始めないで下さい。

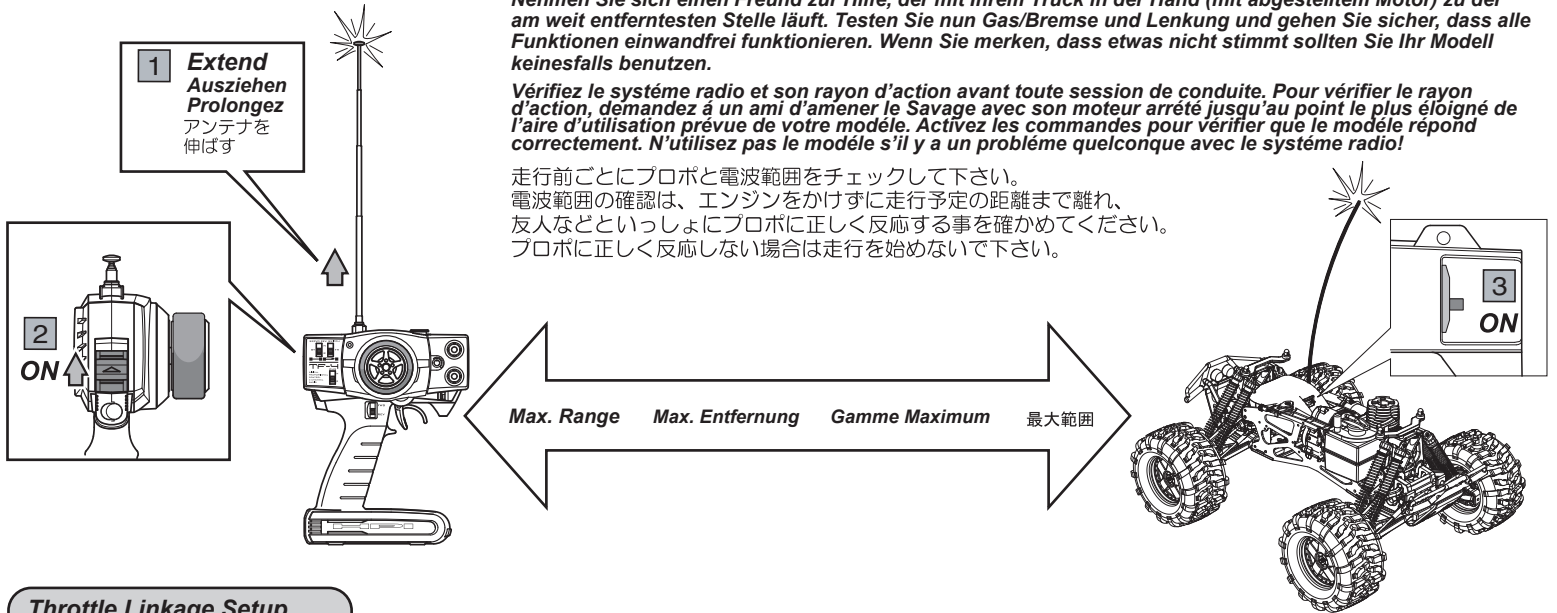

Throttle Linkage Setup

Einstellung des Gasgestänges

Réglage commande des gaz

スロットルリンケージセットアップ

1 Setting Neutral / Neutralpunkt Einstellung / Réglage Du Neutre / ニュートラルセットアップ

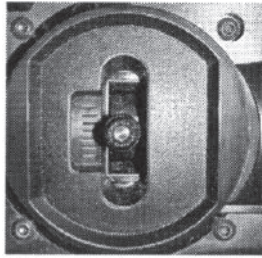
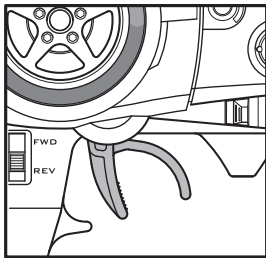

No brake drag at neutral.
In Neutralstellung darf die Bremse nicht schleifen.
Pas de frein au neutre.
ニュートラルではブレーキが掛からない様になります。

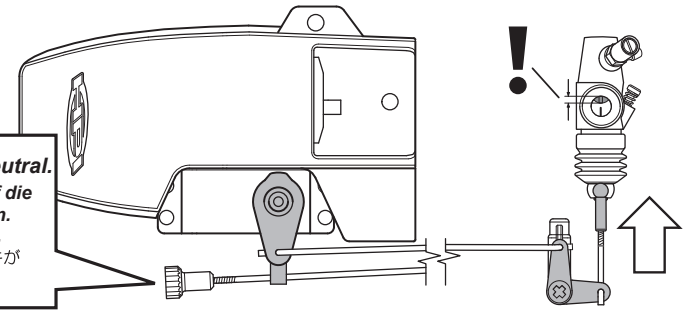

2 Setting Full Throttle / Vollgas Einstellung / Pas De Frein Au Neutre / フルスロットルセットアップ

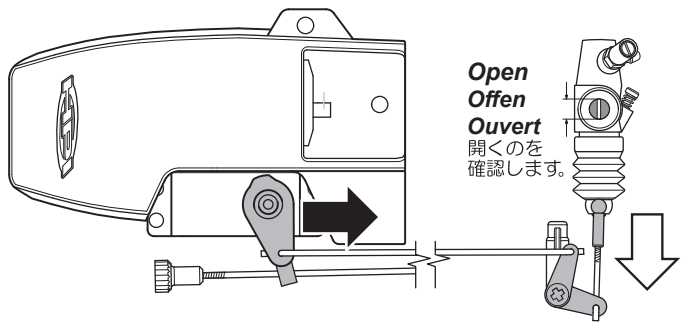
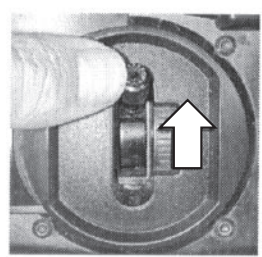
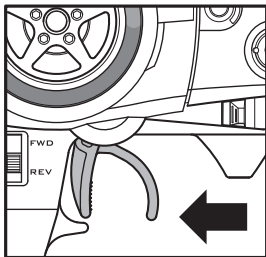

3 Setting Full Brake / Brems Einstellung / Réglage Frein Maxi / ブレーキセットアップ

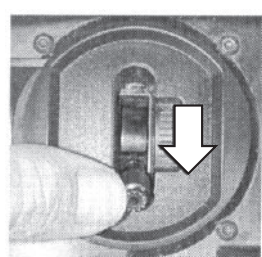
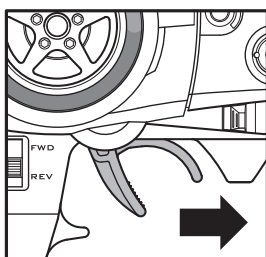

No brake drag at neutral.
In Neutralstellung darf die Bremse nicht schleifen.
Pas de frein au neutre.
ニュートラルではブレーキが掛からない様になります。

More Braking
Mehr Bremse
Plus freinant
ブレーキが強くなる

Less Braking
Weniger Bremse
Moins freinant
ブレーキが弱くなる

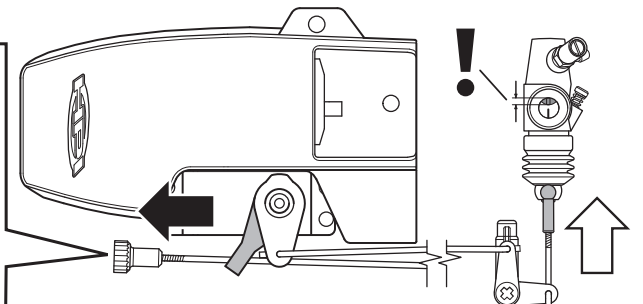

Steering Operation
Funktion der Lenkung
Commande de direction
 ステアリング操作

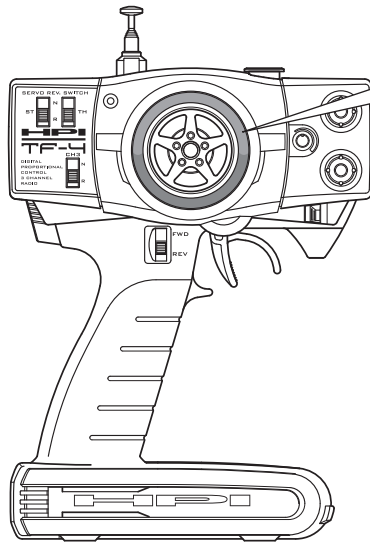

Steering Wheel
Lenkrad
Volant
 ステアリングホイール

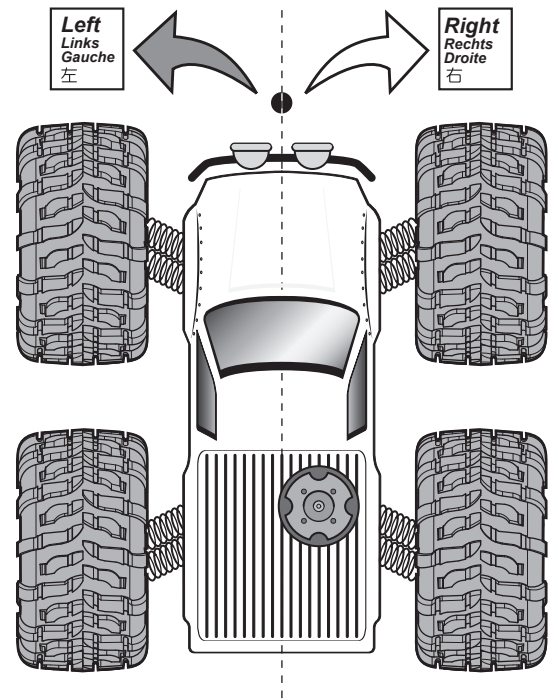
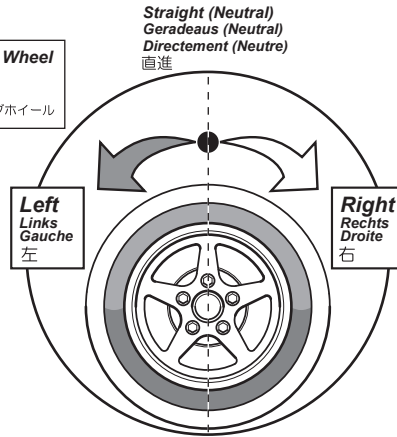

- **Turning the transmitter wheel left and right will make the front tires of the Savage do the same. Turning the wheel a small amount will make the model perform a wide turn. Turning the wheel a large amount will make the model perform a sharp turn.**
- **Die Vorderräder Ihres Savage folgen den Bewegungen des Lenkrades. Wenn Sie stark nach links lenken, wird das Auto eine enge Linkskurve fahren. Wenn sie etwas weniger nach links drehen, wird das Auto einen weiteren Bogen fahren.**
- **La rotation du volant de l'émetteur vers la droite et vers la gauche entraine le même mouvement des roues avant du modèle. Une légère rotation du volant permet d'effectuer un virage large. Une rotation maximum du volant permet d'effectuer un virage serré.**
- ステアリングホイールの操作方向・量に応じてフロントタイヤの向きが変わり、進みたい方向に曲ることができます。

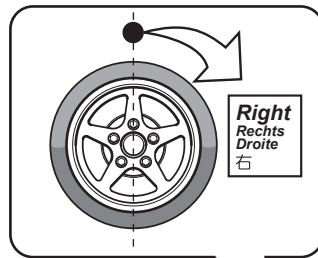

- * **When the car is running toward the driver, the directions of the steering wheel are reversed.**
- * **Wenn das Auto auf Sie zufährt, müssen Sie spiegelverkehrt lenken.**
- * **Quand le modèle se dirige vers le pilote, la direction des roues est inversée par rapport au volant.**
- * 車がドライバーに向かって走ってくる場合には、ステアリング操作の方向が逆転します。

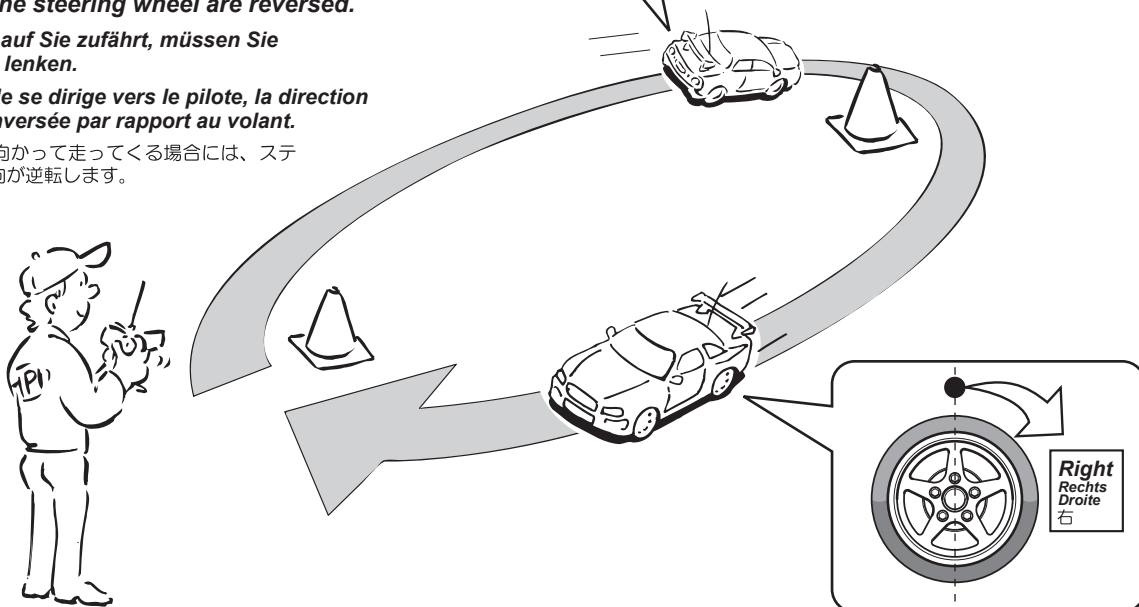

Throttle Operation
Gas geben und bremsen
Commande des gaz
スロットル操作

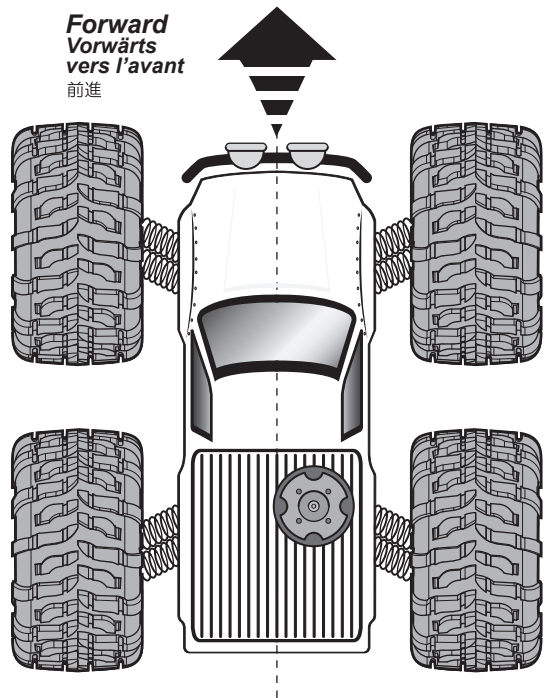
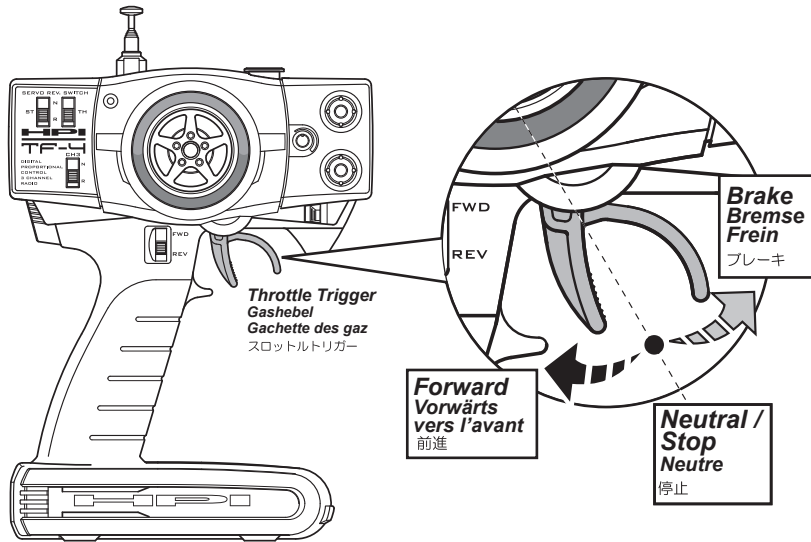

Driving / Fahren / Conduite 走行

- Pull the throttle to drive forward and press it away for brakes.
- The more you pull the throttle, the faster the car will move forward.
- Um vorwärts zu fahren, müssen Sie den Gashebel zu sich ziehen. Um zu bremsen, müssen Sie den Gashebel von sich wegdrücken.
- Je mehr Sie am Gashebel ziehen, umso schneller wird das Auto.
- Presser la gachette pour aller vers l'avant et repousser pour freiner.
- Au plus vous pressez la gachette, au plus la vitesse augmente.
- スロットルトリガーを引くと前進、反対に押しすとブレーキがかかります。
- スロットルトリガーを操作した量に応じて車のスピードが変わります。

Stopping / Anhalten / Arrêt 停止

- Releasing the throttle trigger slows the car down until it eventually stops.
- To stop quickly, press the throttle trigger forward to use the brakes.
- Wenn Sie den Gashebel loslassen, rollt das Auto ohne Bremse aus, bis es zum Stillstand kommt.
- Um schneller abzubremsen, müssen Sie den Gashebel von sich wegdrücken.
- Relacher la gachette pour permettre au modèle de ralentir jusqu'à son arrêt.
- Pour stopper rapidement, repousser la gachette vers l'avant pour activer le frein.
- スロットルトリガーから指を放すと、徐々にスピードが落ちていきます。
- スロットルトリガーを押ししてブレーキをかけて停止します。

Note: Hinweis: 重要

- When you are learning to drive the Savage, pull the throttle gently to see the speed increase.
- Geben Sie am Anfang nicht gleich Vollgas. Gewöhnen Sie sich erst an das Fahrverhalten des Autos.
- En période d'apprentissage, agir doucement sur la gachette pour voir les réactions du modèle.
- 最初のうちは、スロットルトリガーを全開にしないで、ゆっくりと少しずつ操作し、スピードをひかえて練習してください。

Cautions! / Warnhinweise! / Précautions!
走行上の注意

Do not drive your Savage in the following places.
Vermeiden Sie es, Ihren Savage an folgende Plätzen zu fahren.

Ne pas utiliser votre modèle dans les situations suivantes.
下記の場所では走行させないでください。



Do not run on public streets or highways.
This could cause serious accidents, personal injuries, and/or property damage.
Fahren Sie keinesfalls auf öffentlichen Strassen.
Dies kann zu schweren Verkehrsunfällen, Personen- oder Sachschäden führen.

Ne pas utiliser votre modèle dans des lieux publics.
Ceci peut entraîner des accidents et causer des blessures ou des dommages.

道路など車や人が通る場所では走行させないでください。



Do not run in water.
Fahren Sie nie durch Pfützen.
Ne pas rouler dans l'eau.

水たまり、砂地、じゅうたんなどでは走行させないでください。



Make sure everyone is using different frequencies when driving together in the same area.

Wenn sich andere RC-Car Fahrer in Ihrer Nähe befinden, sollten Sie auf jeden Fall sicher gehen, dass keiner die gleiche Frequenz verwendet wie Sie.
Vérifier que vous utilisez des fréquences différentes quand vous roulez avec d'autres pilotes.

他の人が同じ周波数を使用している場合、車のコントロールができなくなります。必ず周波数を確認してから走行を始めてください。

Controlling the truck while in air.

The ability to control the truck while in flight is an important skill to master. It can help shave seconds off a lap time during a race or more importantly, help prevent damage to the truck caused by hard, awkward landings. Use the throttle to bring the nose of the truck up while in the air. Use the brakes to bring the nose of the truck down while in the air. The goal is to keep the truck level in flight to prevent damage. Note: Extreme jumping will damage the truck.

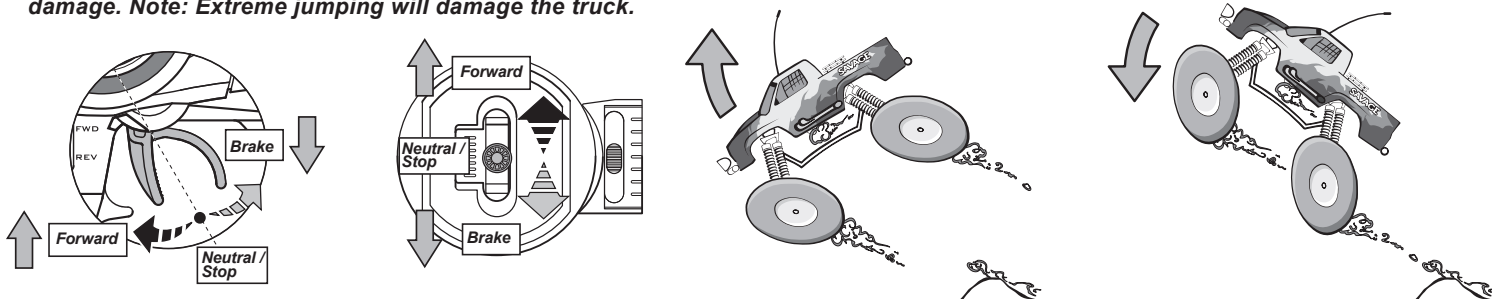

Steuerung des Trucks in der Luft.

Die Steuerung des Trucks in der Luft ist sehr wichtig. Zum Einen kann man dadurch in einem Rennen schnellere Rundenzeiten fahren. Zum Anderen kann man durch das richtige Steuern in der Luft harte Landungen und dadurch auch größere Defekte vermeiden. Durch Gasgeben in der Luft kann man die Nase des Trucks anheben. Durch Bremsen in der Luft kann man die Nase des Trucks absenken. Ziel ist es, den Truck möglichst gerade in der Luft zu halten, um Defekte bei der Landung zu vermeiden. Hinweis: Extremes Springen kann den Truck beschädigen.

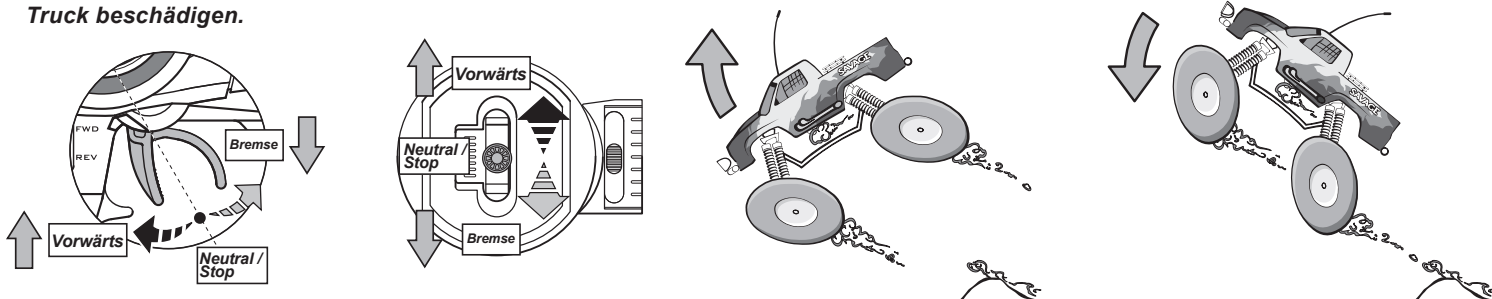

Contrôle du truck pendant les sauts

La capacité de contrôler le truck quant il est en l'air est un tour de main utile qui peut faire gagner des secondes sur un tour de piste pendant une course ou, chose plus importante, éviter les dommages qui pourraient résulter d'un atterrissage malencontreux. Utiliser la commande des gaz pour relever le nez du truck lorsqu'il est en l'air. Utiliser le frein pour abaisser le nez du truck lorsqu'il est en l'air. L'objectif est de maintenir le truck l'horizontale pour Eviter les dommages. Nota: des sauts excessifs endommagent le truck.

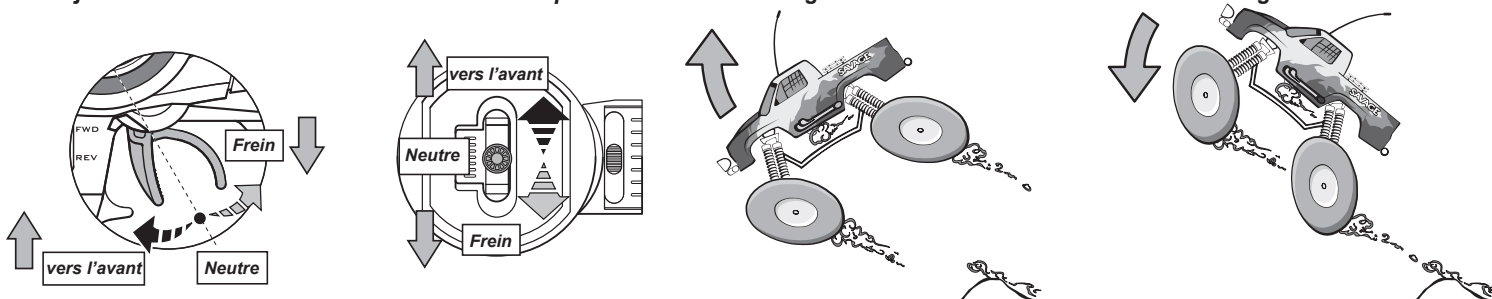

ジャンプ時の操縦テクニック

トラックの空中(ジャンプ時)での操縦は大事なテクニックの一つです。ジャンプ時にスロットルをあげる事により、トラックのフロントをもち上げることが出来ます。また、ジャンプ時にスロットルオフすることにより、上がりすぎてしまったトラックのフロントを下げることも出来ます。ジャンプ時は常にトラックを水平に保つことが大切です。 注意： 過激なジャンプをするとトラックを破損する恐れがあります。

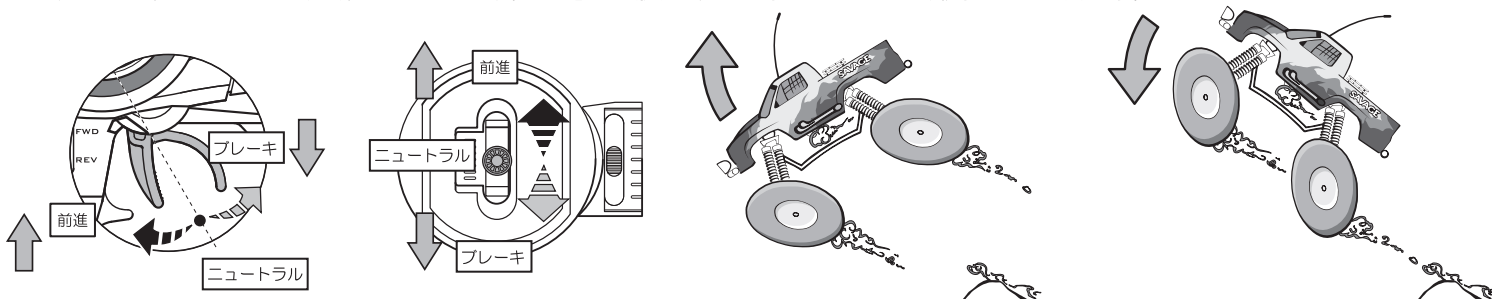

Starting the Engine
Starten des Motors
Démarrage du moteur
エンジンの始動



FOR PROPER ENGINE BREAK-IN, PLEASE REFER TO THE ENGINE MANUAL THAT CAME WITH YOUR MODEL.

UM DEN MOTOR RICHTIG EINLAUFEN ZU LASSEN, SCHAUEN SIE BITTE IN DIE ANLEITUNG FUH IHREN MOTOR DIE MIT IHREM MODELL GEKOMMEN IST.

POUR UN RODAGE CORRECT DU MOTEUR, VEUILLEZ CONSULTER LA NOTICE DU MOTEUR QUI A ÉTÉ FOURNIE AVEC VOTRE VÉHICULE.

付属のナイトロスターエンジンの取扱説明書をよく読み、正しくブレークインを行ってください。

Filling the Tank
Tank füllen
Remplissage du réservoir
 燃料の給油

Only use 20-25% Nitro fuel specifically designed for RC Car engines!

Verwenden Sie nur speziellen Kraftstoff für Modellautomotoren mit einem Nitromethananteil von 20-25%!

N'utilisez que du carburant à 20-25% de Nitro spécialement conçu pour les moteurs de voiture RC!

ニトロ20-25%のRCエンジンカー専用グロー燃料を使用してください。

Recommended Nitro Content
Empfohlener Nitromethan Gehalt
Concentration conseillée en nitro
 下記ニトロ含有量の燃料をお使いください。

20% - 25%



74318/ 74348
20% Glow Fuel
 (US only)



38704/ 38705
 38706 グロー燃料
 (JP only)



25% Nitro Content
25% Kraftstoff
25% Carburant

Filling the Fuel Bottle:

- 1) Squeeze empty bottle.
- 2) Put tip into fuel supply and release. As bottle expands it will draw in fuel.

Befüllen der Kraftstoffflasche:

- 1) Drücken Sie die leere Flasche zusammen.
- 2) Halten Sie die Spitze der Flasche in den Kraftstoff und lassen Sie los. Der Sprit wird dann in die Kraftstoffflasche gesaugt.

Remplissage de la bouteille de carburant:

- 1) Comprimez la bouteille vide.
- 2) Placez l'embout dans le carburant et relâcher. Lorsque la bouteille reprend sa forme initiale, elle aspire le carburant.

給油用ボトルに燃料を移し替える：
 燃料を給油用ボトルに吸い込む様にして移し替えます。



Fill the tank completely with fuel. Use 20-25% Nitro content fuel only. Use good quality branded model car fuel only. Using the wrong fuel could damage your engine. Do not use Gasoline.

Machen Sie den Tank voll. Verwenden Sie nur 20-25% igen Kraftstoff. Verwenden Sie nur guten Markensprit. Bei Verwendung des falschen Kraftstoffs kann ihr Motor beschädigt werden.

Remplissez complètement le réservoir de carburant. N'utilisez que du carburant à 20-25% de Nitro. N'utilisez que du carburant de modèle de voiture de marque de bonne qualité. L'utilisation de carburant inadéquat peut endommager votre moteur. N'utilisez pas d'essence.

タンク一杯まで燃料を入れます。
 必ずニトロ20-25%のエンジンRCカー用燃料を使用して下さい。
 指定以外の燃料を使用すると、エンジンを破損することがあります。
 ガソリンは絶対に使用しないで下さい。

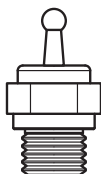
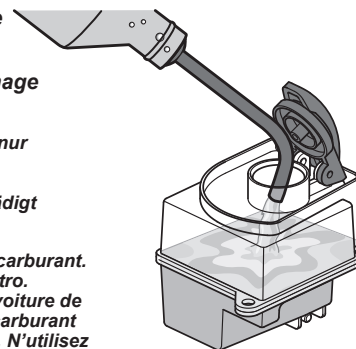

Proper Glow Plug Selection:

Proper glow plug selection depends on several factors. Fuel type, nitro methane content, weather, and altitude can drastically effect performance. Finding the best combination of fuel and plug temperature for your driving condition is the key to getting the maximum performance out of your Nitro Star Engine.

Wahl der richtigen Glühkerze:

Die Wahl der richtigen Glühkerze hängt von mehreren Faktoren ab. Kraftstoffmarke, Nitromethan-Gehalt, Wetter und Höhe über NN können die Leistung enorm beeinflussen. Die richtige Kombination aus Kraftstoff und Glühkerze ist die Lösung um maximale Leistung aus Ihrem Nitro Star Motor zu holen.

Choisir la bougie adaptée:

Le choix de la bougie dépend de plusieurs facteurs. Le type de carburant, la concentration en nitro méthane, le temps et l'altitude peuvent considérablement influencer sur les performances. Trouver la meilleure combinaison entre le carburant et la température de la bougie pour vos conditions de pilotage est la façon d'obtenir des performances maximales de votre moteur Nitro Star.

適切なグロープラグの選択

グロープラグの選択は、使用燃料、燃料のニトロ含有量、天候、走行場所の標高など、環境により大きく左右されます。燃料と使用プラグを正しく選択することで、エンジンの持つ性能を最大限に引き出すことができます。



Outdoor Temp 外気温	Glow Plug グロープラグ	Glow Plug Temperature Characteristics グロープラグの温度と特性
Cold 寒い	R3 #1502	GLOW PLUG MEDIUM R3 *グロープラグ ミディアム R3 Medium plug for .12-.15/.21 engines Standard replacement for Nitro Star 12R SS/SC, 12R XS, 15 FE/SS, 18SS, 21BB engines 12-15及び21サイズエンジン用ミディアムプラグ ナイトロスター12R SS/SC, 12R XS, 15FE/SS, 18SS, 21BBエンジン標準
	R4 #1503	GLOW PLUG MEDIUM COLD R4 *グロープラグ ミディアムコールド R4 Medium cold plug for .25 engines Standard replacement for Nitro Star S-25 engines 25サイズエンジン用ミディアムコールドプラグ ナイトロスターS-25エンジン標準
Hot 暑い	R5 #1504	GLOW PLUG COLD R5 *グロープラグ コールド R5 Cold plug for summer/hot conditions Standard replacement for Nitro Star T-15 & K4.6 engines 夏季/高温用コールドプラグ ナイトロスターT-15, K4.6エンジン標準

Umgebungs-temperatur Temperatur extérieure	Glühkerze Bougie	Temperatur-Charakteristik der Glühkerzen Caractéristiques des températures de bougie
Kalt Froide	R3 #1502	Glühkerze Mittel R3 Bougie MEDIUM R3 Mittelheiße Glühkerze für 2.11ccm - 2.5ccm/3.5ccm Motoren. Standard Kerze für Nitro Star 12R SS/SC, 12R XS, 15FE/SS, 18SS, 21BB Motoren. Bougie médium pour moteurs 2,1 - 2,5 cm³/3,5 cm³ (.12-.15/.21) Pièce de rechange standard pour les moteurs 12R SS/SC, 12R XS, 15FE/SS, 18SS, 21BB.
	R4 #1503	Glühkerze Mittel Kalt R4 Bougie MEDIUM Froide R4 Mittelkalte Glühkerze für 4.11ccm Motoren. Standard Kerze für Nitro Star S-25 Motoren. Bougie médium froide pour moteurs 4,1 cm³ (.25) Pièce de rechange standard pour les moteurs Nitro Star S-25
Heiss Chaude	R5 #1504	Glühkerze Kalt R5 Bougie Froide R5 Kalte Glühkerze für den Sommer/heiße Temperaturen. Standard Kerze für Nitro Star T-15, K4.6 Motoren. Bougie froide pour temps chaud/été Pièce de rechange standard pour les moteurs Nitro Star T-15, K4.6

The Pull Starter
Der Seilzugstarter
Le démarreur à cordon
 リコイルスターター

Pull the starter cord using quick short pulls, never pulling it more than 12 inches (30cm), This can damage the pull start. Do not pull the starter cord if it becomes hard to pull. This can also damage the pull start. The engine may be flooded. Check the trouble shooting section of the engine manual for help.

Ziehen Sie den Seilzugstarter immer kurz und schnell heraus. Dabei dürfen Sie das Seil niemals über 30cm herausziehen, da dadurch der Starter beschädigt werden kann. Sollte es immer schwerer werden, den Seilzugstarter zu ziehen kann es sein, dass ihr Motor abgeseffen ist. Hören Sie dann sofort auf und lesen Sie den Abschnitt "Problembhebung" in der Anleitung des Motors durch. Dort wird erklärt, was dann zu tun ist.

Tirez sur le cordon de démarrage en donnant de petits coups secs et en ne tirant jamais sur plus de 30 cm pour ne pas endommager le démarreur. Ne tirez pas sur le cordon s'il résiste. Ceci peut également endommager le démarreur. Le moteur peut être noyé. Consultez la section de diagnostic du manuel du moteur pour un complément d'information.

スターターハンドルを素早く引いてエンジンをスタートさせて下さい。リコイルスターターを破損する恐れがあるので、絶対に30cm以上スターターハンドルを引かないで下さい。スターターが重くて引きにくくなった場合は燃料がエンジンに入りこみすぎてしまった事が考えられます。(オーバーチョーク)このような場合には、無理にスタートさせようとせずエンジン説明書のトラブルシューティングセクションを参考して下さい

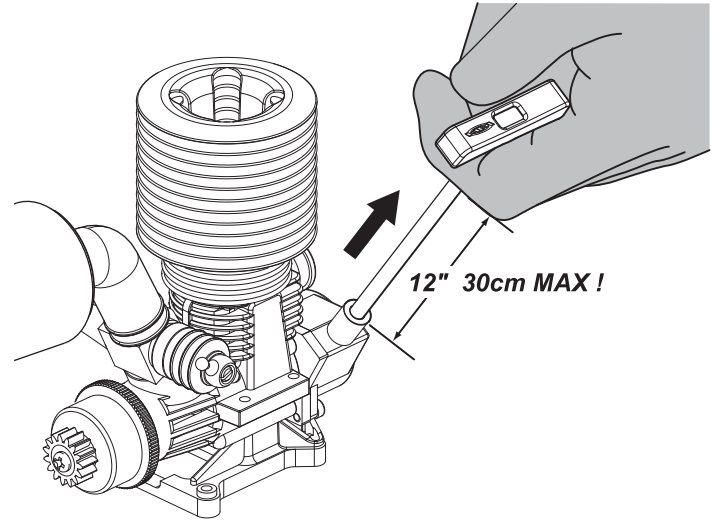

Stopping the Motor
Motor abstellen
Arrêt du moteur
 エンジンの止め方

There are two ways to stop the motor.
Es gibt zwei Möglichkeiten, den Motor abzustellen.

Il y a deux manières d'arrêter le moteur.
 エンジンを止めるには2つの方法があります。

1) Use a Rag.

Verwenden Sie ein dickes Tuch.

Utilisez un chiffon.

厚手の布を使う

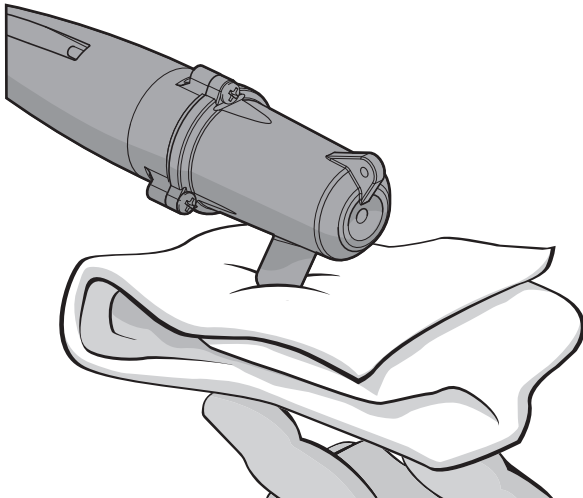

Use a rag to cover the exhaust tip. This will stop the motor. Be careful! The exhaust is extremely hot so be sure to use a thick rag.

Drücken Sie mit dem Tuch auf den Auslass des Auspuffs. Dadurch geht der Motor aus. Seien Sie aber vorsichtig, da der Auspuff und die Abgase sehr heiß sind. Verwenden Sie deshalb ein dickes Tuch.

Bloquez l'orifice d'échappement avec un chiffon. Cela arrête le moteur. Attention! Le pot d'échappement est extrêmement chaud. Il faut utiliser un chiffon épais.

排気口を布で覆うことでエンジンを止めることができます。排気口は大変熱いので必ず厚手の布を使い、やけどをしない様十分にご注意下さい。

2) Pinch the Fuel Line.

Drücken Sie die Kraftstoffleitung zu.

Pincez la conduite de carburant.

燃料チューブをつまむ

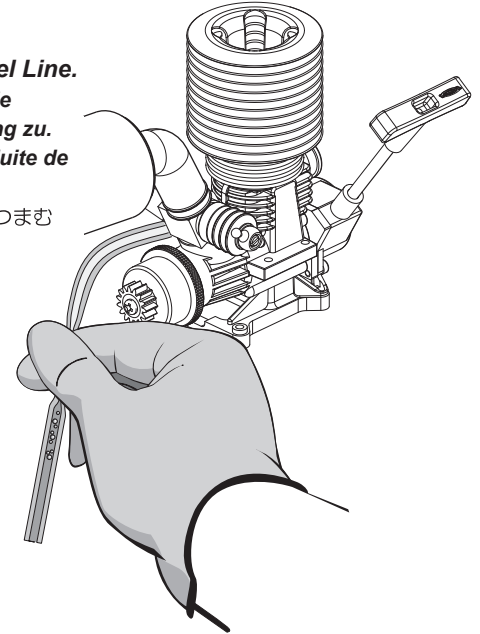

In extreme cases or emergencies you can pinch the fuel line to stop the flow of fuel to the carb. Be careful, this can make the motor run lean which can damage the motor. It is best to stop the motor using a rag.

Bei Ausnahmen oder Notfällen kann man auch die Kraftstoffleitung zudrücken und somit verhindern, dass weiterer Kraftstoff in den Vergaser fließt. Durch diese Methode läuft der Motor aber kurzzeitig zu mager, was zu Defekten am Motor führen kann. Verwenden Sie deswegen grundsätzlich die Methode mit dem Tuch.

Dans des situations extrêmes ou en cas d'urgence, vous pouvez pincer la conduite de carburant pour bloquer l'arrivée du carburant dans le carburateur. Attention, le moteur risque d'être endommagé s'il continue à tourner sur un mélange pauvre. Il vaut mieux arrêter le moteur à l'aide d'un chiffon.

どうしても1)の方法でエンジンが止まらない場合などには燃料チューブをつまむことで燃料を止め、エンジンを止めることができます。緊急時以外は1)の方法で止めてください。

Adjustment/ Maintenance
Einstellung / Wartung
Réglage / Maintenance
 走行後のメンテナンス

Air Filter Maintenance

Remove and clean the air filter with nitro fuel when soiled. Spray fuel through the clean side to ensure proper dirt removal. Squeeze the filter to remove excess fuel. Recoat the air filter with oil and reinstall properly, making sure there are no gaps between filter and boot.

Luftfilter-Wartung

Entfernen Sie den Luftfilter und reinigen Sie ihn mit Nitro Kraftstoff. Sprühen Sie den Kraftstoff von der sauberen Seite aus durch den Luftfilter, damit der Dreck ausgewaschen wird. Danach den Filter ausdrücken und mit Luftfiltersöl einsprühen. Beim Einsetzen des Luftfilters darauf achten, dass keine offenen Stellen zwischen Filterelement und Halter entstehen.

Maintenance du filtre à air

Déposez et nettoyez le filtre à air avec du carburant nitro lorsqu'il est encrassé. Vaporisez le carburant du côté propre pour garantir un nettoyage efficace. Essorez le filtre à air pour éliminer le carburant en excès. Enduisez le filtre d'une nouvelle couche d'huile de filtre à air et réinstallez-le correctement en veillant à ne pas laisser d'interstice entre le filtre et le boîtier.

エアフィルターの手入れ

エアフィルターが汚れたときはエンジンから取り外し、グロー燃料で洗い流してください。洗浄後はフィルターを絞って燃料を取り除きます。エアフィルターオイルを染み込ませ、エアフィルターケースの中しっかりと装着してください。

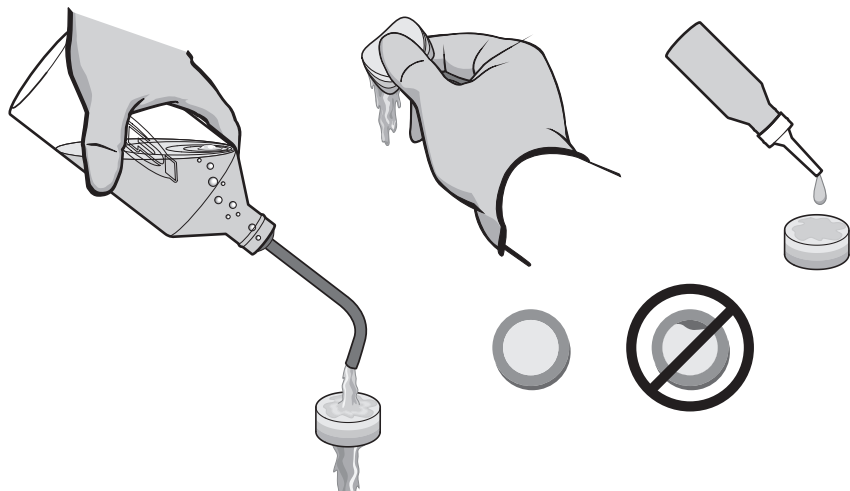

Note: Hinweis: 重要

! Never run the motor without an air filter.
 Fahren Sie niemals ohne Luftfilter.
 Ne faites jamais tourner le moteur sans filtre à air.
 エアフィルターの無い状態では絶対にエンジンをかけないで下さい。

Keep the Truck Clean

Use nitro cleaner or a mild degreaser to clean the chassis. Avoid spraying the electronics. Do not use water!

Halten Sie den Truck sauber

Verwenden Sie zur Reinigung des Chassis Nitro Cleaner oder Motorspray. Vermeiden Sie es, die Elektronik zu besprühen.

Gardez le camion propre.

Utilisez un nettoyant nitro et un dégraissant doux pour nettoyer le chassis.

車の手入れ

走行を楽しんだ後はHPIナイトロカークリーナーをご使用になり車体の手入れをしておきましょう。又、水での洗浄は行わないでください。



Check the Screws and Fasteners

Check the screws and fasteners after every run to make sure they are tight. Use threadlock on screws that thread into metal.

Überprüfen Sie die Schrauben und Halterungen

Überprüfen Sie den festen Sitz aller Schrauben. Schrauben, die in Metall greifen, sollten stets kontrolliert werden und ggf. mit Schraubensicherungslack gesichert werden.

Vérifiez les vis et les fixations.

Vérifiez que toutes les vis sont serrées. Les vis qui sont engagées dans des composants métalliques doivent être vérifiées souvent et assujetties en position avec de la pâte de filetage.

各製品の緩みのチェック

走行後はネジ等の緩みなどが無いのか、各部のチェックをします。金属部品に使用されるネジにはネジ止め剤をご使用ください。

Tire Maintenance

Make sure the tire is secure on the wheel. Re-glue if necessary.

Wartung der Reifen

Gehen Sie sicher, dass der Reifen fest auf der Felge sitzt. Kleben Sie offene Stellen, falls nötig, nach.

Maintenance des pneus

Vérifiez que le pneu est bien en place sur la roue. Recollez si nécessaire.

タイヤの手入れ

タイヤがホイールに確実に接着されているか確認して下さい。剥がれているところは瞬間接着剤で再接着してください。

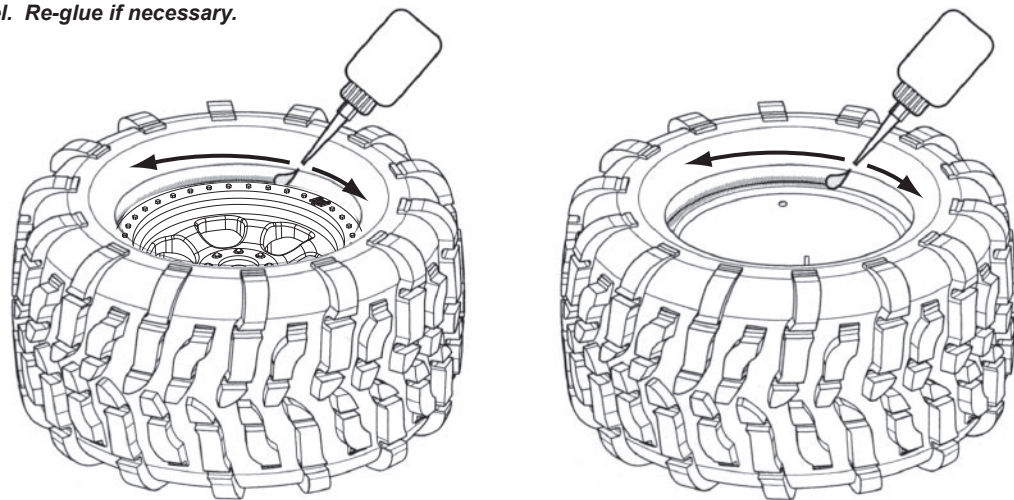

Adjusting the Slipper Clutch
Einstellung der Slipperkupplung
Réglage de l'embrayage à friction
 スリッパークラッチの調節

Checking the tension
 Spannung überprüfen

Vérification de la tension
 効き具合の確認

1) Hold the tires.
 2) Use finger to rotate the spur gear.
Note: The spur gear should slip when firm pressure is applied. If it does not slip, loosen it in 1/2 turn increments.

1) Halten Sie die Reifen fest.
 2) Drehen Sie mit Ihren Fingern am Hauptzahnrad. Es sollte bei festem Druck durchrutschen. Wenn es nicht durchrutscht, müssen Sie die Mutter um eine halbe Umdrehung aufdrehen.

1) Maintenir les pneus
 2) Faire tourner la couronne à l'aide d'un doigt.
Note: L'embrayage à friction doit patiner si une forte pression est appliquée. S'il ne patine pas, le desserrer par demi-tours à la fois.

タイヤを手で押さえ、指でスパーギヤををまわします。強い力が加わったときにスリップするように調節します。もしスリップしない場合は1/2回転緩めます。

To set the slipper clutch, tighten the nut (⌚ Clockwise) until it stops then loosen it 1/2 turn (⌚ Counter clockwise). The spur gear should slip when firm pressure is applied. If the slipper clutch is too tight it may damage the drive train.

Zur Einstellung der Slipperkupplung drehen Sie die Mutter vorsichtig bis zum Anschlag fest (⌚ im Uhrzeigersinn) und lösen Sie sie dann wieder (⌚ gegen den Uhrzeigersinn) um eine halbe Umdrehung. Das Hauptzahnrad sollte bei festem Druck durchrutschen. Der Antriebsstrang kann durch eine zu feste Slipperkupplung beschädigt werden.

Pour installer l'embrayage à friction, serrer l'écrou (⌚ dans le sens des aiguilles d'une montre) jusqu'au blocage puis desserrer de 1/2 tour (⌚ sens inverse des aiguilles d'une montre). La couronne doit patiner si une forte pression est appliquée. Si l'embrayage est trop serré il peut endommager la transmission.

スリッパークラッチの調節は、まずナットが止まるまで時計方向に締め込み、その後反時計方向に1/2回転緩めてください。強い力が加わったときにスリップするように調節します。スリッパークラッチの締め込みすぎは駆動系を傷めることがあります。

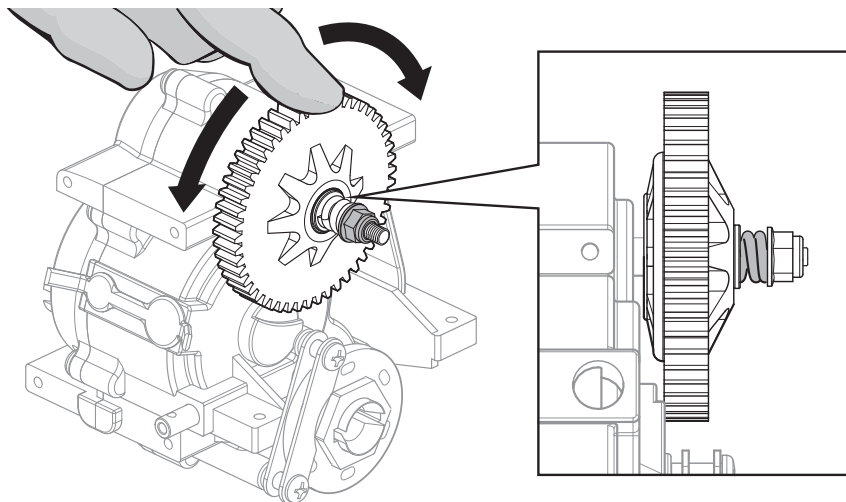

2 Speed Setup
2-Gang Einstellung
Installation De 2 Vitesses
 2スピードセット

Counter clockwise for earlier gear shift

Drehen Sie die Madenschraube gegen den Uhrzeigersinn, damit das 2-Gang Getriebe früher schaltet.
 Dévisser pour avancer le passage de vitesse.

*シフトチェンジが早くなります。

Clockwise for later gear shift

Drehen Sie die Madenschraube im Uhrzeigersinn, damit das 2-Gang Getriebe später schaltet.
 Visser pour retarder le passage de vitesse.

*シフトチェンジが遅くなります。

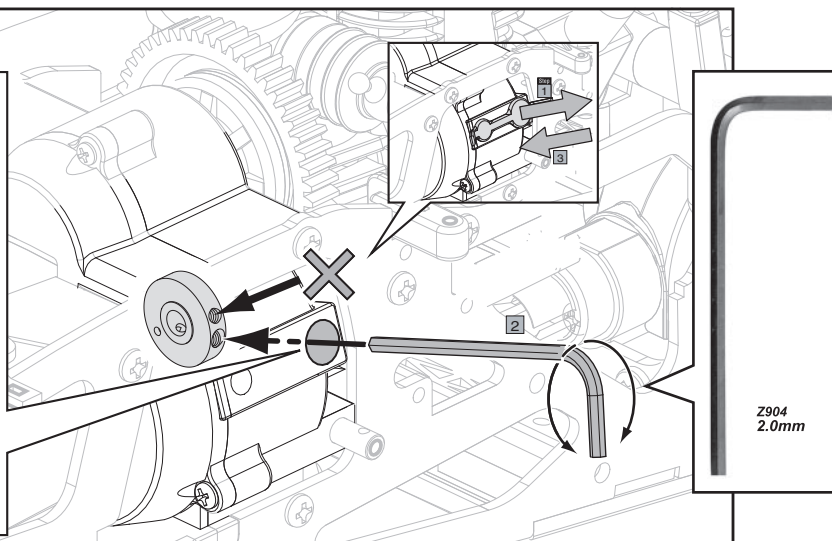

Important! Wichtig! 重要!!

Always stop your engine before making adjustments! Make your adjustments in 90 degree increments. If gear shift is too soon then turn clockwise. If gear shift is too late, then turn counter clockwise.

Stellen Sie den Motor immer ab, bevor Sie Einstellungen am 2-Gang Getriebe vornehmen wollen! Machen Sie alle Einstellungen immer nur in 90 Grad Schritten. Wenn das 2-Gang Getriebe zu früh schaltet, drehen Sie die Schraube im Uhrzeigersinn. Wenn es zu spät schaltet, müssen Sie die Schraube gegen den Uhrzeigersinn drehen.

Toujours arrêter le moteur avant de faire les réglages! Ajuster par incréments de 90 degrés. Si le changement de vitesse se produit trop tôt, visser la vis de réglage. Si le changement se produit trop tard, dévisser la même vis.

シフトチェンジポイントの調整はエンジンを止めた状態で調整して下さい。シフトチェンジポイントの調整は、車を走行させてみてシフトチェンジが早すぎる場合はネジを締め込んでいき、反対に遅すぎる場合にはネジを緩めていきます。1/4回転づつネジを調整してください。

Troubleshooting		
Description	Possible Problem	Solution
Steering does not work properly.	Check Batteries.	Replace batteries with new Alkaline AA batteries
	Bent linkages or dogbones.	Replace damaged pieces with new parts.
	Drive-train damage.	Replace damaged pieces with new parts.
Two speed gearbox does not shift or shifts at the wrong time.	Low Engine RPM.	Tune the engine so it reaches sufficient RPM.
	Two Speed is improperly adjusted.	Follow the manual instructions and re-tune the gearbox until it shifts at the desired shift point.
Engine Problems.		Refer to the S-25 Engine manual that came with the Savage.
Handling Problems.	Shocks are not working properly.	Rebuild the shocks and replace worn or broken components.
Steering feels sluggish or vague.	Suspension is binding.	Make sure the suspension moves freely. Replace worn or broken parts.
	The truck does not drive straight.	Adjust the steering trim until the truck drives straight.
	The wheels are loose.	Check to make sure the wheel nuts are properly tightened.
	Damaged steering servo.	Check the steering servo for damage and wear. Replace if necessary.

Problembhebung		
Problem	Ursache	Lösung
Die Lenkung funktioniert nicht richtig.	Batterien sind leer.	Ersetzen Sie die leeren Batterien durch frische AA Batterien.
	Verbogene Querlenker oder Antriebsknochen.	Ersetzen Sie die beschädigten Teile durch neue.
	Schaden am Antriebsstrang.	Ersetzen Sie die beschädigten Teile durch neue.
Das 2-Gang Getriebe schaltet gar nicht oder zur falschen Zeit.	Motor dreht zu niedrig.	Stellen Sie den Vergaser so ein, dass der Motor höher dreht.
	2-Gang Getriebe ist nicht richtig eingestellt.	Folgen Sie der Debienerungsanleitung und stellen Sie das 2-Gang Getriebe neu ein, so dass es zum gewünschten Zeitpunkt schaltet.
Motor Probleme		Schlagen Sie in der Anleitung des S-25 Motors nach.
Handling Probleme	Die Dämpfer arbeiten nicht richtig	Bauen Sie die Dämpfer neu auf und ersetzen Sie gebrauchte oder defekte Teile.
Die Lenkung fühlt sich träge und indirekt an.	Die Aufhängung klemmt.	Gehen Sie sicher, dass die Aufhängung sich leicht bewegen lässt. Ersetzen Sie gebrauchte oder defekte Teile.
	Der Truck fährt nicht geradeaus.	Stellen Sie die Lenkungstrimmung so ein, dass der Truck geradeaus fährt.
	Die Räder sind nicht fest.	Ziehen Sie die Radmutter fest.
	Das Lenkservo ist beschädigt.	Überprüfen Sie das Lenkservo und ersetzen Sie es, sofern es beschädigt ist.

Pannes et remèdes		
Problème	Cause	Solution
La direction ne fonctionne pas correctement.	Verifiez les batteries.	Remplacez les batteries par de nouvelles batteries alcalines AA.
	Cardan ou tringlerie tordu.	Remplacez les pièces endommagées par des pièces de rechange.
	Train moteur endommagé.	Remplacez les pièces endommagées par des pièces de rechange.
La boîte à deux vitesses n'effectue pas le transfert ou l'effectue au mauvais moment.	Le moteur tourne au ralenti.	Réglez le moteur pour qu'il tourne à la vitesse correcte.
	Mauvais réglage des vitesses.	Suivez les instructions du manuel et ajustez la boîte de vitesses jusqu'à ce que le changement se fasse de manière correcte.
Problèmes de moteur		Référez-vous au manuel du moteur S-25 fourni avec le Savage.
Problèmes de commande	Les amortisseurs ne fonctionnent pas correctement.	Remontez les amortisseurs et remplacez les composants cassés ou usés.
La direction est molle ou ne répond pas bien.	La suspension grippe.	Réglez pour que la suspension se déplace librement.
	Le camion ne roule pas droit.	Réglez le trim de direction jusqu'à ce que le camion roule droit.
	Les roues sont desserrées.	Vérifiez que les écrous de roue sont bien serrés.
	Servo de direction endommagé.	Vérifiez si le servo de direction est endommagé ou usé. Remplacez si nécessaire.

トラブルシューティング		
症状	原因	調べる箇所と直し方
ステアリングが正しく作動しない	電池があるかどうか確認する。	新しい単3形アルカリ電池と取り替える
	ステアリングリンケージ、又はドッグボーンが曲がっている	破損した部分を新しいパーツと取り替える
	駆動系の部品の破損	破損した部分を新しいパーツと取り替える
2スピードミッションがシフトしない 又はシフトタイミングがずれている	エンジンの回転数が低い	エンジンの調節をして適正な回転数に達するようにする
	2スピードが正しく設定されていない	説明書を参考に、好みの位置でシフトするようにギアボックスを調節し直す
エンジントラブル		Savageに付属のS-25 エンジンの説明書を参照する
ハンドリングトラブル	ショックが正しく作動していない	古くなったり、破損したパーツを取り替えてショックを組み立てなおす
ステアリングの反応が悪い	サスペンションが固まっている	サスペンションが自由に動くか確認する 古くなったり、破損したパーツを取り替える
	車が真っ直ぐ走らない	車が真っ直ぐ走るようにステアリングトリムを調節する
	ホイールが緩んでいる	ホイールナットを正しく締める
	ステアリングサーボが動かない	ステアリングサーボが古くなっている、又は破損している 必要に応じてステアリングサーボを交換する

3



86070 x2
4x54x3mm



Z634 x4
M4x15mm

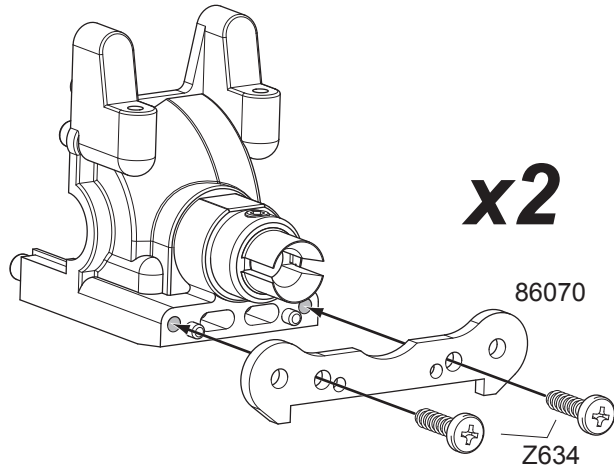

x2

86070

Z634

4



86070 x2
4x54x3mm



Z634 x8
M4x15mm

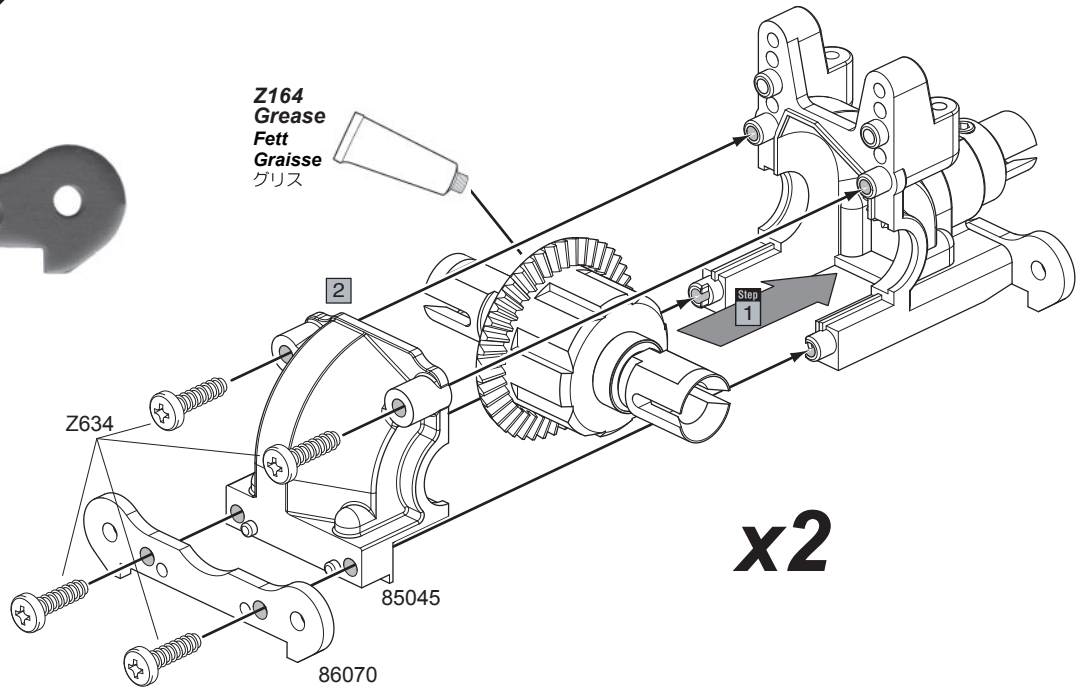

Z164
Grease
Fett
Graisse
グリス

2

x2

Z634

85045

86070

5



Z634 x4
M4x15mm

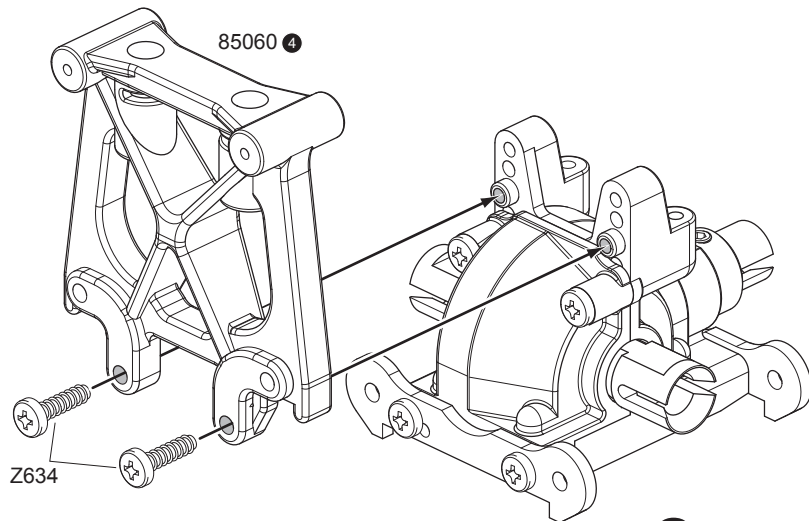

85060 4

Z634

x2

6

Z634
M4x15mm x4



86062
4x7x74mm x2

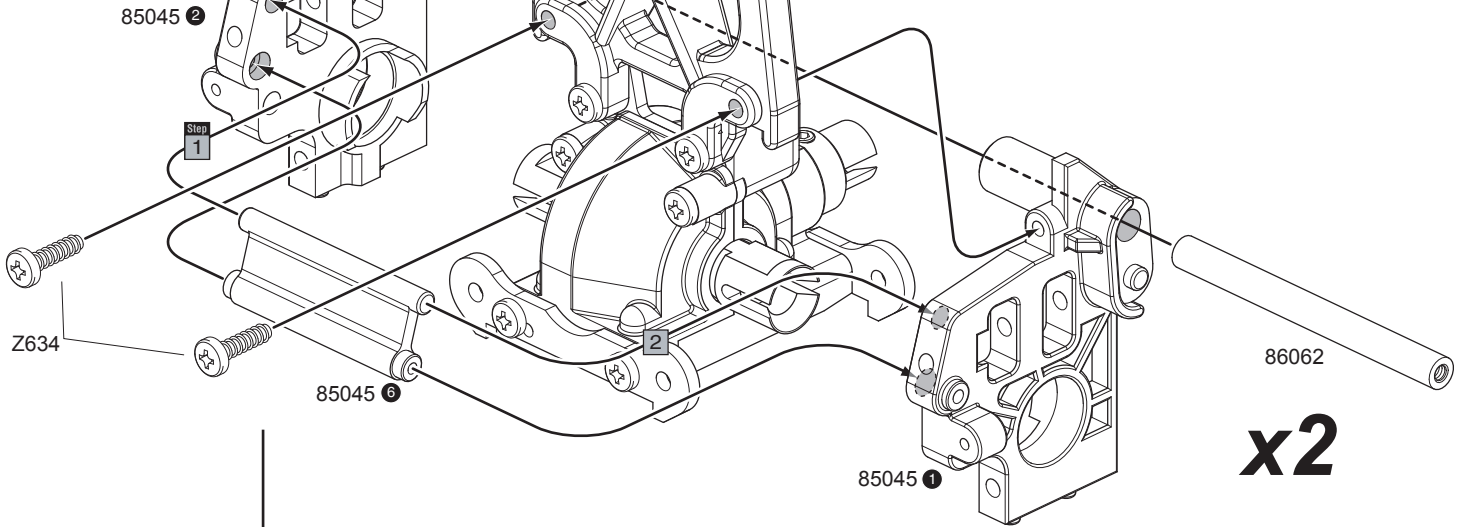

7

Z632
M4x10mm x8

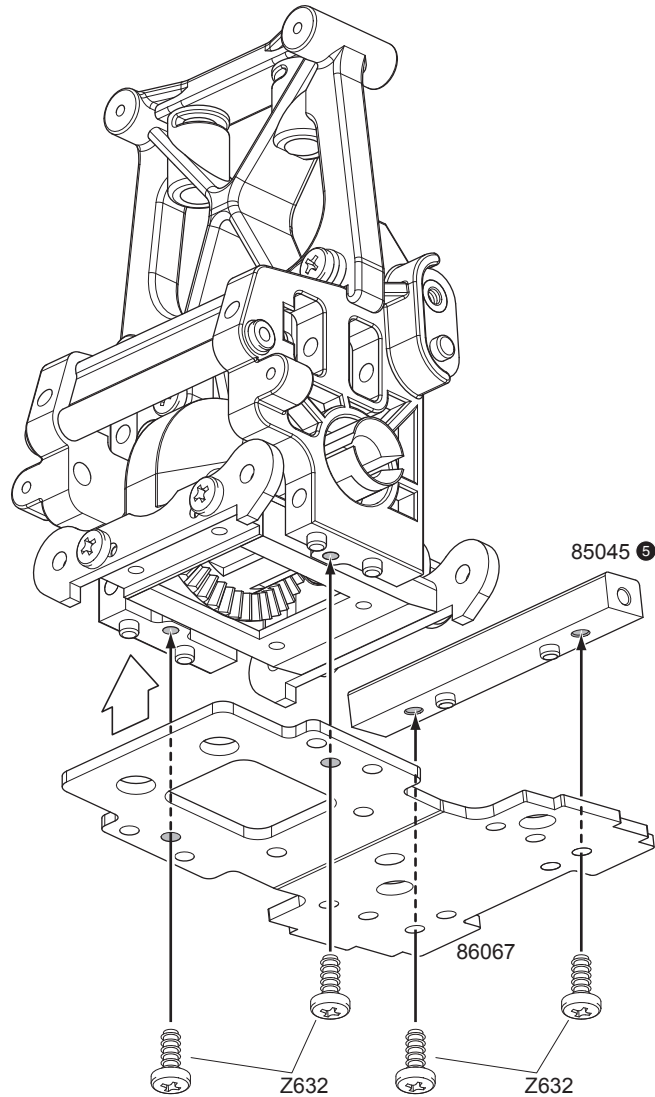

x2



8

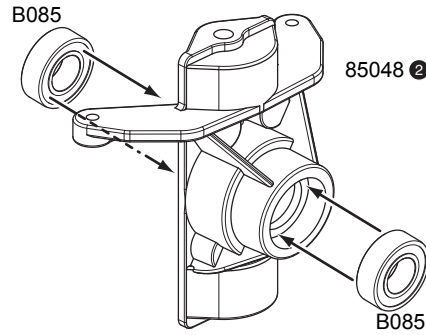

x4

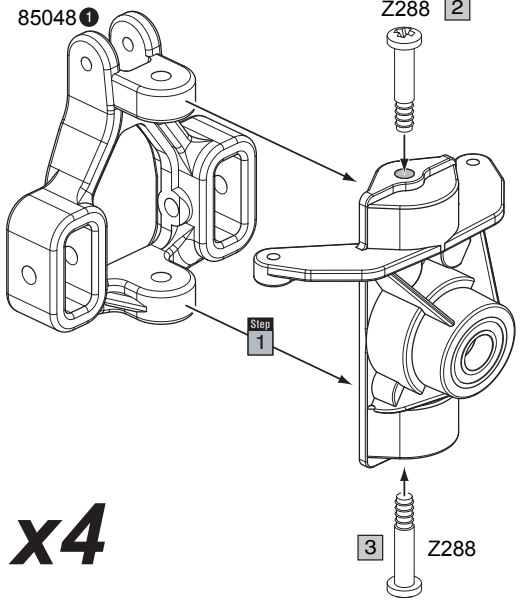

9

! Note Direction.
Richtung beachten
Noter la direction
向きに注意

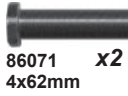
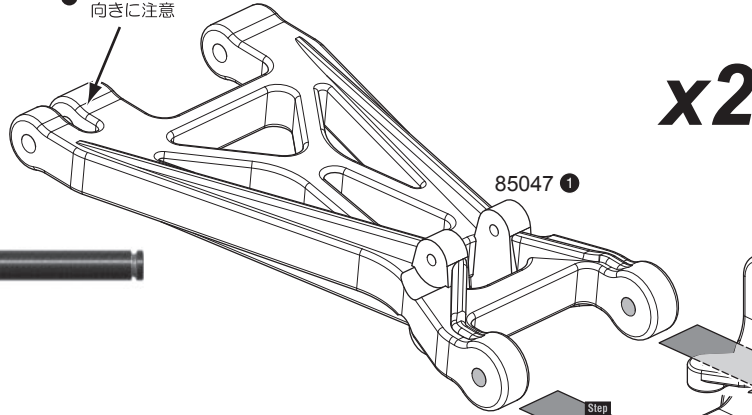

x2

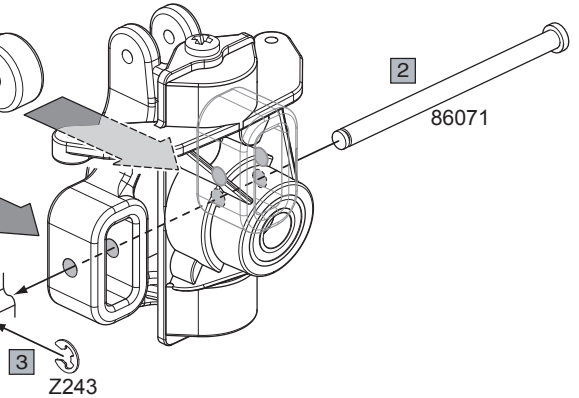

10

! Note Direction.
Richtung beachten
Noter la direction
向きに注意

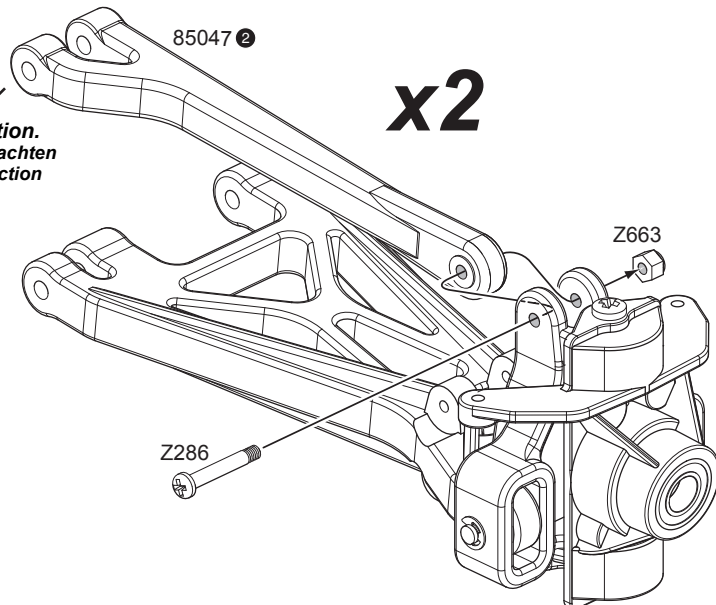

x2



11



86071 x2
4x62mm

 x2
Z243
E-3

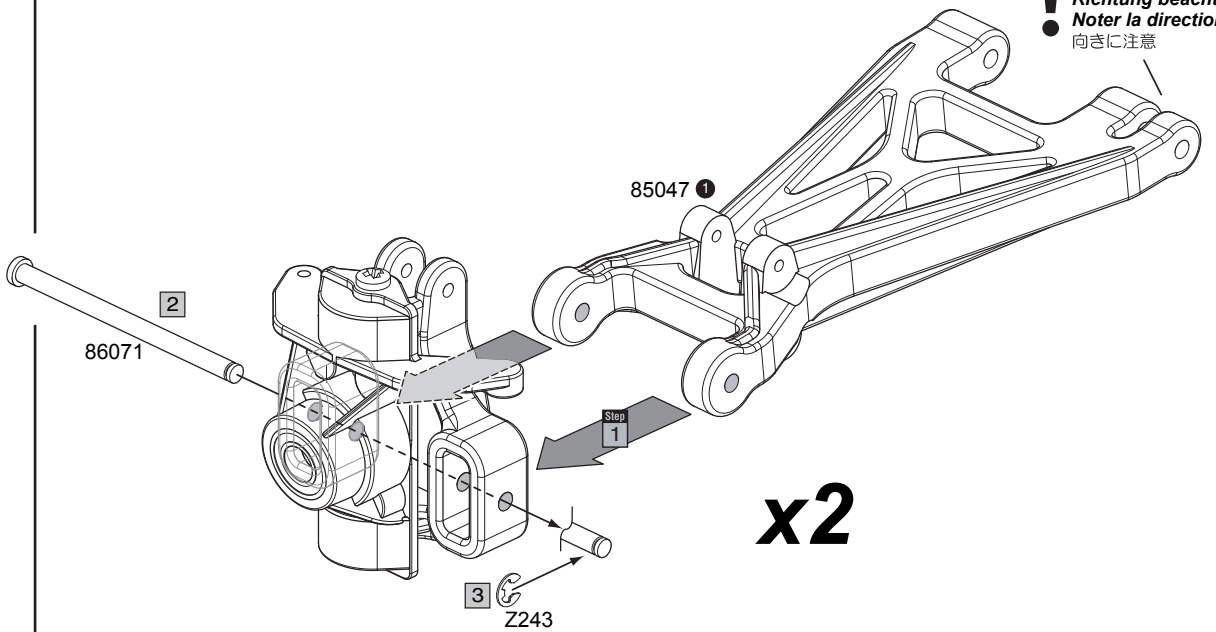

12

 x2
Z286
M3x20mm

 x2
Z663
M3

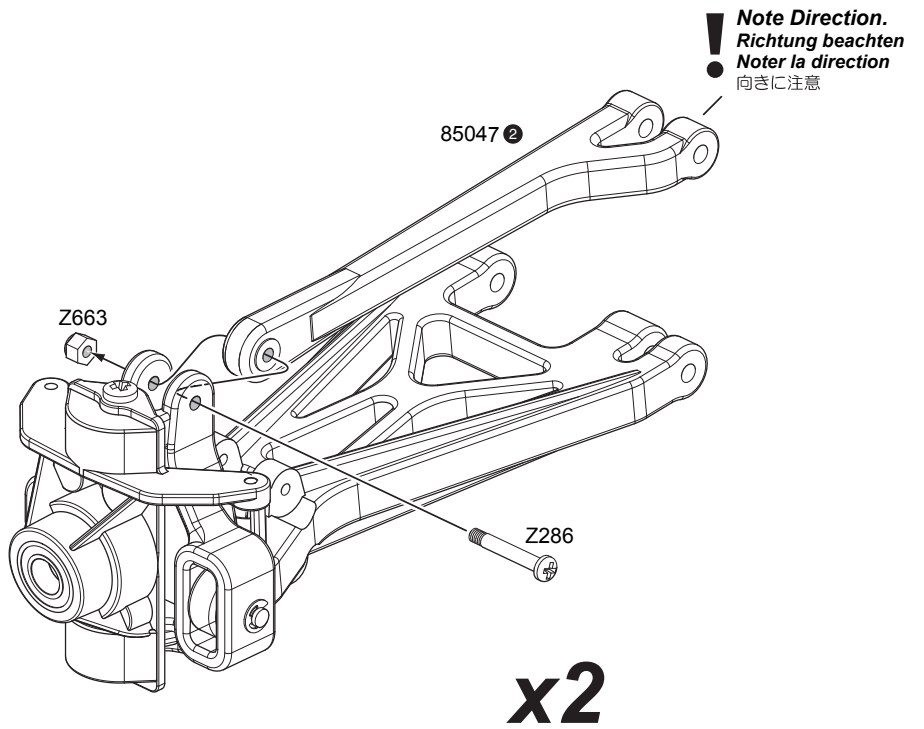

13

Front
Vorne
Avant
フロント

86073 x4
4x78mm

86074 x4
4x46mm

86068 x2
4x54x3mm

Right
Rechts
Droite
右

Black
Schwarz
Noir
ブラック

86065 x1
8x9x44mm

86058

Note Direction.
Richtung beachten
Noter la direction
向きに注意

86068

x2
6811
6x9.5x2mm

6811

86074

Silver
Silber
Argent
シルバー

86132 x1
8x9x44mm

86073

6811

Left
Links
Gauche
左

86058 x4
9x123mm

14

Rear
Hinten
Arrière
リア

Right
Rechts
Droite
右

Black
Schwarz
Noir
ブラック

86065 x1
8x9x44mm

86058

86074

86073

6811

86058

86068

x2
6811
6x9.5x2mm

6811

Note Direction.
Richtung beachten
Noter la direction
向きに注意

Silver
Silber
Argent
シルバー

86132 x1
8x9x44mm

Left
Links
Gauche
左

 x8
Z644
M4x15mm

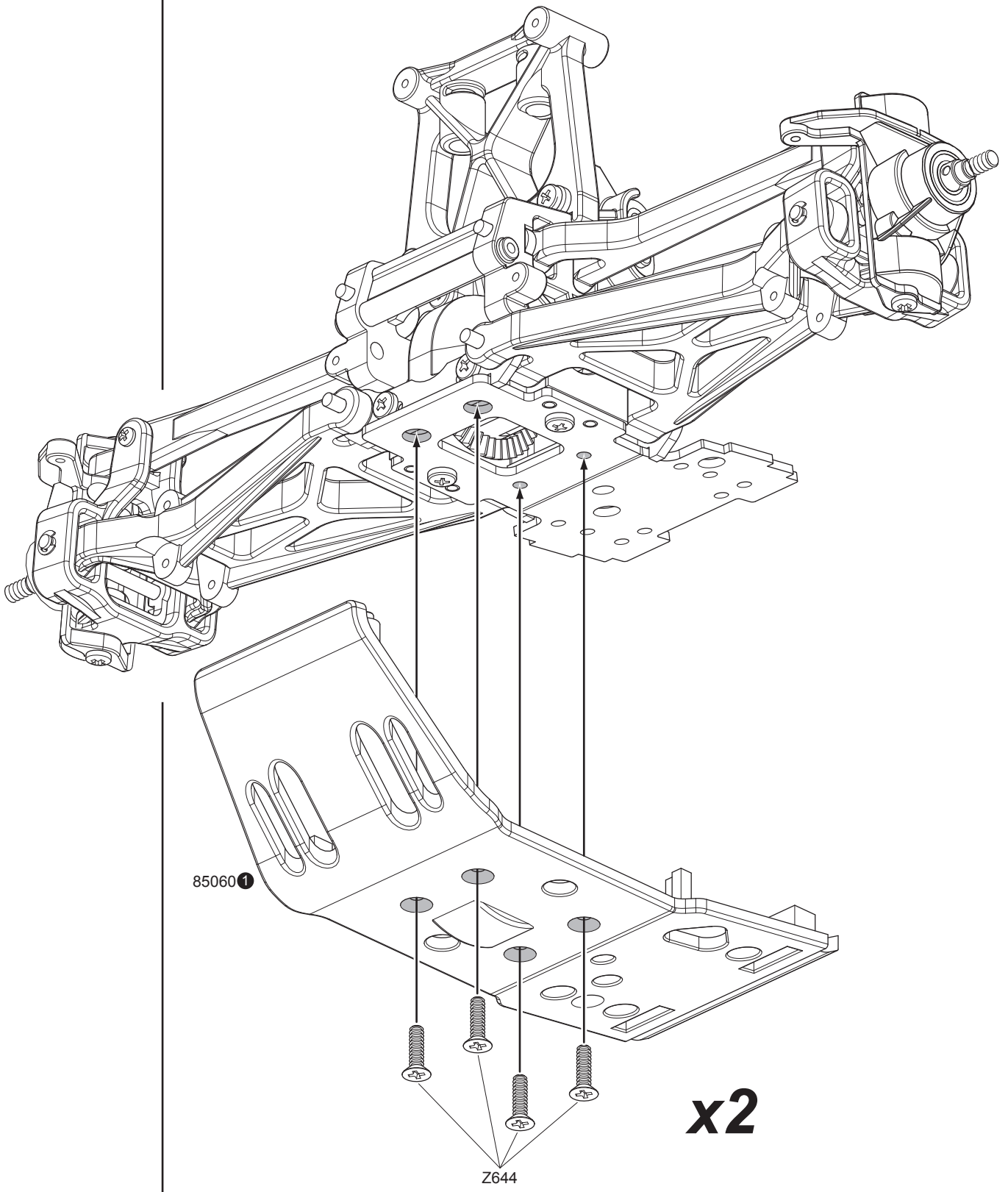

16

Z569
M3x15mm x4

x2

Z569
85060 ②

85060 ②
Z569

17



86369 x1

94036
M2x5mm x3

B085
8x16x5mm x1

Thread Lock
Schraubensicherungslack
Frein Filet
ネジロック剤

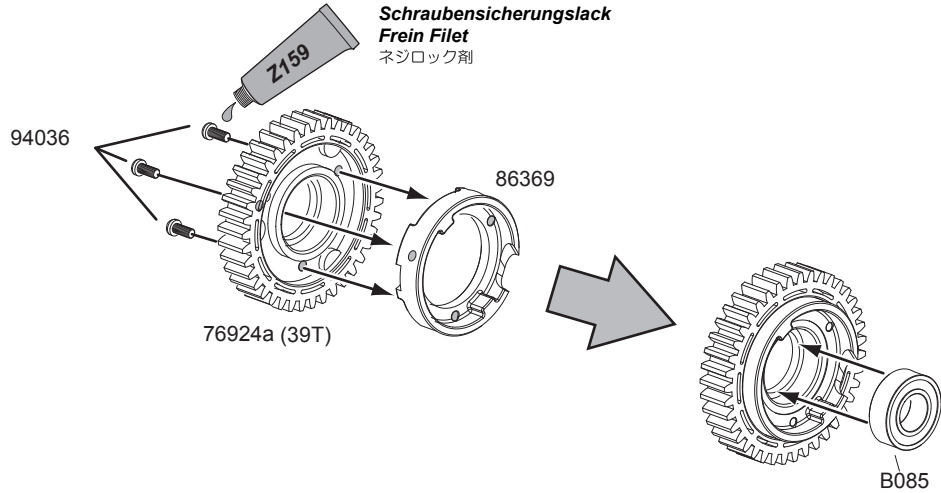

18

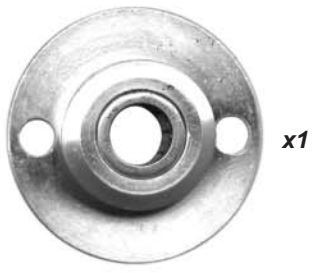

x1

86087



x1

Z235
20mm

Note: Hinweis: 重要

! Part Z235 requires snap ring pliers to be installed correctly.

Für Z235 benötigt man eine kleine Sprengringzange.

Une pince à circlip extérieure est nécessaire pour l'installation correcte de la pièce Z235.

Z235を確実にはめ込むために、スナップリングプライヤーをご使用ください。

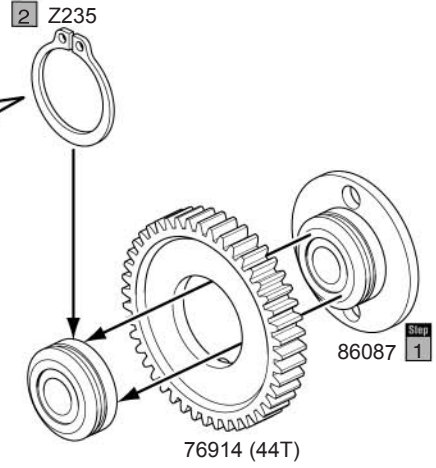

76914 (44T)

19



x1

86084
32 T, 32 Z, 32 D

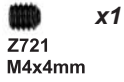

x1

Z721
M4x4mm



x1

86368

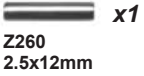

x1

Z260
2.5x12mm



x1

86088
6x8x45mm



x1

Z245
E-5

19



3



2 86084

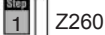

Step 1

Z260



86088

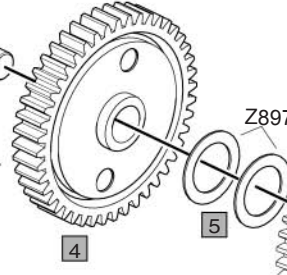

4



Z897

5

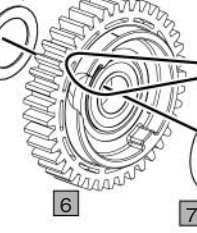

7 86368



9 Z721



8 86094



86128a



86128b

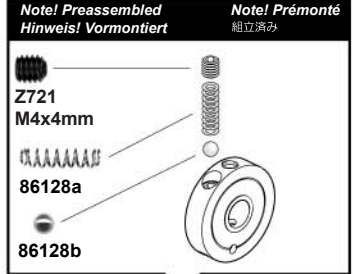

Note! Preassembled
Hinweis! Vormontiert

Note! Prémonté
組立済み

Thread Lock
Schraubensicherungslack
Frein Filet
ネジロック剤

! Note Direction.
Richtung beachten
Noter la direction
向きに注意

20



86089
6x71mm x1

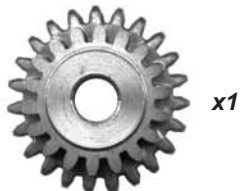

x1

86097
18-23 T, 18-23 Z, 18-23 D



x1

Z245
E-5

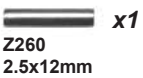

x1

Z260
2.5x12mm



3



85046



2 86097



Step 1

Z260



86089

21



86081 x1
6x12x78mm

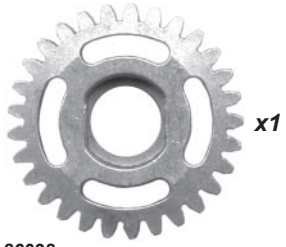

x1

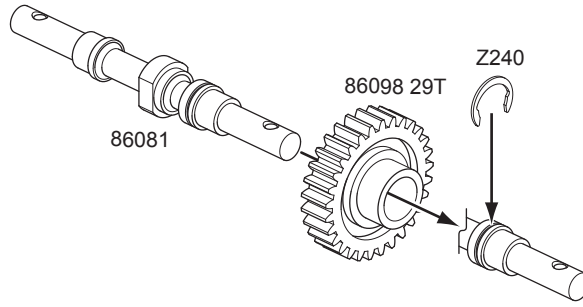

86081

86098 29T

Z240

86098
29 T, 29 Z, 29D



x1

Z240
8mm

22

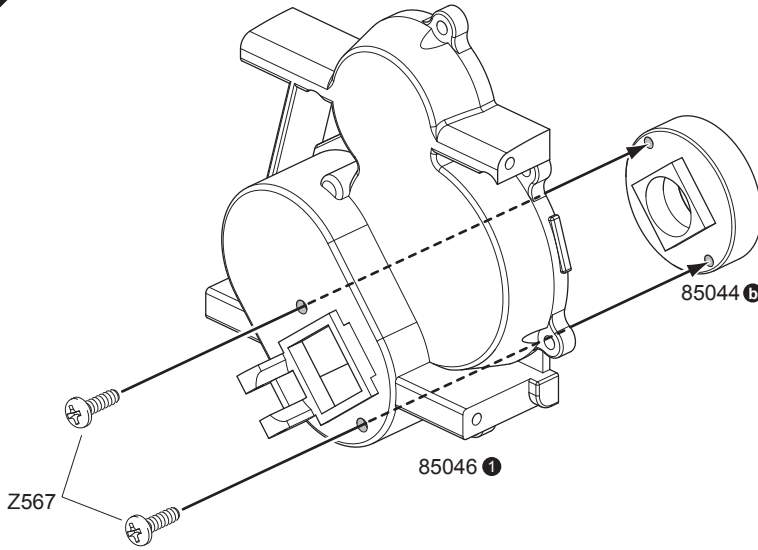

Z567

85046 1

85044 b

22



x2

B023
6x13x5mm



x1

B085
8x16x5mm



x2

Z567
M3x10mm

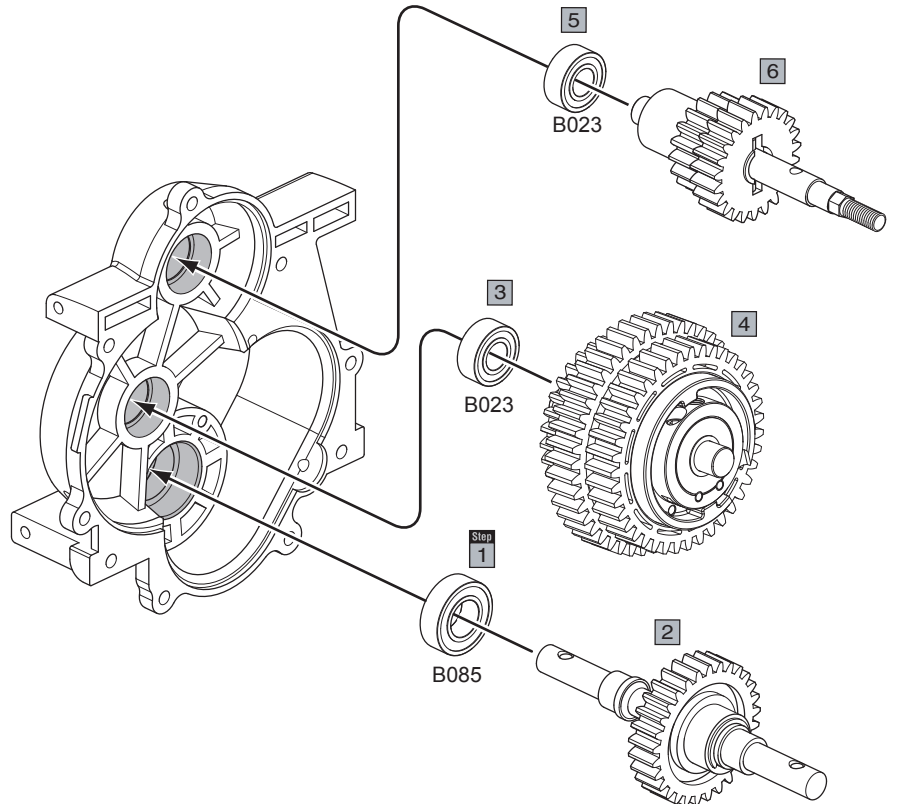

5

B023

6

3

B023

4

Step 1

B085

2

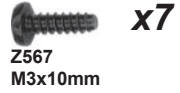

23

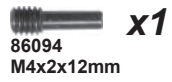
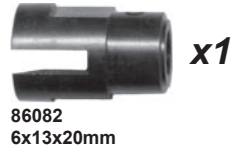
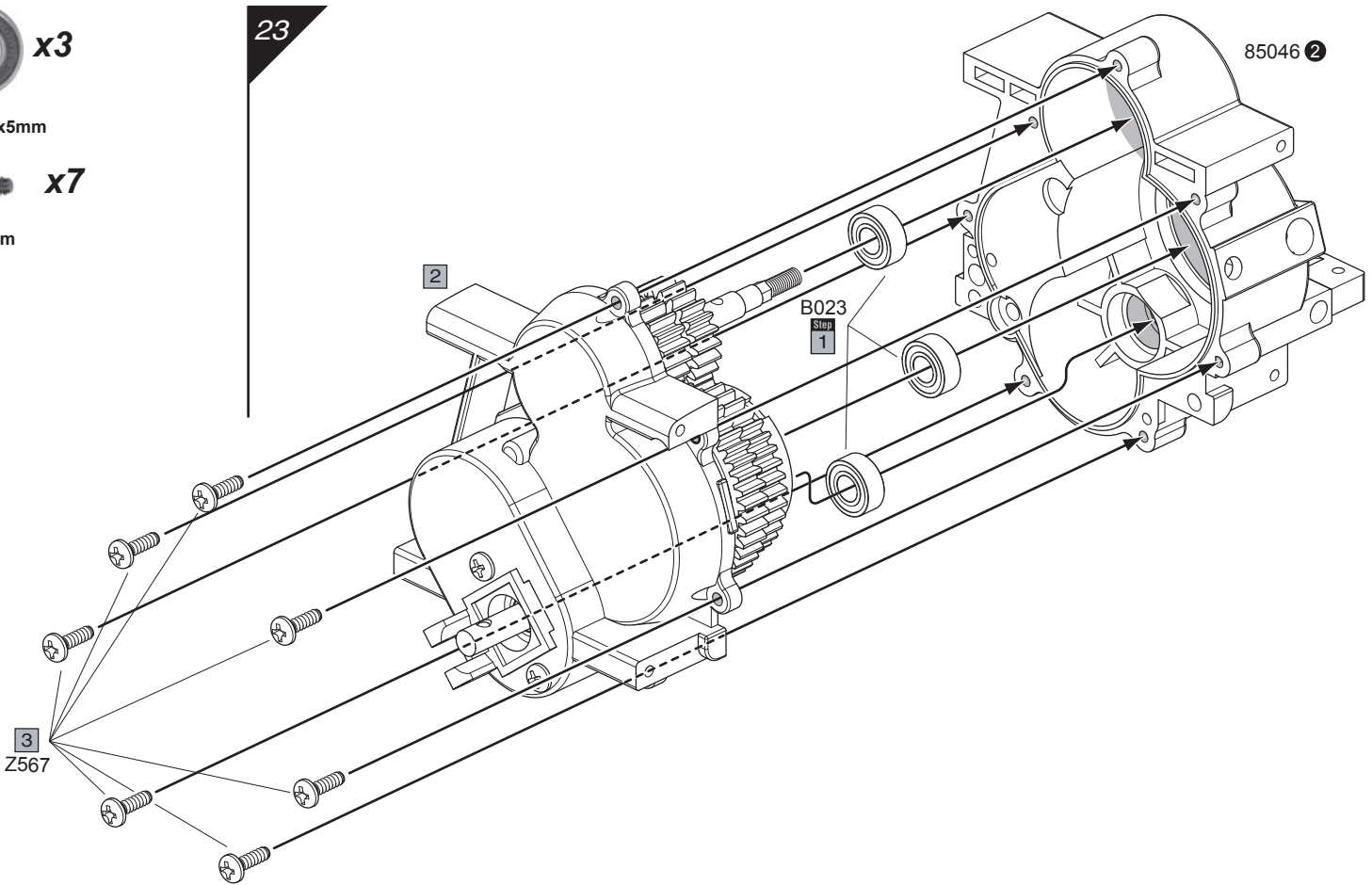

24

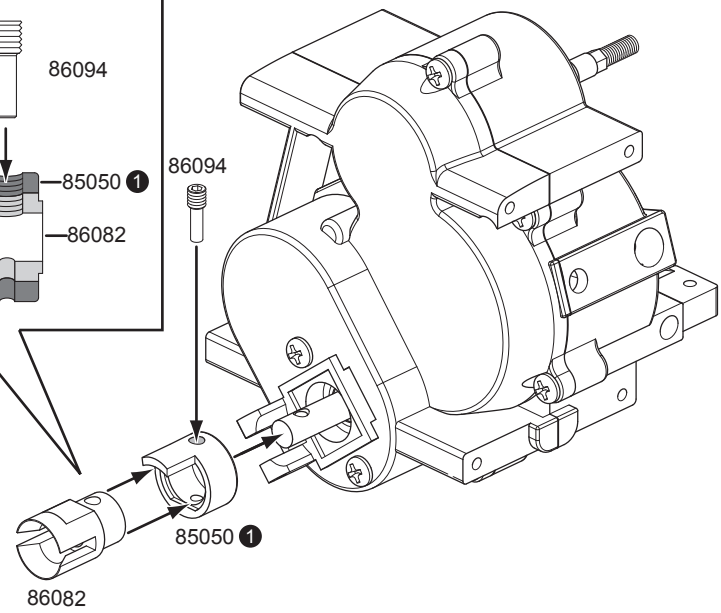
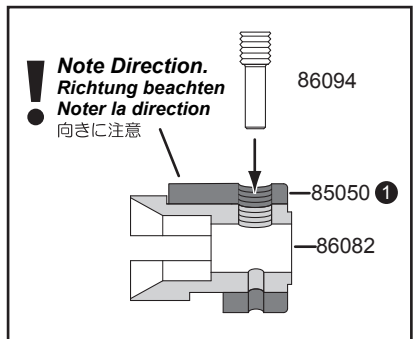

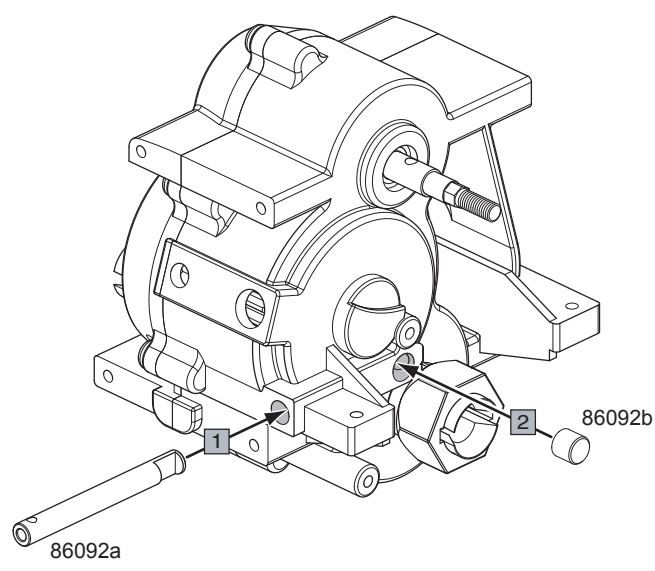
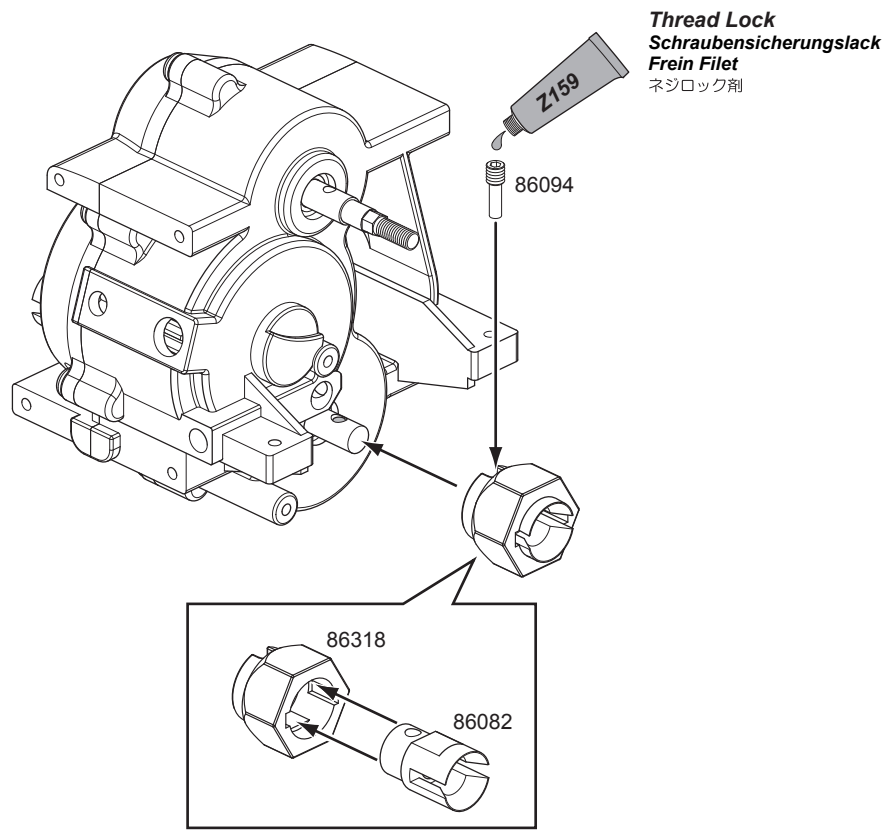
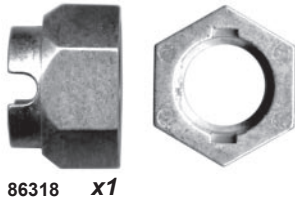

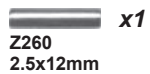
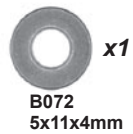
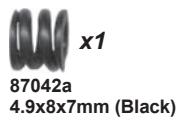
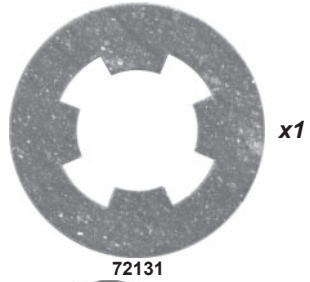
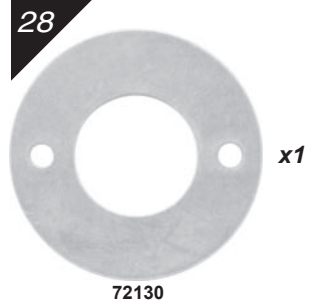
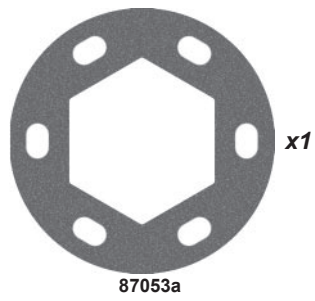

27

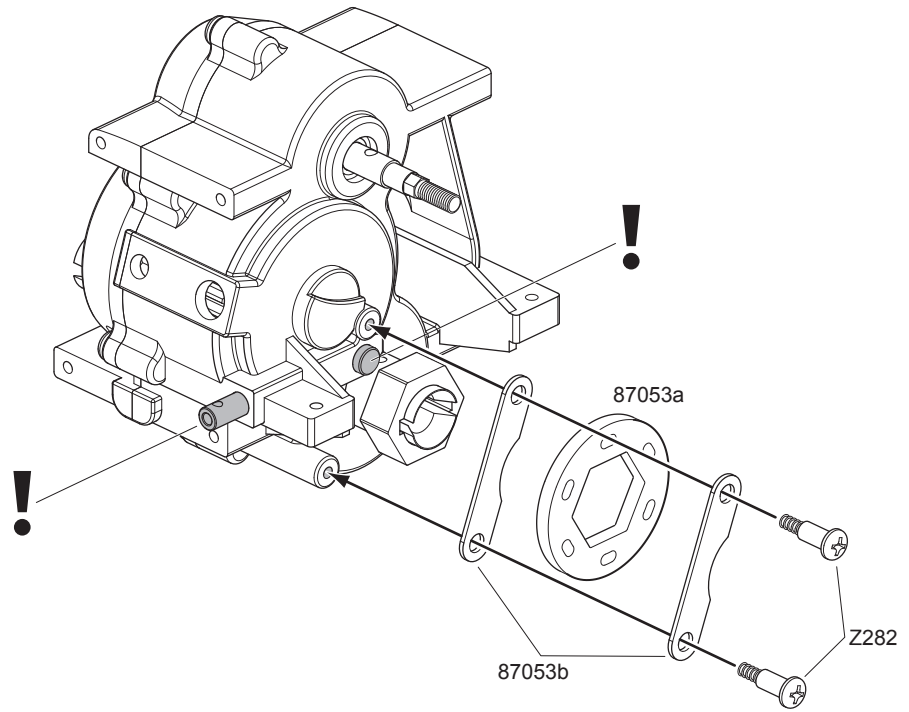

28

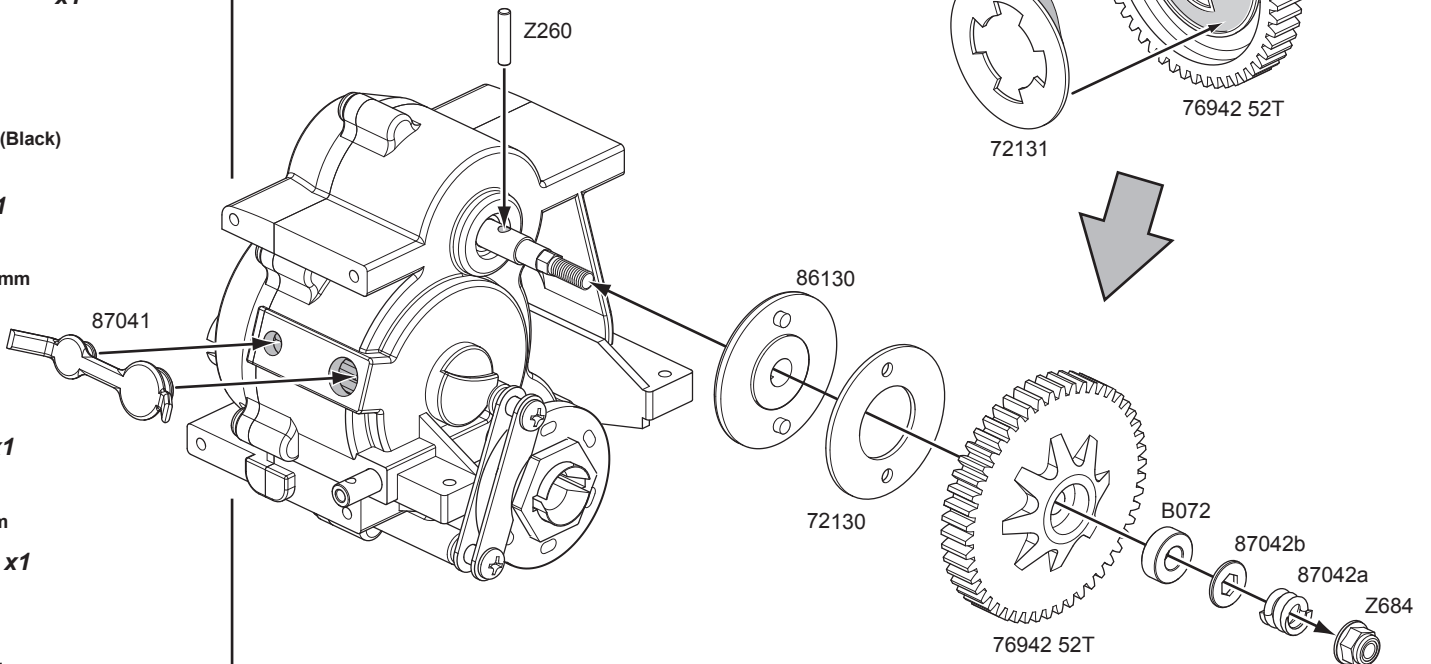
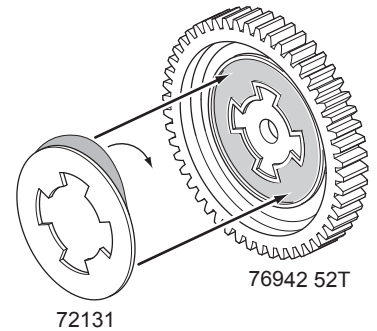
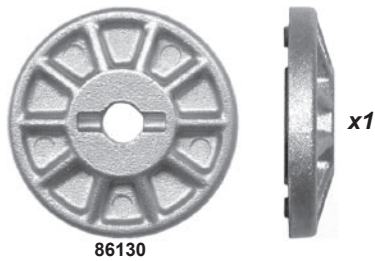



86063 x2
7x7x74mm



Z526 x4
M3x8mm

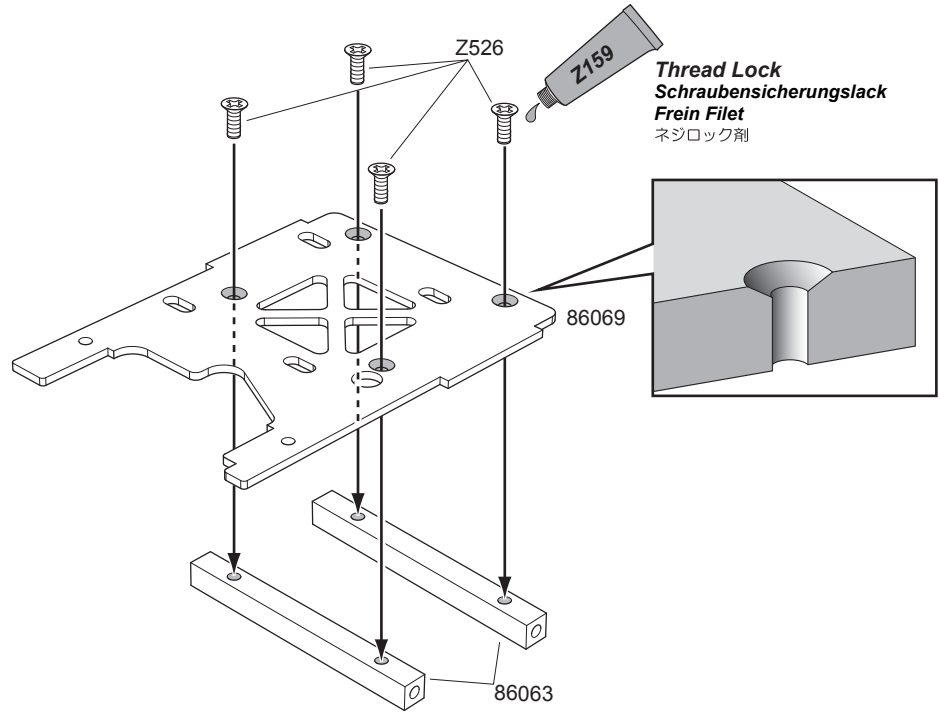

Z567 x2
M3x10mm

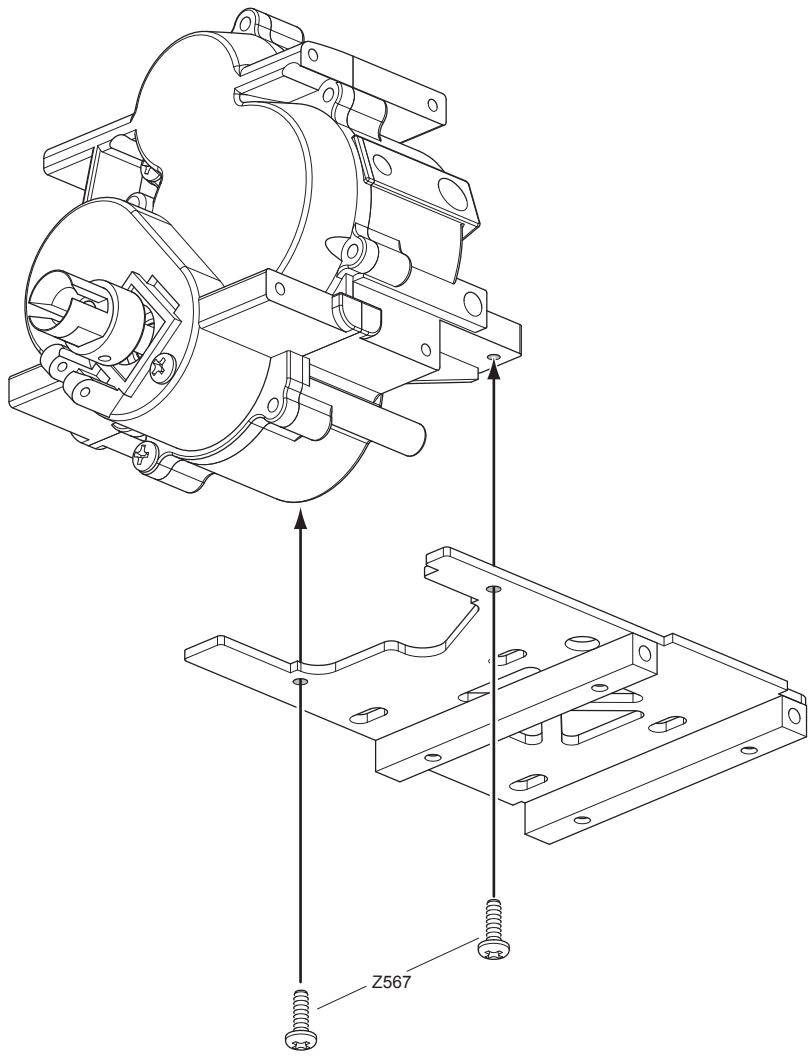

31

 x4
Z567
M3x10mm

 x4
Z578
M3x12mm

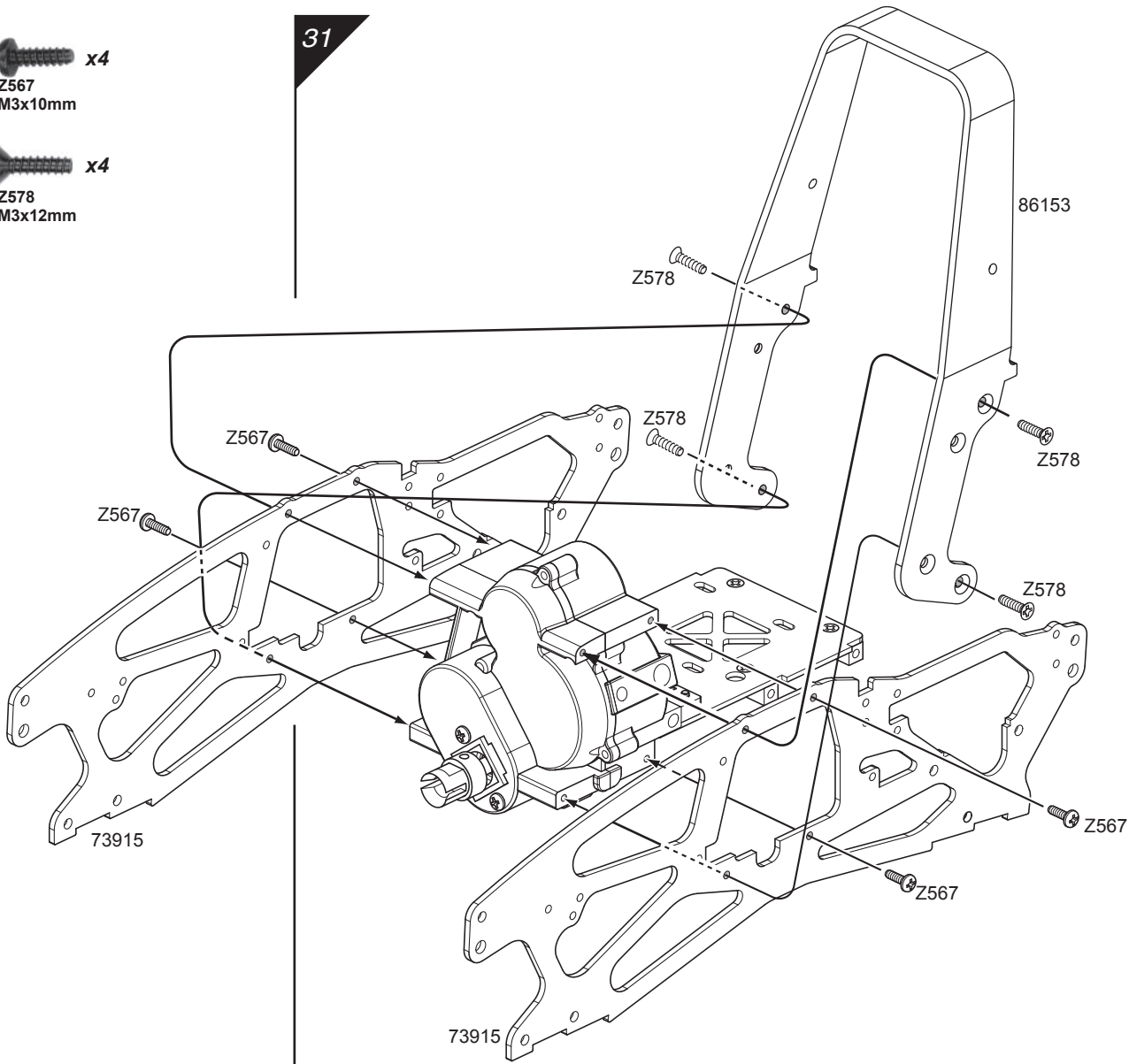

32

 x4
Z567
M3x10mm

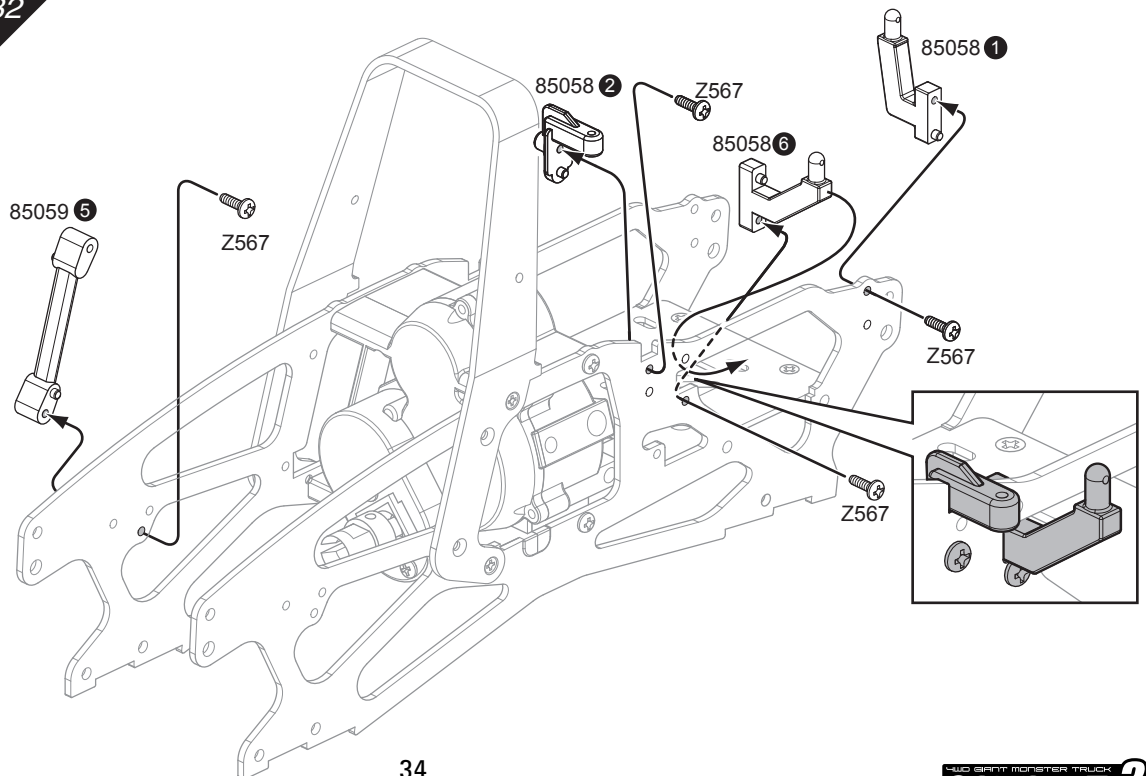

Z282
3x14mm x2



86319a x1



86319b x1



86319c x1

33

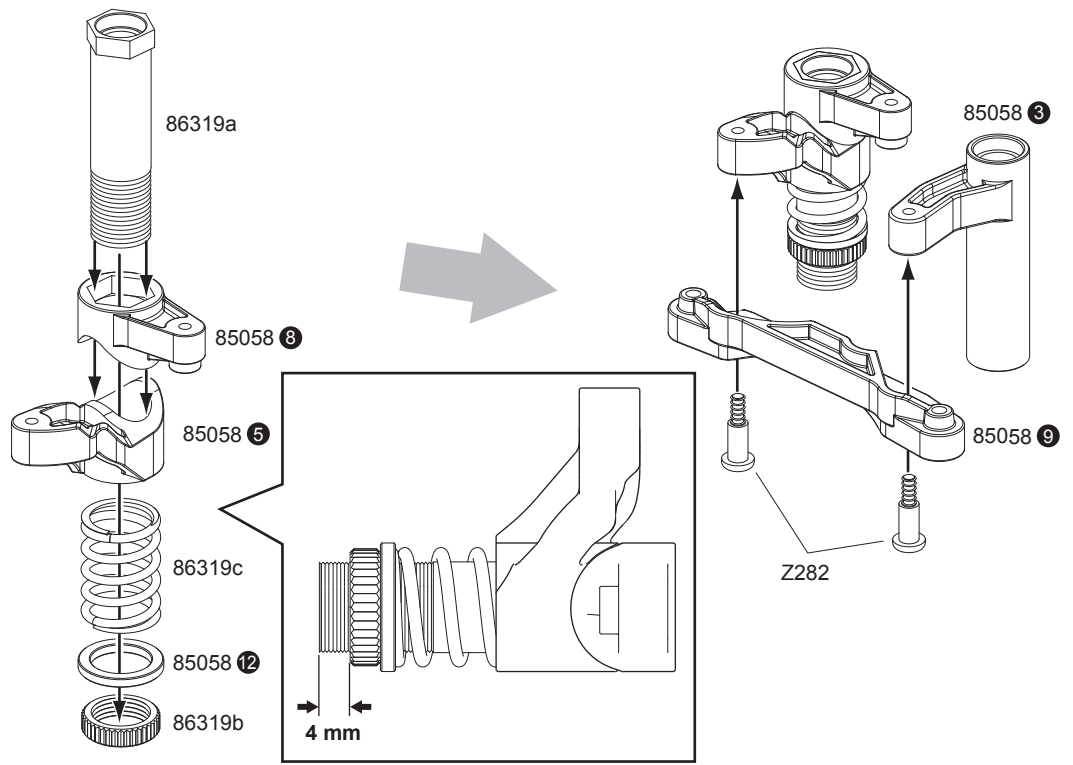

34



86090 x2
6x49mm



Z613 x2
M4x10mm

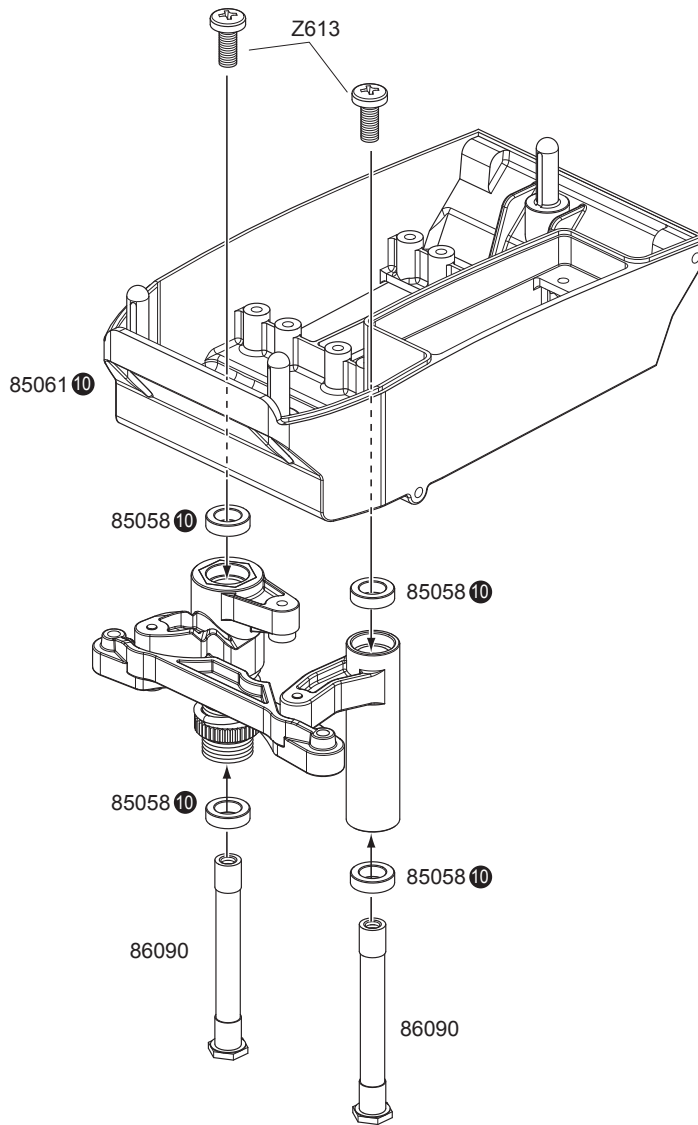

For Savage w/o Radio
F r Savage ohne Fernsteueranlage
Pour Savage sans radio

組立済みモデル(プロポ別売り) の場合

Before you can install the electronics into the Assembled Savage Kit, you will need to remove the radio box. Follow the illustrations below to properly remove the box and center the servos. Then continue on to Step 35. RTR owners should center the servos and proceed to Step 35.

Bevor man die Elektronik in den vormontierten Savage Truck einbauen kann, muss man zuerst die Elektronikbox entfernen. Folgen Sie der rechten Skizze, um die Elektronikbox zu entfernen und bringen Sie Ihre Servos in Neutralstellung. Machen Sie dann mit Schritt 35 weiter. Beim RTR Truck m ssen Sie zuerst die Servos in Neutralstellung bringen und dann mit Schritt 35 fortfahren.

Avant d'installer l'appareillage  lectronique dans le Kit Savage pr -assembl , il vous faut d'poser la bo te radio. Suivez les instructions ci-dessous de d'pose correcte de la bo te et centrez les servos, puis proc dez   l' tape 35. Les propri taires de RTR doivent centrer les servos, puis proc der   l' tape 35.

組立済みモデルにプロポシステムを組み込む前にメカボックスを取り外す必要があります。図を参照してボックスを取り外し、お手持ちのサーボのニュートラルも出しておいてください。その後37ページのステップ35へと進んで下さい。RTRをお持ちの方は、サーボを中心に配置した後、ステップ35へ進んで下さい。



Z303 x1
M3x42mm



Z567 x2
M3x10mm



Z578 x2
M3x12mm



Z581 x2
M3x18mm



Z613 x2
M4x10mm



Z632 x1
M4x10mm



Z663 x1

Connect radio gear prior to installation to check for proper operation. Make sure the servo and trim settings are centered. Refer to your radio's owners manual for details on proper setup.

Überprüfen Sie vor dem Einbau der Fernsteueranlage die richtige Funktion der einzelnen Komponenten. Stellen Sie alle Trimmungen am Sender auf neutral.

Bezüglich der Einstellung Ihres Senders nehmen Sie ggf. die dazugehörige Bedienungsanleitung zur Hilfe.

Faire des essais de fonctionnement de l'ensemble radio avant le montage. V rifier que les servos et les trims sont au neutre.

Se reporter au manuel de votre radio pour des instructions d taill es.

各コネクターをつなぎ正しく動かを確認し、ニュートラルにした状態にします。詳しくはお手持ちのプロポに付属している取扱説明書をご覧ください。

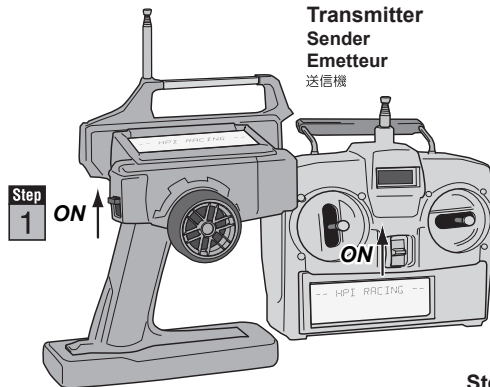

Transmitter
Sender
Emetteur
送信機

Note: Hinweis: 重要

Use a servo for steering that has more than 5kg/cm of force.

Das Lenkservo sollte eine Stellkraft von mind. 5kg/cm haben.

Utilisez un servo lorsque la direction a une force sup rieure   5kg/cm

ステアリングに使用するサーボは5kg/cm以上のサーボをご使用下さい。

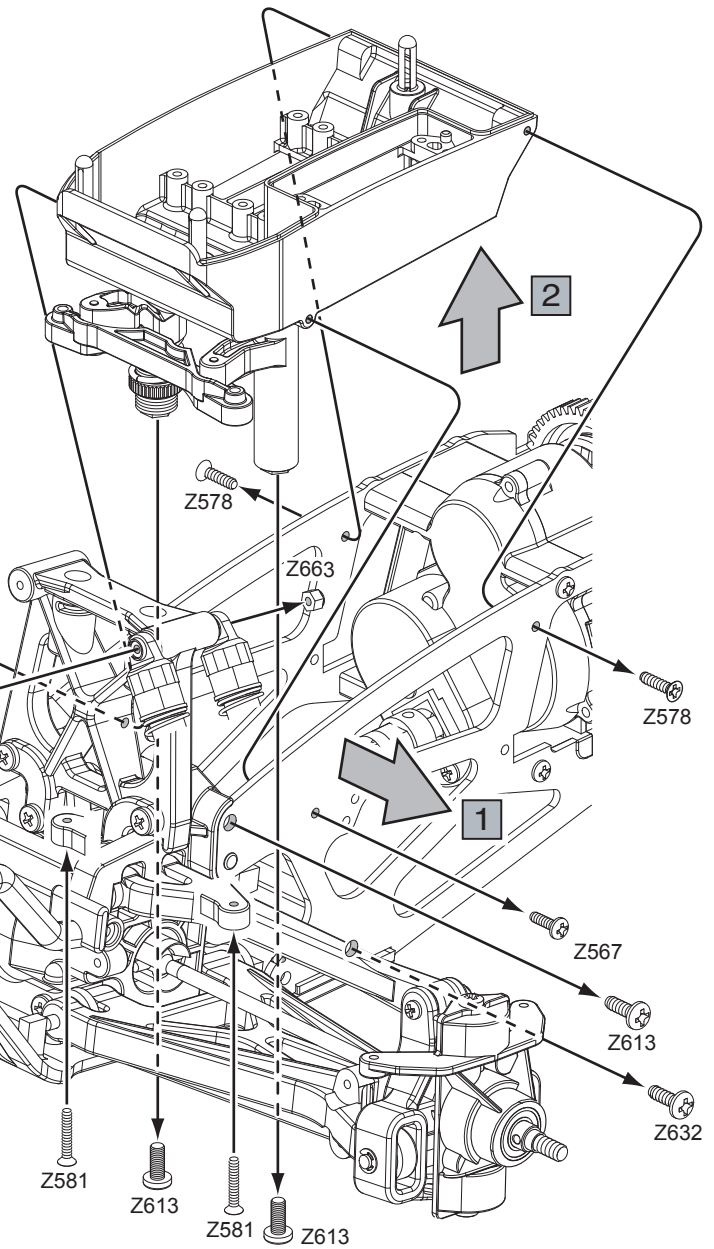

Steering Servo
Lenkservo
Servo de direction
サーボ

Receiver
Empfänger
R cepteur
受信機

Throttle Servo
Gasservo
Servo des gaz
スロットルサーボ

Receiver Switch
Empf ngerschalter
Inter r ception
受信機用スイッチ

Battery Pack
Akkupack
Batterie
バッテリー

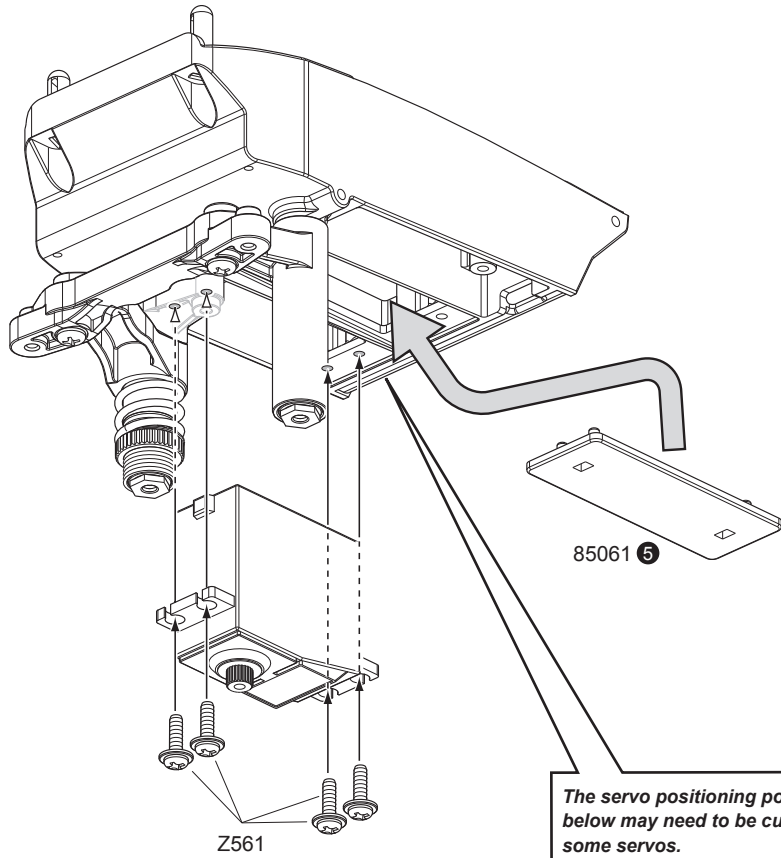

The servo positioning posts shown below may need to be cut off to install some servos.

Die unten gezeigten Servopositionsstifte müssen bei einigen Servos abgeschnitten werden, damit diese passen.

L'installation de certains types de servo peut requirer de couper les barres de positionnement de servo illustrées ci-dessous.

ご使用のサーボに矢印のピンが干渉する場合はナイフ等で切り取ってください。

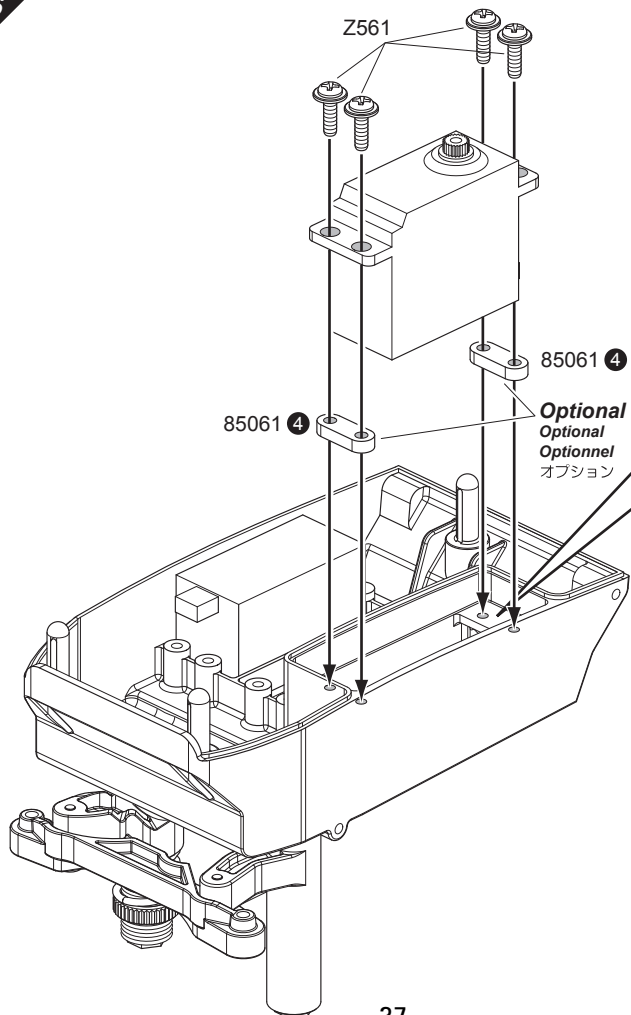
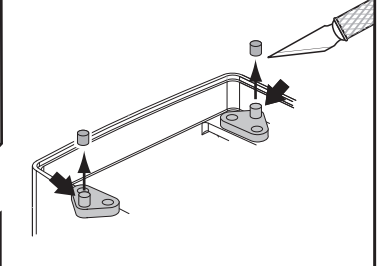

Optional
Optional
Optionnel
オプション



6122

x3



Receiver
Empfänger
R?cepteur
受信機

B

A

5
6163
Double-Sided Tape
Doppelklebeband
Adh?sif double face
両面テープ

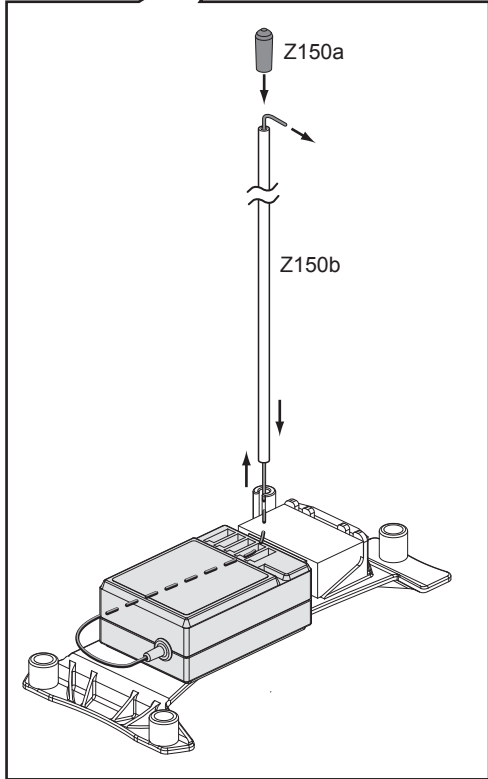

Z150a

Z150b

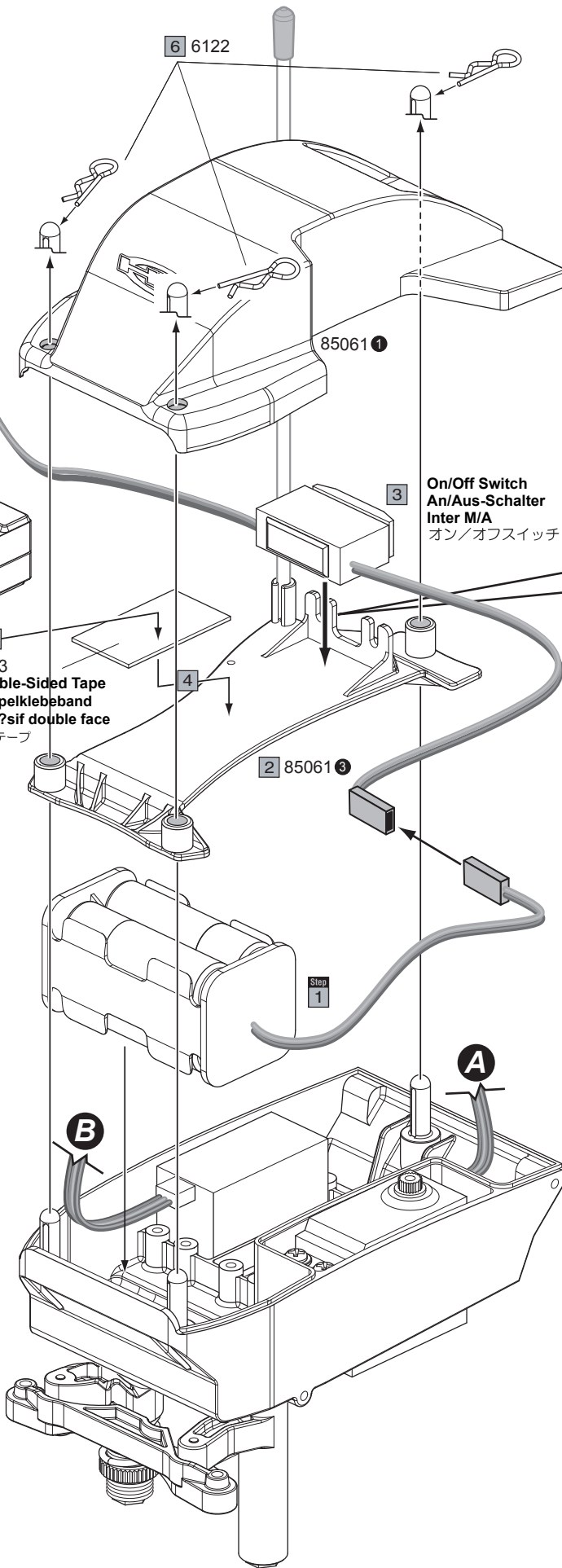

6 6122

85061 1

3
On/Off Switch
An/Aus-Schalter
Inter M/A
オン/オフスイッチ

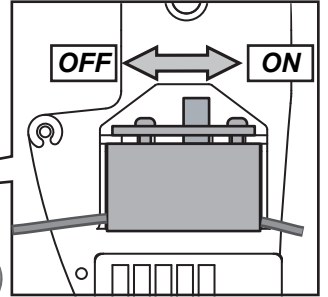

2 85061 3

Step 1

A

B

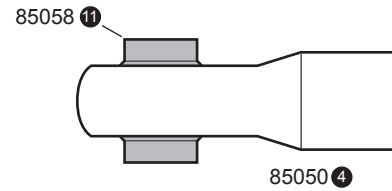
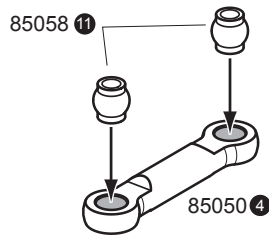

x1
Z481
M2.6x8mm



x1
Z567
M3x10mm



x2
Z569
M3x15mm

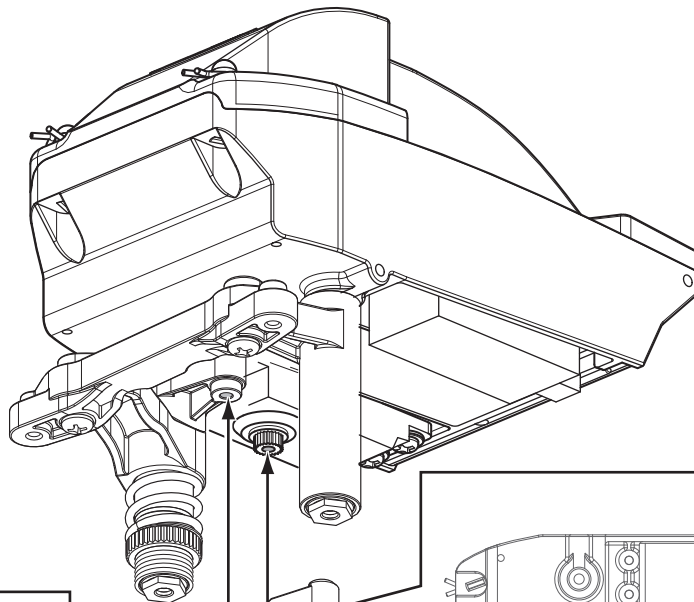

85058 ⁽¹¹⁾ (23)	Airtronics/ JR/ KO/ Sanwa サンワ
85058 ⁽²⁰⁾ (24)	Hitec ハイテック
85058 ⁽¹⁵⁾ (25)	Futaba, HPI SF-2 フタバ

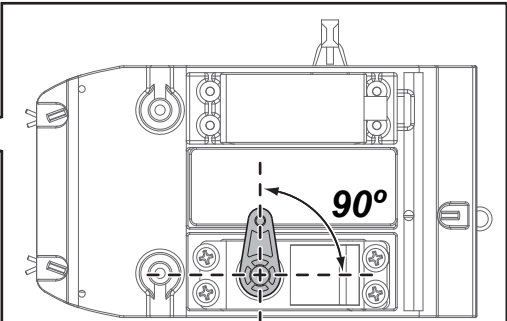

When the power is on, the servo horn should be in the neutral position as shown in the picture

Wenn das Modell eingeschaltet ist, sollte sich das Servo in der Neutralposition befinden (siehe Bild).

Quand le contact est mis, le bras de servo doit être en position neutre comme sur l'image.

送受信機の電源を入れ、サーボがニュートラルのときにサーボホーンが図のようになるように調節してください。

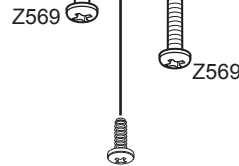

	Hitec ハイテック Futaba, HPI SF-2 フタバ
	Airtronics/ JR/ KO/ Sanwa サンワ



x1

**Gold
Gold
Or**
ゴールド

40

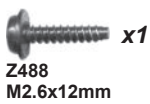

Z488
M2.6x12mm



Z561
M3x10mm



Z488
M2.6x12mm

Hitec
ハイテック
Futaba, HPI SF-2
フタバ



Z561
M3x10mm

Airtronics/ JR/ KO/
Sanwa
サンワ

**Gold
Gold
Or**
ゴールド

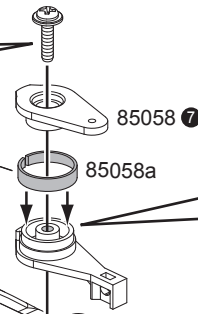

85058 ⑦

85058a

85058 ⑮ (24)
Hitec
ハイテック

85058 ⑭ (25)
Futaba, HPI SF-1
フタバ

85058 ⑯ (23)
Airtronics/ JR/ KO/ Sanwa
サンワ

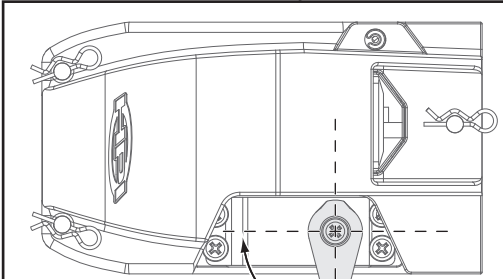

90°

When the power is on, the servo horn should be in the neutral position as shown in the picture

Wenn das Modell eingeschaltet ist, sollte sich das Servo in der Neutralposition befinden (siehe Bild).

Quand le contact est mis, le bras de servo doit être en position neutre comme sur l'image.

送受信機の電源を入れ、サーボがニュートラルのときにサーボホーンが図のようになるように調節してください。



Z613
M4x10mm

41

Note: Hinweis: 重要

If you have just installed radio gear into your Assembled Savage, skip to page 49 to set up and install the linkages.

Wenn Sie gerade die Elektronik in Ihren vormontierten Savage Truck eingebaut haben, blättern Sie bitte um auf Seite 49 um die Lenkgestänge richtig einzustellen.

Si vous venez d'installer des équipements radio dans votre Savage assemblé, allez à la page 49 pour la pose et l'installation des tringleries

リンケージの組立てをしますので49ページへ進んで下さい。

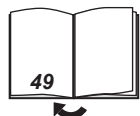

49

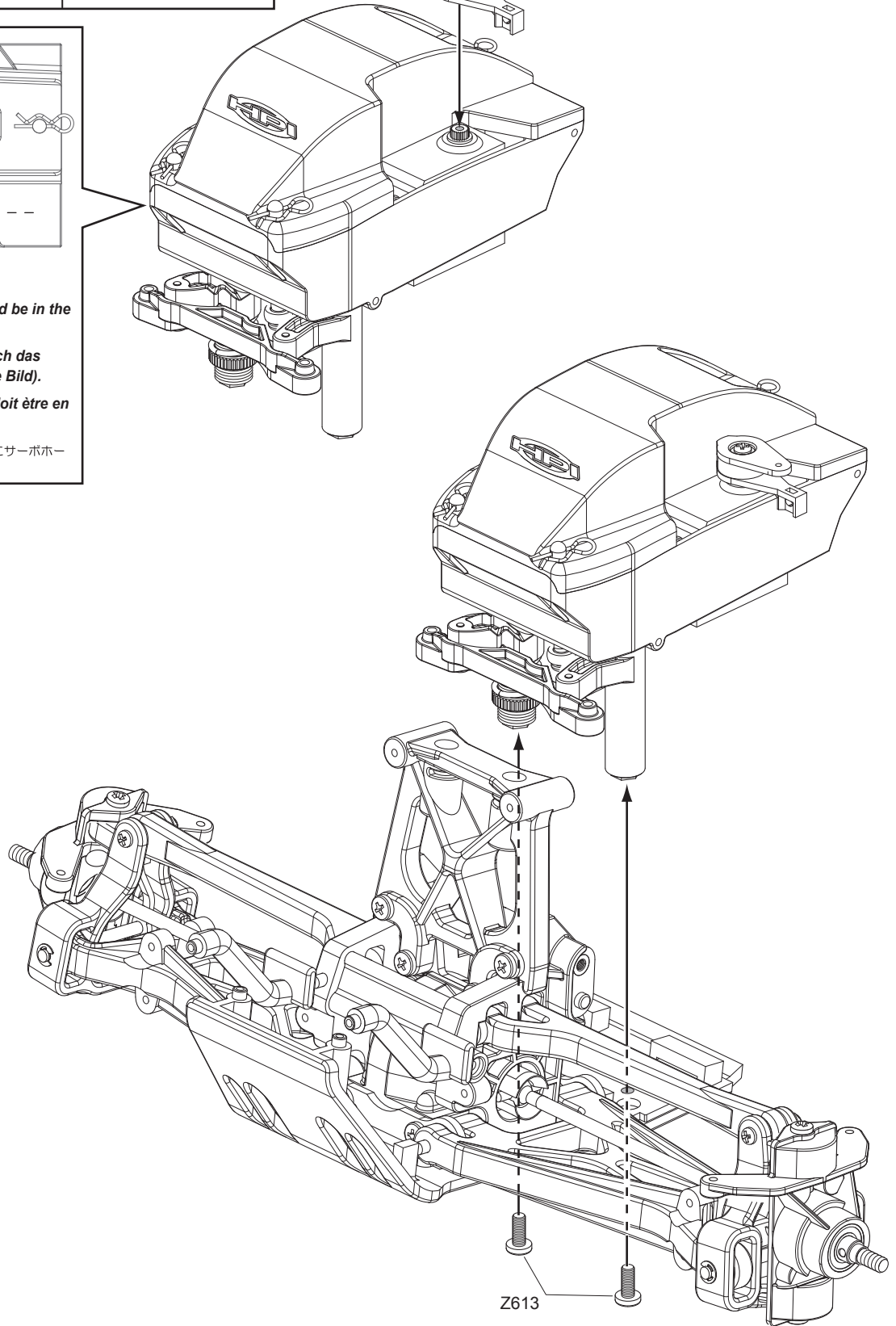

Z613

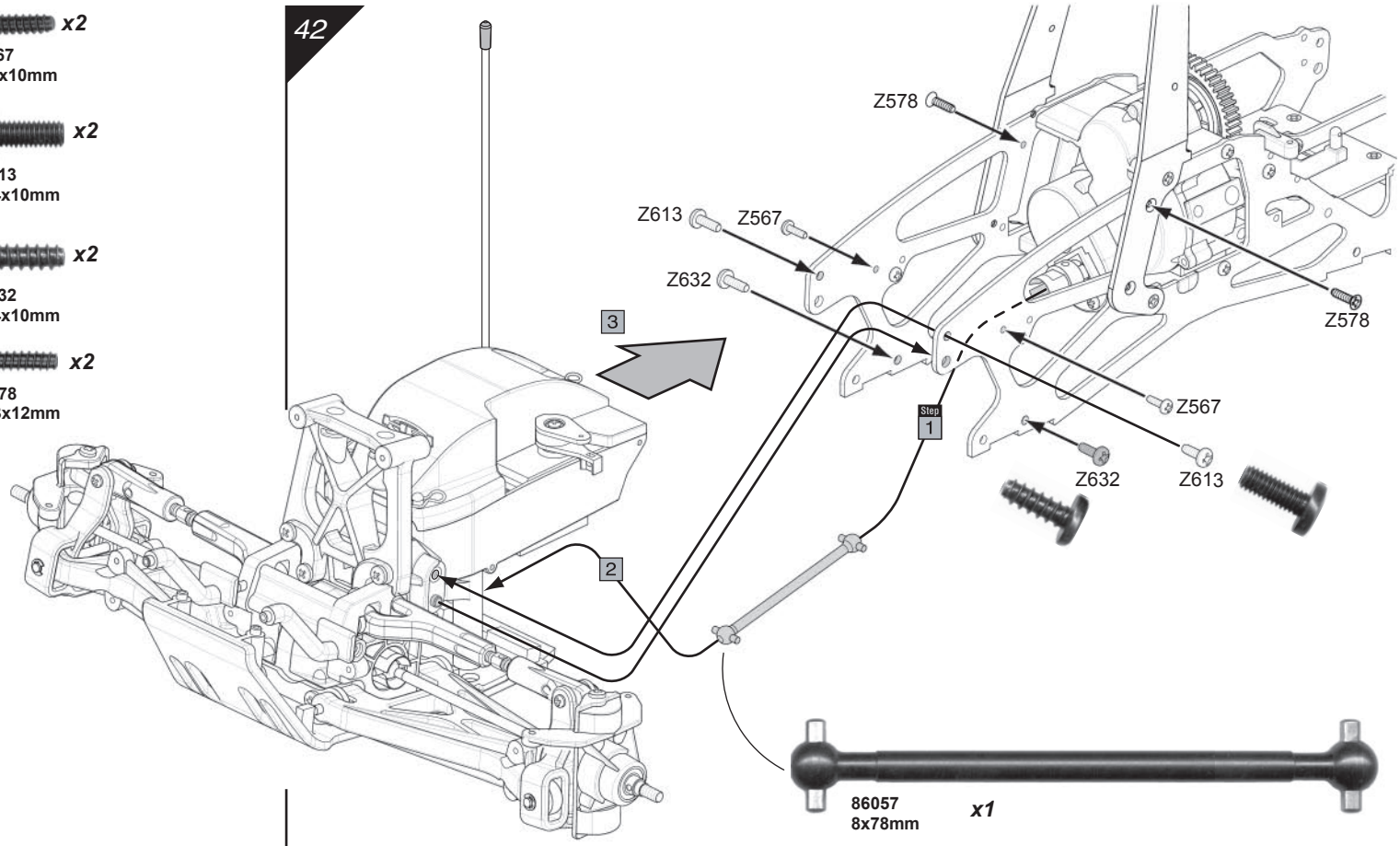

-  x2
Z567
M3x10mm
-  x2
Z613
M4x10mm
-  x2
Z632
M4x10mm
-  x2
Z578
M3x12mm

42



86057 x1
8x78mm

43

-  x6
Z613
M4x10mm
-  x2
Z632
M4x10mm

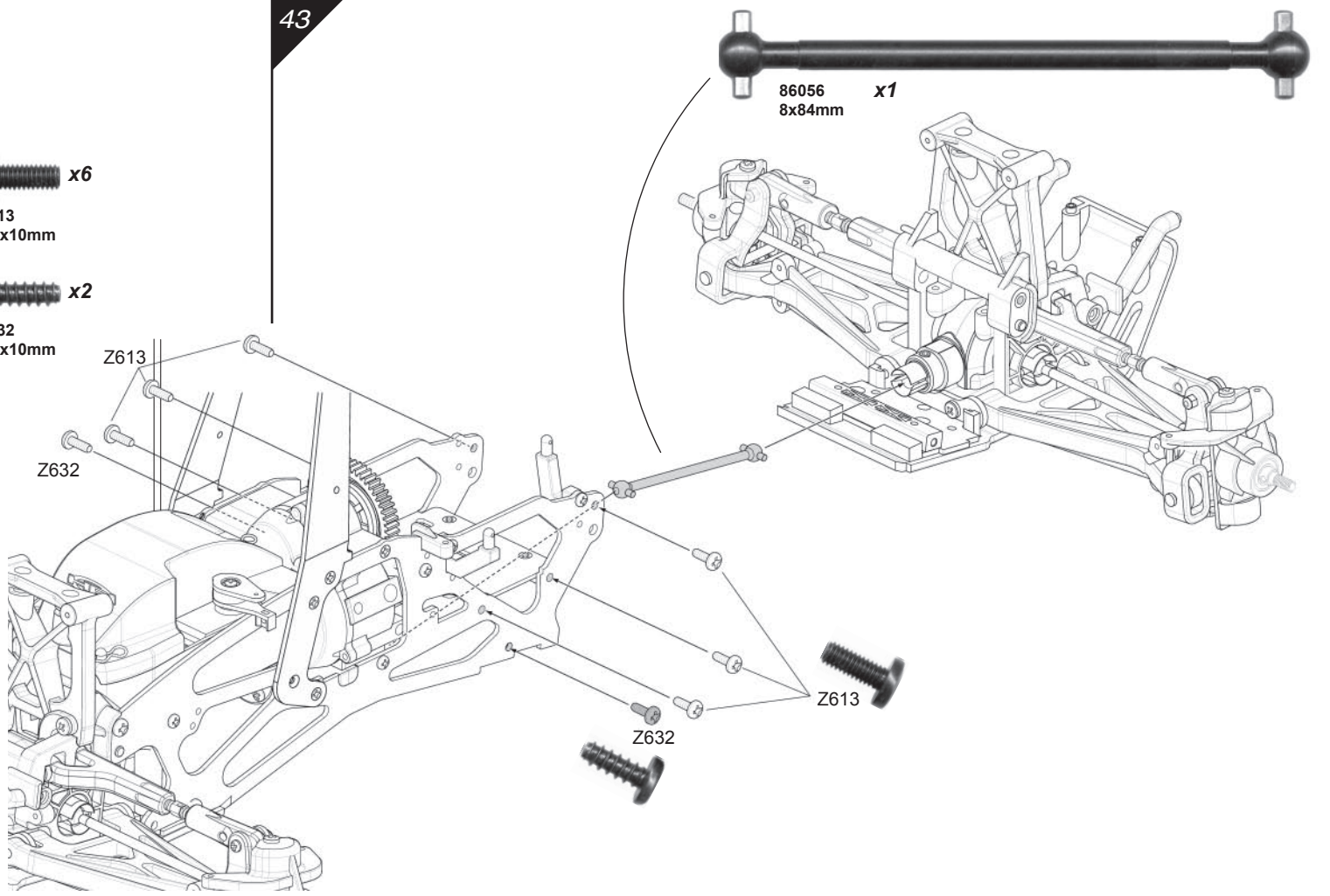

86056 x1
8x84mm

x8 Silicone O-Ring P-3
Silikon O-Ring
Joint torique
シリコンO-リング

6816
S10

x16 Red Rot
Rouge
レッド

6819
P-3

x8 Z661
M2.6

x8 Z685
2.7x6.7x0.5mm

x8 Rubber Tube
Gummischlauch
Tube En Caoutchouc
ラバーチューブ

87058

44

86055
3x86mm **x8**

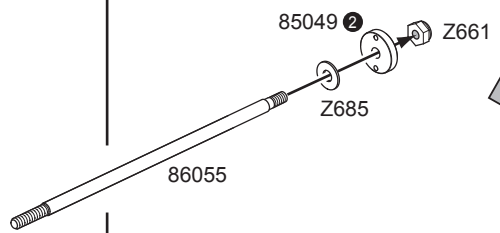

Shock Oil (Silicone 10 wt U.S.)
Dämpferöl (Silikon)
Huile amortisseur (Silicon)
ショックオイル

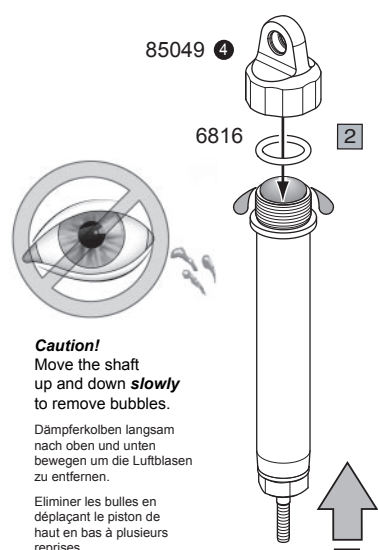
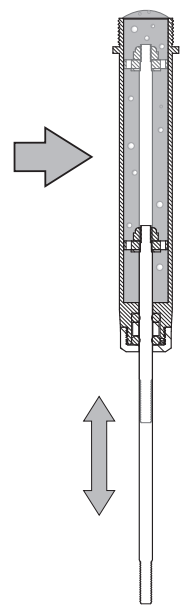
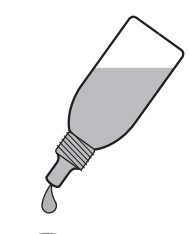

Caution!
Move the shaft
up and down **slowly**
to remove bubbles.
Dämpferkolben langsam
nach oben und unten
bewegen um die Luftblasen
zu entfernen.
Eliminer les bulles en
déplaçant le piston de
haut en bas à plusieurs
reprises
ゆっくりピストン
を動かして空気を
抜いて下さい。

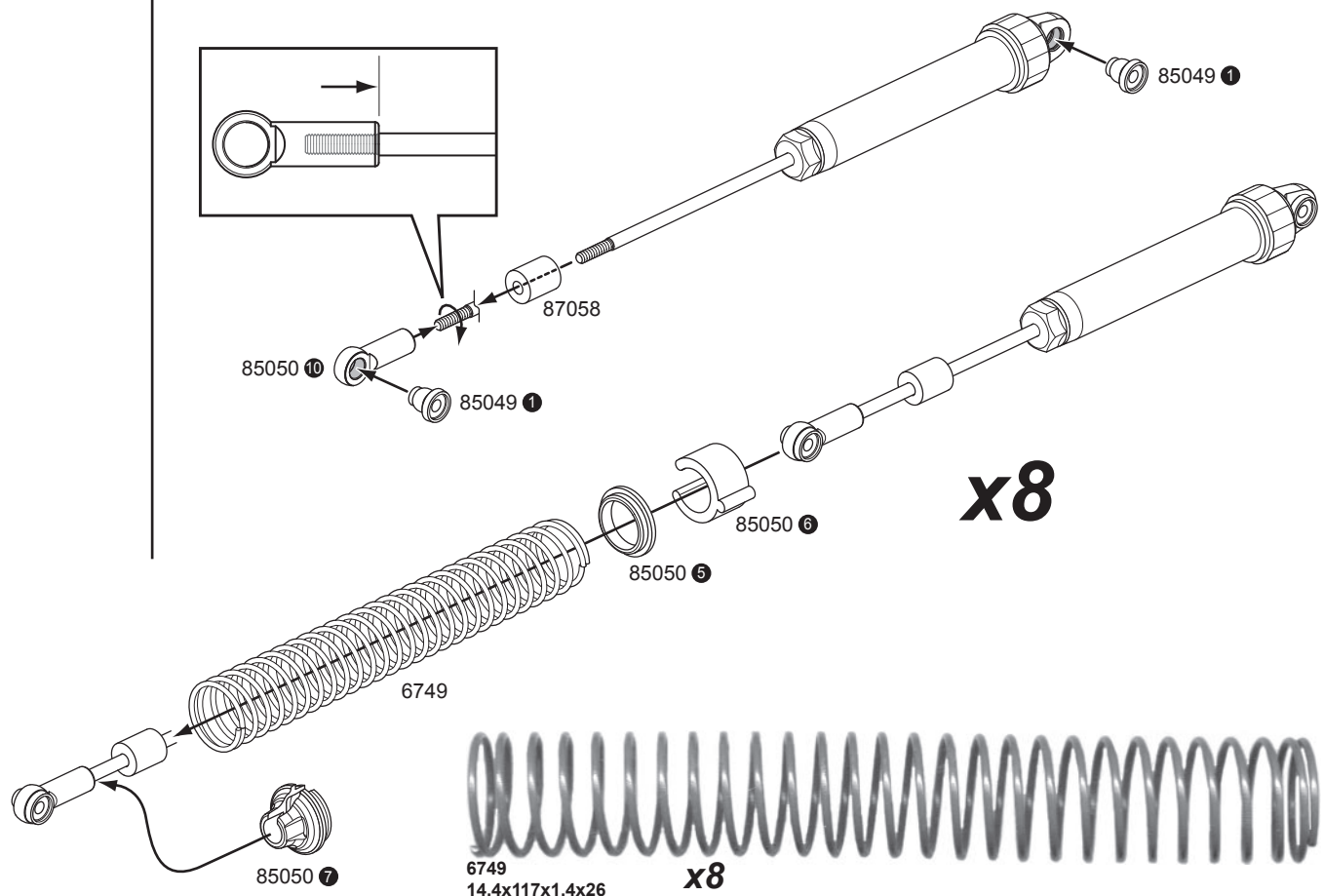
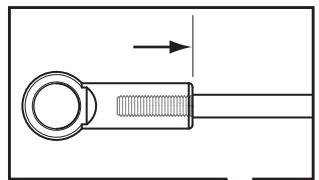
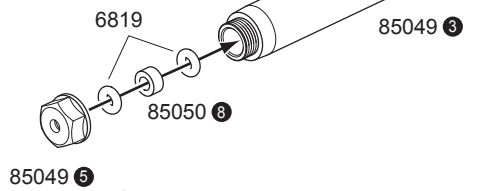
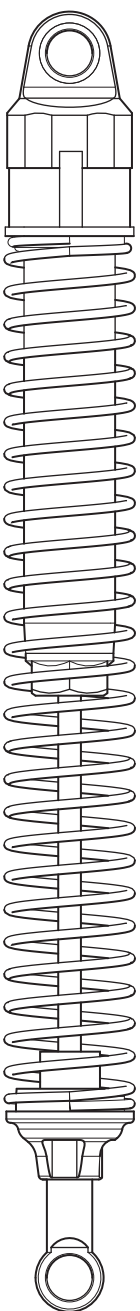

x8

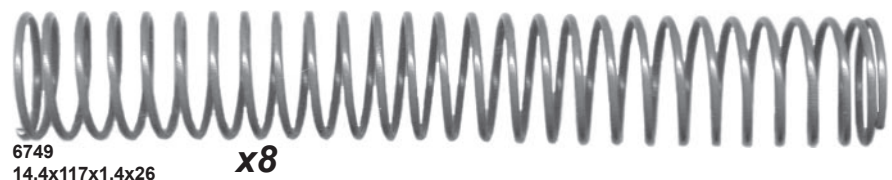

6749
14.4x117x1.4x26 **x8**



Z303
M3x42mm x4



Z569
M3x15mm x8



Z663
M3 x4

Front
Vorne
Avant
フロント

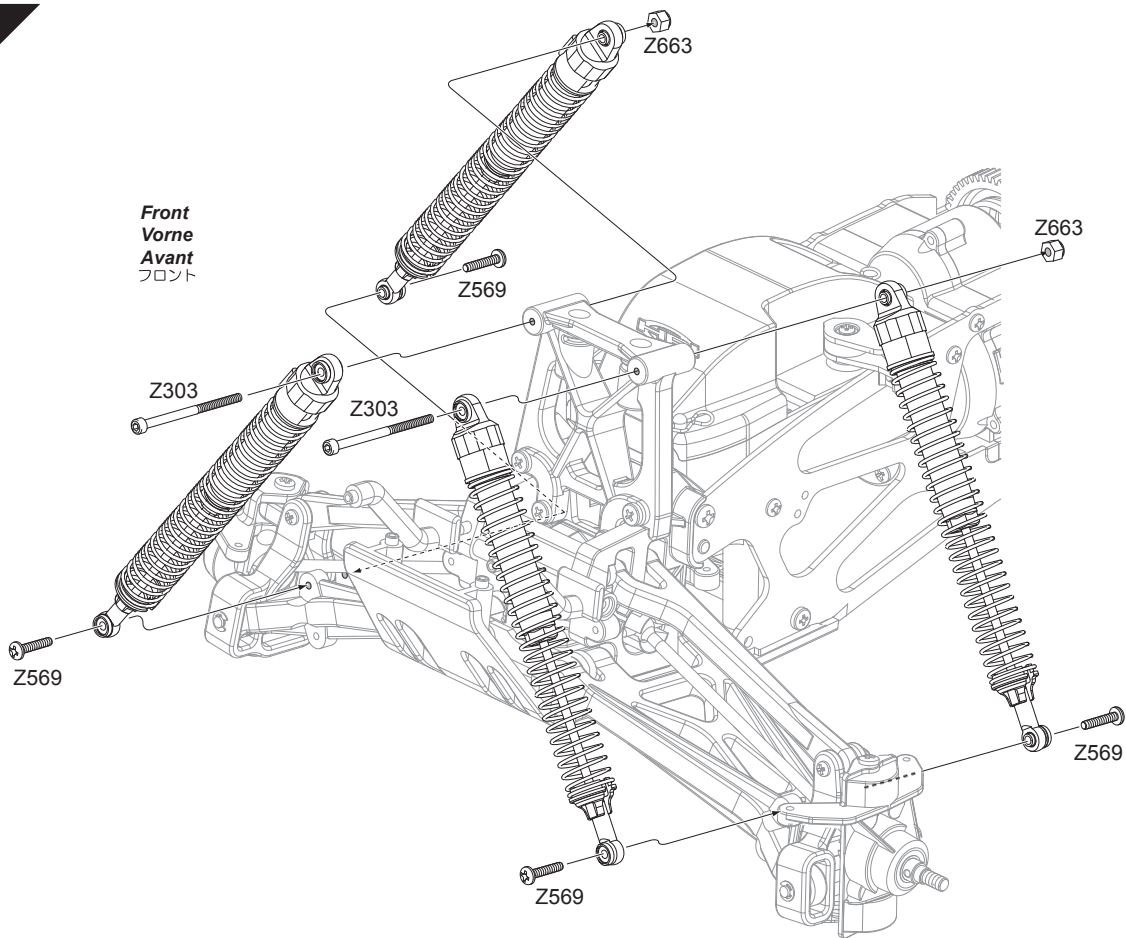

Rear
Hinten
Arrière
リヤ

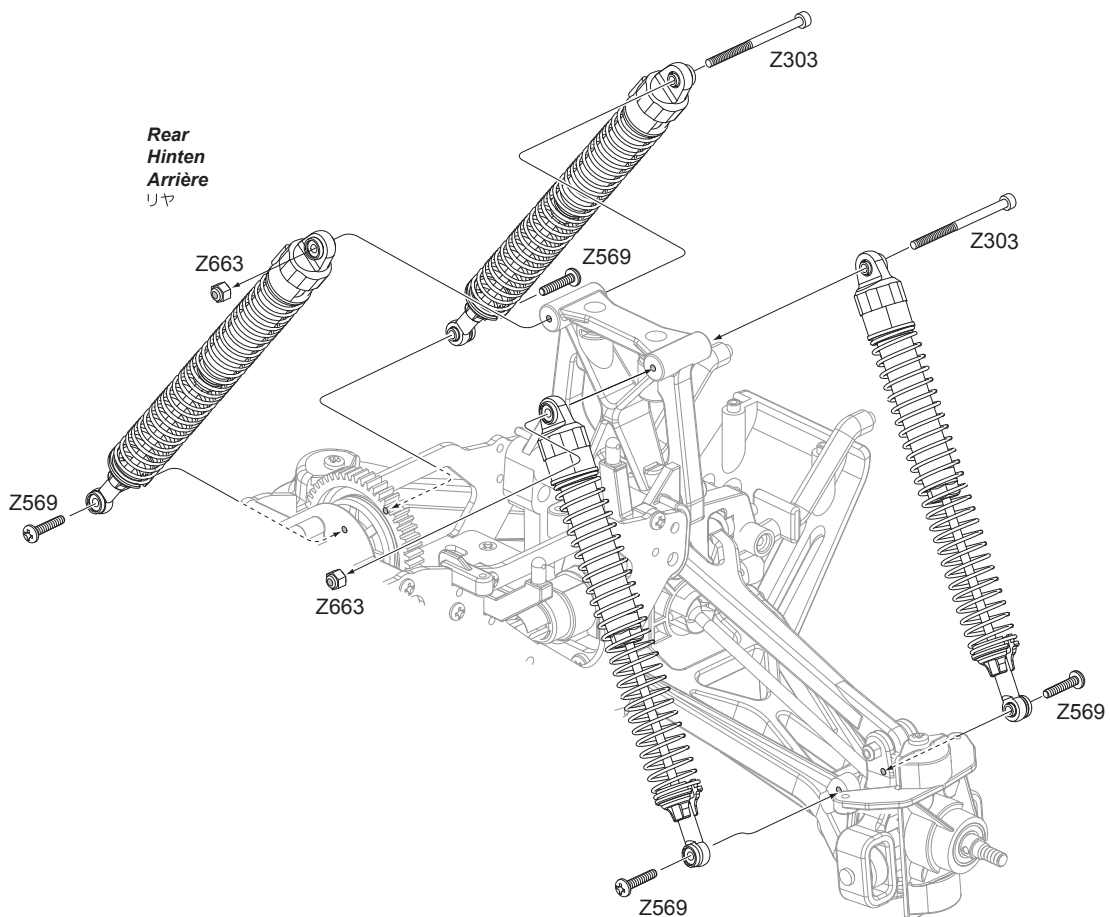

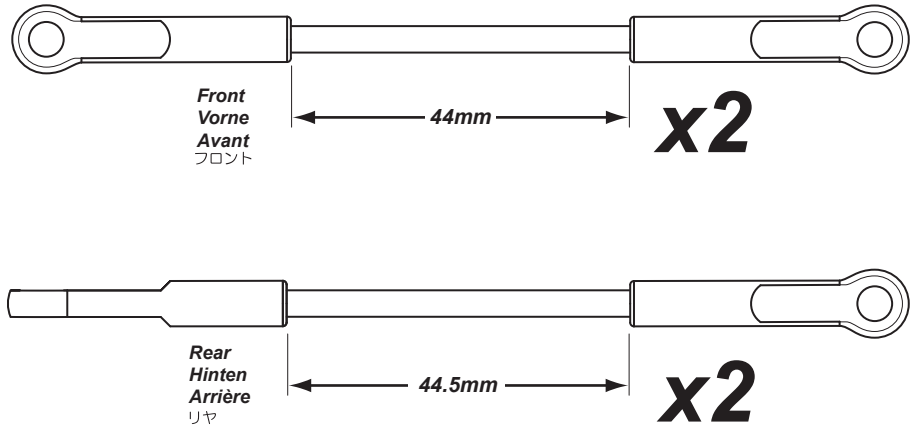
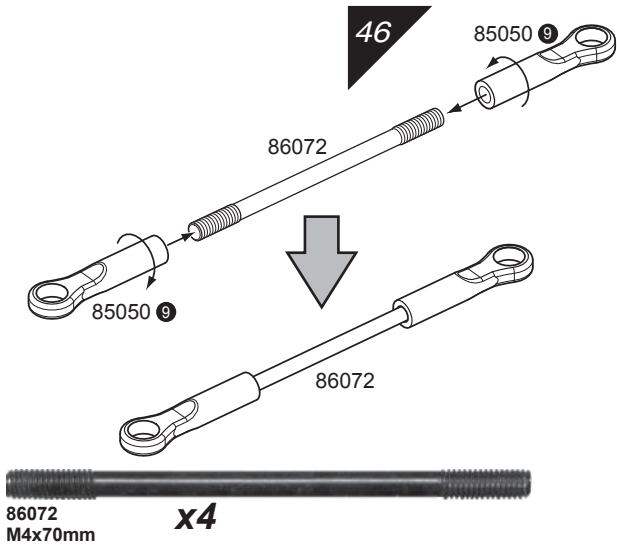

- x8**
86059
6.8x7.3x3mm
- x2**
Z224
M3x8mm
- x2**
Z547
M3x20mm
- x2**
Z520
M3x18mm
- x2**
Z530
M3x18mm
- x2**
Z581
M3x18mm
- x6**
Z663
M3

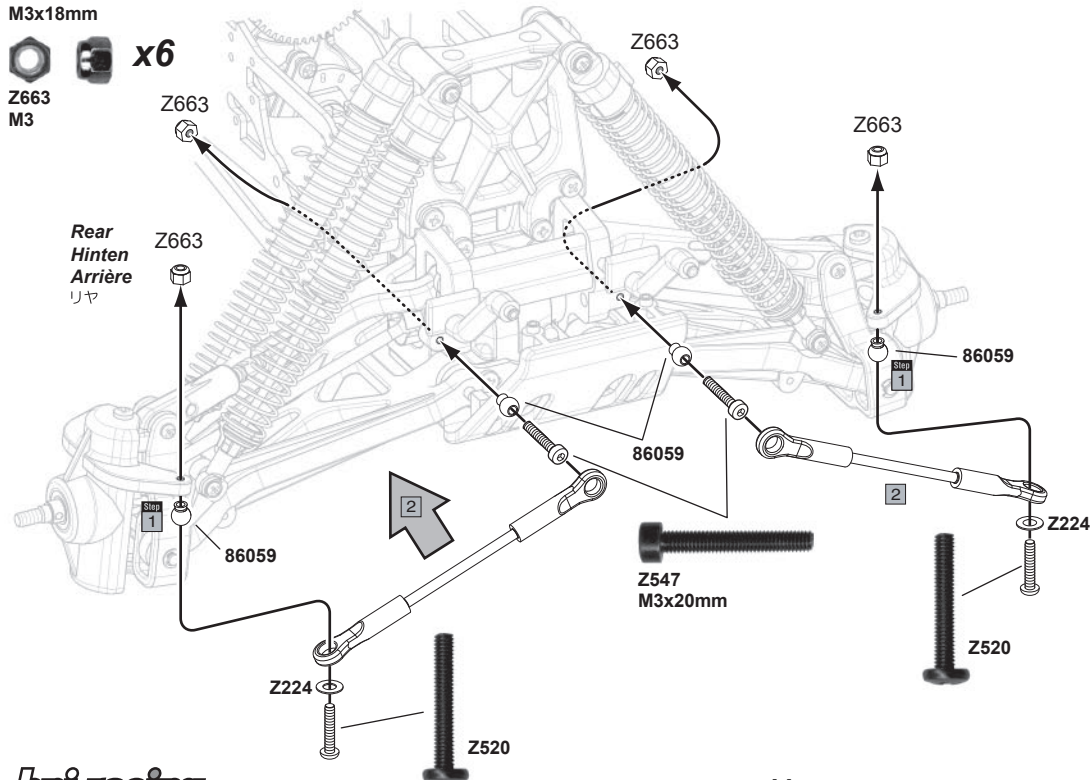

x2
Z567
M3x10mm



x4
Z569
M3x15mm

x4
Z581
M3x18mm

**Front
Vorne
Avant
フロント**

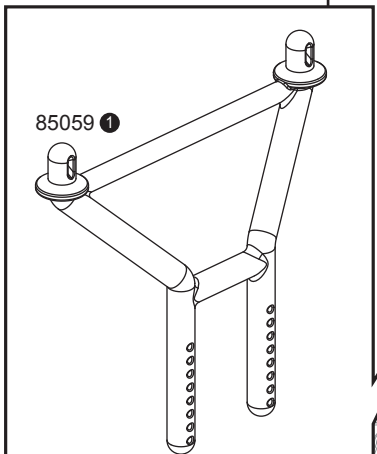
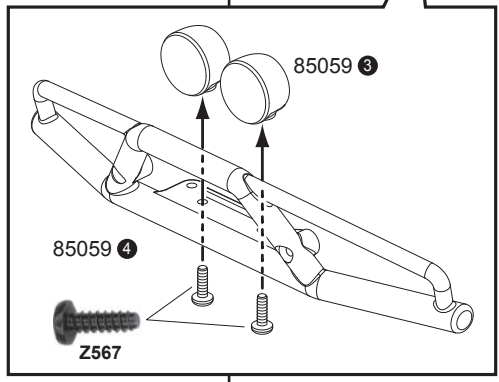
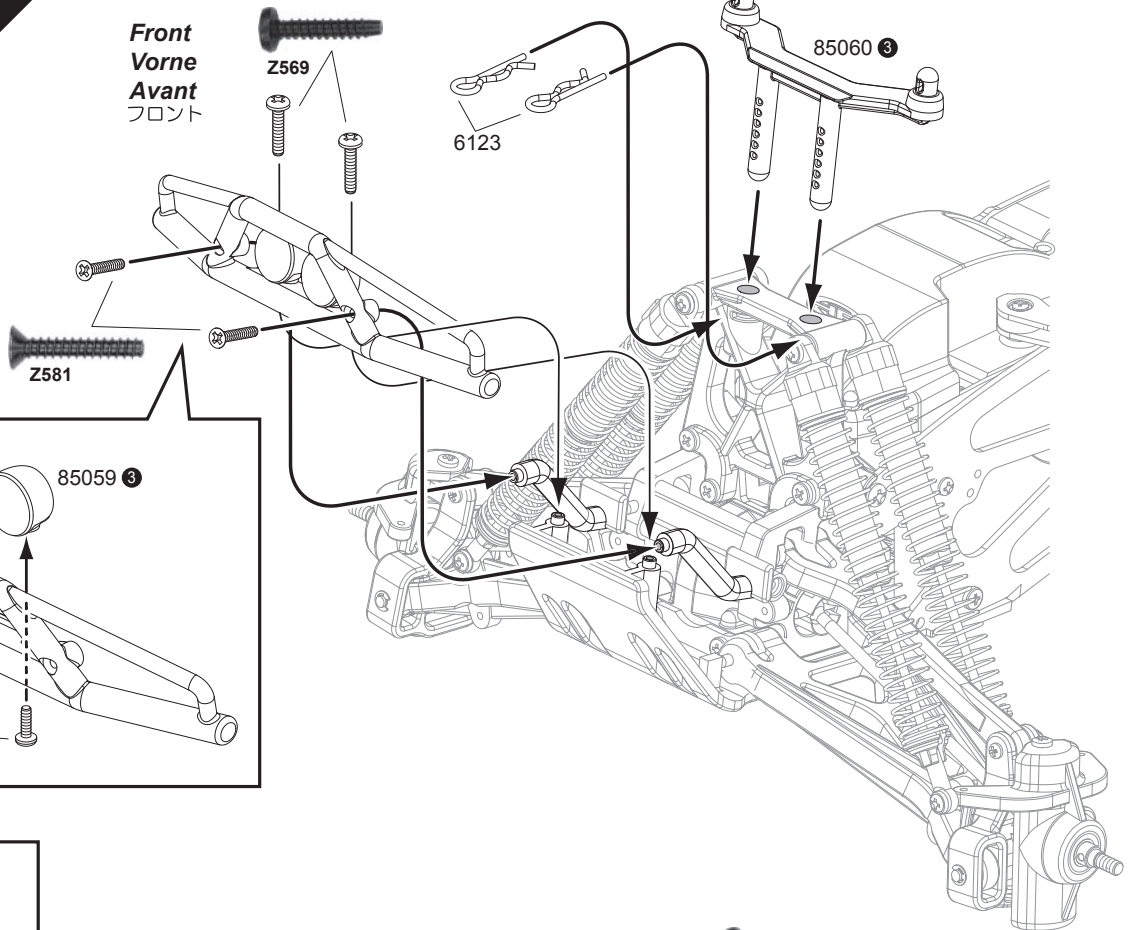

Use 85059 (1) for taller bodies.
Verwenden Sie 85059 (1) für höhere Karosserien.
Utiliser 85059 pour les carrosseries plus hautes.
ルーフの高いボディを載せる時は
85059 (1)を使用します。

Z569

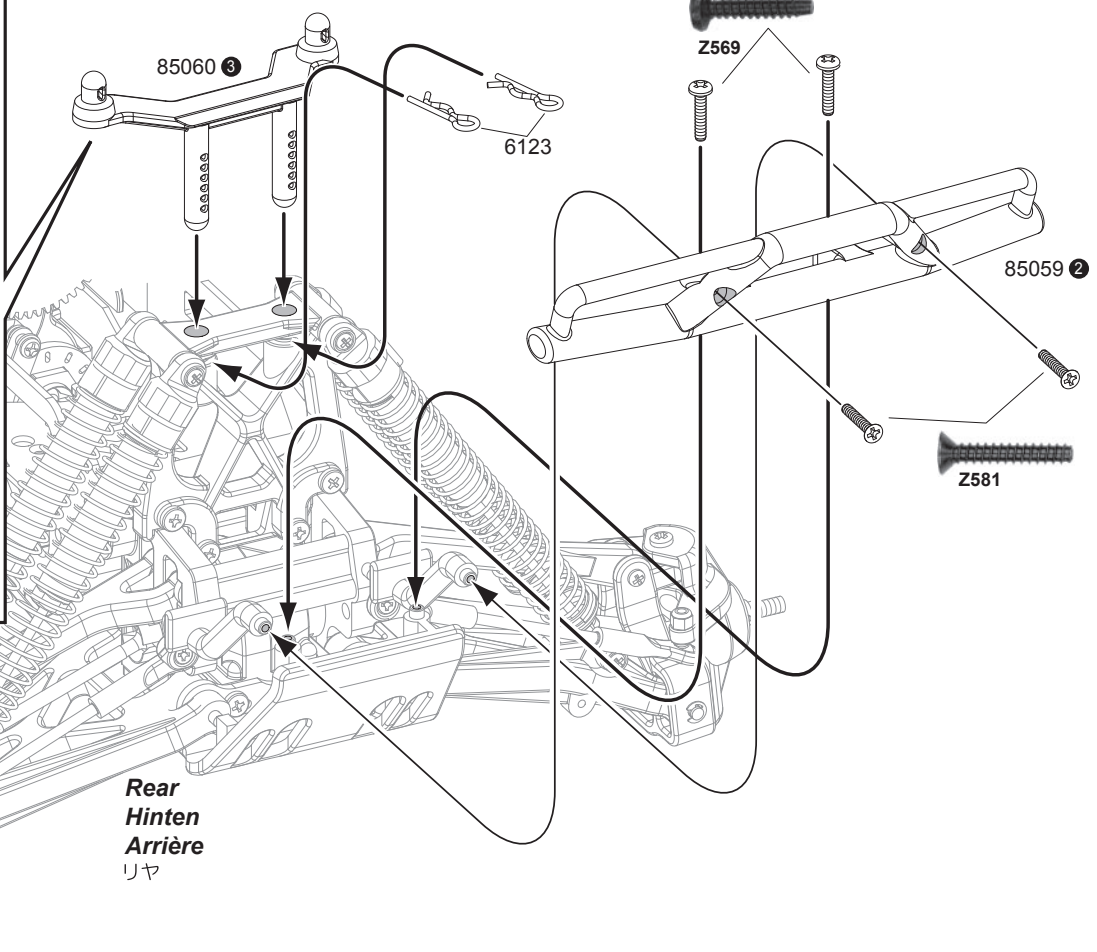

**Rear
Hinten
Arrière
リヤ**

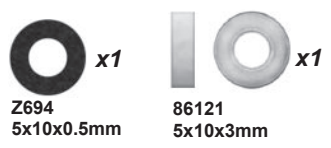
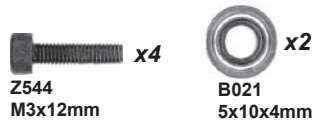
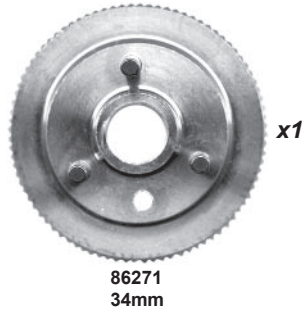
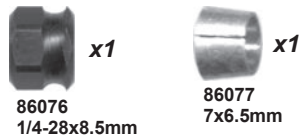

49

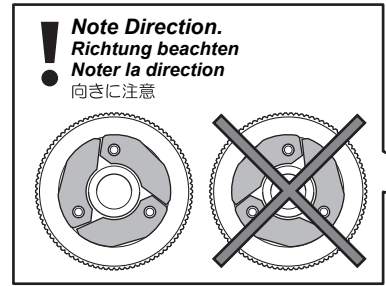
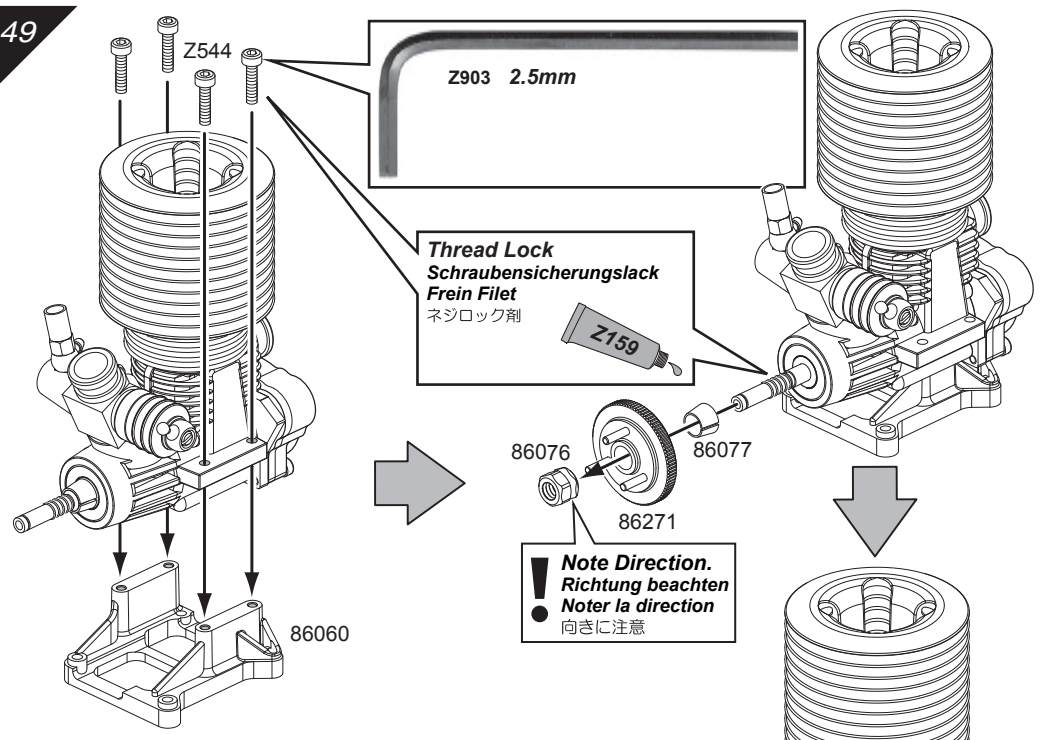

Note Direction.
Richtung beachten
Noter la direction
向きに注意

Installing Clutch Shoes
Montage der Kupplungsbacken
Installation de sabots d'embrayage
クラッチの組立

Note Direction.
Richtung beachten
Noter la direction
向きに注意

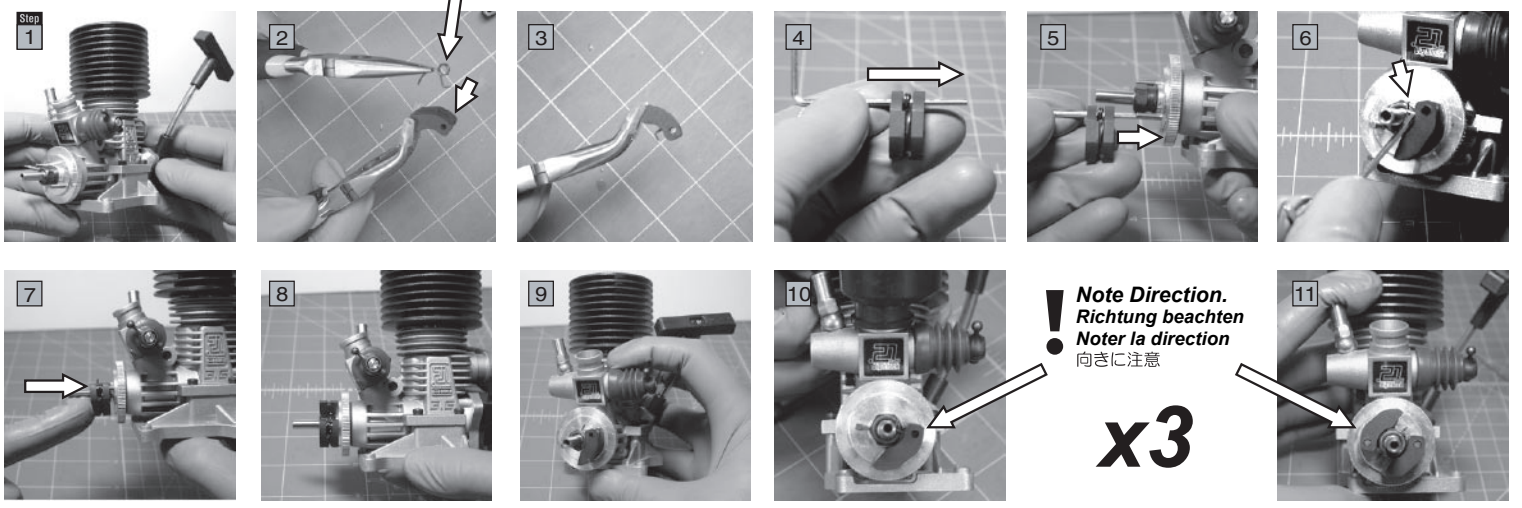

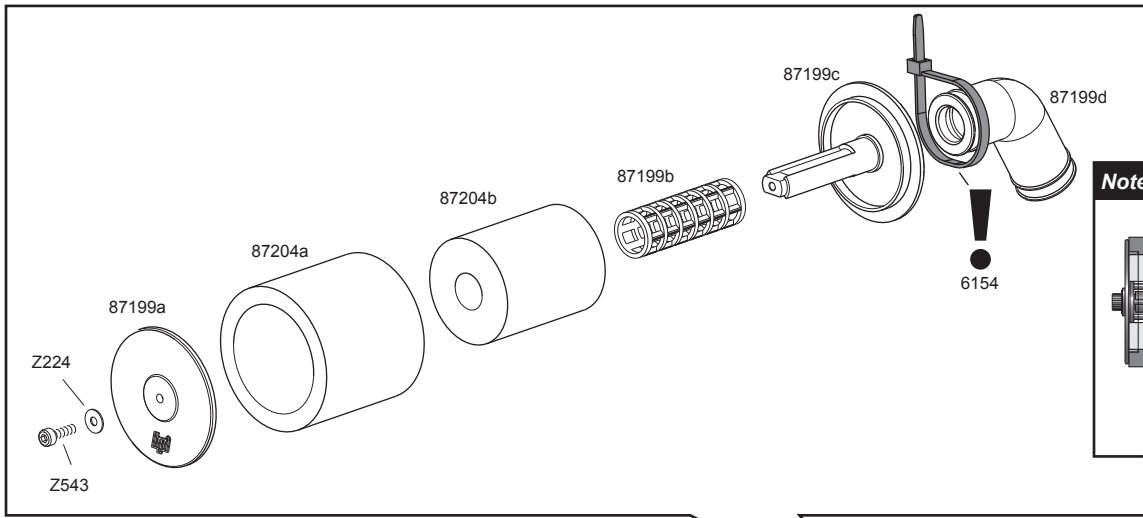

Note: Hinweis: 重要

50

Please refer to your Engine manual for proper air filter maintenance or p.16.

Eine Anleitung zum Reinigen des Luftfilters finden Sie in der Bedienungsanleitung des Motors oder auf Seite 16.

Veillez vous référer à votre manuel du moteur pour connaître la procédure de maintenance correcte du filtre à air ou p.16.

詳しいエアフィルターの取り扱いにつきましてはエンジンの説明書をご覧ください。

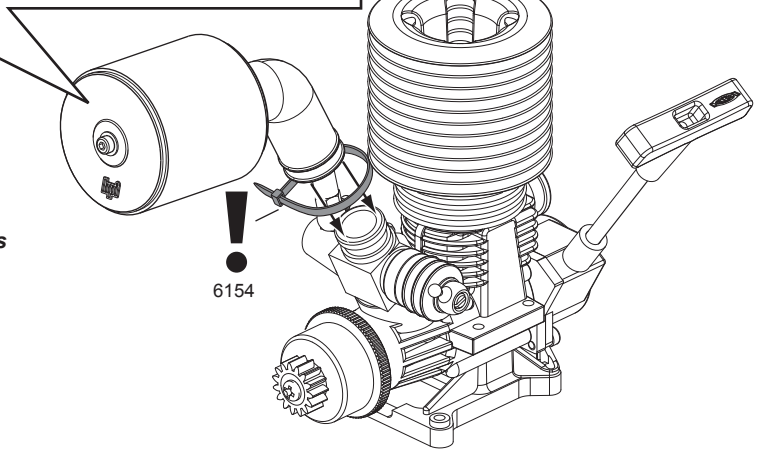

51

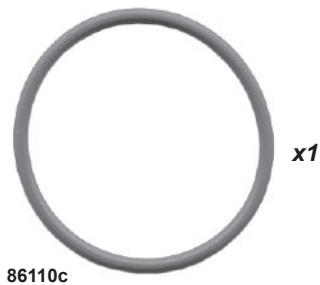

x1



x1



x3



x3

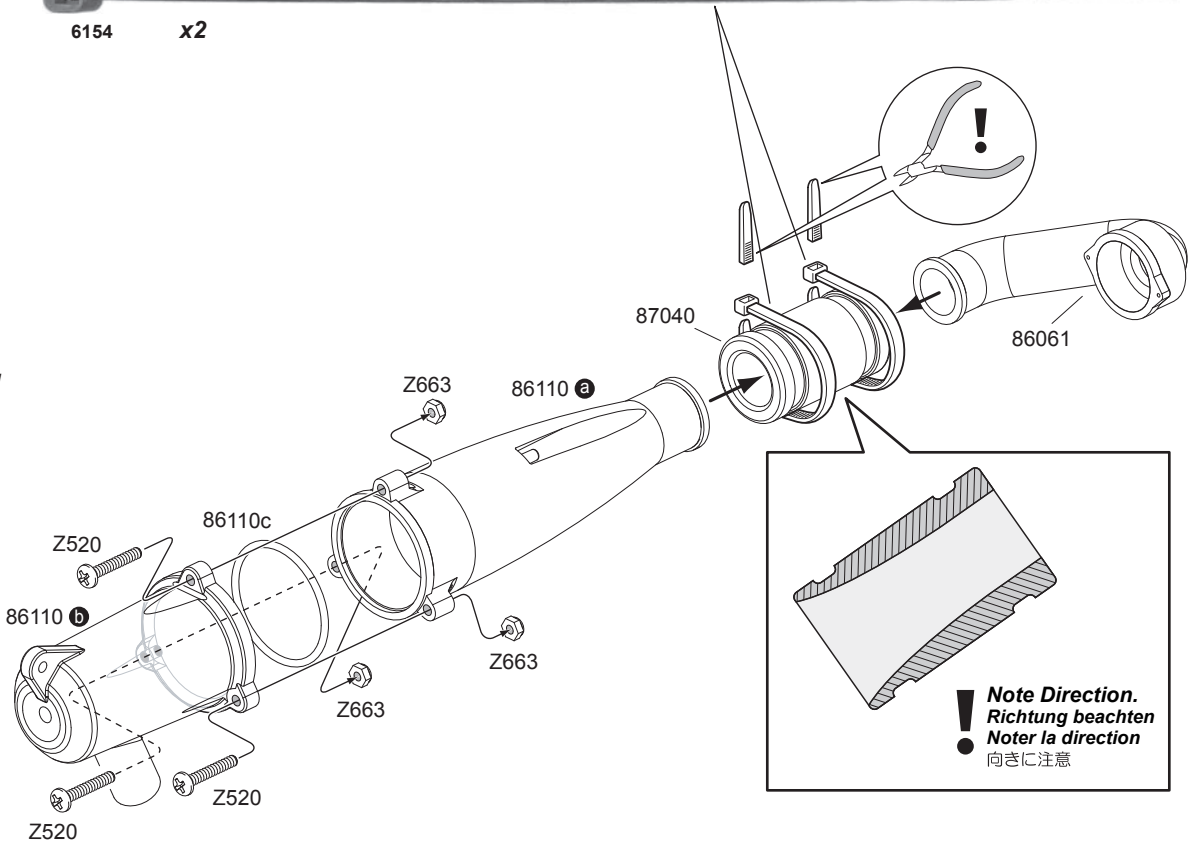

Note Direction.
Richtung beachten
Noter la direction
向きに注意

87054 x1

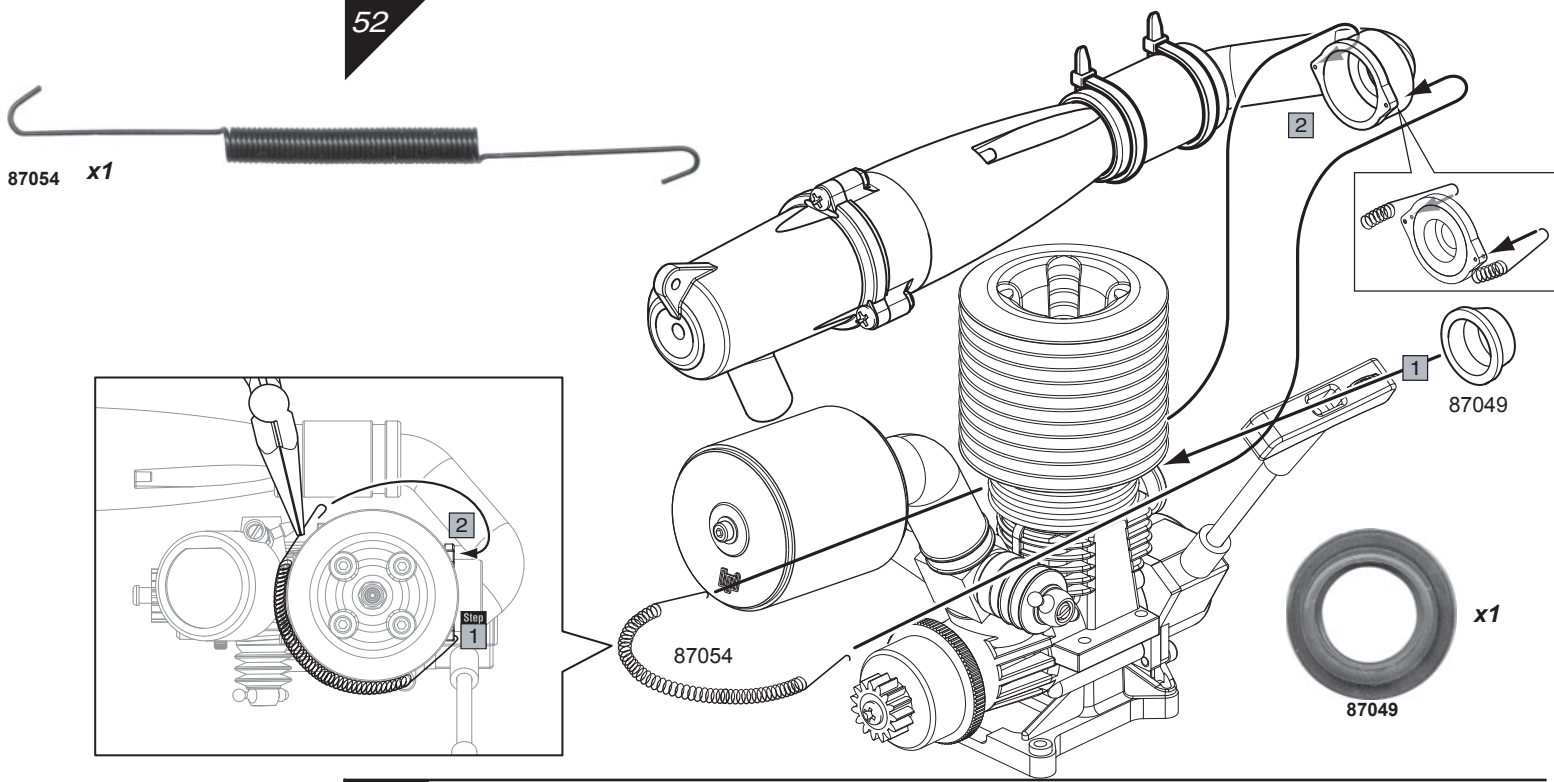

Note: Hinweis: 重要

Proper Spur Gear Mesh
 Optimales Zahnflankenspiel
 Engrenement correct des roues
 バックラッシュの調節

Too Tight!
 Zu wenig!
 Trop serré!
 NG! きつ過ぎ

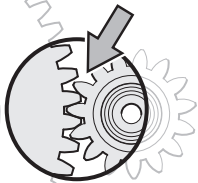

OK!

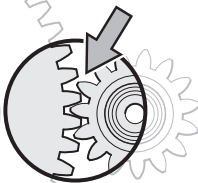

Too Loose!
 Zu viel!
 Trop lâche!
 NG! ゆる過ぎ

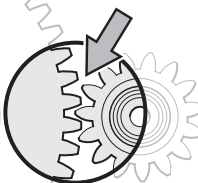

Z567 x1

Z567
 M3x10mm

Z792 x4

Z792
 M4x8mm

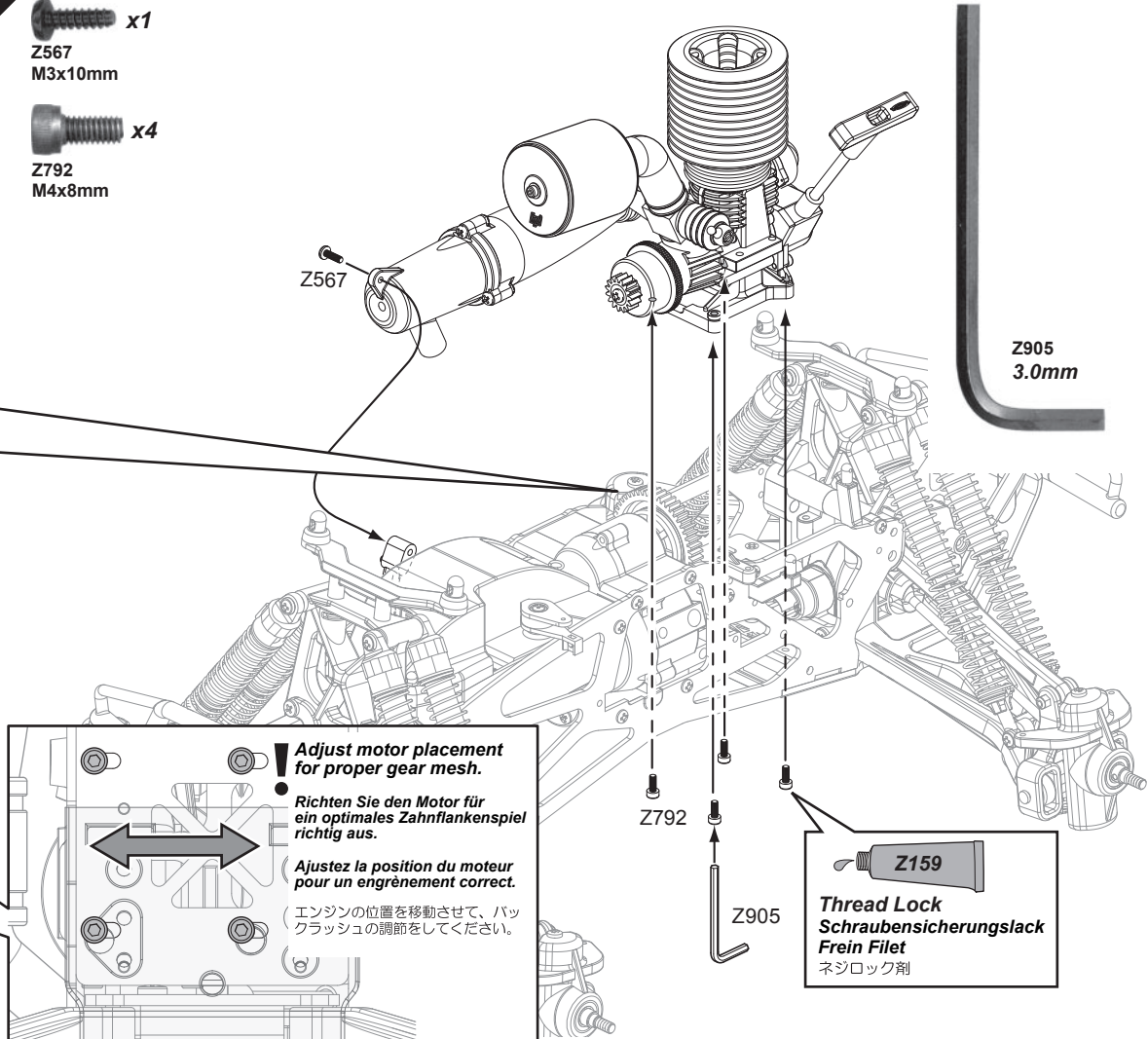

Z905
 3.0mm

Adjust motor placement for proper gear mesh.

Richten Sie den Motor für ein optimales Zahnflankenspiel richtig aus.

Ajustez la position du moteur pour un engrenement correct.

エンジンの位置を移動させて、バックラッシュの調節をしてください。

Z159
Thread Lock
 Schraubensicherungslack
 Frein Filet
 ネジロック剤

86356a
1.7xM2x36mm x1

86356d
M2.6x41mm x1

86356c
1.7xM2x121mm x1

86356b
1.7x112mm x1

86356e x1

Z288
4x20mm x1

Z700
M3x3mm x1

50474
Silicone Tube
Silikonschlauch
Tube Silicone
シリコンチューブ x1

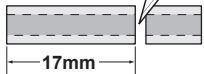

17mm

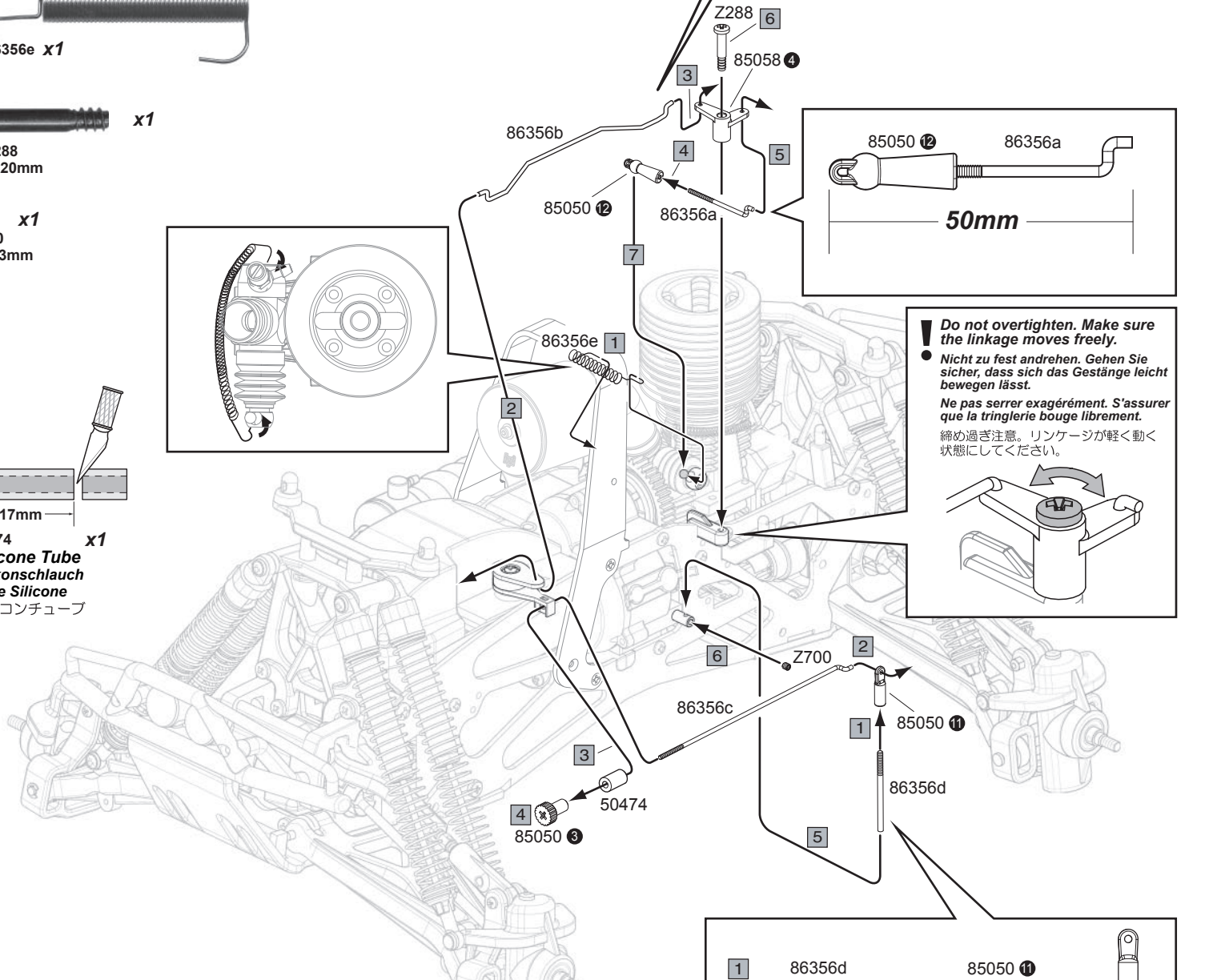
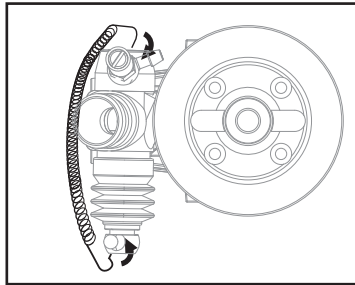

! Do not overtighten. Make sure the linkage moves freely.
 • Nicht zu fest andrehen. Gehen Sie sicher, dass sich das Gestänge leicht bewegen lässt.
 Ne pas serrer exagérément. S'assurer que la tringlerie bouge librement.
 締め過ぎ注意。リンクージが軽く動く状態にしてください。

Note: Hinweis: 重要

Return to page 10 and follow the Throttle Linkage Setup.
 Blättern Sie zurück auf Seite 10 und folgen Sie der dortigen Anleitung zum Einstellen des Gasgestänges
 Retourner à la page 10 et suivre l'installation de tringlerie carburateur.

10

スロットルリンクージの組み付け後は、10ページにあるスロットルリンクージのチェックを参考にリンクージを調節してください。

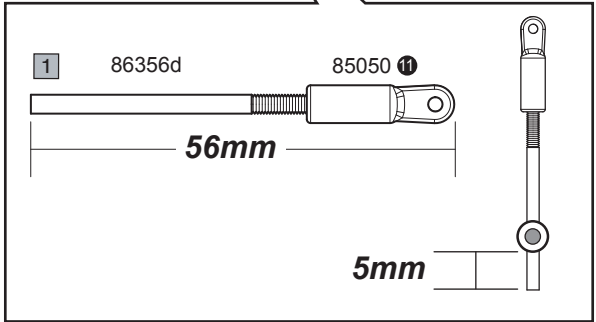



x2

6122



x2

6899
5x8x1.5mm

55



230 mm

x2

50474

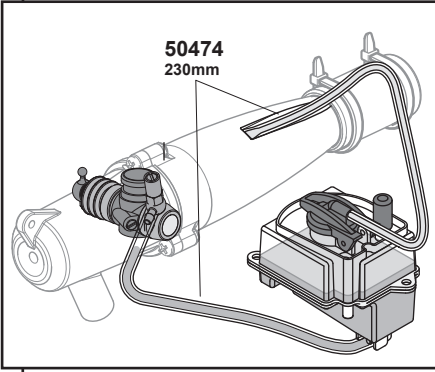

50474
230mm

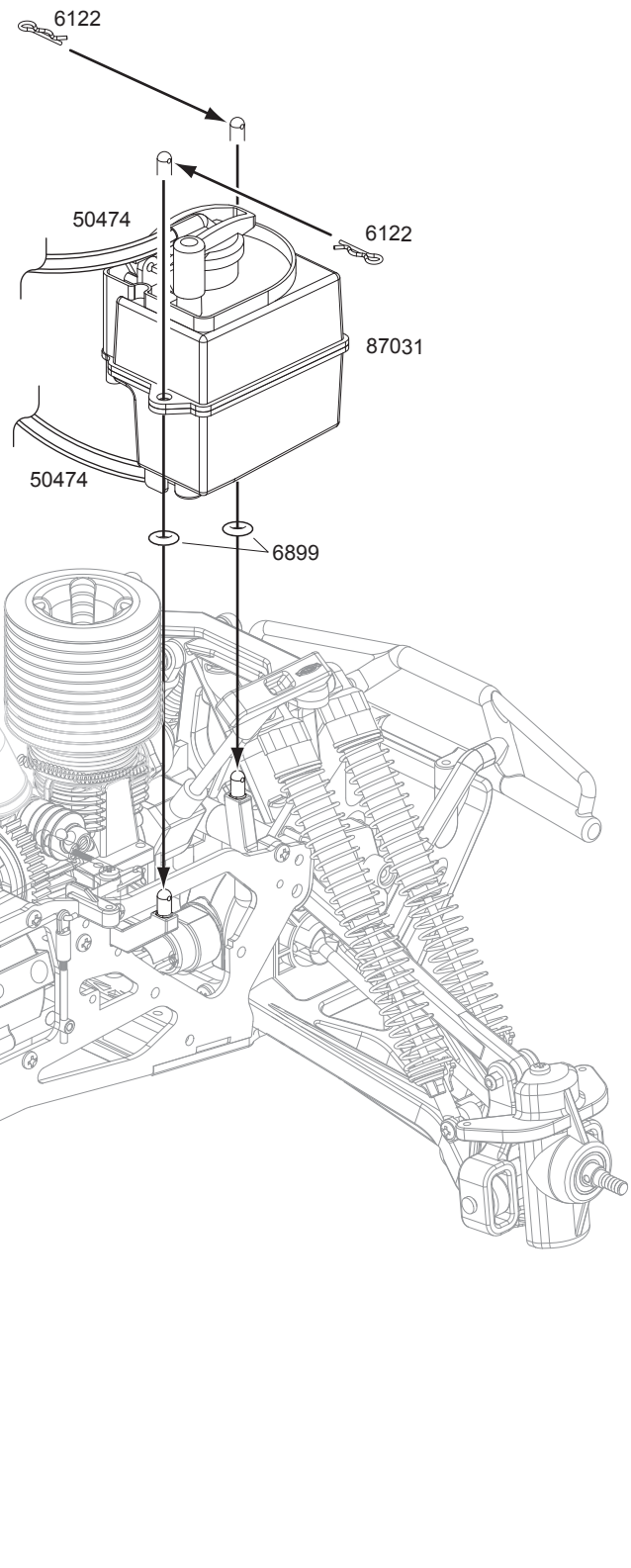

6122

50474

6122

87031

50474

6899

Note Direction.
Richtung beachten
Noter la direction
 向きに注意

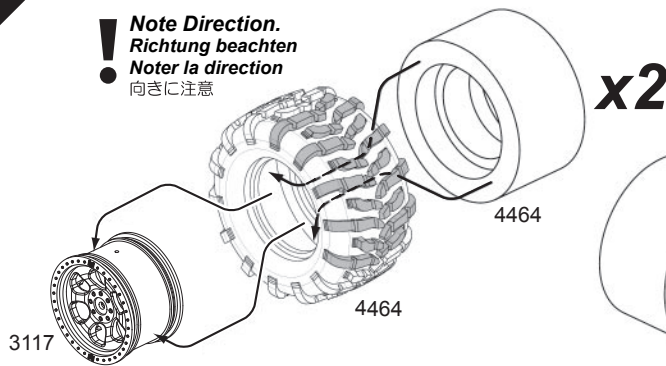

Note Direction.
Richtung beachten
Noter la direction
 向きに注意

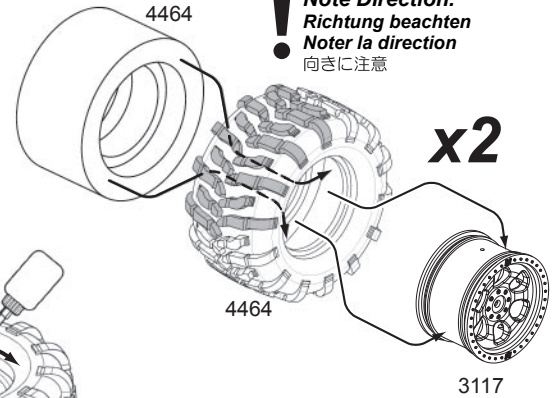

Instant Cement
Sekundenkleber
Colle rapide
 瞬間接着剤

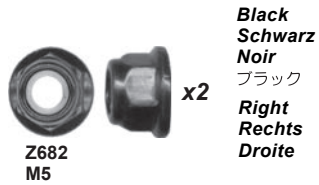
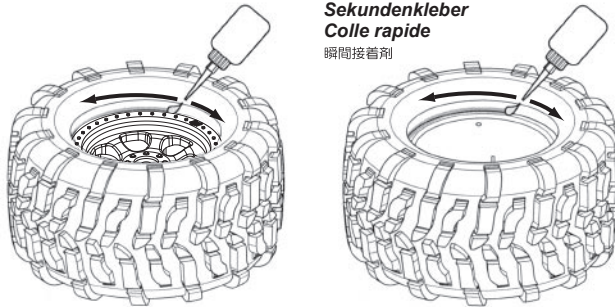

Right Rechts Droite
 右

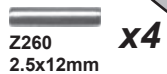
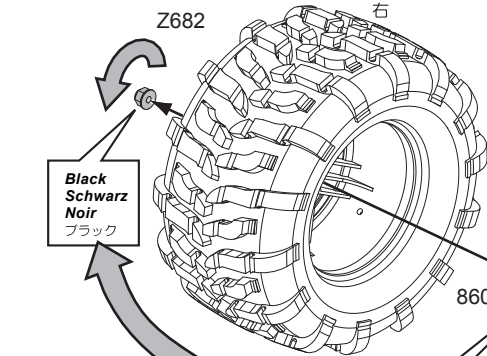

Right Rechts Droite
 右

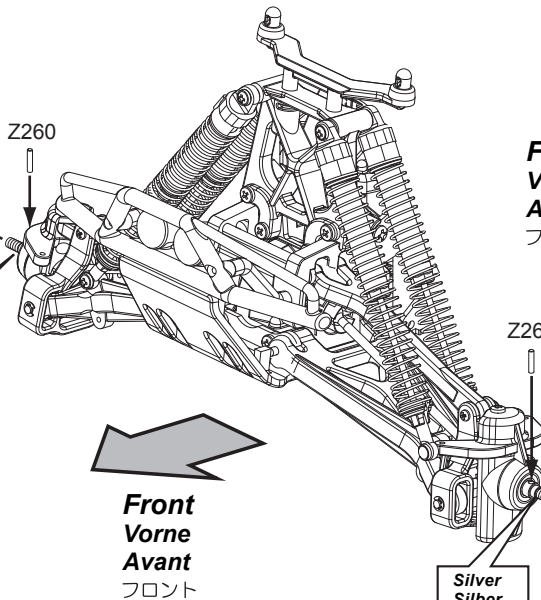

Front/ Rear Vorne/ Hinten Avant/ Arrière
 フロント/ リヤ

Left Links Gauche
 左

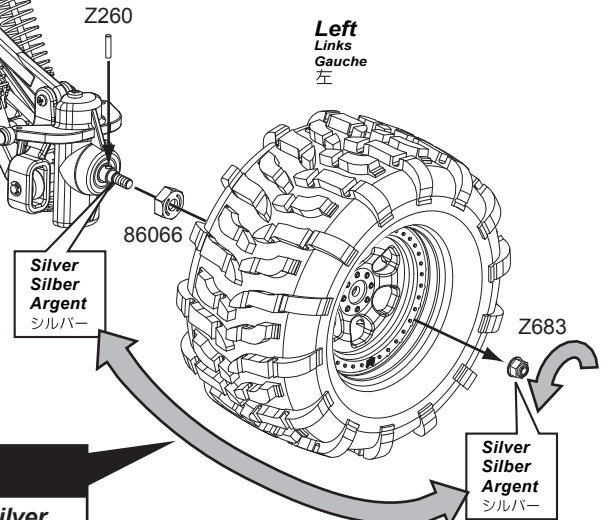

Silver Silber Argent
 シルバー
Left Links Gauche
 左

Note: Hinweis: 重要

Use silver locknuts on silver axles and black locknuts on black axles. Note: the silver parts use a left-handed thread. The black parts use a "normal" right-handed thread.

Verwenden Sie die schwarzen Stoppmuttern auf den schwarzen Achsen und die silbernen Stoppmuttern auf den silbernen Achsen. Hinweis: Die silbernen Teile haben ein Linksgewinde. Die schwarzen Teile haben ein Rechtsgewinde.

Utiliser des écrous de blocage argent sur les essieux argent et des écrous de blocage noirs sur les essieux noirs. Nota : les composants argent ont un filet à gauche. Les composants noirs ont un filet "normal" à droite.

シルバーのナットはシルバーのアクスルへ、(左ネジ)
 ブラックのナットはブラックのアクスルへ、(右ネジ)
 それぞれ間違えない様に取りつけてください。

左ネジは回し方が逆になります。

Parts Size Reference

Teile Referenz

Pièces (échelle 1)

パーツ原寸大



6122

Body Pin (Medium)
Karoseriesplinte mittel
Clips carrosserie
スナップピン



6123

Body Pin 8mm
Karoseriesplinte
Goupille
スナップピン

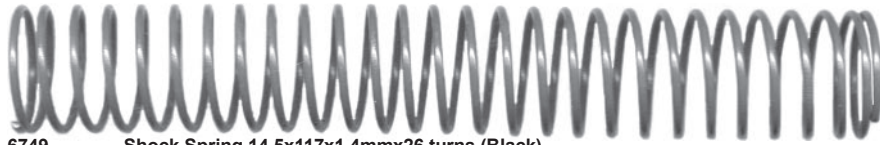

6749

Shock Spring 14.5x117x1.4mmx26 turns (Black)
Feder (Schwarz)
Ressort (Noir)
スプリング



6811

O-Ring 6x9.5x2mm (Black)
O-Ring (Schwarz)
Joint torique
オリング



6816

Silicone O-Ring S10
Silikon O-Ring
Joint torique
シリコンO-リング



6819

Silicone O-Ring P-3
Silikon O-Ring
Joint torique
シリコンO-リング



6899

O-Ring 5x8x1.5mm (Black)
O-Ring (Schwarz)
Joint torique
オリング



72130

Slipper Plate
Slipperplatte
Plaque Acier Inoxydable Slipper
ステンレススリッパプレート



72131

Slipper Clutch Pad 0.5mm
Slipperscheibe
Rondelle De Pression Slipper
スリッパパッド

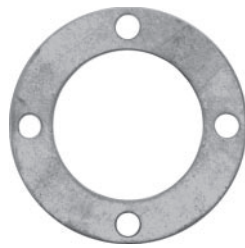

85044b

Diff Case Gasket 0.7mm
Diffabdichtung
Joint de carter diff.
デフケースガスケット



85058a

Servo Saver Spring 14x5x0.7mm (Black/Throttle)
Servo Saver Feder (Schwarz/Gas)
Ressort sauve servo (noir/carburateur)
サーボセーバースプリング



86030

Bevel Gear P1x43T
Kegelrad 43Z
Pignon 43 dents
ベベルギヤー

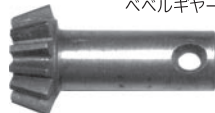

86031

Bevel Gear P1x13T
Kegelrad 13Z
Pignon 13 dents
ベベルギヤー

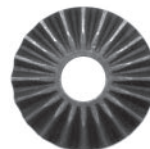

86032a

Bevel Gear (P1X20T)
Kegelrad 20Z
Pignon 20 dents
ベベルギヤー



86032b

Bevel Gear (P1X10T)
Kegelrad 10Z
Pignon 10 dents
ベベルギヤー



86032c

Shaft 4x27mm (Silver)
Achsstift (Silber)
Axe
シャフト



86055

Shock Shaft 3x86mm
Dämpfer-Kolbenstange
Axe
ショックシャフト



86056

Dog Bone 8x84mm
Antriebsknochen
Cardan
スイングシャフト



86057

Dog Bone 8x78mm
Antriebsknochen
Cardan
スイングシャフト



86058

Dog Bone 8x123mm
Antriebsknochen
Cardan
スイングシャフト



86059

Ball 6.8x7.3x3mm
Kugelkopf
Bille
ボール



86062

Joint Post 4x7x74mm
Bolzen
Support commun
ジョイントポスト



86063

Engine Mount Brace 7x7x74mm
Motorhalter Verstrebung
Fixation support moteur
エンジンマウントブレース



86064

Diff Shaft 14x34mm
Diffmitnehmer
Axe différentiel
デフシャフト

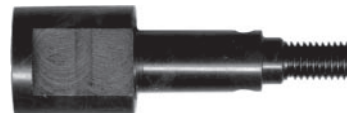

86065

Axle 8x9x44mm (Black)
Radachse (Schwarz)
Axe (Noir)
アクスル (ブラック)



86066

Hex Wheel Hub 14mm
Sechskant-Radmitnehmer
Moyeu de roue à six pans
六角ハブ

Parts Size Reference

Teile Referenz

Pièces (échelle 1)

パーツ原寸大



86068 **Upper Arm Brace 4x54x3mm (Purple)**
Obere Querlenker Verstrebung (Lila)
Fixation bras supérieur (violet)
アッパーアームブレース (パープル)



86070 **Lower Arm Brace 4x54x3mm (Purple)**
Untere Querlenker Verstrebung (Lila)
Fixation bras inférieur (violet)
ロアアームブレース (パープル)



86071 **Flange Shaft 4x62mm**
Achsstift
Axe triangle
フランジシャフト



86072 **Threaded Shaft M4x70mm**
Gewindestange
Arbre fileté
スタッドシャフト



86073 **Shaft 4x78mm**
Achsstift
Axe
シャフト

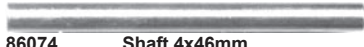

86074 **Shaft 4x46mm**
Achsstift
Axe
シャフト



86076

Pilot Nut 1/4-28x8.5mm
Mutter
Ecrou pilote
パイロットナット



86077

Collet 7x6.5mm (Brass)
Lagerhülse (Messing)
Cone Volant
コレット



86271 **Flywheel 34mm**
Schwungrad
Volant
フライホイール (21サイズ)



86081 **Gear Shaft 6x12x78mm**
Getriebewelle
Couronne
ギヤシャフト



86082 **Cup Joint 6x13x20mm**
Mitnehmer
Noix de cardan
カップジョイント



86083 **Cup Joint 8x19mm**
Mitnehmer
Noix de cardan
カップジョイント



86084 **Drive Gear 32 Tooth (1M)**
Getriebezahnrad 32 Zähne (1M)
Couronne 32 dents (1M)
ドライブギヤ 32T (1M)



86087 **Clutch Gear Holder w/ One-Way (Silver)**
Kupplungsgetriebehalter mit Freilauflager (Silber)
Support d'embrayage avec roue libre (argent)
クラッチギヤホルダーワンウェイ用



86088 **Idle Shaft 6x8x45mm**
Getriebewelle
Axe pignon intermédiaire
アイドルシャフト



86089 **Drive Shaft 6x71mm**
Getriebewelle
Axe De Transmission
ドライブシャフト



86090 **Steering Crank Post 6x49mm**
Lenkungsposten
Axe Pour Direction
シャフト/ステアリングクランク用



86092a **Brake Cam Shaft 5x46mm (Silver)**
Bremshebel (Silber)
Came de frein
ブレーキカムシャフト

Parts Size Reference

Teile Referenz

Pièces (échelle 1)

パーツ原寸大

86092b Brake Piston Pin 6x6mm (Gold)
Bremsbolzen (Gold)
Axe de piston de freinage (or)
ブレーキピストンピン

86094 Screw Shaft M4x2x12mm
Gewindestift
Vis axe
スクリューシャフト

86095 Screw Shaft M5x3x18mm
Gewindestift
Vis axe
スクリューシャフト

86097 Drive Gear 18-23 Tooth (1M)
Getriebezahnrاد 18-23 ZŠhne
Couronne 18-23 dents
ドライブギヤ 18-23T

86098 Idler Gear 29 Tooth (1M)
Getriebezahnrاد 29 ZŠhne
Pignon fou 29 dents
アイドルギヤ 29T

86356a Linkage Rod 1.7xM2x36mm (Black)
Gestänge (Schwarz)
Tringlerie (noir)
リンケージロッドセット

86356b Thottle Linkage Rod 1.7x112mm (Black)
Gasgestänge (Schwarz)
Tringlerie de carburateur (noir)
リンケージロッドセット

86356c Brake Rod 1.7xM2x121mm (Black)
Bremsgestänge (Schwarz)
Bielle de frein (noir)
リンケージロッドセット

86356d Brake Arm M2.6x41mm (Black)
Bremshebel (Schwarz)
Bras de frein (noir)
リンケージロッドセット

86356e Throttle Return Spring
Gas-Rückholfeder
Ressort de commande carburateur
スロットルリターンズプリング

86368 Clutch Holder
KupplungscHalter
Support d'embrayage
クラッチホルダーセット

86369 Clutch Hub
KupplungscNabe
Moyeu D'Embrayage
クラッチハブ

87151b Clutch Spring
Kupplungsfeder
Ressort embrayage
クラッチスプリング

86130 Slipper Clutch Hub
Slipperkupplungsmitnehmer
Moyeu De Pression Slipper
スリッパークラッチハブ

86132 Axle 8x9x44mm (Silver)
Radachse (Silber)
Axe (Argent)
アクスル(シルバー)

86318 Brake Hub (silver)
Alu Radmitnehmer Zum Klemmen (Silber)
Moyeu Hex.Mince Alu.Type Pince (Argent)
アルミ6角ハブ クランプタイプ (シルバー)

86319a Steering Tube 12x47mm (Purple)
Lenkungspfosten (Lila)
Montant Direction (Violet)
ステアリングポスト (パープル)

86319b Servo Saver Nut (Purple)
Servo Saver Mutter (Lila)
Tube Sauve Servo (Violet Anodise)
サーボセーバーナット (パープル)

86319c Servo Saver Spring 8x11x1.5mm
Feder
Ressort
スプリング

87041 Rubber Gear Box Cap
Gummi-Getriebeabdeckung
Bouchon bo'ite d'engrenage caoutchouc
ラバーキャップ/ギヤボックス用

87042a Slipper Clutch Spring 4.9x8x7mm (Black)
Slipper Feder (Schwarz)
Ressort slipper (noir)
スプリング

87042b Washer 4.3x10x1.0mm (Hex Hole/Black)
Unterlagscheibe (Sechskant/Schwarz)
Rondelle (orifice hex/noir)
ワッシャー

87049 Shaped Exhaust Gasket
Geformte Auslassdichtung
Joint d'Échappement profilé
エキゾーストガスケット

87151a Clutch Shoe (Teflon)
Kupplungsbacke (Teflon)
Massetotte d'embrayage (Teflon)
テフロンクラッチシュー

87053a Brake Disk
Brems Scheibe
Disque de frein
ブレーキディスク

87053b Brake Plate 1.5mm
Bremsbacke
Plaquette de frein
ブレーキプレート

87054 Exhaust Manifold Spring
Krümmerfeder
Ressort de collecteur d'échappement
エキゾースト マニホールド スプリング

87058 Rubber Tube 3x8x10mm
Gummischlauch
Tube en Caoutchouc
ラバーチューブ

Parts Size Reference

Teile Referenz

Pièces (échelle 1)

パーツ原寸大



A989
14T
Heavy Duty Clutch Bell
Heavy-Duty Kupplungsglocke
Cloche renforcée
Heavy Duty クラッチベル



Ball Bearing 5x10x4mm
Kugellager
Roulement
ベアリング
B021



Ball Bearing 6x13x5mm
Kugellager
Roulement
ベアリング
B023



Ball Bearing 10x16x5mm
Kugellager
Roulement
ベアリング
B032



Metal Bushing 5x11x4mm (Gold)
Gleitlager (Gold)
Bague Bronze
メタル
B072



Ball Bearing 8x16x5mm
Kugellager
Roulement
ベアリング
B085



Washer M3x8mm
Unterlagscheibe
Rondelle
ワッシャー
Z224



Z235
C-Clip 20mm
C-Clip
Circlips
CリングSTW



C-Clip 8mm
C-Clip
Circlips
Cクリップ
Z240



E-Clip E-5mm
E-Clip
Circlips
E リング
Z245



E-Clip E-3
E-Clip
Circlips
E リング
Z243



Pin 2.5x12mm
Stift
Goupille
ピン
Z260



Step Screw 3x14mm
Stufenschraube
Vis axe
ナベステップネジ
Z282



Step Screw M3x20mm
Stufenschraube
Vis axe
ナベステップネジ
Z286



Step Screw 4x20mm
Stufenschraube
Vis axe
ナベステップネジ
Z288



Cap Head Screw M3x42mm
Inbusschraube
Vis Allen
キャップネジ
Z303



TP. Binder Head Screw M3x6mm
Flachkopfschraube
Vis tête ronde
バインドタッピングネジ
Z481



TP. Flanged Screw M2.6x12mm
Schneidschraube mit Flansch
Vis autoaraudeuse
タッピングフランジネジ
Z488



Binder Head Screw M3x8mm
Flachkopfschraube
Vis tête ronde
バインドネジ
Z517



Binder Head Screw M3x18mm
Flachkopfschraube
Vis tête ronde
バインドネジ
Z520



Flat Head Screw M3x8mm
Senkkopfschraube
Vis tête fraisée
サラネジ
Z526



Flat Head Screw M3x18mm
Senkkopfschraube
Vis tête fraisée
サラネジ
Z530



Cap Head Screw M3x12mm
Inbusschraube
Vis Allen
キャップネジ
Z544



Cap Head Screw M3x20mm
Inbusschraube
Vis Allen
キャップネジ
Z547



TP. Flanged Screw M3x10mm
Schneidschraube mit Flansch
Vis autoaraudeuse
タッピングフランジネジ
Z561



TP. Binder Head Screw M3x10mm
Flachkopfschneidschraube
Vis autoaraudeuse
バインドタッピングネジ
Z567



Binder Head Screw M2x5mm
Flachkopfschraube
Vis tête ronde
バインドネジ
94036



TP. Binder Head Screw M3x15mm
Flachkopfschneidschraube
Vis autoaraudeuse
バインドタッピングネジ
Z569



TP. Flat Head Screw M3x12mm
Senkkopfschneidschraube
Vis autoaraudeuse
サラタッピングネジ
Z578



TP. Flat Head Screw M3x18mm
Senkkopfschneidschraube
Vis autoaraudeuse
サラタッピングネジ
Z581



Binder Head Screw M4x10mm
Flachkopfschraube
Vis tête ronde
バインドネジ
Z613



TP. Binder Head Screw M4x10mm
Flachkopfschneidschraube
Vis autoaraudeuse
バインドタッピングネジ
Z632



TP. Binder Head Screw M4x15mm
Flachkopfschneidschraube
Vis autoaraudeuse
バインドタッピングネジ
Z634



TP. Flat Head Screw M4x15mm
Senkkopfschneidschraube
Vis autoaraudeuse
サラタッピングネジ
Z644



Nylon Lock Nut M2.6 (Silver)
Nylon Stopmmutter (Silber)
Ecrou Nylstop argent
ナイロンナット
Z661



Nylon Lock Nut M3
Nylon Stopmmutter
Ecrou Nylstop
ナイロンナット
Z663



Flanged Lock Nut M5 (Black)
Stopmmutter mit Flansch (Schwarz)
Ecrou Nylstop (Noir)
フランジナイロンナット (ブラック)
Z682



Flanged Lock Nut M5 (Silver)
Stopmmutter mit Flansch (Silber)
Ecrou Nylstop (Argent)
フランジナイロンナット (シルバー)
Z683



Flanged Lock Nut M4
Stopmmutter mit Flansch
Ecrou Nylstop
フランジナイロンナット
Z684



Washer 2.7x6.7x0.5mm
Unterlagscheibe
Rondelle
ワッシャー
Z685



Washer M5x10x0.5mm
Unterlagscheibe
Rondelle
ワッシャー
Z694



Set Screw M3x3mm
Madenschraube
Vis Allen
セットスクリュー
Z700



Set Screw M4x4mm
Madenschraube
Vis Allen
セットスクリュー
Z721



Washer 12x18x0.2mm
Unterlagscheibe
Rondelle
ワッシャー
Z897



Cap Head Screw M4x8mm
Inbusschraube
Vis Allen
キャップネジ
Z792

Plastic Parts
 Plastikteile
 Pièces Plastique
 プラスチックパーツ



76924



76914



76942 52T

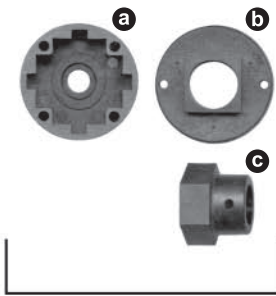

85044

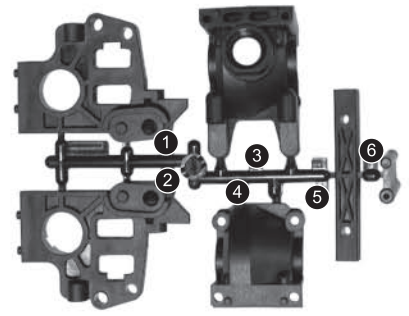

85045

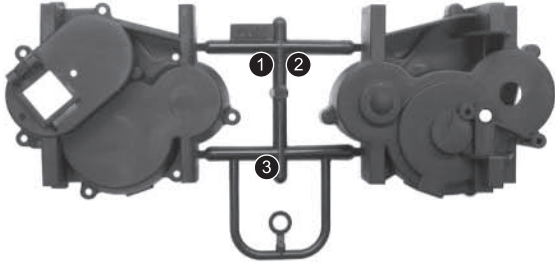

85046

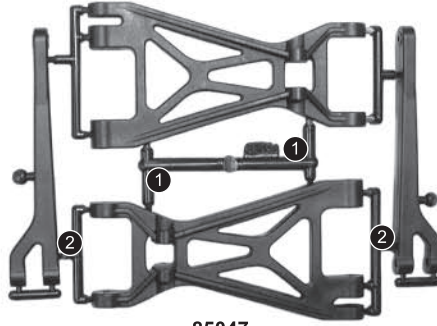

85047



85048

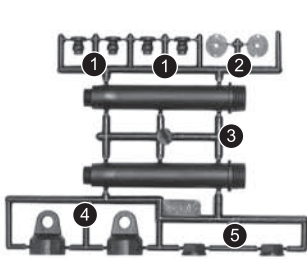

85049

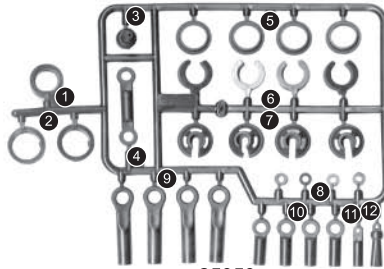

85050

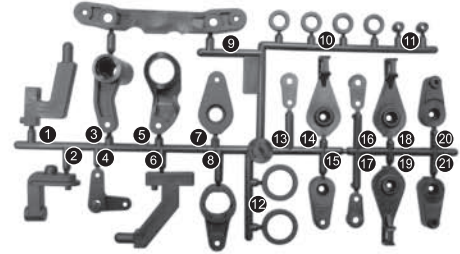

85058

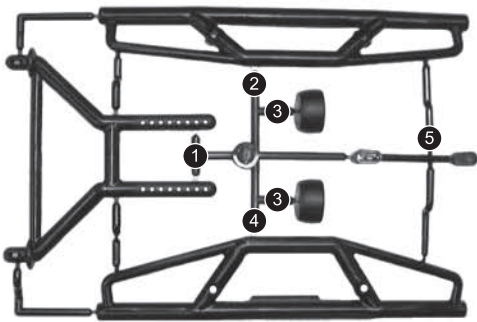

85059

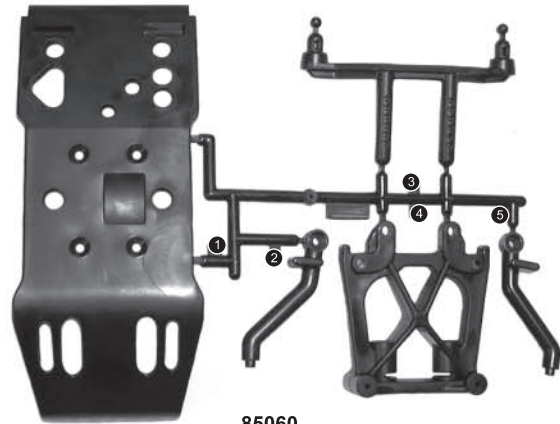

85060

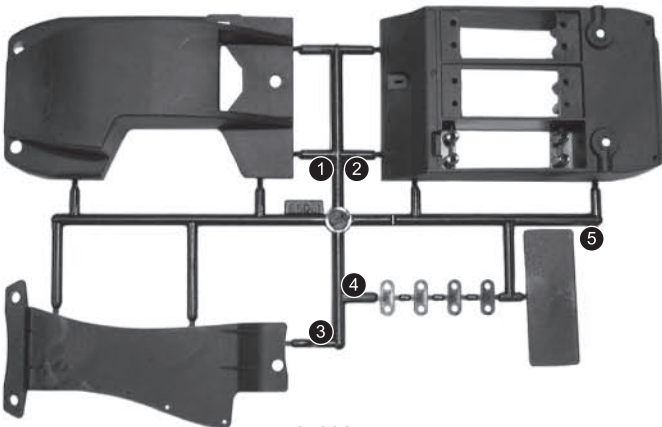

85061



86110

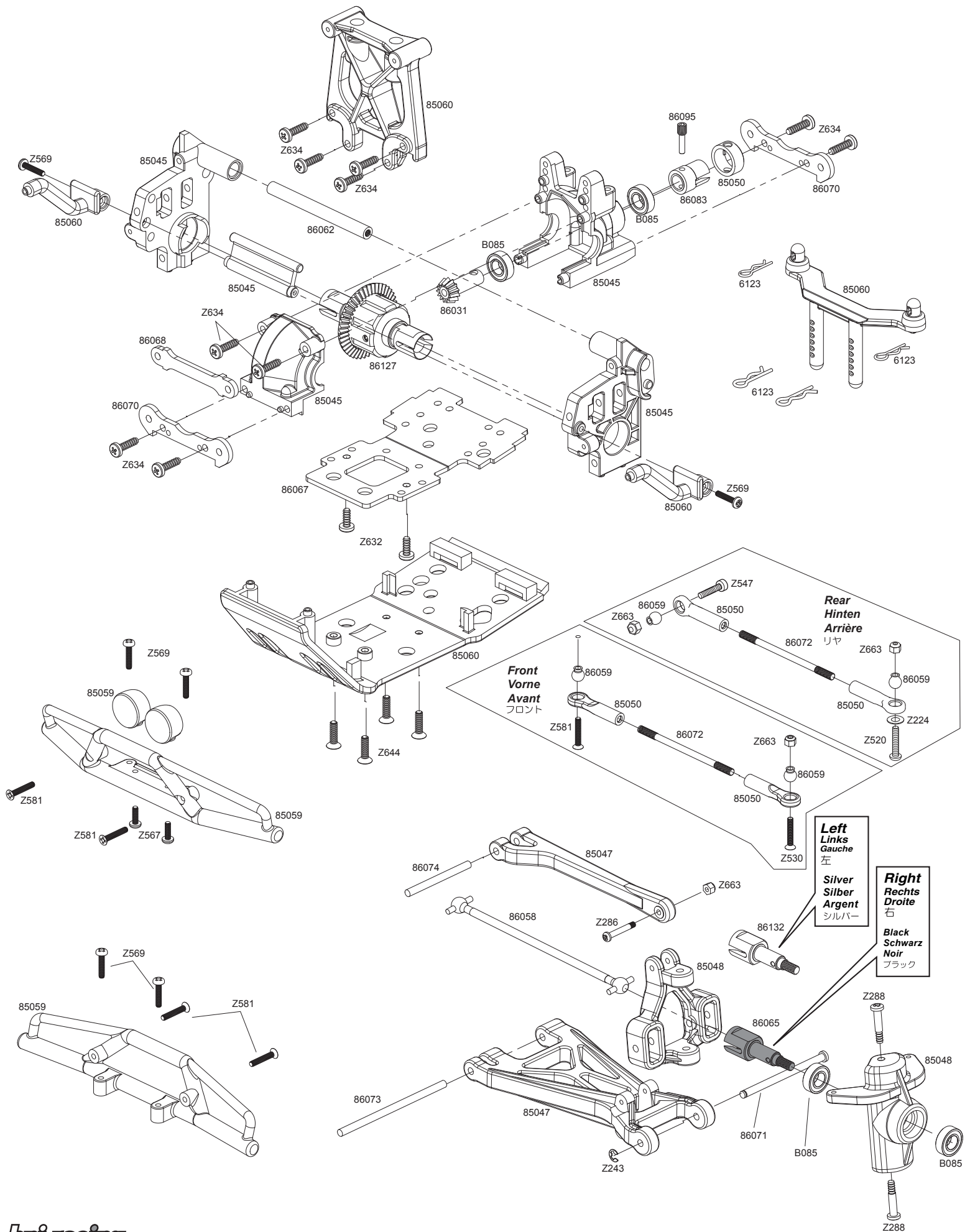

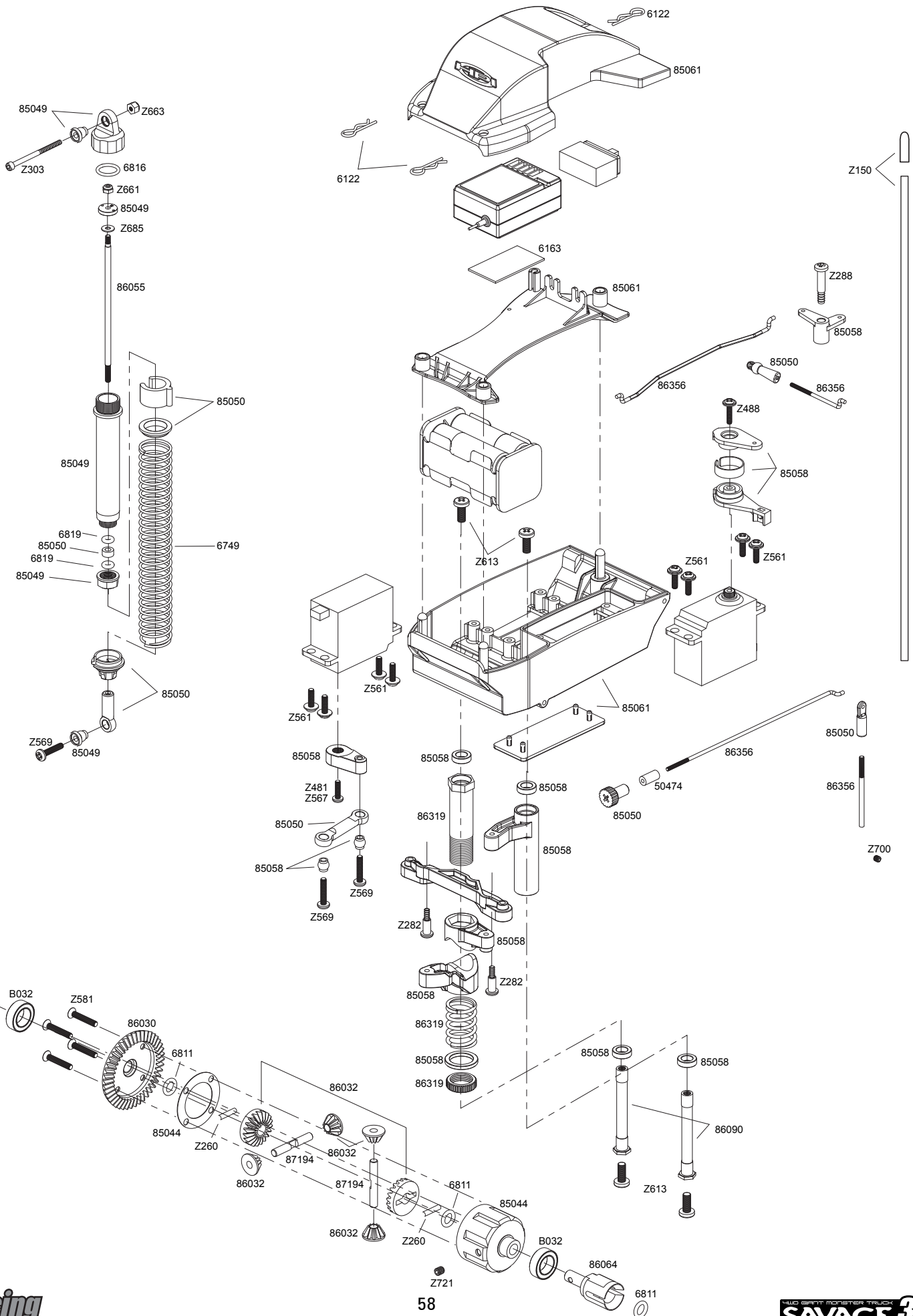

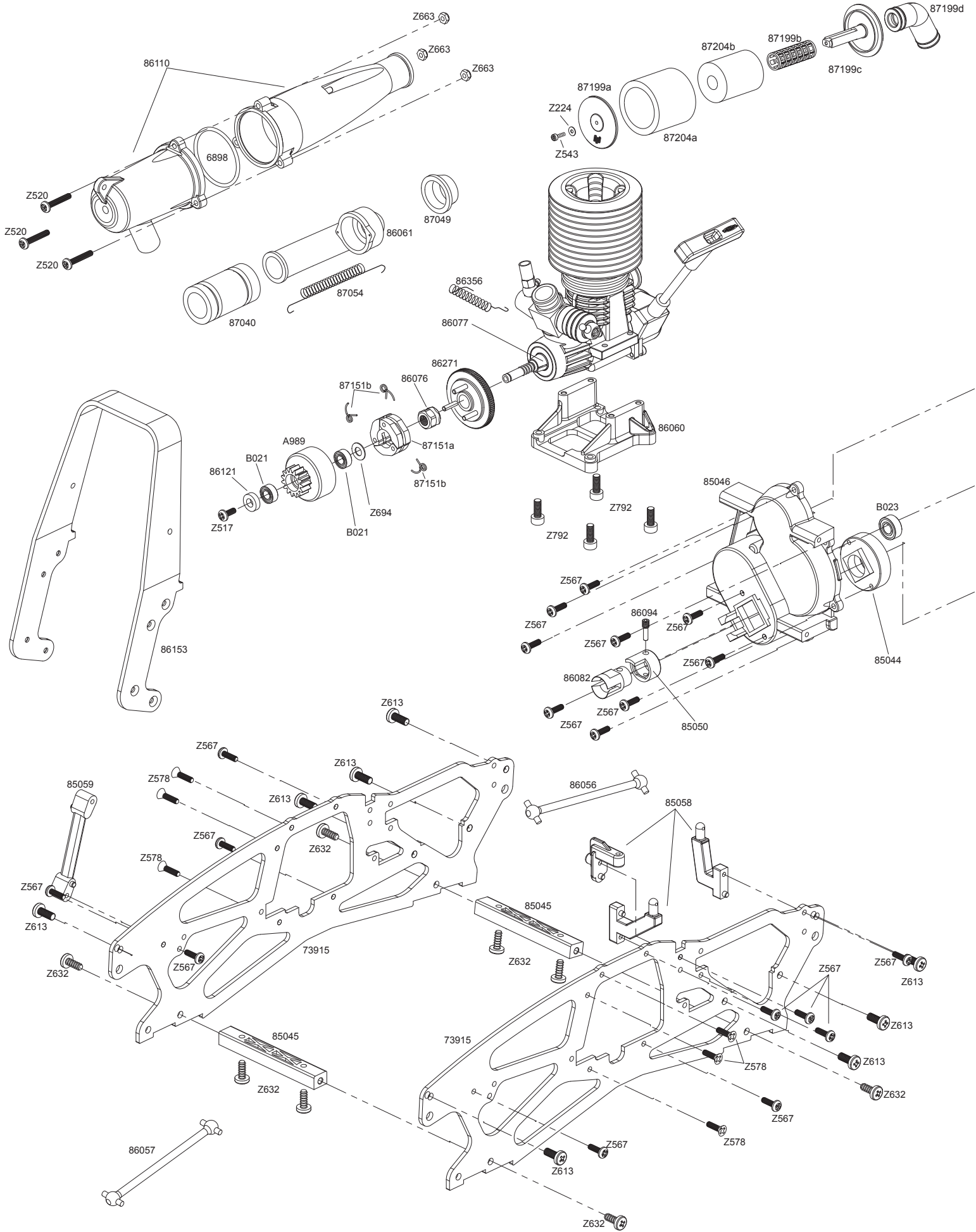

Your HPI product is warranted to be free from defects in materials and workmanship for a period of two years from the purchase date. If there are any defects with the materials, workmanship, or assembly of your product, we will gladly repair or replace it for you at our discretion. Products which have been worn out, abused, or improperly operated will not be covered under warranty.

NOT COVERED BY WARRANTY:

Normal wear, abuse, neglect, or any damage arising as a result of improper use.

HPI Racing shall not be liable for any loss or damages, whether direct, indirect, special, incidental, or consequential, arising from the use, misuse, or abuse of this product and any accessory or chemical required to operate this product.

DO NOT return this product without prior approval. Please note any returned product, which is inspected by our staff and is found to have an invalid warranty claim may be subject to an inspection & handling fee before it can be returned. Any repairs made to this product resulting from neglect or misuse will be charged (parts & labor) before the work is started.

Please contact Customer Service at Hobby Products International, Inc. for any warranty claims at 949 . 753 . 1099. Our Customer Service hours are Monday 7:30am-4:45pm, Tuesday to Friday 7:30am-5:00pm, Pacific Standard Time.

If directed to send your engine in for evaluation, you must include a copy of the original receipt (please keep your original), a written description of the problem, and a daytime phone number where you can be reached for questions. The engine must be returned complete with crankcase, crankshaft, piston, sleeve, connecting rod, cylinder head, carburetor, and pull starter. You should not return the clutch, flywheel, flywheel collet, nut, air cleaner, manifold or muffler.

USA

Send it prepaid UPS to:
Hobby Products International, Inc.
Attn: Customer Service
70 Icon Street
Foothill Ranch, CA 92610

For warranty claims please return the engine to the shop where you bought it, along with a copy of the original receipt (please keep the original), if directed by HPI's distributor the shop will then return the engine for professional inspection. The engine must be returned with a written description of the problem, showing a daytime phone number where you can be reached for questions. The engine must be returned complete with crankcase, crankshaft, piston, sleeve, connecting rod, cylinder head, complete carburetor & pull starter. You should not return the clutch, flywheel, flywheel collet, nut, air cleaner, manifold or muffler.

EUROPE

In case of any further problems, please contact your local distributor, please check www.hpi-europe.com for details or call HPI Europe in the UK on 44 1283 229400 in normal office hours.

HPI Racing gewährt ab Kaufdatum eine Garantie von zwei (2) Jahren auf Material-und Produktionsfehler dieses Produktes. Bewahren Sie deshalb Ihren Kaufbeleg an einem sicheren Ort auf. Sollte es Probleme mit dem Material oder der Montage Ihres Produktes geben, wird HPI Racing dies nach eigenem Ermessen reparieren oder ersetzen.

Die Garantie schließt normale Abnutzung, Missbrauch, unsachgemäßen Gebrauch oder jeglichen Defekt durch die falsche Handhabung dieses Produktes aus. HPI Racing ist nicht verantwortlich für jegliche Schäden oder Verluste, die mittelbar oder unmittelbar durch die Verwendung, den unsachgemäßen Gebrauch oder Missbrauch dieses Produktes entstehen oder durch Chemikalien oder Werkzeuge, die zum Betreiben dieses Produktes notwendig sind.

SCHICKEN SIE KEINESFALLS dieses Produkt ohne vorherige Überprüfung ein. Für ein Produkt, welches nach der Überprüfung durch HPI Racing keinen Garantieanspruch erhält, wird eine Bearbeitungsgebühr erhoben, bevor das Produkt wieder zurückgeschickt wird. Alle Reparaturen, die aus unsachgemäßen Gebrauch oder Missbrauch resultieren, sind kostenpflichtig.

Bringen Sie bei einem Garantieanspruch das Produkt zu dem Händler zurück, bei dem Sie es gekauft haben. Dieser wird dann das Produkt zur weiteren Bearbeitung an die Serviceabteilung weiterleiten. Dem Produkt muss eine Fehlerbeschreibung beiliegen, in der auch die Telefonnummer angegeben ist, unter der man Sie bei Bedarf tagsüber erreichen kann.

Bei weiteren Problemen können Sie uns jederzeit im Internet unter www.hpiracing.com besuchen oder sich direkt beim zuständigen Distributor Ihres Landes telefonisch melden.

HPI Racing garantit que ce produit sera exempt de défaut de matériaux ou de façon pendant une période de deux (2) ans à compter de la date d'achat initial. Veuillez conserver ce reçu dans un endroit sûr car il vous sera demandé de le présenter pour vérification. En cas de défaut des matériaux, de la façon ou de l'assemblage de ce produit, HPI Racing le réparera ou le remplacera à son seul gré.

Cette garantie ne couvre pas les problèmes résultant de l'usure normale, de négligence ou d'utilisation abusive ni les dommages résultant d'une utilisation incorrecte de ce produit. HPI Racing dénie toute responsabilité pour les pertes et dommages, qu'ils soient directs ou indirects ou survenus des suites de l'utilisation incorrecte ou abusive de ce produit ou de tout accessoire ou produit chimique utilisé en conjonction avec ce produit.

NE PAS retourner ce produit sans autorisation préalable. Veuillez noter que tout produit retourné et dont il s'avère dans le cadre de l'inspection effectuée par nos employés que la demande d'indemnité assurance afférente n'est pas valide peut faire l'objet de frais d'inspection et de manipulation avant son renvoi. Toutes les réparations de défaut résultant d'une utilisation incorrecte ou abusive de ce produit seront facturées (coût des pièces et de la main d'œuvre) avant que les réparations ne commencent.

Pour les demandes de réparation sous garantie, veuillez retourner le produit au magasin où vous l'avez acheté avec une copie du reçu initial (veuillez conserver l'original). Si le distributeur HPI en donne l'autorisation, le magasin enverra le produit ou une partie du produit à des fins d'inspection professionnelle. Le produit doit être renvoyé avec une description écrite du problème et le numéro de téléphone à utiliser pendant la journée pour répondre aux questions éventuelles.

Si vous avez d'autres problèmes, veuillez contacter votre distributeur local. Veuillez visiter le site Web www.hpi-europe.com ou appeler HPI Europe au Royaume-Uni au 44 1283 229400 pendant les heures d'ouvertures de bureau pour un complément d'information.

保証について説明させていただきます。保証とは走行によって生じる破損を補償するものではありません。走行はお客様が責任をもってお楽しみください。お買い上げいただいた製品に初期不良があったと弊社が判断した物については修理、交換をさせていただきます。

保証

原則的に初期不良があった該当品にのみ適用されます。該当品によって生じた、その他の直接、間接的な損害にたいしての補償はいたしかねます。

修理、交換品に該当するものがありましたら、事前にカスタマーサービス課までご連絡いただけますようお願いいたします。ご連絡後、製品に修理依頼書を添えて弊社カスタマーサービス課まで製品をお送りください。弊社スタッフが検査し、補償対象外と判断した場合、送料等の料金が発生してしまいますのでご了承ください。

欠品や補償対象外の修理につきましても事前に当社カスタマーサービス課までご連絡ください。

補償対象

以下は保証対象外となります。

- *取扱説明書と異なった使用方法でご使用いただいた場合。
- *乱用、放置、科学薬品等の使用、またその取扱いの誤りによる破損。
- *他社製品を組み合わせたり、不当な改造をした場合。
- *お買い上げ後の輸送・移動・落下などによる故障及び損傷。
- *電波トラブル等によって生じた車両、その他の破損。
- *火災、地震、水害、落雷、その他の天災による故障及び損傷
- *本製品を使用中に発生したアクシデント(走行、接触、転倒など)による破損。
- *消耗部品の破損。
- *走行された後の破損

株式会社 エイチ.ピー.アイ.ジャパン カスタマーサービス課

TEL.053-430-0770 FAX.053-439-0844 e-mail: customer@hpiracing.co.jp

〒433-8119 静岡県浜松市高丘北 3-22-20 受付時間:月曜～金曜(祝祭日除く)9:00～12:00/13:00～17:00

Part #	Qty	Name	Part #	Qty	Name
3117	2	6 Spoke Wheel Shiny Chrome (83x56mm)	86132	1	Axle 8x9x44mm (Counterclockwise Threaded/silver)
4464	2	Gt Tires S Compound (160x86mm)	86153	1	Roll Bar (Blue)
6122	10	Body Pin (Medium)	86271	1	Flywheel 34mm (3pin)
6123	20	Body Pin (Large/8mm)	86318	1	Brake Hub (Alloy Cast/silver)
6154	10	Nylon Strap (3.5x150mm/black)	86319	1	Steering Post 12x47mm (Purple)
6163	5	Servo Tape 20x100mm	86356	1	Brake Linkage Set
6749	4	Shock Spring 14.4x117x1.4mm 26 Coils (Black)	86368	1	Clutch Holder (Savage Hd 2 Speed/assembled)
6811	8	O-ring 6x9.5x2mm (Black)	86369	1	Clutch Hub (Savage Heavy Duty 2 Speed)
6816	6	Silicone O-ring S10	87031	1	Fuel Tank (160cc)
6819	5	Silicone O-ring P-3 (Red)	87040	1	Silicone Exhaust Coupling 12x18x30mm (Purple)
6898	4	Silicone O-ring P31	87041	2	Rubber Cap For Gear Box
6899	6	O-ring 5x8x1.5mm	87042	1	Spring 4.9x8x7mm/washer 4.3x10x1.0mm(Hex Hole) Set
72130	1	Stainless Steel Slipper Plate	87049	2	Shaped Exhaust Gasket (21 Size)
72131	2	Slipper Clutch Pad	87053	1	Brake Disk/plate Set
73915	1	Main Chassis 2.5mm (Blue)	87054	1	Exhaust Manifold Spring 3.2x75x0.7mm X56
76914	1	Transmission Gear 44 Tooth (1m/2 Speed)	87058	8	Rubber Tube 3x8x10mm (Shaped/black)
76924	1	Transmission Gear 39 Tooth (Savage Hd 2 Speed)	87151	3	Teflon Clutch Shoe/spring Set
76942	1	Spur Gear 52 Tooth (1m)	87193	1	4 Bevel Gear Differential Conversion Set (1set)
85044	1	Diff Case Set	87194	4	Shaft For 4 Bevel Gear Diff 4x27mm
85045	1	Gear Box/bulkhead Set	87199	1	Air Cleaner Sleeve Set (For #87198)
85046	1	Center Gear Box	87204	1	Air Cleaner Foam Element Set (For #87198)
85047	1 Pair	Suspension Arm Set	94036	10	Button Head Screw M2x5mm
85048	1 Axle	Upright Set	A989	1	Heavy-duty Clutch Bell 14 Tooth (1m)
85049	2 Shocks	Shock Body Set	B021	2	Ball Bearing 5x10x4mm
85050	2 Shocks	Shock Parts/rod End Set	B023	2	Ball Bearing 6x13x5mm
85058	1	Steering Crank/servo Saver Set	B032	2	Ball Bearing 10x16x5mm
85059	1	Bumper Set/long Body Mount Set	B072	6	Metal Bushing 5x11x4mm
85060	1	Skid Plate/body Mount/shock Tower Set	B085	2	Ball Bearing 8x16x5mm
85061	1	Radio Box Set	Z150	1	Antenna Pipe Set
86030	1	Bevel Gear 43 Tooth (1m)	Z224	10	Washer M3x8mm
86031	1	Bevel Gear 13 Tooth (1m)	Z235	4	C Clip 20mm
86032	1	Bevel Gear Set (Gear Diff)	Z240	4	C-clip 8mm
86055	2	Shock Shaft 3x86mm (Silver)	Z243	10	E Clip E3mm
86056	1	Dogbone 8x84mm (Black)	Z245	10	E Clip E5mm
86057	1	Dogbone 8x78mm (Black)	Z260	12	Pin 2.5x12mm
86058	2	Dogbone 9x123mm (Black)	Z282	4	Step Screw M3x14mm
86059	4	Ball 6.8x7.3x3mm (Black)	Z286	6	Step Screw 3x20mm
86060	1	Engine Mount	Z288	4	Step Screw 4x20mm
86061	1	Exhaust Header (Rear Exhaust)	Z303	6	Cap Head Screw M3x42mm
86062	2	Joint Post 4x7x74mm	Z481	12	Tp. Binder Head Screw M2.6x8mm
86063	2	Engine Mount Brace 7x7x74mm	Z488	6	Tp. Flanged Screw M2.6x12mm
86064	2	Diff Shaft 14x34mm (Black)	Z517	10	Binder Head Screw M3x8mm
86065	2	Axle 8x9x44mm (Black)	Z520	6	Binder Head Screw M3x18mm
86066	4	Hex Wheel Hub 14mm (Silver)	Z526	6	Flat Head Screw M3x8mm
86067	1	Bulkhead Lower Plate 2.5mm (Purple)	Z530	6	Flat Head Screw M3x18mm
86068	2	Upper Arm Brace 4x54x3mm (Purple)	Z543	6	Cap Head Screw M3x10mm
86069	1	Engine Plate 2mm (Purple)	Z544	6	Cap Head Screw M3x12mm
86070	2	Lower Arm Brace 4x54x3mm (Purple)	Z547	6	Cap Head Screw M3x20mm
86071	2	Flange Shaft 4x62mm (Black)	Z561	6	Tp. Flanged Screw M3x10mm
86072	2	Threaded Shaft M4x70mm (Black)	Z567	10	Tp. Binder Head Screw M3x10mm
86073	2	Shaft 4x78mm (Silver)	Z569	10	Tp. Binder Head Screw M3x15mm
86074	2	Shaft 4x46mm (Silver)	Z578	10	Tp. Flat Head Screw M3x12mm
86076	1	Pilot Nut 1/4-28x8.5mm (Black)	Z581	10	Tp. Flat Head Screw M3x18mm
86077	1	Collet 7x6.5mm (Brass/21 Size)	Z613	6	Binder Head Screw M4x10mm
86081	1	Gear Shaft 6x12x78mm (Black)	Z632	6	Tp. Binder Head Screw M4x10mm
86082	2	Cup Joint 6x13x20mm (Black)	Z634	10	Tp. Binder Head Screw M4x15mm
86083	2	Cup Joint 8x19mm (Black)	Z644	10	Tp. Flat Head Screw M4x15mm
86084	1	Drive Gear 32 Tooth (1m)	Z661	4	Lock Nut M2.6
86087	1	Clutch Gear Holder With One-way (Silver)	Z663	6	Lock Nut M3
86088	1	Idler Shaft 6x8x45mm (Black)	Z682	4	Flanged Lock Nut M5 (Clockwise/black)
86089	1	Drive Shaft 6x71mm (Black)	Z683	4	Flanged Lock Nut M5 (Counterclockwise/silver)
86090	2	Steering Crank Post 6x49mm (Black)	Z684	4	Flanged Lock Nut M4
86092	1	Brake Cam/piston Set	Z685	10	Washer 2.7x6.7x0.5mm
86094	6	Screw Shaft M4x2x12mm (Black)	Z694	10	Washer M5x10x0.5mm Silver
86095	6	Screw Shaft M5x3x18mm (Black)	Z700	6	Set Screw M3x3mm
86097	1	Drive Gear 18-23 Tooth (1m)	Z721	4	Set Screw M4x4mm
86098	1	Idler Gear 29 Tooth (1m)	Z792	6	Cap Head Screw M4x8mm
86110	1	Tuned Pipe (Composite Nylon/savage)	Z897	6	Washer 12x18x0.2mm
86121	4	Washer 5x10x3mm (Brass)			
86130	1	Slipper Clutch Hub			

Artikel#	Anzahl	Bezeichnung	Artikel#	Anzahl	Bezeichnung
3117	2	6 Speichen Felge Glaenzend Chrom (83x56mm)	86132	1	Achse 8x9x44mm Mit Linksgewinde (Silber)
4464	2	Gt Reifen S Compound (160x86mm)	86153	1	Ueberrollbuegel (Blau)
6122	10	Karosseriesplinte Mittel	86271	1	Schwungrad 34mm (3pin)
6123	20	Karosseriesplinte Gross (8mm)	86318	1	Bremsmitnehmer (Aluminium/silber) Savage
6154	10	Kabelbinder (3.5x150mm/schwarz)	86319	1	Lenkungspfosten 12x47mm (Lila) Savage
6163	5	Doppelseitiges Klebeband 20x100mm	86356	1	Bremsanlenkungs Set Savage
6749	4	Daempferfeder 14.4x117x1.4mm (Schw)	86368	1	Kupplungshaltersatz
6811	8	O-ring 6x9.5x2mm (Schwarz)	86369	1	Zweigang Kupplungsnahe
6816	6	Silikon O-ring S10	87031	1	Kraftstofftank (160ccm)
6819	5	Silikon O-ring P-3 Rot	87040	1	Silikon Auspuffverbinder 12 X 18 X 30mm (Lila)
6898	4	Silikon O-ring P31	87041	2	Gummi-getriebeabdeckung (2st.)
6899	6	O-ring 5x8x1.5mm	87042	1	Feder 4.9x8x7mm / Unterlagscheibe 4.3x10x1.0mm
72130	1	Stainless Steel Slipperplatte	87049	2	Auspuffdichtung (Fuer 3.5ccm)
72131	2	Slipperscheibe	87053	1	Bremsscheibe / Bremsbacken
73915	1	Chassis 2.5mm (Blau)	87054	1	Auspuffkruemmerfeder 3.2x91x0.7mm X46
76914	1	2-gang Zahnrad 44z (1m)	87058	8	Gummischlauch 3x8x10mm (Geformt/schwarz)
76924	1	2-gang Zahnrad 39z	87151	3	Teflon Kupplungsbacke/feder Set (3 St.)
76942	1	Hauptzahnrad 52z (1m)	87193	1	4 Spider Differential Umbau Set (1 Set/r40/savage)
85044	1	Diffgehaeuse	87194	4	Welle Fuer 4 Spider Diff 4x27mm (4str/r40/savage)
85045	1	Getriebegehaeusesatz	87199	1	Luftfilter Schlauch Set (Fuer #87198)
85046	1	Mittleres Getriebegehaeuse	87204	1	Luftfilter Schaumstoff Set (Fuer #87198)
85047	1 Pair	Unterer Querlenkersatz	94036	10	Flachkopfschraube M2x5mm
85048	1 Axle	Lenkhebeltraeger	A989	1	Heavy-duty Kupplungsglocke 14z (1m)
85049	2 Shocks	Daempfergehaeusesatz	B021	2	Competition Low Friction Kugellager 5x10mm
85050	2 Shocks	Daempferferteile / Befestigungssatz	B023	2	Competition Low Friction Kugellager 6x13mm
85058	1	Lenkhebel / Servosafer Set Savage	B032	2	Kugellager 10x16x5mm
85059	1	Rammer / Lange Karosseriehalter	B072	6	Metallager 5 X 11 X 4mm
85060	1	Skid Plate/ Daempferbruecke/ Karosseriebefestigung	B085	2	Kugellager 8 X 16 X 5mm
85061	1	Elektronik Box Satz	Z150	1	Antennenrohrset
86030	1	Kegelrad 43z (1m)	Z224	10	Unterlagscheibe M3x8mm
86031	1	Kegelrad 13z (1m)	Z235	4	C-clip 20mm
86032	1	Kegelrad Satz (Kegeldiff)	Z240	4	C-clip 8mm
86055	2	Kolbenstange 3x86mm (Silber)	Z243	10	E-clip E3mm
86056	1	Knochen 8x84mm (Schwarz)	Z245	10	E-clip E5mm
86057	1	Knochen 8x78mm (Schwarz)	Z260	12	Stift 2.5x12mm
86058	2	Knochen 9x123mm (Schwarz)	Z282	4	Stufenschraube M3x14mm
86059	4	Kugelkopf 6.8x7.3x3mm (Schwarz)	Z286	6	Stufenschraube 3x20mm
86060	1	Motorhalter	Z288	4	Stufenschraube M4x20mm
86061	1	Kruemmer (Heckauslass)	Z303	6	Senkkopfschraube M3x42mm
86062	2	Bolzen 4x7x74mm	Z481	12	Flachkopfschneidschraube M2.6x8mm
86063	2	Motorhalterstrebe 7x7x74mm	Z488	6	Schneidschraube Mit Flansch M2.6x12mm
86064	2	Diffmitnehmer 14x34mm (Schwarz)	Z517	10	Flachkopfschraube M3x8mm Schwarz
86065	2	Radachse 8 X 9 X 44mm (Schwarz)	Z520	6	Flachkopfschraube M3x18mm
86066	4	Sechskant-radmitnehmer 14mm (Silber)	Z526	6	Senkkopfschraube M3x8mm
86067	1	Untere Gehaeuseplatte 2.5mm (Lila)	Z530	6	Senkkopfschraube M3x18mm
86068	2	Obere Querlenkerstrebe 4x54x3mm (Lila)	Z543	6	Inbusschraube M3x10 Schwarz
86069	1	Motorplatte 2mm (Lila)	Z544	6	Inbusschraube M3x12 Schwarz
86070	2	Untere Querlenkerstrebe 4x54x3mm (Lila)	Z547	6	Inbusschraube M3x20mm
86071	2	Achsstift 4x62mm (Schwarz)	Z561	6	Schneidschraube Mit Flansch M3x10mm
86072	2	Gewindestange M4 X 70mm (Schwarz)	Z567	10	Flachkopfschneidschraube M3x10mm
86073	2	Achsstift 4x78mm (Silber)	Z569	10	Flachkopfschneidschraube M3x15mm
86074	2	Achsstift 4x46mm (Silber)	Z578	10	Senkkopfschneidschraube M3x12mm
86076	1	Mutter 1/4-28x8.5mm (Schwarz)	Z581	10	Senkkopfschneidschraube M3x18mm
86077	1	Lagerhuelse 7x6.5mm (Messing)	Z613	6	Flachkopfschraube M4x10mm
86081	1	Getriebewelle 6x12x78mm (Schwarz)	Z632	6	Flachkopfschneidschraube M4x10mm
86082	2	Cup Joint 6x13x20mm (Schwarz)	Z634	10	Flachkopfschneidschraube M4x15mm
86083	2	Cup Joint 8x19mm (Schwarz)	Z644	10	Senkkopfschneidschraube M4x15mm
86084	1	Getriebezahnrad 32z (1m)	Z661	4	Stoppmutter M2.6
86087	1	Kupplungsgetriebehalter Mit Freilauf (Silber)	Z663	6	Stoppmutter M3
86088	1	Getriebewelle 6x8x45mm (Schwarz)	Z682	4	Stoppmutter M5 (Rechtsgewinde / Schwarz)
86089	1	Getriebewelle 6x71mm (Schwarz)	Z683	4	Stoppmutter M5 (Linksgewinde / Silber)
86090	2	Lenkungspfosten 6x49mm (Schwarz)	Z684	4	Stoppmutter M4 Mit Flansch
86092	1	Bremshebel/bremsbolzen	Z685	10	Unterlagscheibe 2.7x6.7x0.5mm
86094	6	Gewindestift M4x2x12mm (Schwarz)	Z694	10	Unterlagscheibe M5x10x0.5mm Silber
86095	6	Gewindestift M5x3x18mm (Schwarz)	Z700	6	Madenschraube M3x3mm
86097	1	Getriebezahnrad 18-23z (1m)	Z721	4	Madenschraube M4x4mm
86098	1	Getriebezahnrad 29z (1m)	Z792	6	Inbusschraube M4x8mm
86110	1	Tuning Resorohr (Kunststoff/savage)	Z897	6	Unterlagscheibe 12x18x0.2mm
86121	4	Unterlagscheibe 5x10x3mm (Messing)			
86130	1	Slipperkupplungsmitnehmer			

Part #	Qty	Name	Part #	Qty	Name
3117	2	Jante Chrome Brillant 6 Rayons (83x56mm)	86132	1	Axe 8x9x44mm Filetage Anti-horaire (Argent)
4464	2	Pneu Gt Compose S (160x86mm)	86153	1	Barre Antiroulis (Bleu)
6122	10	Clip Carrosserie (Moyen)	86271	1	Volant D'inertie 34mm (3 Broches)
6123	20	Clip Carrosserie (Grand/8mm)	86318	1	Moyeu De Frein (Alliage Moule/argent)
6154	10	Collier Nylon Noir 3.5x150mm	86319	1	Montant Direction 12x47mm (Violet)
6163	5	Double Face 20x100mm (S5)	86356	1	Jeu Tringlerie Freins
6749	4	Ressort Amort. 14.4x117x1.4mm 26 Sp. (Noir)	86368	1	Set Support D'embrayage
6811	8	Joint Torique 6x9.5x2mm (Noir)	86369	1	Moyeu Embray
6816	6	Joint Amortisseur	87031	1	Reservoir De Carburant (160cc)
6819	5	Joint Torique Silicone P-3 Rouge	87040	1	Accouplement D'echappement Silicone 12x18x30mm (Violet)
6898	4	Joint Torique Silicone P31	87041	2	Bouchon Caoutchouc Pour Boite A Vitesse
6899	6	Joint Torique 5x8x1.5mm	87042	1	Set Ressort 4.9x8x7mm/rondelle 4.3x10x1.0mm (Orifice Hex) Set
72130	1	Plaque Acier Inox Slipper	87049	2	Joint Sortie Echappement (Taille 21)
72131	2	Rondelle De Pression Slipper	87053	1	Set Plaquette/disque De Frein
73915	1	Chassis Principal 2.5mm (Bleu/)	87054	1	Ressort Silencieux 3.2x91x0.7mm X46
76914	1	Couronne Transmission 44 Dents (1m/2 Vitesses)	87058	8	Tube Caoutchouc 3x8x10mm (Forme/noir)
76924	1	Couronne Transmission 39 Dents	87151	3	Jeu Mass. Embrayage Teflon/ressorts (3 P. Chq)
76942	1	Couronne 52 Dents (1m)	87193	1	Jeu Conversion Diff. 4 Pignons Coniques (1 Jeu)
85044	1	Carter Diff	87194	4	Axe Pour Diff. 4 Pignons Coniques 4x27mm
85045	1	Boite De Vitesse / Differentiel	87199	1	Jeu Manchon De Filtre A Air (Pour Ref.87198)
85046	1	Boite De Vitesse Centrale	87204	1	Jeu Element Mousse Filtre A Air (Pour Ref.87198)
85047	1 Pair	Set Bras De Suspension	94036	10	Vis Tete Ronde M2x5mm
85048	1 Axle	Set Fusees Avant	A989	1	Cloche Renforcee 14 Dents (1m)
85049	2 Shocks	Set Corps Amortisseur (2 Amortisseurs)	B021	2	Roulement 5x10mm
85050	2 Shocks	Set Composants Amortisseur/rotule Filetee (2 Amortisseurs)	B023	2	Roulement 6x13mm
85058	1	Jeu Bielle De Direction/sauve-servo	B032	2	Roulement A Billes 10x16x5mm
85059	1	Set Pare-chocs / Support Carrosserie Longue	B072	6	Bague Bronze 5x11x4mm (S6)
85060	1	Set Glissiere/support Carrosserie/suspension	B085	2	Roulement A Billes 8x16x5mm
85061	1	Set Boite Radio	Z150	1	Ensemble Antenne
86030	1	Pignon Differentiel 43 Dents (1m)	Z224	10	Rondelle M3x8mm Noir
86031	1	Pignon Differentiel 13 Dents (1m)	Z235	4	Circlips C 20mm
86032	1	Set Pignon Differentiel (Diff)	Z240	4	Clip C 8mm
86055	2	Axe D'amortisseur 3x86mm (Argent)	Z243	10	Circlips 3mm
86056	1	Cardan Arriere 8x84mm (Noir)	Z245	10	Circlips 5mm
86057	1	Cardan Arriere 8x78mm (Noir)	Z260	12	Goupille 2.5x12mm
86058	2	Cardan Arriere 9x123mm (Noir)	Z282	4	Vis M3x14mm
86059	4	Rotule 6.8x7.3x3mm (Noir)	Z286	6	Vis 3x20mm
86060	1	Support Moteur	Z288	4	Vis 4x20mm
86061	1	Pipe Echappement (Echappement Arriere)	Z303	6	Vis Tete Fraisee M3x42mm
86062	2	Support Suspension 4x7x74mm	Z481	12	Vis Tp. Tole Tete Plate M2.6x8mm
86063	2	Support Moteur 7x7x74mm	Z488	6	Tp. Vis M2.6x12mm
86064	2	Axe Diff 14x34mm (Noir)	Z517	10	Vis Tete Ronde M3x8mm
86065	2	Axe 8x9x44mm (Noir)	Z520	6	Vis Tole Tete Ronde M3x18mm
86066	4	Fusee De Roue Hex 14mm (Argent/4pcs)	Z526	6	Vis Tete Fraisee M3x8mm
86067	1	Support Inferieur 2.5mm (Violet)	Z530	6	Vis Tete Fraisee M3x18mm
86068	2	Support Bras Superieur 4x54x3mm (Violet)	Z543	6	Vis M3x10mm
86069	1	Platine Moteur 2mm (Violet)	Z544	6	Vis M3x12mm
86070	2	Support Bras Inferieur 4x54x3mm (Violet)	Z547	6	Vis M3x20mm
86071	2	Axe Triangle 4x62mm (Noir)	Z561	6	Vis M3x10mm
86072	2	Axe Filete M4x70mm (Noir)	Z567	10	Vis Tole Tete Platem3x10mm
86073	2	Axe 4x78mm (Argent)	Z569	10	Vis Tole Tete Plate M3x15mm
86074	2	Axe 4x46mm (Argent)	Z578	10	Vis Tole Tete Fraisee M3x12mm
86076	1	Ecrou D'embrayage 1/4-28x8.5mm (Noir)	Z581	10	Vis Tole Tete Fraisee M3x18mm
86077	1	Cone Volant 7x6.5mm (Laiton/21 Dim)	Z613	6	Vis Tole Tete Ronde M4x10mm
86081	1	Axe Couronne 6x12x78mm (Noir)	Z632	6	Tp. Vis Tole Tete Ronde M4x10mm
86082	2	Noix De Cardan 6x13x20mm (Noir)	Z634	10	Vis Tole Tete Ronde M4x15mm
86083	2	Noix De Cardan 8x19mm (Noir)	Z644	10	Vis Tole Tete Fraisee M4x15mm
86084	1	Couronne 32 Dents (1m)	Z661	4	Ecrou Nylon M2.6
86087	1	Support Couronne Roue Libre (Argent)	Z663	6	Ecrou Nylstop M3
86088	1	Axe Pignon Intermediaire 6x8x45mm (Noir)	Z682	4	Ecrou De Blocage De Bride M5 (Horaire/noir)
86089	1	Axe De Transmission 6x71mm (Noir)	Z683	4	Ecrou De Blocage M5 Filetage Anti-horaire (Argent)
86090	2	Axe Pour Direction 6x49mm (Noir)	Z684	4	Ecrou M4
86092	1	Set Came De Frein/piston	Z685	10	Rondelle 2.7x6.7x0.5mm
86094	6	Axe Filete M4x2x12mm (Noir)	Z694	10	Rondelle 5x10mm
86095	6	Axe Filete M5x3x18mm (Noir)	Z700	6	Vis Hallen Sans Tete M3x3mm
86097	1	Couronne 18-23 Dents (1m)	Z721	4	Vis Hallen Sans Tete M4x4mm
86098	1	Pignon Intermediaire 29 Dents (1m)	Z792	6	Vis M4x8mm
86110	1	Pot D'echappement Acc. (Nylon Comp./savage)	Z897	6	Rondelle 12x18x0.2mm
86121	4	Rondelle 5x10x3mm (Laiton)			
86130	1	Moyeu D'embrayage Anti-dribble			

品番	入数	品名	品番	入数	品名
3117	2	6スポークホイールシャイニークローム (83x56mm)	86153	1	ロールバー (ブルー)
4464	2	GTタイヤ Sコンパウンド (160x86mm)	86271	1	フライホイール 34mm (3ピン)
6122	10	ボディピン中	86318	1	ブレーキハブ (ダイキャスト/シルバー)
6123	20	ボディピン大(20個入り)	86319	1	ステアリングポスト 12x47mm (パープル)
6154	10	ナイロンストラップ ブラック (10個入り)	86356	1	ブレーキリンゲージセット
6163	5	強力両面テープ 20x100mm (5個入り)	86368	1	クラッチホルダーセット (サベージ HD 2スピード/組立済み)
6749	4	ショックスプリング1.4x117x1.4mm26巻(ブラック/4)	86369	1	クラッチハブ (サベージ HD 2スピード)
6811	8	Oリング 6x9.5x2mm (ブラック)	87031	1	燃料タンク (160cc)
6816	6	シリコンOリング S10	87040	1	マフラージョイント 12x18x30mm (パープル)
6819	5	シリコンOリング P3 RED	87041	2	ラバーキャップ/ギヤボックス用
6898	4	シリコン Oリング P31	87042	1	スプリング4.9x8x7mm/ワッシャー-4.3x10x1.0mmセット
6899	6	Oリング 5x8x1.5mm	87049	2	エキゾーストガスカート(21)
72130	1	ステンレススリッパプレート	87053	1	ブレーキディスク/プレートセット
72131	2	スリッパパッド (2pcs)	87054	1	エキゾースト マニホールド スプリング3.2x75x0.7mm x56
73915	1	メインシャーシ 2.5mm (ブルー)	87058	8	ラバーチューブ 3x8x10mm
76914	1	トランスミッションギヤ44T(1M)	87151	3	テフロンクラッチシュー/スプリングセット (各3個)
76924	1	トランスミッションギヤ39T(サベージHD 2スピード)	87193	1	4ベベルデフ コンバージョンセット (1セット)
76942	1	スパーギヤ52T(1M)	87194	4	4ベベルデフ用シャフト4x27mm
85044	1	デフケースセット	87199	1	スリーブセット (#87198 エアクリーナー用)
85045	1	ギヤボックス/バルクヘッドセット	87204	1	エレメントセット (#87198 エアクリーナー用)
85046	1	センターギヤボックス	94036	10	ナベネジ M2x5mm (10pcs)
85047	1 pair	サスペンションアームセット	A989	1	HEAVY DUTYクラッチベル14T(1M)
85048	1 axle	アップライトセット	B021	2	ボールベアリング 5x10mm
85049	2 shocks	ショックボディセット	B023	2	**ボールベアリング6x13
85050	2 shocks	ショックパーツ/ロッドエンドセット	B032	2	ボールベアリング 10x16x5mm
85058	1	ステアリングクランク/サーボセーバセット	B072	6	メタル5x11x4
85059	1	バンパーセット/ロングボディマウントセット	B085	2	ボールベアリング 8x16x5mm
85060	1	スキッドプレート/ボディマウント/ショックタワーセット	Z150	1	アンテナパイプセット
85061	1	メカボックスセット	Z224	10	ワッシャー-M3x8mm
86030	1	ベベルギヤ 43T(1M)	Z235	4	**CリングSTW-20
86031	1	ベベルギヤ 13T(1M)	Z240	4	Cクリップ 8mm
86032	1	ベベルギヤセット	Z243	10	EリングE3
86055	2	ショックシャフト 3x86mm	Z245	10	**EリングE5
86056	1	ドッグボーン 8x84mm (ブラック)	Z260	12	ストレートピン 2.5x12mm
86057	1	ドッグボーン 8x78mm (ブラック)	Z282	4	ステップスクリュー M3x14mm
86058	2	ドッグボーン 9x123mm (ブラック)	Z286	6	ステップスクリュー M3x20mm
86059	4	ボール 6.8x7.3x3mm(ブラック)	Z288	4	ステップスクリュー 4x20mm
86060	1	エンジンマウント	Z303	6	キャップネジ M3x42mm
86061	1	EXマニホールド	Z481	12	T.P. バインドネジM2.6x8mm
86062	2	ジョイントポスト4x7x74mm	Z488	6	T.Pフランジネジ M2.6x12mm
86063	2	エンジンマウントブレース7x7x74mm	Z517	10	バインドネジ M3x8mm
86064	2	デフシャフト 14x34mm (ブラック)	Z520	6	バインドネジ M3x18mm
86065	2	アクスル 8x9x44mm (ブラック)	Z526	6	サラネジ M3x8mm
86066	4	六角ハブ 14mm(シルバー)	Z530	6	サラネジ M3x18mm
86067	1	バルクヘッドロアプレート2.5mm(パープル)	Z543	6	キャップネジ M3x10mm
86068	2	アッパーアームブレース 4x54x3mm (パープル)	Z544	6	**キャップネジ M3x12mm
86069	1	エンジンプレート 2mm (パープル)	Z547	6	キャップネジ M3x20mm
86070	2	ロアアームブレース 4x54x3mm (パープル)	Z561	6	フランジタッピングネジ M3x10mm
86071	2	フランジシャフト 4x62mm(ブラック)	Z567	10	T.PバインドネジM3x10mm
86072	2	スタッドシャフト M4x70mm(ブラック)	Z569	10	T.PバインドネジM3x15mm
86073	2	シャフト 4x78mm(シルバー)	Z578	10	T.PサラネジM3x12mm
86074	2	シャフト 4x46mm(シルバー)	Z581	10	T.PサラネジM3x18mm
86076	1	パイロットナット 1/4-28x8.5mm (ブラック)	Z613	6	バインドネジ M4x10mm
86077	1	コレット7x6.5mm (21サイズ)	Z632	6	T.Pバインドネジ M4x10mm
86081	1	ギヤシャフト 6x12x78mm (ブラック)	Z634	10	**バインドタッピングネジM4x15mm
86082	2	カップジョイント 6x13x20mm(ブラック)	Z644	10	**サラタッピングネジM4x15mm
86083	2	カップジョイント 8x19mm(ブラック)	Z661	4	ナイロンナット M2.6
86084	1	ドライブギヤ 32T(1M)	Z663	6	ナイロンナットM3
86087	1	クラッチギヤホルダーワンウェイ用 (シルバー)	Z682	4	フランジロックナット M5 (右ネジ/ブラック)
86088	1	アイドルシャフト 6x8x45mm (ブラック)	Z683	4	フランジ ロックナットM5(左ネジ/シルバー)
86089	1	ドライブシャフト 6x71mm (ブラック)	Z684	4	フランジナイロンナットM4
86090	2	シャフト 6x49mm/ステアリングクランク用 (ブラック)	Z685	10	ワッシャー 2.7x6.7x0.5mm
86092	1	ブレーキカム/ピストンセット	Z694	10	ワッシャー-M5x10x0.5mm
86094	6	スクリューシャフト M4x2x12mm	Z700	6	イモネジM3x3mm
86095	6	スクリューシャフト M5x3x18mm	Z721	4	**イモネジM4x4mm
86097	1	ドライブギヤ 18-23T(1M)	Z792	6	キャップネジ M4x8mm
86098	1	アイドルギヤ 29T(1M)	Z897	6	ワッシャー 12x18x0.2mm
86110	1	マフラー			
86121	4	ワッシャー 5x10x3mm			
86130	1	スリッパークラッチハブ			
86132	1	アクスル 8x9x44mm(左ネジ/シルバー)			



86134/ 86151/ 86152
Heavy Duty Dog Bone
 Heavy-duty Knochen
 Cardan Renforce
 ハイパーデュティードッグボーン



86140
Heat Sink Engine Mount (7075s)
 Motorhalter Mit Kuehrippen (7075s)
 Support Moteur Ventilte Haut (7075s)
 ヒートシンクエンジンマウント (7075s)

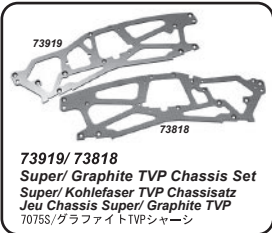

73919/ 73818
Super/ Graphite TVP Chassis Set
 Super/ Kohlefaser TVP Chassisatz
 Jeu Chassis Super/ Graphite TVP
 7075S/グラファイトTVPシャーシ



4852
Dirt Bonz Tire S Compound
 Dirt Bonz Reifen Weiche Mischung
 Pneus Terre Bonz Gomme S
 ダートボンスタイヤ Sコンパウンド

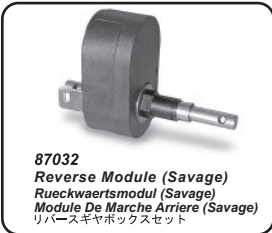

87032
Reverse Module (Savage)
 Ruckwaerksmodul (Savage)
 Module De Marche Arriere (Savage)
 リバースキヤボックスセット



72438
High Performance Air Cleaner
 High Performance Luftfilter
 Filtre a Air Haute Performance
 ハイパフォーマンスエアクリナー



85066
Adjustable Upper Arm Set
 Einstellbarer Oberer Querlenkersatz
 Jeu De Bras Superieurs Reglables
 アジャスタブルアッパーアームセット

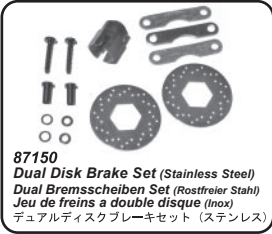

87150
Dual Disk Brake Set (Stainless Steel)
 Dual Brems Scheiben Set (Rostfreier Stahl)
 Jeu de freins a double disque (Inox)
 デュアルディスクブレーキセット (ステンレス)



A712
Threaded Alum. Shock Set
 Aluminium Gewindedaempfersatz
 Jeu Amortiss. Alu. Filetes
 アルミスレッドショックセット



92550
HPI Carrying Bag (XL/Savage size/Black)
 HPI Tragetasche (XL/Savage/graesse/Schwarz)
 Sac De Transport HPI (XL/Taille Savage/Noir)
 HPI キャリングバッグ (XL/サバゲサイズ/ブラック)

#	Qty	Description
3005	2	G15 Wheel White (83x56mm/2pcs)
3006	2	G15 Wheel Black (83x56mm/2pcs)
3007	2	G15 Wheel Chrome (83x56mm/2pcs)
3008	2	G15 Wheel Gray (83x56mm/2pcs)
3011	2	Q6 Wheel White (83x56mm/2pcs)
3012	2	Q6 Wheel Black (83x56mm/2pcs)
3013	2	Q6 Wheel Chrome (83x56mm/2pcs)
3014	2	Q6 Wheel Gray (83x56mm/2pcs)
3018	2	Q6 Wheel Gunmetal (83x56mm/2pcs)
3115	2	6 Spoke Wheel White (83x56mm/2pcs)
3116	2	6 Spoke Wheel Black (83x56mm/2pcs)
3117	2	6 Spoke Wheel Shiny Chrome (83x56mm/2pcs)
3118	2	6 Spoke Wheel Satin Chrome (83x56mm/2pcs)
3119	2	6 Spoke Wheel Matte Chrome (83x56mm/2pcs)
3135	2	8 Spoke Wheel White (83x56mm/2pcs)
3136	2	8 Spoke Wheel Black (83x56mm/2pcs)
3137	2	8 Spoke Wheel Shiny Chrome (83x56mm/2pcs)
3138	2	8 Spoke Wheel Satin Chrome (83x56mm/2pcs)
3139	2	8 Spoke Wheel Matte Chrome (83x56mm/2pcs)
4667	2	Inner Foam 30x80x255mm (Firm)
6744	4	Shock Spring 14.4x118x1.2mm 23.5coils(Green/4pcs)
6745	4	Shock Spring 14.4x117x1.3mm 26 Coils (Blue/4pcs)
6746	4	Shock Spring 14.4x117x1.4mm 26coils (Purple/4pcs)
73070	1	Arm Brace Set (Woven Graphite/upperx2/lowerx4)
73916	1	Main Chassis 2.5mm (Gold/2pcs)
73917	1	Main Chassis 2.5mm (Silver/2pcs)
73918	1	Main Chassis 2.5mm (Purple/2pcs)
73929	1	Main Chassis 2.5mm/roll Bar Set (Gold)
73930	1	Main Chassis 2.5mm/roll Bar Set (Purple)
76937	1	Spur Gear 47 Tooth (1m)
76939	1	Spur Gear 49 Tooth (1m)
80587	1	Metal Gear Conversion Set(W/ball Bearing) For SF-2
80844	2	Mip CvdS (Drive Axle/black/2pcs)
80847	2	Mip Center Drive CvdS (Black/1set)
80868	2	Hpi Savage Dogbone 9x123mm (Mip/black/2pcs)
85068	1	Safety Engine Stop System
86136	1	Aluminium Drive Gear 18-23tooth (1m)
86138	1	Aluminium Tuned Pipe (Polished/21+)
86139	1	Aluminium Tuned Pipe (Purple/21+)
86141	1	Exhaust Header (Os 21rg(P)-x Engine/savage)
86142	1	Aluminium Hex Wheel Hub (14mm/purple/4pcs)
86154	1	Roll Bar (Gold)
86155	1	Roll Bar (Purple)
86186	1	Ribbed Tuned Pipe (Black/21+)
86187	1	Ribbed Tuned Pipe (Purple/21+)
86188	1	Ribbed Tuned Pipe (Silver/21+)
86251	1	Aluminium Upright Set (Purple/left And Right)
86254	2	Aluminum C Hub (Purple/2pcs)
86255	1	Aluminum Shock Tower (Purple)
86256	2	Aluminum Lower Suspension Arm (Purple/1 Pair)
86257	2	Aluminum Adjustable Upper Arm (Purple/1 Pair)
86266	1	Universal Dogbones 9x162mm (Left And Right/1pair)
86269	1	Universal Dogbone 8x87mm
86270	1	Universal Dogbone 8x93mm
86274	1	Light Weight Drive Gear 32tooth (1m)
86275	1	Light Weight Drive Gear 29tooth (1m)
86276	2	Heavy-duty Cup Joint 6x13x20mm (Silver/2pcs)
86277	2	Heavy-duty Cup Joint 8x14x19mm (Silver/2pcs)
86278	2	Heavy-duty Diff Shaft 14x34mm (Silver/2pcs)
86343	1	Titanium Gear Shaft 6x12x78mm
86344	1	Titanium Idler Shaft 6x8x45mm
86345	1	Titanium Drive Shaft 6x67mm
86346	1	Aluminum Fuel Tank Mount (Purple)
86386	2	Aluminum Joint Bar (Purple/2pcs)
87110	1	Hpi Roto Start System
87149	1	Racing Fuel Tank (160cc/no Primer)
87218	1	3 Speed Transmission For Savage (Assembled)
87220	1	3 Speed Transmission For Savage
93585	2	Turnbuckle M4x70mm (Titanium/purple/2pcs)
A988	1	Heavy-duty Clutch Bell 13 Tooth (1m)
A989	1	Heavy-duty Clutch Bell 14 Tooth (1m)
A990	1	Heavy-duty Clutch Bell 15 Tooth (1m)
A991	1	Heavy-duty Clutch Bell 16 Tooth (1m)
A992	1	Heavy-duty Clutch Bell 17 Tooth (1m)
A993	1	Heavy-duty Clutch Bell 18 Tooth (1m)
A994	1	Heavy-duty Clutch Bell 19 Tooth (1m)
B045	1	Steering Upgrade Set (6x10x3mm Ball Bearing/4pcs)
Z076	5	Aluminum T. Flat Head Screw M3x8mm (5pcs)
Z078	5	Aluminum T. Flat Head Screw M3x12mm (5pcs)
Z079	5	Aluminum T. Flat Head Screw M3x15mm (5pcs)

#	Anzahl	Bezeichnung
3005	2	G15 Felgen Weiss (83x56mm/2st.)
3006	2	G15 Felgen Schwarz (83x56mm/2st.)
3007	2	G15 Felgen Chrom (83x56mm/2st.)
3008	2	G15 Felgen Grau (83x56mm/2st.)
3011	2	Q6 Felgen Weiss (83x56mm/2st.)
3012	2	Q6 Felgen Schwarz (83x56mm/2st.)
3013	2	Q6 Felgen Chrom (83x56mm/2st.)
3014	2	Q6 Felgen Grau (83x56mm/2st.)
3018	2	Q6 Felgen Grau (83x56mm/2st.)
3115	2	6 Speichen Felge Weiss (83x56mm/2st) Savage
3116	2	6 Speichen Felge Schwarz (83x56mm/2st) Savage
3117	2	6 Speichen Felge Glaezend Chrom (83x56mm/2st)
3118	2	6 Speichen Felge Seidenmatt Chrom (83x56mm/2st)
3119	2	6-speichen Felge Matt-chrom (83x56mm/2st)
3135	2	8 Speichen Felge Weiss (83x56mm/2st) Savage
3136	2	8 Speichen Felge Schwarz (83x56mm/2st) Savage
3137	2	8 Speichen Felge Glaezend Chrom (83x56mm/2st)
3138	2	8 Speichen Felge Seidenmatt Chrom (83x56mm/2st)
3139	2	8-speichen Felge Matt-chrom (83x56mm/2st)
4667	2	Reifeneinlage 30x80x255mm (Hart)
6744	4	Daempferfeder 14.4x118x1.2mm 23.5 Wdg.
6745	4	Daempferfeder 14.4x117x1.3mm 26 Wdg. (Blau)
6746	4	Daempferfeder 14.4x117x1.4mm (Lila/4st)
73070	1	Querlenkerverbrebung (Kohlefaser/utemx2/obenx4)
73916	1	Chassis 2.5mm (Gold/2 St.)
73917	1	Chassis 2.5mm (Silber/2st.)
73918	1	Chassis 2.5mm (Lila/2 St.)
73929	1	Chassis 2.5mm/ueberrollbuegelsatz (Gold)
73930	1	Chassis 2.5mm/ueberrollbuegelsatz (Lila)
76937	1	Hauptzahnrad 47z (1m)
76939	1	Hauptzahnrad 49z (1m)
80587	1	Metallgetriebe Set (Mit Kugellagern) Fuer SF-2
80844	2	Mip Kardans (Antriebsachse/schwarz/2st.
80847	2	Mip Mittelantreib Kardans (Schwarz/1set)
80868	2	Hpi Savage Knochen 9x123mm (Mip/schwarz/2st.)
85068	1	Sicherheits Motor-stop System (Savage)
86136	1	Aluminium Getriebezahnräder 18-23 Zaehne (1m)
86138	1	Aluminium Tuning Auspuff (Polier/21+)
86139	1	Aluminium Tuning Auspuff (Lila/21+)
86141	1	Auspuffkrümmer (Os 21rg(P)-x Motoren/savage)
86142	1	Alu Sechskant-mitnehmer (14mm/lila/4 St.)
86154	1	Ueberrollbuegel (Gold)
86155	1	Ueberrollbuegel (Lila)
86186	1	Ribbed Tuning Auspuff (Schwarz/21+)
86187	1	Ribbed Tuning Auspuff (Lila/21+)
86188	1	Ribbed Tuning Auspuff (Silber/21+)
86251	1	Alu Lenkhebelset (Lila/links/rechts)
86254	2	Aluminium Lenkhebeltraeger (Lila/2st.)
86255	1	Aluminium Daempferbruecke (Lila)
86256	2	Aluminium Querlenker Unten (Lila/1paar)
86257	2	Einstellbare Obere Alu Querlenker(Lila/1 paar)
86266	1	Knochen 9x162mm (Links Und Rechts/1 paar)
86269	1	Knochen 8x87mm
86270	1	Knochen 8x93mm
86274	1	Leichtes Getriebezahnräder 32 Zaehne (1m)
86275	1	Leichtes Getriebezahnräder 29 Zaehne (1m)
86276	2	Stabiler Cup Joint 6x13x20mm (Silber/2st)
86277	2	Stabiler Cup Joint 8x14x19mm (Silber/2st)
86278	2	Diffmitnehmer Stabil 14x34mm (Silber/2st)
86343	1	Titan Getriebebewelle 6x12x78mm Savage
86344	1	Titan Getriebebewelle 6x8x45mm Savage
86345	1	Titan Getriebebewelle 6x67mm Savage
86346	1	Aluminium Tank Halterung (Lila) Savage
86386	2	Aluminium Chassis-streben (Lila/2st)
87110	1	Hpi Roto Start System
87149	1	Renntank Savage (160cc/keine Spritpumpe)
87218	1	3 Gang Getriebe (Montiert) Savage
87220	1	3 Gang Getriebe Savage
93585	2	Titan Spurstangen M4x70mm (Lila/2st.)
A988	1	Heavy-duty Kupplungsglocke 13z (1m)
A989	1	Heavy-duty Kupplungsglocke 14z (1m)
A990	1	Heavy-duty Kupplungsglocke 15z (1m)
A991	1	Heavy-duty Kupplungsglocke 16z (1m)
A992	1	Heavy-duty Kupplungsglocke 17z (1m)
A993	1	Heavy-duty Kupplungsglocke 18z (1m)
A994	1	Heavy-duty Kupplungsglocke 19z (1m)
B045	1	Steuerungs Upgrade Set (6x10x3mm/4st.)
Z076	5	Alu-Inbusschneidschraube 3x8mm (Lila/5 Stueck)
Z078	5	Alu-Inbusschneidschraube 3x12mm (Lila/5 Stueck)
Z079	5	Alu-Inbusschneidschraube 3x15mm (Lila/5 Stueck)

#	Qté	Description
3005	2	G15 Jante Blanche (83x56mm/2pcs)
3006	2	G15 Jante Noire (83x56mm/2pcs)
3007	2	G15 Jante Chromee (83x56mm/2pcs)
3008	2	G15 Jante Grise (83x56mm/2pcs)
3011	2	Q6 Jante Blanche (83x56mm/2pcs)
3012	2	Q6 Jante Noire (83x56mm/2pcs)
3013	2	Q6 Jante Chromee (83x56mm/2pcs)
3014	2	Q6 Jante Grise (83x56mm/2pcs)
3018	2	Q6 Jante Metalleises (83x56mm/2pcs)
3115	2	Jante Blanche 6 Rayons (83x56mm/2p.)
3116	2	Jante Noire 6 Rayons (83x56mm/2p.)
3117	2	Jante Chromee Brillant 6 Rayons (83x56mm/2p.)
3118	2	Jante Chromee Satin 6 Rayons (83x56mm/2p.)
3119	2	Jante Chromee Mat 6 Rayons (83x56mm/2p.)
3135	2	Jante Blanche 8 Rayons (83x56mm/2p.)
3136	2	Jante Noire 8 Rayons (83x56mm/2p.)
3137	2	Jante Chromee Brillant 8 Rayons (83x56mm/2p.)
3138	2	Jante Chromee Satin 8 Rayons (83x56mm/2p.)
3139	2	Jante Chromee Mat 8 Rayons (83x56mm/2p.)
4667	2	Mousse Interieure 30x80x255 Mm (Ferme)
6744	4	Ressort Damort. 14.4x118x1.2mm 23.5sp.(Vert/4 P.)
6745	4	Ressort Damort. 14.4x117x1.3mm 26sp. (Bleu/4 P.)
6746	4	Ressort Amort. 14.4x117x1.4mm 26 Sp. (Violet/4 P.)
73070	1	Jeu Entret. Bras (Graphite Tisse/sup.x2/inf.x4)
73916	1	Chassis Principal 2.5mm (Or/2 Pcs)
73917	1	Chassis Principal 2.5mm (Argent/2pcs)
73918	1	Chassis Principal 2.5mm (Violet/2pcs)
73929	1	Chassis Principal 2.5mm/barre Antiroulis (Or)
73930	1	Chassis Principal 2.5mm/barre Antiroulis (Violet)
76937	1	Couronne 47 Dents (1m)
76939	1	Couronne 49 Dents (1m)
80587	1	Jeu Conversion De Pignons (Avec R. Bille) P. SF-2
80844	2	Cardans Homoc. Mip(Essieu Moteur/noir/2 P.)
80847	2	Cardans Hom. Mip Tr. Centr. (Noir/1jeu)
80868	2	Cardan Mip 9x123 Mm (Noir/2 Pieces)
85068	1	Systeme Arret De Securite Du Moteur
86136	1	Pignon D'entrainement Aluminium 18-23 Dents (1m)
86138	1	Pot Accorde Aluminium (Polii/21+)
86139	1	Pot Accorde Aluminium (Violet/21+)
86141	1	Pipe D'echappement - Moteur (Os 21rg(P)-x/savage)
86142	1	Hexagoneaux Moyeu Alu. (14mm/type Pince/Violet/4p.)
86154	1	Barre Antiroulis (Or)
86155	1	Barre Antiroulis (Violet)
86186	1	Pot Accorde Nervure (Noir/21+)
86187	1	Pot Accorde Nervure (Violet/21+)
86188	1	Pot Accorde Nervure (Argent/21+)
86251	1	Jeu De Montants Alu (Violet/gauche Et Droite)
86254	2	Etriers C-hub Aluminium (Violet/2 Pcs)
86255	1	Platine De Susp. Aluminium (Violet)
86256	2	Bras De Susp. Inferieur Alu (Violet/1 Paire)
86257	2	Bras De Susp. Superieur Alu (Violet/1 Paire)
86266	1	Cardans Univ. 9x162 Mm (Gauche Et Droite/1 Paire)
86269	1	Cardan Universel 8x87 Mm
86270	1	Cardan Universel 8x93 Mm
86274	1	Couronne Entraînement Legere 32 D. (1m)
86275	1	Pignon Fou Legier 29 D. (1m)
86276	2	Noix De Cardan Renf. 6x13x20mm (Argent/2p.)
86277	2	Noix De Cardan Renf. 8x14x19mm (Argent/2p.)
86278	2	Axe De Diff. Renf. 14x34 Mm (Argent/2p.)
86343	1	Axe Pignon Titane 6x12x78mm
86344	1	Axe Pignon Fou Titane 6x8x45mm
86345	1	Axe Transmission Titane 6x67mm
86346	1	Support Reservoir Aluminium (Violet)
86386	2	Barre De Renfort Aluminium (Violet/2p.)
87110	1	Hpi Roto Start System
87149	1	Reservoir Competition (160 Cm3/ Ss/ Amorce)
87218	1	Transmission 3 Vitesses P. Savage (Montee)
87220	1	Transmission 3 Vitesses P. Savage
93585	2	Biellette M4x70mm (Titane/violet/2pcs)
A988	1	Cloche Renforcee 13 Dents (1m)
A989	1	Cloche Renforcee 14 Dents (1m)
A990	1	Cloche Renforcee 15 Dents (1m)
A991	1	Cloche Renforcee 16 Dents (1m)
A992	1	Cloche Renforcee 17 Dents (1m)
A993	1	Cloche Renforcee 18 Dents (1m)
A994	1	Cloche Renforcee 19 Dents (1m)
B045	1	Jeu Dir. Ameliorer (6x10x3mm Roulement Bille/4p.)
Z076	5	Vis Tete Plate 3x8mm (Hexagone/violet/5pieces)
Z078	5	Vis Tete Plate 3x12mm (Hexagone/violet/5pieces)
Z079	5	Vis Tete Plate 3x15mm (Hexagone/violet/5pieces)

品番	入数	品名
3005	2	G15ホイール(ホワイト/2pcs)
3006	2	G15ホイール(ブラック/2pcs)
3007	2	G15ホイール(クロム/2pcs)
3008	2	G15ホイール(グレー/2pcs)
3011	2	Q6ホイール ホワイト (83x56mm/2pcs)
3012	2	Q6ホイール ブラック (83x56mm/2pcs)
3013	2	Q6ホイール クロム (83x56mm/2pcs)
3014	2	Q6ホイール グレー (83x56mm/2pcs)
3018	2	Q6ホイール ガンメタル (83x56mm/2pcs)
3115	2	6 スポークホイール ホワイト (83x56mm)
3116	2	6 スポークホイール ブラック (83x56mm)
3117	2	6 スポークホイールシャイニングクロム (83x56mm)
3118	2	6 スポークホイール サテンクロム (83x56mm)
3119	2	6 スポークホイール マットクロム (83x56mm)
3135	2	8 スポークホイール ホワイト (83x56mm/2pcs)
3136	2	8 スポークホイール ブラック (83x56mm/2pcs)
3137	2	8 スポークホイールシャイニングクロム (83x56mm)
3138	2	8 スポークホイール サテンクロム (83x56mm)
3139	2	8 スポークホイール マットクロム (83x56mm)
4667	2	インナーホース 30x80x255mm ハード
6744	4	ショックスプリング14.4x118x1.2mm 23.5コイル</



www.hpiracing.com
HPI Racing USA
70 Icon Street
Foothill Ranch, CA 92610 USA
(949) 753-1099

www.hpiracing.co.jp
HPI Japan
3-22-20 Takaoka-Kita, Hamamatsu
Shizuoka, Japan
053-439-0833

www.hpi-europe.com
HPI Europe LTD.,
Units 6-8 Rawdon Network Centre,
Marquis Drive, Moira, Swadlincote, Derbyshire,
DE12 6EJ, England
(44) 01283 229400