

En *Instruction Manual*

日本語 取扱説明書

Baja 5B

1/5th SCALE DESERT BUGGY

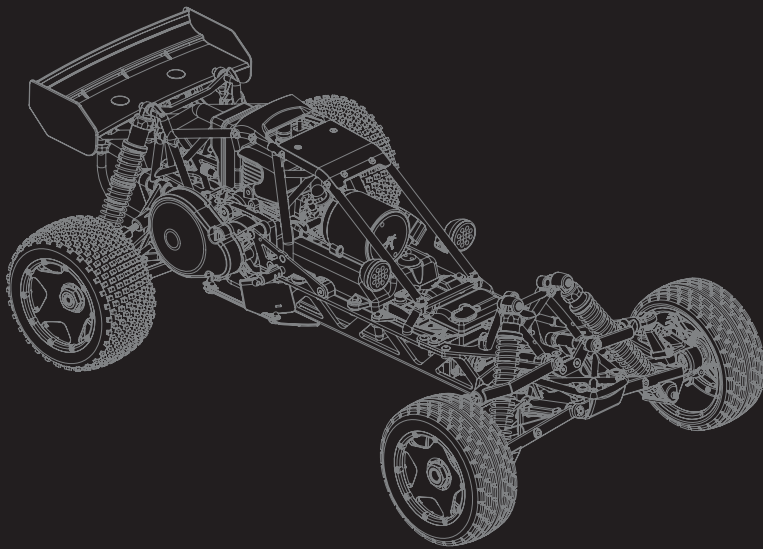

HPI
RACING

Baja 5B RTR

En Jp

12006-1

Thank you

Thank you for selecting the HPI Racing Baja 5B RTR! This kit is designed to be fun to drive and uses top quality parts for durability and performance. The instruction manual you are reading was designed to be easy to follow yet thorough in its explanations. HPI Racing wants you to enjoy driving your new Baja 5B RTR. If you come across any problems or need some help getting through a step, give us a call and we will do our very best to help you. You can also contact us on the internet at www.hpiracing.com.

The caution or attention symbols will warn you about steps that can be very dangerous. Please read and understand the instructions carefully before proceeding.



Failure to follow these instructions can damage your kit, and cause serious bodily injury or death.



Failure to follow these instructions can cause injury to yourself or others. You might also cause property damage or damage your kit.

⚠ Caution

! To prevent any serious personal injury and/or damage to property, please be responsible when operating all remote controlled models. Extra attention is called for when operating any fuel powered model. These models can exceed speeds of 40 m.p.h. and use highly poisonous and flammable fuels.

Safety Guidelines When Operating Gasoline Engines



- This product uses a mixture of gasoline and two cycle oil for fuel. Please use extreme caution when handling gasoline.
- Do not run near open flames or smoke while running your model or while handling fuel.
- Always store fuel in a well ventilated place, away from heating devices, open flames, direct sunlight, or batteries.
- Gasoline is flammable and poisonous. Gasoline powered model engines emit poisonous vapors. These vapors irritate eyes and can be highly dangerous to your health.



- You must only use a mixture of gasoline and two cycle oil as fuel for this engine. Never use glow fuels intended for R/C cars.
- Be aware that some parts will be hot after operation. Do not touch the exhaust or the engine until they have cooled.
- After running, please empty the fuel tank before storing the car.
- Keep fuel away from children.
- Store in a well ventilated area.

はじめに

この度は、HPI製品をお買い上げいただきまして、誠にありがとうございます。本製品は、高品質の材料を使用し、ハイレベルな走行が出来るよう設計されています。また、本説明書は初心者の方でもスムーズに理解できるよう多くのイラスト、実寸表示を使用しておりますので、よくお読みいただいた上で楽しいラジコンライフをスタートさせてください。なお、HPIでは走らせる楽しみはもちろんのこと、組み立てる楽しみも知っていただきたいと願っております。製品の事で不明な点がございましたらお気軽にお問い合わせください。製品を誤使用になる前に必ず本取扱説明書をお読みください。

本取扱説明書ではお客様への危害や損傷を未然に防止するために、危険の従う操作、お取扱いについて以下の記号で警告表示を行っています。内容をよくご理解の上で本文をお読みください。



警告

この表示は誤った取り扱いをすると、貴方の生命や身体に重大な被害が発生する可能性が想定される内容を示しています。



注意

この表示は誤った取り扱いをすると、貴方が障害を負う可能性、物的損害の発生が想定される内容を示しています。

⚠ 警告

! エンジンRCカーは引火性の高い燃料を使用し、トップスピードは時速60km/h以上にも達します。また排気音は他の人にとって迷惑な騒音になる場合があります。
● 走行させる時は広く、安全で他の人の迷惑とならない場所で走行させてください。

エンジンと燃料の取扱いについて



- 本製品は走行用燃料にガソリンと2サイクルオイルを混ぜた混合燃料を使用します。ガソリンの取扱いには十分注意してください。
- ガソリンは引火性が高いので火気のそばでの作業や走行はしないでください。火災の原因となります。
- ガソリンは常に火気や直射日光を避け、幼児や子供の手の届かない冷暗所に保管してください。



- ガソリンは揮発性があり引火性の高い成分からできています。誤って飲んだり揮発成分を吸い込むのは有害です。また、目に入らないように十分注意してください。
- 燃料は必ず、市販ガソリンと2サイクルオイルを混合した燃料を使用します。R/Cカー用グロー燃料など他の燃料は絶対に使用しないでください。
- 走行後のエンジンやマフラーは大変高温になるため触れないでください。整備や点検は十分に冷えてから行ってください。
- 走行後は燃料タンクから燃料を抜いてR/Cカーを保管してください。
- 室内や換気の悪い場所では保管しないようにしてください。

Contents 目次

Section	Contents	目次	Page
1	Overview	製品概要	4
2	Start Up Guide	スタートアップガイド	6
2-1	Preparation for Running	走行前準備	6
2-2	Transmitter Preparation	送信機の準備	8
2-3	Setup Before Starting	走行前の準備	9
2-4	Fail Safe Operation and Setup	フェイルセーフ機能と調整	11
2-5	Preparation for Fuel	燃料の準備	12
2-6	Engine Starting and Running	エンジンの始動と走行	13
2-7	Cautions	走行上の注意	16
2-8	Preparing for Storage	走行が終わったら	16
2-9	Preparing The Car before The Second Run	走行2回目以降の走行前点検	16
2-10	Troubleshooting	トラブルシューティング	17
3	Maintenance	メンテナンス	18
3-1	Necessary for Maintenance	メンテナンスに必要なもの	18
3-2	Body And Roll Bar Installation	ボディ、ロールバーの取り外し	19
3-3	Charging Receiver Battery	受信機用バッテリーの充電	21
3-4	Air Filter Maintenance	エアフィルターのメンテナンス	21
3-5	Pull Starter Maintenance	プルスターターのメンテナンス	23
3-6	Brake Maintenance	ブレーキのメンテナンス	23
3-7	Clutch Maintenance	クラッチのメンテナンス	25
3-8	Chassis Maintenance	シャーシのメンテナンス	26
3-9	Wheel Maintenance	タイヤのメンテナンス	26
3-10	Spur Gear Maintenance	スパーギアのメンテナンス	27
3-11	Bearing Maintenance	ベアリングのメンテナンス	27
3-12	Shock Maintenance	ショックのメンテナンス	28
3-13	R/C Unit Maintenance	R/C ユニットのメンテナンス	32
3-14	Fuel Tank Maintenance	燃料タンクのメンテナンス	33
3-15	Front Suspension Maintenance	フロントサスペンションのメンテナンス	34
3-16	Rear Suspension Maintenance	リヤサスペンションのメンテナンス	36
3-17	Gear Box / Differential Maintenance	ギアボックス、デフギアのメンテナンス	38
3-17	Drive Shaft Maintenance	ドライブシャフトのメンテナンス	40
3-18	Radio Maintenance	プロポシステムのメンテナンス	43
3-19	Fuelie 23 Engine Maintenance	Fuelie 23エンジンメンテナンス	44
4	Tuning and Setup Guide	チューニング&セットアップガイド	46
4-1	Camber Angle	キャンバー角	46
4-2	Caster Angle	キャスター角	47
4-3	Front Toe Angle	フロントトー角	47
4-4	Rear Toe Angle	リアトー角	47
5	Option Guide	オプションガイド	48
5-1	Installing Other Servos	他社製サーボの取り付け	48
6	Parts Reference	パーツ図	49
7	Exploded View	展開図	58
8	Parts List	パーツリスト	66

1 Overview

製品概要

Features

製品の特徴

The Baja 5B is a rear wheel drive 1/5th scale off-road buggy that is nearly 32" in length! Its design is revolutionary for large scale RC Cars, following the style of classic Baja buggies with long suspension arms for great ground clearance and large suspension travel. The big size allows the Baja 5B to go where smaller buggies can't and makes the Baja 5B's driving experience as close as you can get to the real thing. The Baja 5B is big, but coming as a "Ready To Run" car and powered by standard gasoline it can't be easier to get ready for action. Everything is included in the kit - 1. Preassembled Baja 5B chassis, 2. Prepainted Baja body shell, 3. Preinstalled high quality FM radio gear with built in fail safe, 6V receiver pack and charger. 4. Pre installed massive 23cc gasoline engine providing plenty of power. All you need to do is fill up with standard gasoline and some oil, and off you go!

バハ5Bは全長約80cmの1/5スケールオフロードバギーです。

HPIとしては初となるビッグスケールモデル、バハ5Bは大型RCカーとしては革命的なデザイン。最新のバハバギースタイルに長いサスペンションアーム、巨大なグラウンドクリアランスとサスペンショントラベル。ビッグサイズのバハ5Bは小型バギーには無理な場所も走行可能です。バハ5Bで実車並の走行をお楽しみください。

走行に必要なものは全て含まれていますので(組立済シャーシ、FMプロボセット、23ccエンジン)、燃料を給油すれば直ぐに走行が可能です!

Components

セット内容

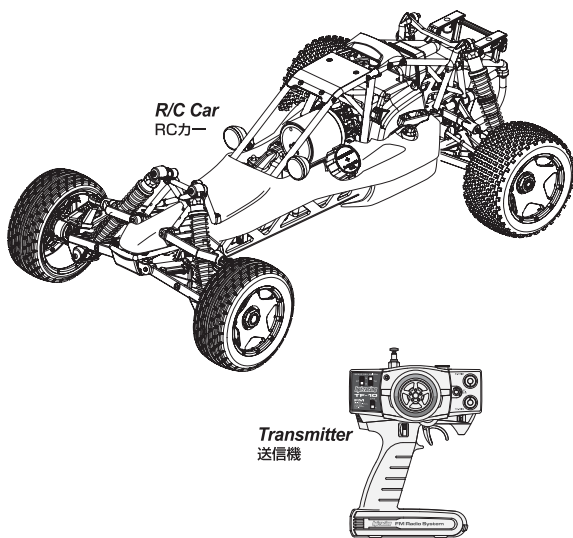

Parts Bag パーツ袋詰

Z191
2 Cycle Oil (100cc)
2サイクルオイル(100cc)



Z182
Baja Shock Oil 20w
バハショックオイル 20w



Z181
Silicone Diff Oil #1000
シリコンデフオイル #1000



Z190
Air Filter Oil
エアフィルターオイル



85452
Wing
ウイング

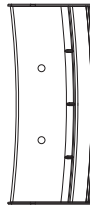

Z168
Heavy Duty Grease (10g)
ヘビーデューティグリス (10g)



Z149
Antenna pipe
アンテナパイプ



Compatible charger for
Receiver Battery Pack
受信機用バッテリー充電器

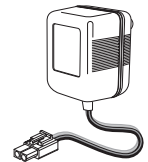

Included Items キットに入っている工具

Allen Wrench
六角レンチ

15 mm Z901 1.5mm

2 mm Z904 2.0mm

2.5 mm Z903 2.5mm

Z957
Multi Tool
マルチツール

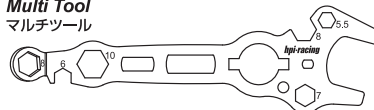

T Allen Wrench
T型六角レンチ

3 mm Z909 3.0mm Silver シルバー

4 mm Z908 4.0mm Black ブラック

Z950
Cross Wrench
ミニクロスレンチ

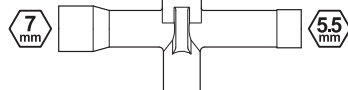

Z956
Wheel Wrench
ホイールレンチ

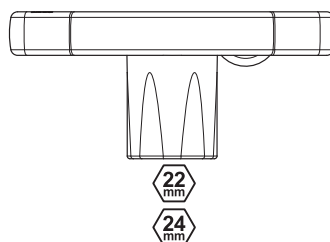

Z955
Spark Plug Wrench
スパークプラグレンチ

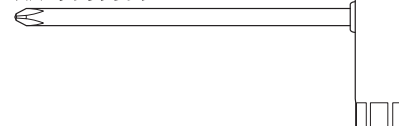

Equipment Needed

用意するもの

Gasoline

(Octane 92-98 / US 87-93)

ガソリン
(オクタン価92-98)

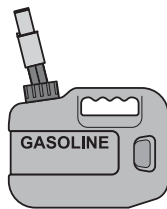

AA Alkaline Batteries

アルカリ単三型電池



Screwdriver

マイナスドライバー

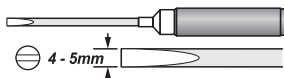

Caution 警告

! Never use glow fuel in gasoline engines.

● R/Cカー用グロー燃料は使用できません。



● **This product uses a mixture of gasoline and two cycle oil for fuel. Please use extreme caution when handling gasoline.**

● **Do not run near open flames or smoke while running your model or while handling fuel.**



● **Always store fuel in a well ventilated place, away from heating devices, open flames, direct sunlight, or batteries.**

● **Gasoline is flammable and poisonous. Gasoline powered model engines emit poisonous vapors. These vapors irritate eyes and can be highly dangerous to your health.**

● **You must only use a mixture of gasoline and two cycle oil as fuel for this engine. Never use glow fuels intended for R/C cars.**

● **Be aware that some parts will be hot after operation. Do not touch the exhaust or the engine until they have cooled.**

● **Keep fuel away from children.**

● **Store in a well ventilated area.**

● 本製品は走行用燃料にガソリンと2サイクルオイルを混ぜた混合燃料を使用します。ガソリンの取扱いには十分注意してください。

● ガソリンは引火性が高いので火気のそばでの作業や走行はしないでください。火災の原因となります。

● ガソリンは常に火気や直射日光を避け、幼児や子供の手の届かない冷暗所に保管してください。

● ガソリンは揮発性があり引火性の高い成分からできています。誤って飲んだり揮発成分を吸い込むのは有害です。また、目に入らないように十分注意してください。

● 燃料は必ず、市販ガソリンと2サイクルオイルを混合した燃料を使用します。R/Cカー用グロー燃料など他の燃料は絶対に使用しないでください。

● 走行後は燃料タンクから燃料を抜いてR/Cカーを保管してください。

● 室内や換気の悪い場所では保管しないようにしてください。

Chassis Details

シャシ各部名称

Caution 警告

! **Be aware that some parts will be hot during and after operation. Do not touch the exhaust or the engine until they have cooled.**

走行中、走行後のエンジンやマフラーは大変高温になるため触れないでください。

● 整備や点検は十分に冷えてから行ってください。

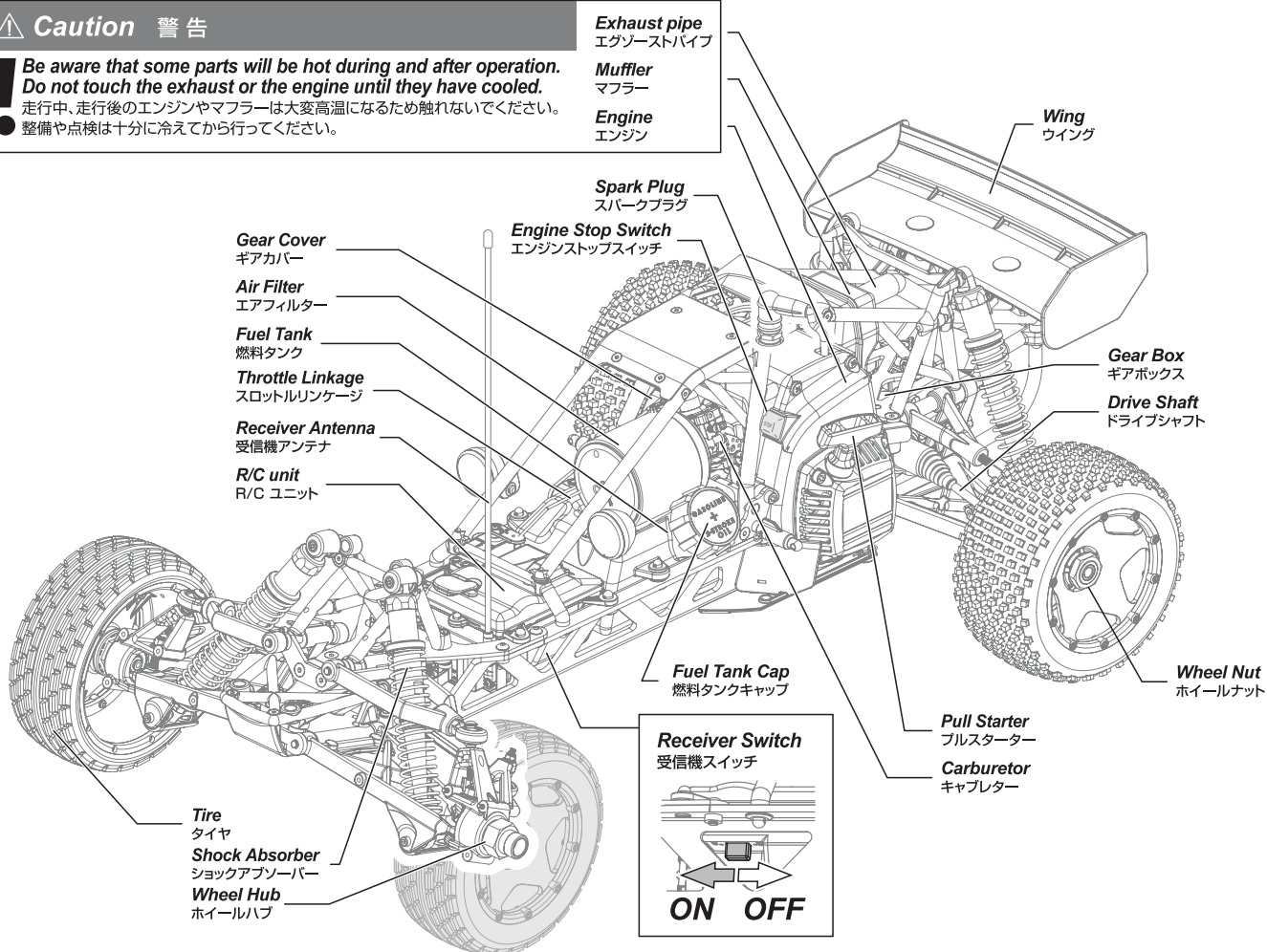

Baja 5B

2 Start Up Guide

スタートアップガイド

Please read the instructions before running.

スタートアップガイドではR/Cカーを走行させるまでの手順を紹介し、走行させる前に内容をよくお読みになった上で走行を初めてください。

2-1 Preparation for Running

走行前準備

Removing the Body ボディを取り外します



6123
Body Pin (Large/8mm)
ボディピン大

7766
Baja 5B Buggy Painted Body (Orange)
バハ 5Bベントボディ(オレンジ)

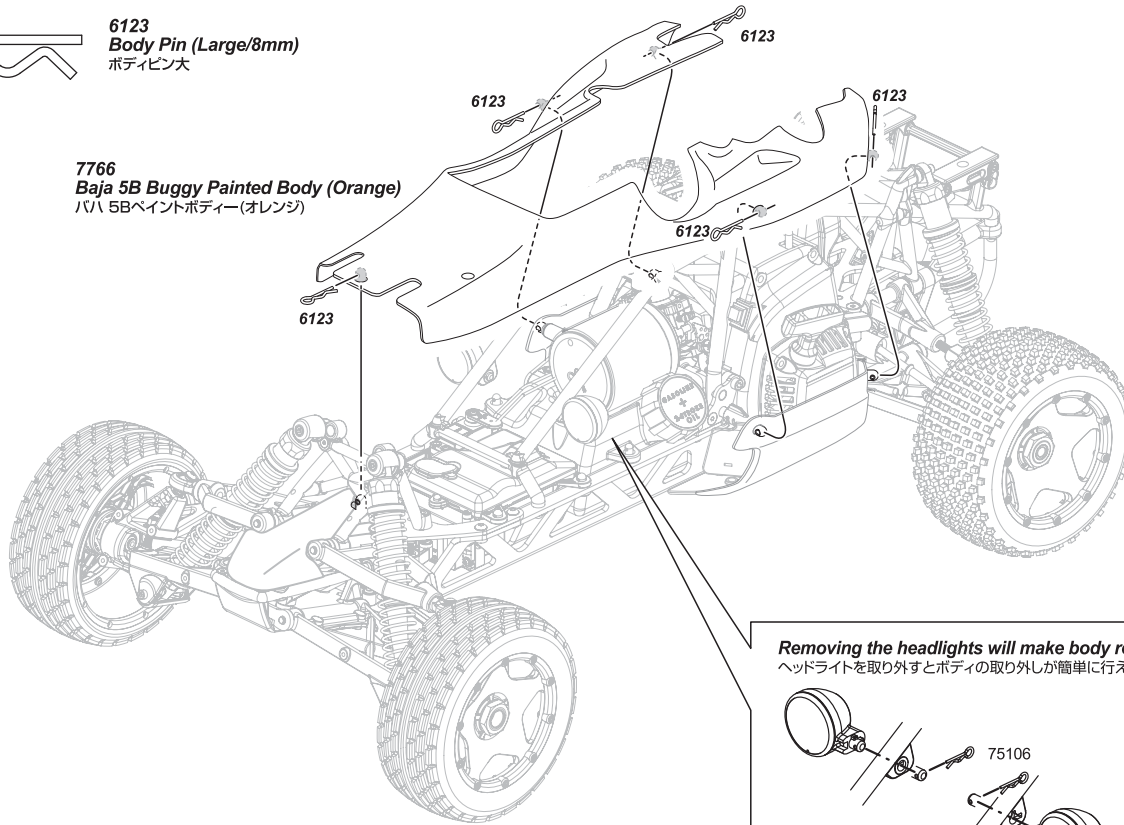

Removing the headlights will make body removal easier.
ヘッドライトを取り外すとボディの取り外しが簡単に行えます。

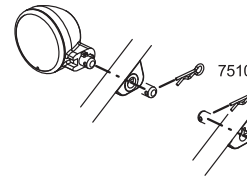

75106
BODY PIN (6mm)
ボディピン

Receiver Antenna Installation 受信機用アンテナを取り付けます

Remove battery cover, then uncoil antenna wire, and push antenna wire through hole in R/C unit and through the antenna pipe.
Secure the battery cover and install antenna pipe.
受信機のアンテナ線をほどいて図のようにアンテナパイプに通し、R/Cユニットに取り付けます。

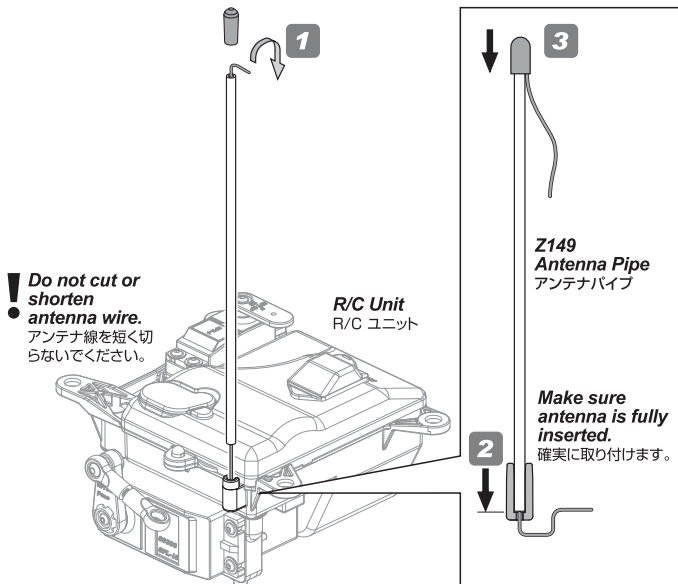

Wing Installation ウイングの取り付け



6123
Body Pin (Large/8mm)
ボディピン大

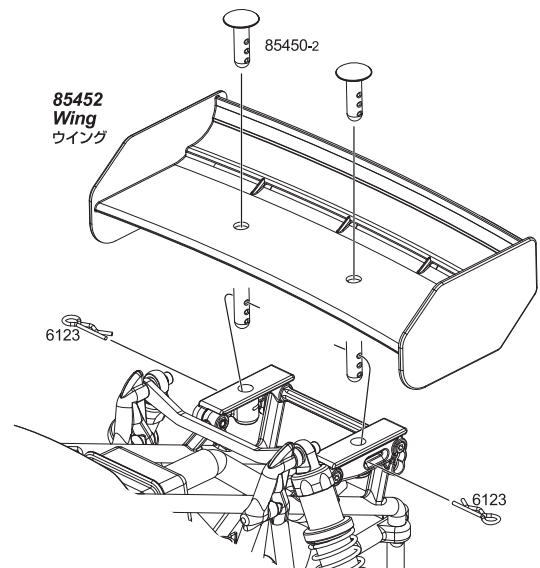



! Charge time 6 hours.
● 充電時間は6時間です。

Insert charger connector into charging jack on R/C unit.
R/Cユニットの充電ジャックに充電器のコネクターを差し込んでください。

Compatible Charger
受信機用バッテリー専用充電器
9058 (US)
9039 (EU 2Pin)
9014 (EU 3Pin)
9038 (JP)

Plug into a wall outlet
コンセントに差し込みます。

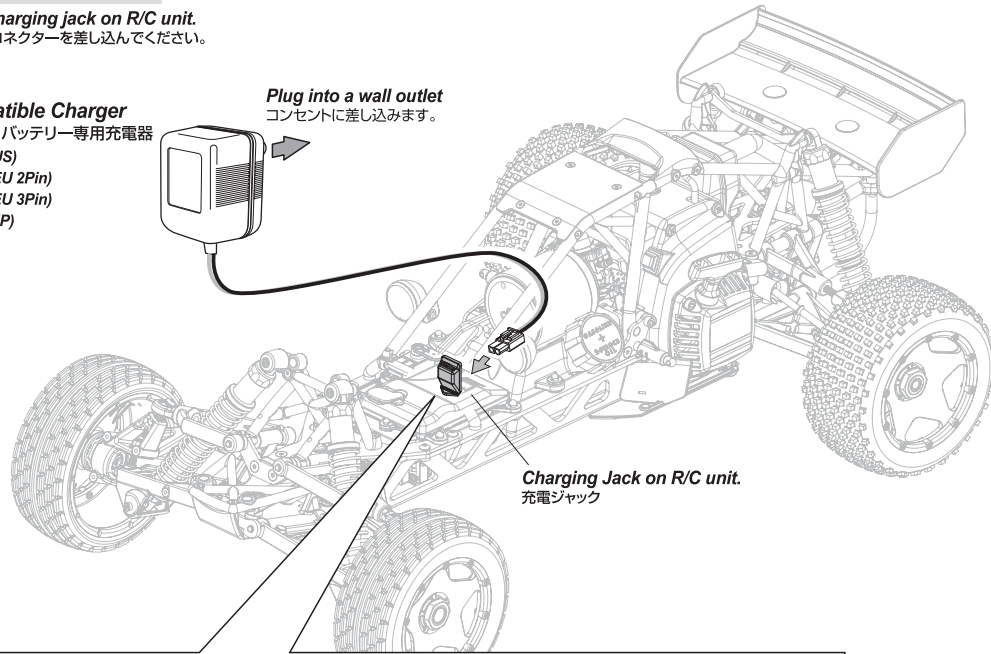

Charging Jack on R/C unit.
充電ジャック

R/C Unit
R/C ユニット

Charging Jack on R/C unit.
充電ジャック

Charger Connector
充電器コネクター

Make sure charger jack fully inserted.
確実に取り付けます。

! After charging disconnect the battery and unplug the charger from wall.
● 充電終了後、コネクターとコンセントを外してください。

If your Baja does not include a receiver charger, ask your dealer or hobby shop which charger they recommend.

⚠ Caution 警告

- Use included charger only for included receiver pack.
- Do not use any other battery.
- Charge time for discharged battery: 6 hours.
- Do not charge battery for longer than 6 hours. This will cause over heating and battery damage.
- Do not charge other batteries with this charger. Serious damage or injury can occur.
- Keep battery out of reach of children. Keep battery away from water.
- A fully charged receiver battery can last up to 45 minutes.
- 本製品付属の充電器で受信機用バッテリーを充電します。充電時間はバッテリーが空の状態です。
- 充電時間は6時間を超えないように注意してください。過充電による発熱はバッテリーを痛める原因となります。
- この充電器は本製品付属バッテリー専用です。他の種類のバッテリーには使用しないでください。破損、破裂などのおおきな事故の恐れがあります。
- 小さいお子様の手の届かない場所に保管してください。また、水気のある場所での使用はおやめください。
- 1回の充電で約45分の走行が可能です。

Option オプション

For extended running and less down time, we recommend **HOTBODIES HB70452 GT Escape Charger (Quick charger)**. 連続走行する場合は受信機用バッテリー充電用にHOTBODIES GTエスケープチャージャー(急速充電器)がおすすめです。

HB70452
GT Escape Charger
GTエスケープチャージャー

This charger is powered by a standard 12V lighter socket. This charger designed for Ni-MH battery. 車のシガーライター(12V)から受信機用バッテリーの急速充電ができます。デルタピーク対応、Ni-MH対応(オプションバッテリー対応)

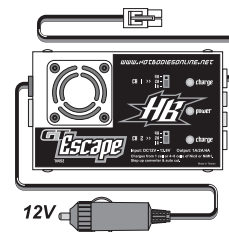

Battery Level Indicator

バッテリーレベルインジケータ



Good Batteries

電池が充分ある場合は点灯します。



Low Batteries (Light Blinks)

点滅を始めたら電池を交換してください。

Antenna

アンテナ

Extend the antenna to the maximum length for best performance.

アンテナは常にいっぱいまで引き出して使用してください。アンテナを引き伸ばさないとR/C車のコントロールができなくなる原因になります。

FM 27MHz Transmitter Crystal (TX)

FM 27MHz送信機用クリスタル (TX)

FM Transmitter crystal (TX)
FM 送信機用クリスタル (TX)



FM Receiver crystal (RX)
FM 受信機用クリスタル (RX)

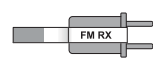

The crystal can be replaced to change frequencies.

Note: You must also change receiver crystals!

Do not use AM crystals

クリスタルを交換することで周波数を変更できます。

注意: 受信機のクリスタルも同じものに変更してください。

AM用クリスタルは使用できません。

Reverse Switch

リバーススイッチ

! Servo Factory Settings

下記の位置になっているか確認してください。

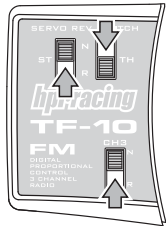

Power Switch

電源スイッチ

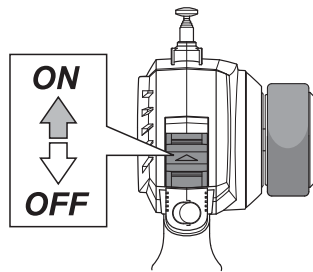

Steering Wheel

ステアリングホイール

To be used for steering operation.

車の進行方向をコントロールできます。

Straight (Neutral)
直進位置 (ニュートラル)

Left turn
左まわり

Right turn
右まわり

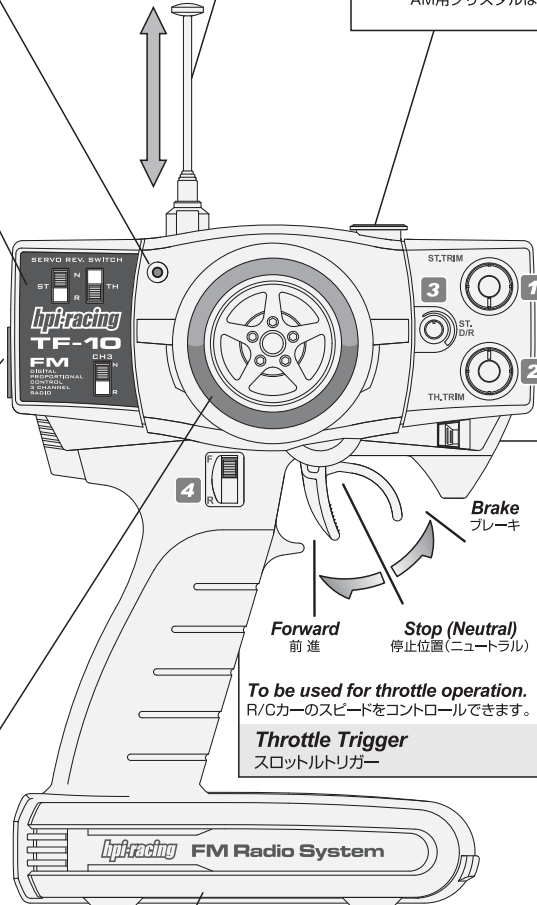
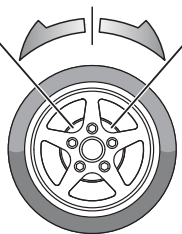

1 Steering Trim

ステアリングトリム

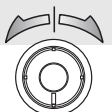

To be used for trimming the steering operation.

ステアリングの直進位置 (ニュートラル) が調整できます。

2 Throttle Trim

スロットルトリム

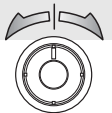

To be used for trimming the throttle operation.

スロットルの停止位置 (ニュートラル) が調整できます。

3 Steering Dual Rate

ステアリングデュアルレート



To be used to adjust steering servo throw.

R/C車の曲がる量を調整できます。

4 3ch Switch

3チャンネルスイッチ

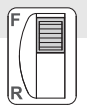

This switch is used for optional parts.
オプション製品に対応します。

Transmitter Battery Installation

送信機用バッテリーの入れ方

Open battery cover at the bottom of transmitter. Install batteries. Follow the direction of batteries designated in the inside of battery box.

送信機の底面の電池カバーをはずします。

電池ボックスに描かれた電池の向きにあわせて電池を入れ、電池カバーを閉めます。



8x AA Alkaline Batteries
アルカリ単三型電池

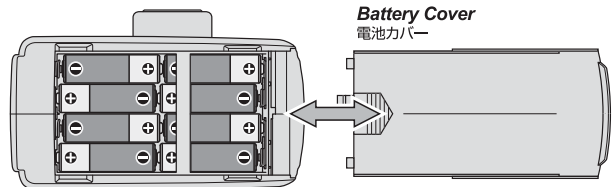

Battery Cover
電池カバー

Activating R/C Unit スイッチの入れ方

Turn on transmitter first, then turn on receiver.

始めに送信機のスイッチをONにします。
次にR/CカーのスイッチをONにします。

Make sure no one else is using the same radio frequency as you are using. Check the radio system and range before every driving session. To properly check the range, have a friend hold the buggy with the engine off and walk to the farthest distance that you plan to operate your model. Operate the controls to make sure the model responds correctly. Do not operate the model if there is any problem with the radio system. If you switch on the R/C car first before the transmitter, you may lose control of the R/C car.

走行前ごとに同じ周波数(クリスタル)を使用している人が近くにいるか確認後、プロポ電源と電波範囲のチェックをしてください。電波範囲の確認はエンジンを開始せずに走行予定距離まで離れプロポに正しく反応するか友人などに確認してもらってください。プロポに正しく反応しない場合は走行を始めないでください。スイッチを入れる順番を間違えるとR/Cカーが暴走することがありますので注意してください。

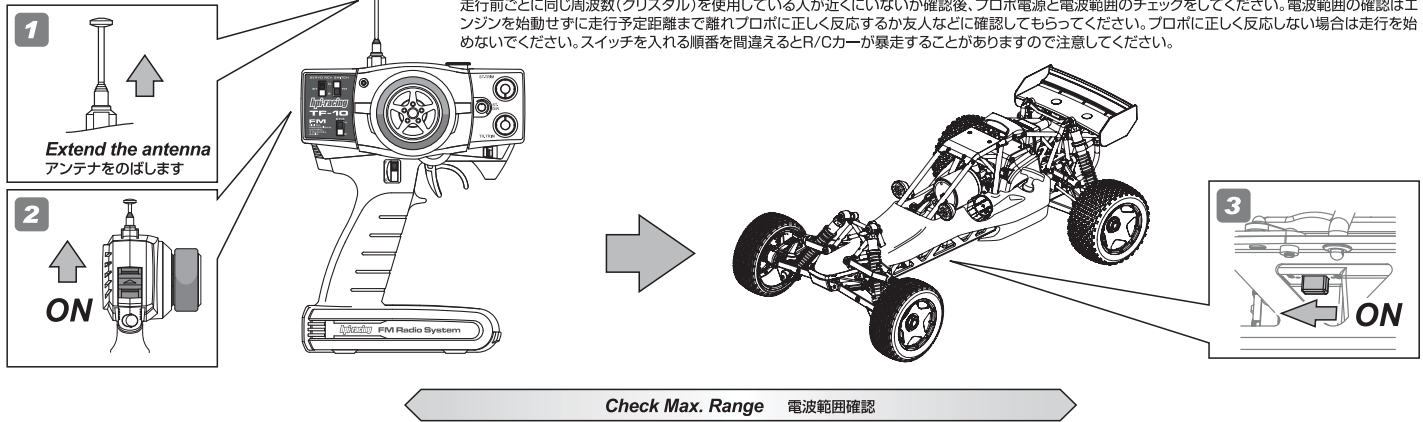

Transmitter Operation 送信機の操作方法

Steering Wheel ステアリングホイール

Turning the transmitter wheel left and right will make the front tires of the car do the same. Turning the wheel a small amount will make the model perform a wide turn. Turning the wheel a large amount will make the model perform a sharp turn.

ステアリングホイールの操作方向・量に応じてフロントタイヤの向きが変わり、進みたい方向に曲げることができます。

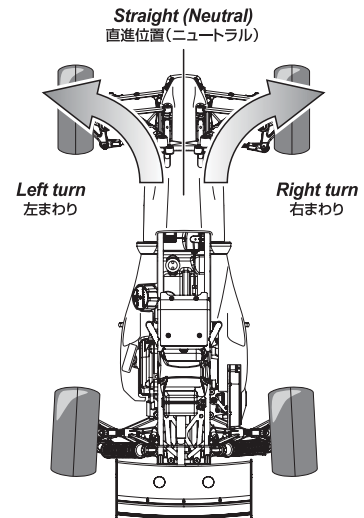
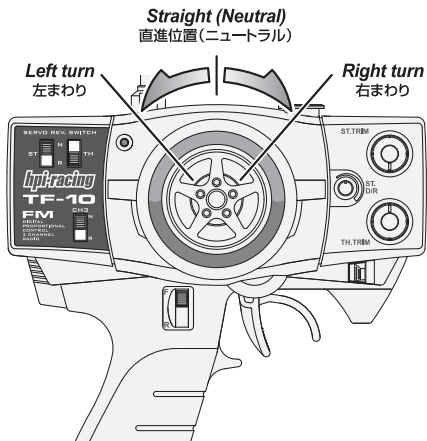

Steering Trim Setup ステアリングトリムの調整

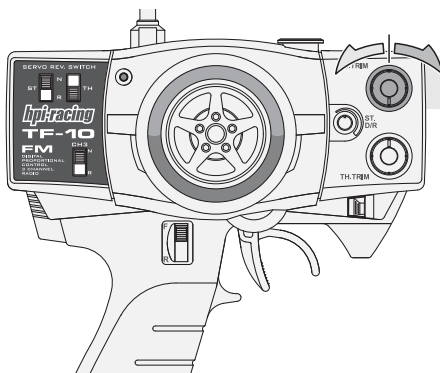

Steering Trim ステアリングトリム

Turn steering trim to set tires in completely centered position.

タイヤがまっすぐになるようにステアリングトリムを左右にまわして調整します。

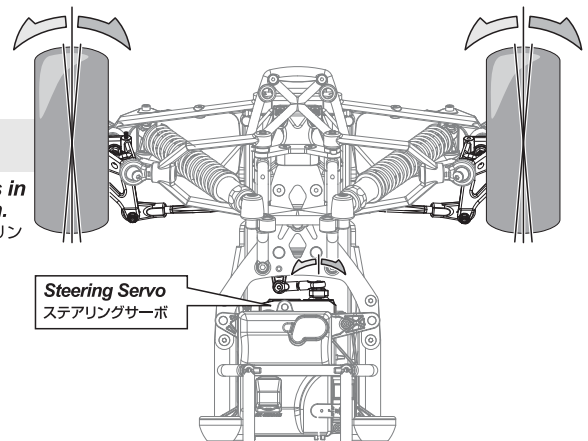

Throttle Trigger スロットルトリガー

Pull the throttle to drive forward and press it away for brakes.
The more you pull the throttle, the faster the car will move forward.

スロットルトリガーを引くと前進、反対に押すとブレーキがかかります。
 スロットルトリガーの操作量に応じて車のスピードが変わります。

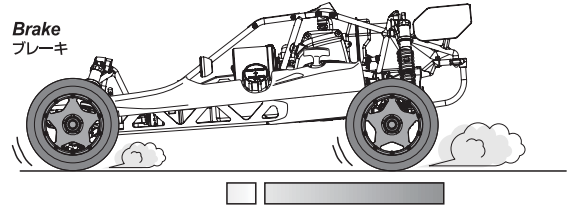
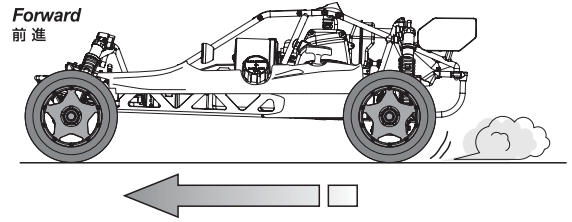
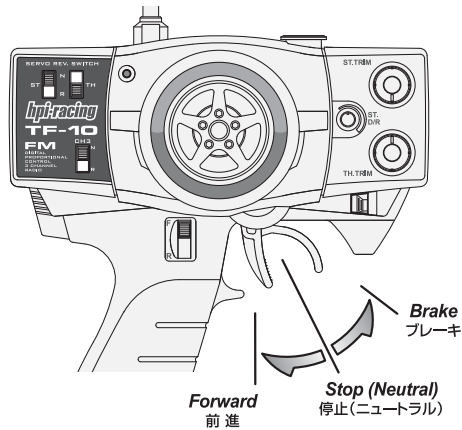

Throttle Linkage Setup スロットルリンケージセットアップ

⚠ Important 重要

! If throttle linkage is not set up correctly the car may lose control after the engine is started.

● 走行前には必ずトリムの調整を行ってください。スロットルトリムの調整ができていないとエンジンを始動したときに車が暴走する危険があります。

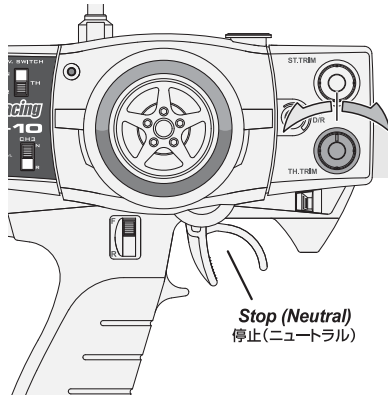

Throttle Trim スロットルトリム

Turn throttle trim little by little and adjust rods as shown. Push the car by hand and push the trigger to test brake function.

スロットルトリガーにふれない状態（ニュートラル）でスロットルトリムを左右にまわしてスロットルリンケージが図のようになるように調整します。
 ニュートラルではブレーキがかからないようにします。R/Cカーを手で押して確認します。

⚠ Important 重要

! No brake drag at neutral.
 ニュートラルではブレーキが効かないようにします。

Less Braking
 ブレーキが弱くなる

More Braking
 ブレーキが強くなる

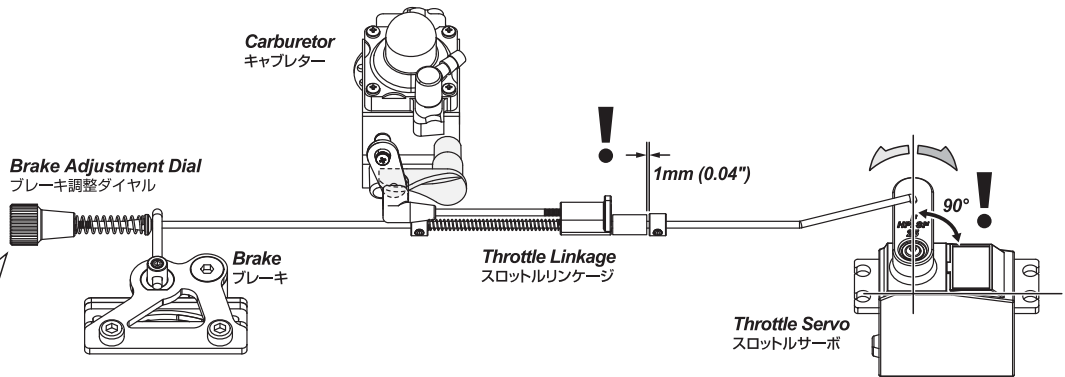

Turning R/C unit off スイッチの切り方

Turn off receiver first, then turn off transmitter.

始めにR/CカーのスイッチをOFFにします。
 次に送信機のスイッチをOFFにします。

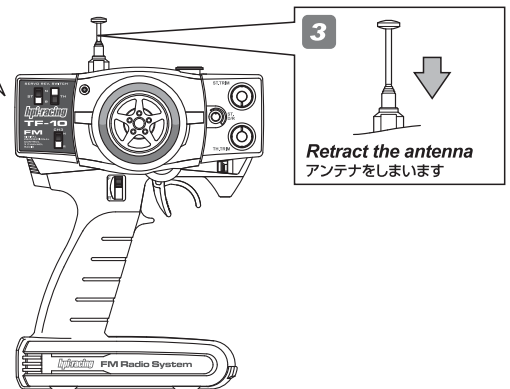
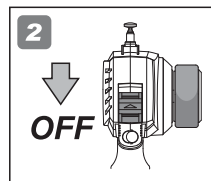
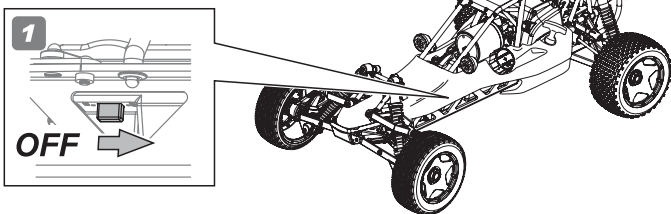

⚠ Attention 注意

! If you switch off the transmitter first before the R/C car, you may lose control of the R/C car.
 スイッチを切る順番を間違えるとR/Cカーが暴走する恐れがあるので注意してください。

This car has a built-in fail safe system. If the radio glitches, because of interference or the car goes out of range, the servo will apply the brakes to protect your car. The fail safe system has been setup at the factory, but you should become familiar with the function of the fail safe and check the operation before running.

本製品のR/CシステムにはR/Cカーの暴走を防ぐために、スロットルサーボ側にフェイルセーフ機能が内蔵されています。

フェイルセーフ機能とはR/Cカーが走行中に電波混信、電波が到達しない状態が発生した場合R/Cカーの暴走を防止する機能です。

本製品のフェイルセーフシステムは工場出荷時に設定が行われていますが安全と機能理解のために走行前に動作確認をおこなってください。

⚠ Caution 警告

! The fail safe can not completely protect your car. Before running, make sure no one is using the same frequency and check radio range. If someone is using the same frequency, the fail safe will not work.

● フェイルセーフは電波障害、R/Cカーの暴走を完全に防ぐものではありません。走行を行う場合は送受信機の電源と周囲の電波状況を必ず確認してください。自分の発信している電波と同じ電波または強い電波がある場合は機能しません。

Situations when the fail safe will operate.

フェイルセーフが動作する状況

! When transmitter radio signal is cut off.

送信機の電波が受信機に到達しなくなった場合。

● **When receiver battery charge is low.**

受信機用バッテリーの残量が少なくなった場合。

Receiver
受信機



When fail safe is operating, the Red LED is lit.

フェイルセーフ作動時には受信機のLEDが点灯します。

Fail Safe Operation Check フェイルセーフの動作確認方法

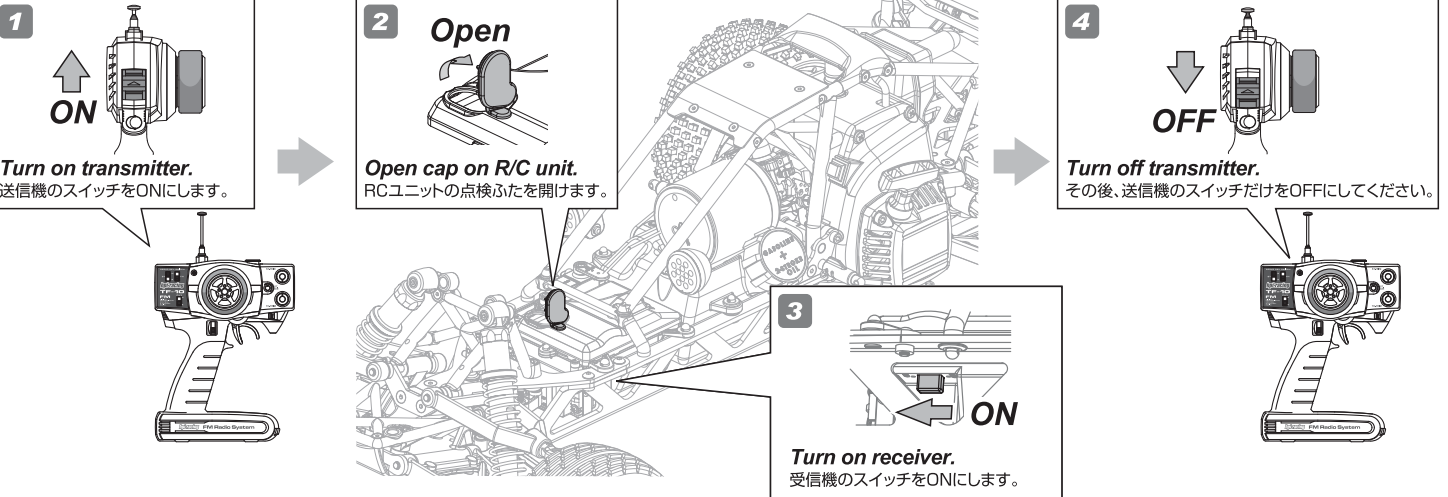

5 **Fail Safe Operation** The LED in the receiver should light up red and the throttle servo will move to the brake position. This means that the fail safe is working properly. フェイルセーフの動作確認 このとき受信機のLEDが点灯しスロットルサーボが下図のような位置になります。この状態がフェイルセーフシステムの機能した状態になります。

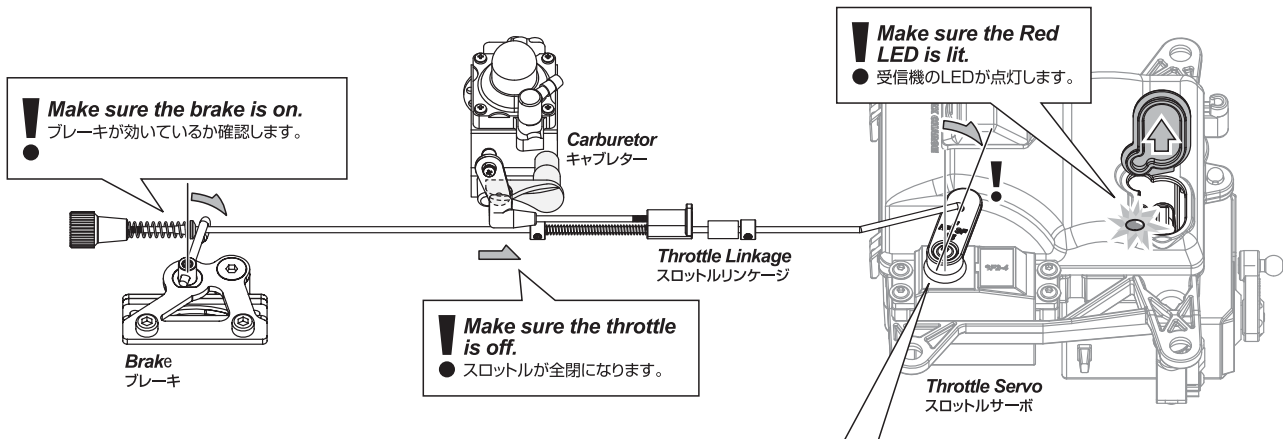

⚠ Important 重要

! If the red LED is lit, but the throttle servo is not closing the throttle or applying the brake, you can adjust the position of the servo using the throttle trim knob on the receiver. After adjusting, check the fail safe operation again.

上記のような状態にならない場合はフェイルセーフの再設定を行います。受信機のボリュームを動かし、フェイルセーフが動作中のスロットルサーボの位置を上図のようなように調整し、受信機の電源をOFFにします。そして再度フェイルセーフの動作確認を行ってください。

Use flathead screwdriver to adjust throttle trim knob. マイナスイドライバーでボリュームを調整します。

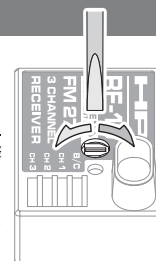

Receiver
受信機

 **Caution** 警告

- **This product uses a mixture of gasoline and two stroke oil for fuel. Please use extreme caution when handling gasoline.**
- **Do not run near open flames or smoke while running your model or while handling fuel.**
- **Always store fuel in a well ventilated place, away from heating devices, open flames, direct sunlight, or batteries.**
- **Keep fuel away from children.**
- **Gasoline is flammable and poisonous. Gasoline powered model engines emit poisonous vapors. These vapors irritate eyes and can be highly dangerous to your health.**
- **You must only use a mixture of gasoline and two stroke oil as fuel for this engine. Never use glow fuels intended for R/C cars.**
- **After running, please empty the fuel tank before storing the car.**
- 本製品は走行用燃料にガソリンと2ストロークオイルを混ぜた混合燃料を使用します。ガソリンの取扱いには十分注意してください。
- ガソリンは引火性が高いので火気のそばでの作業や走行はしないでください。火災の原因となります。
- ガソリンは常に火気や直射日光を避け、幼児や子供の手の届かない冷暗所に保管してください。
- ガソリンは揮発性があり引火性の高い成分からできています。誤って飲んだり揮発成分を吸い込むのは有害です。また、目に入らないように十分注意してください。
- 燃料は必ず、市販ガソリンと2ストロークオイルを混合した燃料を使用します。R/Cカー用グロー燃料など他の燃料は絶対に使用しないでください。
- 走行後は燃料タンクから燃料を抜いてからR/Cカーを保管してください。

About Fuel 燃料について

- **The Fuelie 23 is a two stroke engine. Use gasoline mixed with two cycle oil (#Z191) as fuel.**
- **Use 92-98 octane (US 87-93) mixed in a 25:1 ratio with two cycle oil.**
- **Use only standard 92-98 octane (US 87-93) gasoline. Do not use racing fuel.**
- **Use only pre-mix two cycle oil to blend with gasoline. Do not use four cycle oil or any oil meant to be used in crank cases.**
- **Always use fresh pre-mixed fuel. Using pre-mixed fuel more than one month old can damage the engine and carburetor.**
- **The fuel tank capacity is 750cc. Run up to 40 minutes on one tank of fuel.**
- Fuelie23エンジンはガソリンと2サイクルオイル(#Z191)を混合した混合燃料を使う2ストロークガソリンエンジンです。
- 使用燃料は市販ガソリン(オクタン価92-98)と混合用2サイクルオイルを25対1(4%)の割合で混ぜ合わせた混合燃料を使用します。
- ガソリンは市販ガソリン(オクタン価92-98)を使用してください。
- 2サイクルオイルは混合用2サイクルオイルを使用してください。分離給油用2サイクルオイルは使用しないでください。エンジン破損の原因となります。
- 1ヶ月以上保管した混合燃料はエンジンが始動しない等のトラブルの原因となりますので、ガソリンと2サイクルオイルは常に新鮮なものを使用してください。
- 燃料タンクの容量は750ccです。一回の給油で約40分の走行が楽しめます。

Fuel Mixture Chart 燃料混合比率

The mixture ratio is 25:1 Gasoline : two cycle oil

ガソリンと2ストロークオイルを25対1の割合で混ぜ合わせます。

Gasoline (Octane 92-98 / US 87-93)
ガソリン(オクタン価92-98)

Z191 2-Cycle Oil
2サイクルオイル

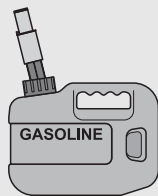

25 : 1



Mixture Ratio of Gasoline and 2 Stroke Oil ガソリンと2ストロークオイルの混合比率

2	liter	-	80	cc
1/2	Gallon	-	2.6	fl. oz.
1	liter	-	40	cc
1/4	Gallon	-	1.3	fl. oz.
	750	cc	-	30
1 tank	25	fl. oz.	-	1
			-	cc
			-	fl. oz.

 **Attention** 注意

- **You must keep the mixture ratio at 25:1.**
- **If there is not enough 2-cycle oil, the engine will not have enough lubrication and will be damaged. If there is too much 2-cycle oil, the fuel will not burn efficiently and performance will decrease. Too much 2-cycle oil is safer than not enough.**
- **Mix and store pre-mixed fuel only in containers specifically made for gasoline.**
- **Never use four cycle oil.**
- **Never use gasoline without two cycle oil. The engine will be damaged.**
- **Never use glow fuels intended for R/C cars.**

燃料の混合、保管にはガソリン対応容器を使用してください。

ポリ容器やペットボトルなどは絶対に使用しないでください。

2サイクルオイルの混合比が薄い場合はエンジンの焼きつきが起こり、混合比が濃い場合は不完全燃焼の原因となりますので混合比は25対1を守ってください。

4サイクル用オイルを使用するとピストンの固着、焼きつきの原因となりますので絶対に使用しないでください。

ガソリンだけでエンジンを始動させないでください。エンジンが焼きつき破損します。

R/Cカー用グロー燃料など他の燃料は絶対に使用しないでください。

- These instructions will explain the starting procedure. Please read them carefully and fully understand them before starting the engine for the first time.
- Make sure no one is using the same frequency.
- Turn on transmitter first and receiver second. If you turn on receiver first, it can cause you to lose control the car.
- Make sure linkage setup is correct before running (See Section 2-3).
- After running you must check the car and perform routine maintenance.
- If there is a problem with the engine, press engine OFF switch to shut down the engine.
- 初めてエンジンの始動する手順です。よく内容をお読みいただいた上でエンジンを始動してください。
- 走行する前に他の人が同じクリスタルバンド(周波数)を使用していないことを必ず確認してください。
- 送信機、受信機スイッチを入れる順番は間違えないようにしてください。他の電波との混信によって車が暴走する場合があります。
- 走行前にスロットルリネーシングセットアップ(2-3参照)を確認してください。
- 走行後はR/Cカーのメンテナンスを行ってください。
- エンジンに異常を感じたらエンジンストップスイッチを押してエンジンを停止してください。

⚠ Important 重要

If there is a problem with the engine, press engine off switch to shut down the engine.
エンジンに異常を感じたらエンジンストップスイッチを押してエンジンを停止してください。

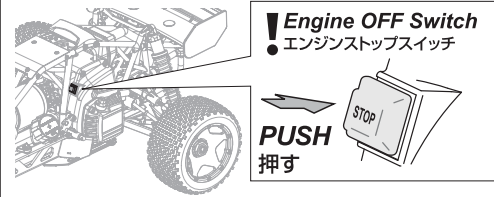

Step 1 Preparation for engine start エンジン始動の準備

Keep the wheels off the ground.

タイヤが地面から離れるように台の上にシャーシを置きます。

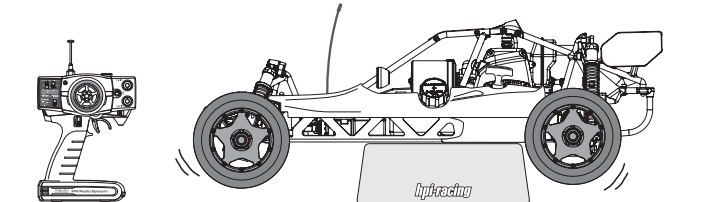

Step 2 Fill Fuel Tank 燃料の給油

Clean any dirt from gas cap before removing. Dirt and debris should never get into the fuel tank. Fill the tank with fuel. Make sure the gas cap is screwed on tightly before starting the engine.

You must only use a mixture of gasoline and two stroke oil as fuel for this engine. Never use glow fuels intended for R/C cars.

燃料給油口の周りの汚れ(砂等)を取り除きます。ごみや砂がエンジン内に入らないように注意してください。

燃料を燃料タンクいっぱい給油します。給油後、燃料タンクキャップをしっかり締めてください。キャップが確実に締まっていないとエンジンが始動しません。

燃料はガソリンと2サイクルオイルを混合した混合燃料を使用します。R/Cカー用グロー燃料は使用しないでください。

Fuel Tank Cap
燃料タンクキャップ

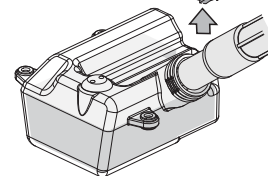

Fuel Tank
燃料タンク

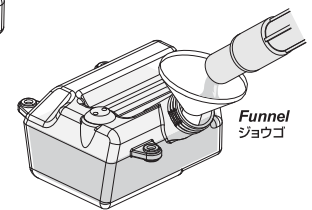

⚠ Caution 警告

! Be careful not to tilt the car, gasoline may leak from the vent hole.

タンクを図のように傾けると燃料タンクキャップから燃料が逆流することがあるので注意してください。

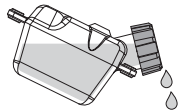

Step 3 Turn on Radio System 電源を入れます

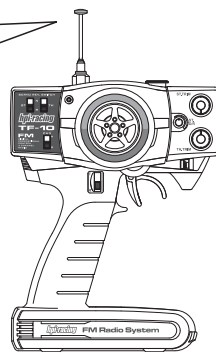
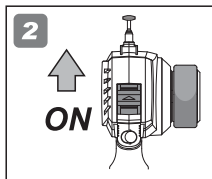
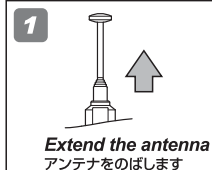

Make sure no one is using the same frequency. Turn on transmitter first, then turn on the receiver. Check the throttle and steering functions and check the radio range before starting the engine. If you switch on the R/C car first before the transmitter, you may lose control of the R/C car.

クリスタルバンドを確認後、アンテナを伸ばし送信機、受信機の順番でスイッチを入れ、ステアリングとスロットルの動作確認と電波範囲の確認をします。スイッチを入れる順番を間違えるとR/Cカーが暴走する恐れがあるので注意してください。

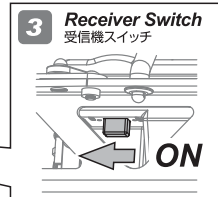
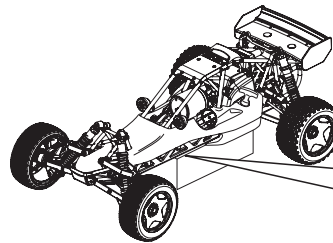

Step 4 Priming Engine 燃料をキャブレターに送る

To prime the engine, fill the tank with fuel and push the primer bulb until fuel shows in the return tube (Yellow).

After the engine has been run for the first time, if fuel shows in the yellow return tube, you do not need to prime the engine.

エンジン始動準備のため、キャブレターに燃料が到達するようキャブレターのプライマーバルブを数回押し燃料をキャブレターまで送ります。

プライマーバルブをリターンパイプ(黄)に燃料がでてくるまで押してください。

2回目以降の始動の際、リターンパイプ(黄)まで燃料がきていれば燃料をキャブレターに送る必要はありません。

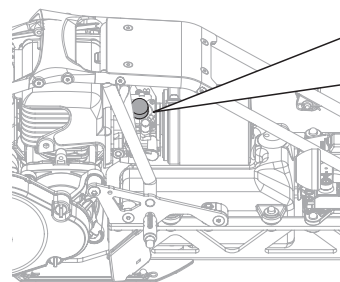

Primer Bulb
プライマーバルブ

! PUSH
● 押す

Return Tube (Yellow)
リターンパイプ (黄)

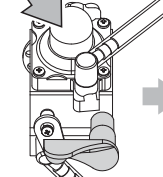

Fuel Tube (Black)
燃料パイプ (黒)

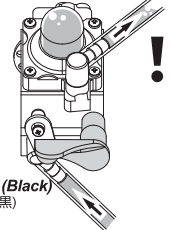

Step 5 Engine Start エンジン始動

Make sure choke lever is in the horizontal position before starting. Start the engine by pulling the starter cord in short pulls (No longer than 20" max).

The engine must never be run without the air filter in place. If there is a problem with the engine, press the engine OFF switch to shut down the engine.

エンジン始動前にチョークレバーの位置を確認します。プルスターターを短く数回引きエンジンを開始します。プルスターターは50cm以上引かないように注意してください。エアフィルターなしでは絶対にエンジンを始動しないでください。エンジンに異常を感じたらエンジンストップスイッチでエンジンをストップしてください。

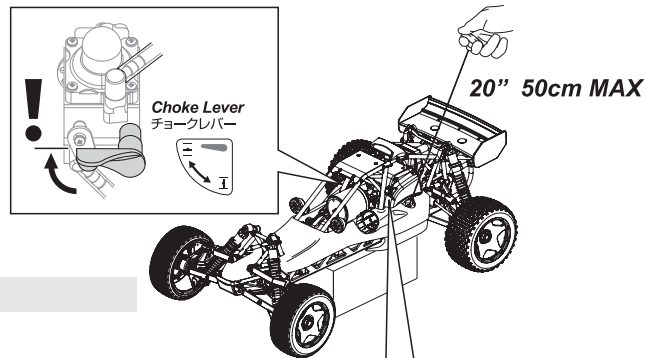

Engine Start Tips エンジン始動のヒント

- 1** If you have trouble starting the engine, move the choke lever to the vertical position ①.

エンジンが始動しないときはチョークを利用してエンジンを始動します。チョークレバーを①の位置に動かしプルスターターを数回引きます。

- 2** Pull the starter cord until you hear the engine is almost starting. Then move the choke lever back to the horizontal position ② and try starting the engine.

If you pull the starter cord too much while the choke lever is in the vertical position ①, you might flood the engine.

エンジンからブルルと初めて音が聞こえてエンジンが始動しそうになったら、すぐにチョークレバーを②の位置に戻してプルスターターを引いてエンジンを始動してください。チョークレバーが①の位置のままスターターを引き続けるとオーバーチョークとなりエンジンが始動しません。

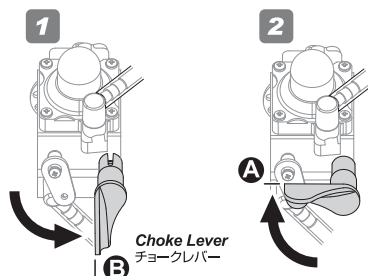

Important 重要

Engine OFF Switch エンジンストップスイッチ

If there is a problem with the engine, press engine OFF switch to shut down the engine.

エンジンに異常を感じたらエンジンストップスイッチを押してエンジンを停止してください。

PUSH
押す



Step 6 Enjoy Run! 走行をお楽しみください

Steering Operation ステアリング操作

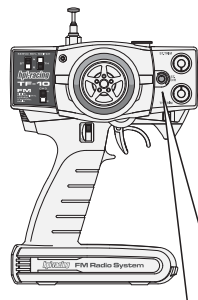

Turning the transmitter wheel left and right will make the front tires of the car do the same. Turning the wheel a small amount will make the model perform a wide turn. Turning the wheel a large amount will make the model perform a sharp turn.

ステアリングホイールの操作方向・量に応じてフロントタイヤの向きが変わり、進みたい方向に曲げることができます。

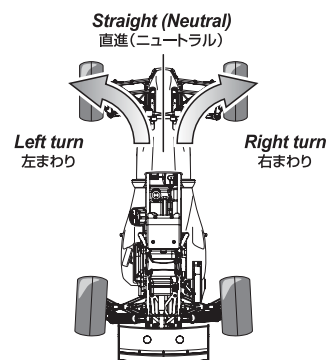
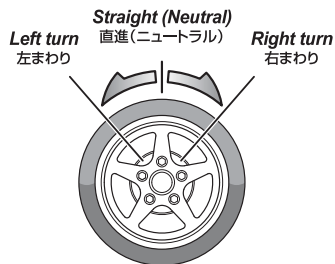

Steering Dual Rate ステアリングデュアルレート



To be used to adjust steering servo rate and range. Turn clockwise for more steering servo throw. R/Cカーの曲がり方、ステアリングサーボの動く量(範囲)を調整できます。ボリュームを右に回すとステアリングの動作量が多くなります。

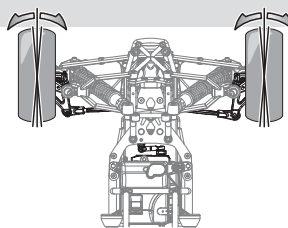

Throttle Operation スロットル操作

Running 走行

Pull the throttle to drive forward and push it away for brakes. The more you pull the throttle, the faster the car will move forward.

走行、スロットルトリガーを引くと前進、反対に押すとブレーキがかかります。スロットルトリガーの操作量に応じて車のスピードが変わります。

Braking 停止

When braking, release the throttle to the neutral position to let the car reduce speed before applying the brake.

スロットルトリガーを引いた状態からニュートラルの位置に戻すとR/Cカーのスピードが次第におちてきます。スロットルトリガーを押してブレーキをかけて停止します。

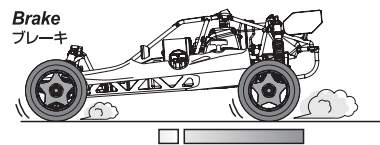
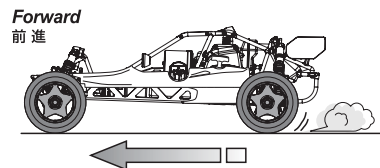
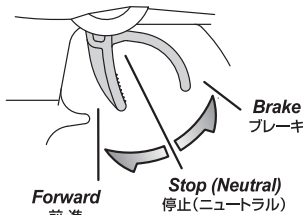

Tips ヒント

The Baja 5B will accelerate very quickly at full throttle. When driving it for the first time, drive at slow speeds using very little throttle until you are used to the car. When the car is running toward the driver, the directions of the steering wheel are reversed.

始めのうちはスロットルトリガーを全開にしないで練習走行をしてください。R/Cカーがドライバーに向かって走ってくる場合にはステアリング操作の方向が逆転します。

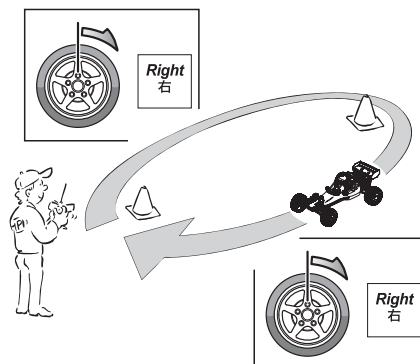

Adjusting Brake ブレーキ調整

Brake Adjustment Dial ブレーキ調整ダイヤル

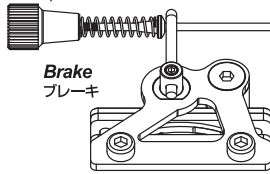

Carburetor キャブレター

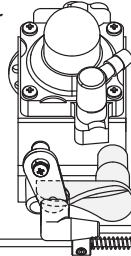

Throttle Linkage スロットルリンクージ

1mm (0.04")

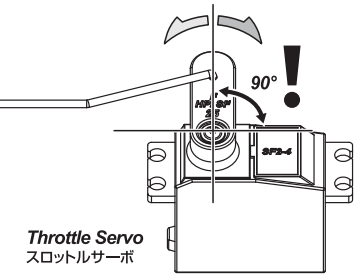
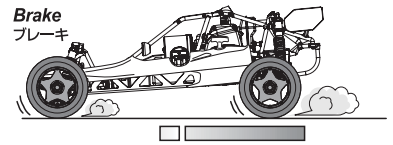

Important 重要

No brake drag at neutral.
ニュートラルではブレーキが効かないようにします。

Step 7 Engine Stop エンジンの停止方法

You can shut down the engine by pushing the engine off switch.
エンジンについているエンジンストップスイッチを押すとエンジンが停止します。

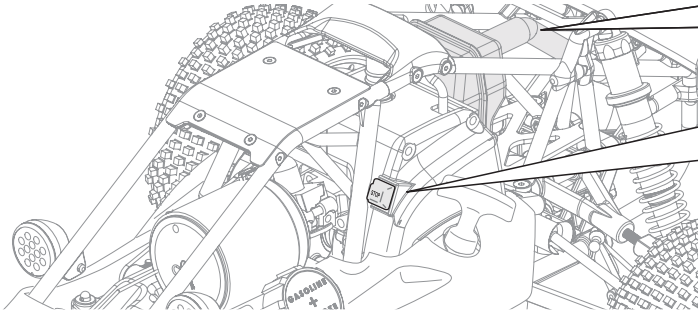

Caution 警告

Be careful after running, the engine and muffler will be very hot.
走行後のエンジンやマフラーは大変高温になるため触れないでください。

Engine OFF Switch エンジンストップスイッチ

PUSH
押す

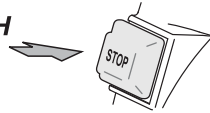

Step 8 Turning R/C Unit Off 電源を切ります。

After the engine is shut off, turn off receiver first, then turn off transmitter.
エンジン停止後、受信機、送信機の順でスイッチを切ります。

必ずエンジンが停止してから電源スイッチを切ってください。

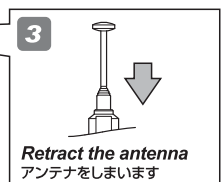
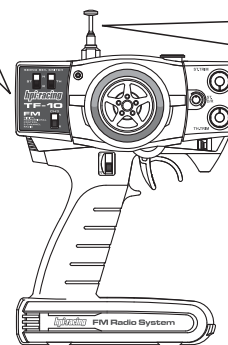
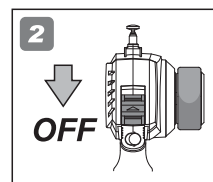
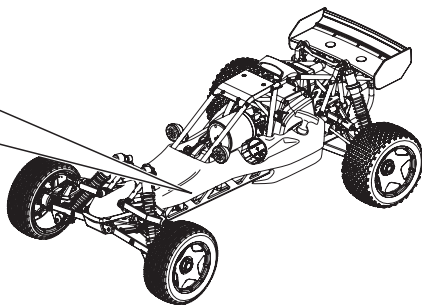
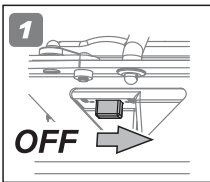

If you switch off the transmitter first before the R/C car, you may lose control of the R/C car.
スイッチを切る順番を間違えるとR/Cカーが暴走する恐れがありますので注意してください。

After Running Maintenance

走行後のメンテナンス

After running, you should check for damage and perform regular maintenance.
走行後はメンテナンス項目を参照にR/Cカーのメンテナンスを行ってください。

2-7

Cautions 走行上の注意

The Baja 5B can reach speeds over 40 M.P.H. Be careful when driving and avoid hitting people or objects.

Baja 5Bは最高速が60km/h以上に到達し衝突すると大変危険です。走行時には周囲の安全に十分注意してください。



Do not run on public streets or highways. This could cause serious accidents, personal injuries, and/or property damage.

道路など車や人が通る場所での走行はしないでください。



Do not run in deep water or puddles. Do not hit humans or objects.

R/Cカーが沈んでしまうような水の中を走行させないでください。
人や物にぶつけないようにしてください。



Make sure everyone is using different frequencies when driving together in the same area.

他の人が同じ周波数を使用している場合、車のコントロールができなくなります。必ず周波数を確認してから走行をはじめてください。

2-8

Preparing for Storage 走行が終わったら

Before storing your Baja 5B, follow the directions below.
走行後R/Cカーを保管する前には下記の点に注意して保管してください。

- Make sure radio is turned off.
- Clean the chassis, lubricate all moving parts and do routine maintenance.
- Make sure the fuel tank cap is tight.
- If the car will be stored for more than one month, drain the fuel tank and run the engine until all fuel is out of the carburetor.

- 送信機、受信機のスイッチがオフになっているか確認してください。
- シャーシ各部の清掃、注油、メンテナンスを行ってください。
- 燃料タンクキャップがしっかりと締まっているか確認してください。
- 長期間(1ヶ月以上)保管する場合は燃料タンクから燃料を抜き取った後、エンジンを始動しキャブレター内の燃料を抜き取ります。

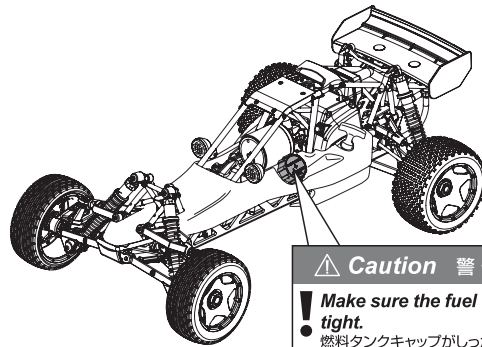

⚠ Caution 警告

- **Make sure the fuel tank cap is tight.**
燃料タンクキャップがしっかりと締まっているか確認してください。

Storage Tips 保管時の注意

- Store the car with the wheels off the ground.
- Keep away from heat and fire.
- Store in a well-ventilated area.
- Keep away from children.

- 保管時にはR/Cカーを台の上などに置いてタイヤを地面から浮かせ水平な状態で保管してください。
- 火気の近くや高温になる場所には保管しないでください。
- 室内や換気の悪い場所には保管しないでください。
- 幼児や子供の手の届かない場所に保管してください。

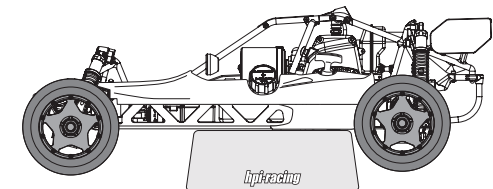

2-9

Preparing the Car before the Second Run. 走行2回目以降の走行前点検

! Before running your Baja again, follow the directions below and the maintenance schedule.
走行2回目以降の走行前にはメンテナンスページを参照してメンテナンスをおこなってから走行をはじめてください。

- 1 Make sure transmitter batteries have sufficient voltage. See Section 2-2**
送信機用バッテリーの残量は十分ですか? 2-2参照
- 2 Make sure receiver batteries are fully charged. See Section 2-1**
受信機用バッテリーの充電はしましたか? 2-1参照
- 3 Clean and apply oil to the air filter. See Section 3-4**
エアフィルターのメンテナンスはしましたか? 3-4参照
- 4 Make sure fail safe system works correctly. See Section 2-4**
フェイルセーフは正常に作動しますか? 2-4参照
- 5 Make sure pull starter is working correctly. See Section 3-5**
プルスターターは正常に作動しますか? 3-5参照

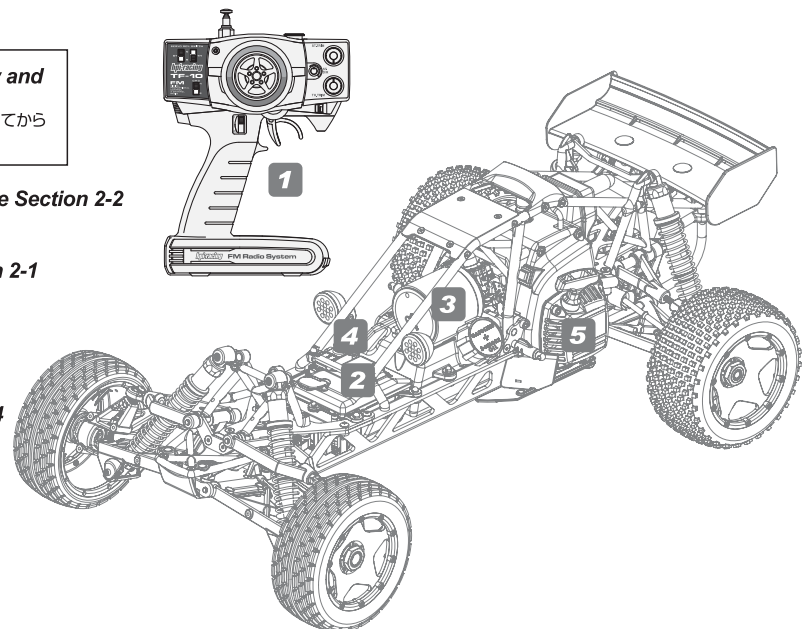

2-10 Troubleshooting トラブルシューティング

If R/C car does not move or you have no control, see below.
R/Cカーが動かない、動作がおかしいと思った場合は表を参考に原因を調べてください。

Problem 症状	Cause 原因	Solution 対処方法	Section 項目
Engine Does Not Start. エンジンが始動しない。	Out of fuel. 燃料が入っていない。	Fill the tank with fuel and prime engine. 燃料タンクに燃料を入れキャブレターに燃料を送ります。	2-6
	Air filter is blocked. エアフィルターが汚れていませんか。	Check air filter, clean or replace if necessary. エアフィルターの清掃、交換をしてください。	3-4
	Throttle isn't adjusted properly. キャブレターの調整不良。	See section 3-19 on carburetor factory setting then see section 3-19 on engine tuning. ニードルを工場出荷時設定(初期設定3-19)に戻し、再調整してください。	3-19
	Throttle servo is improperly set up. サーボリンケージの調整不良。	Set servo to neutral and reset linkage according to radio and model manufacture's specifications. リンケージの再調整をしてください。	2-3
	Pullstart is not working. プルスターターは正常に作動していますか?	Check pullstarter and repair if necessary. プルスターターの動作確認をしてください。	3-5
Engine Starts Then Stalls. エンジンが始動するがすぐ止まる。	Out of fuel. 燃料が入っていない。	Fill the tank with fuel and prime engine. 燃料タンクに燃料を入れキャブレターに燃料を送ります。	2-6
	Air filter is blocked. エアフィルターが汚れていませんか。	Check air filter, clean or replace if necessary. エアフィルターの清掃、交換をしてください。	3-4
	Idle speed is set too low. アイドルリングの設定が低くすぎませんか。	Adjust the idle speed. アイドルリングの調整をします。	3-19
	Throttle isn't adjusted properly. キャブレターの調整不良。	See section 3-19 on carburetor factory setting then see section 3-19 on engine tuning. ニードルを工場出荷時設定(初期設定3-19)に戻し、再調整してください。	3-19
	Engine is overheated, エンジンがオーバーヒートしていませんか。	Allow engine to cool and then restart. エンジンが冷えるのをまってから再始動します。	2-6
	Do you have a clutch problem? クラッチに異常はありませんか。	See section 3-7 on clutch maintenance. クラッチメンテナンス3-7を参照してください。	3-7
	Throttle servo is improperly set up. サーボリンケージの調整不良。	Set servo to neutral and reset linkage according to radio and model manufacture's specifications. リンケージの再調整をしてください。	2-3
	Do you have a drivetrain problem? 駆動系に異常はありませんか。	Check drivetrain for damage. 駆動系の点検をします。	3-17
Is choke lever in correct position? チョークレバーは正しい位置にありますか?	Make sure choke lever is in correct position. チョークレバーの位置を確認します。	2-6	
Engine Running, But Car Doesn't Move. エンジンは始動するが動かない。	Are the brakes stuck? ブレーキが効いたままになっていませんか。	See section 2-3. Make sure there is no brake drag at neutral. ニュートラルでブレーキが効かないように調整します。	2-3
	Do you have a clutch problem? クラッチに異常はありませんか。	See section 3-7 on clutch maintenance. クラッチメンテナンス3-7を参照してください。	3-7
	Receiver battery capacity is low. 受信機用バッテリーが消耗していませんか?	Charge receiver battery. 受信機用バッテリーを充電します。	3-3
	Is fail safe system working? フェイルセーフが作動していませんか?	Make sure fail safe system is working properly. フェイルセーフの動作を確認します。	2-4
	Do you have a drivetrain problem? 駆動系に異常はありませんか。	Check drivetrain for damage. 駆動系の点検をします。	3-7
Erratic Control. 思うようにコントロールできない。	Weak batteries in transmitter and receiver. 送受信機用電池が減っていませんか。	Install fresh battery. 電池を交換充電してください。	2-2
	Improper antenna on transmitter or model. アンテナは伸びていますか。	Fully extend antenna. 送信機、受信機のアンテナを確実に伸ばしてください。	2-3
	Brake does not work. ブレーキが効かない。	See section 2-3 on linkage setup. リンケージセットアップ2-3を参照してください。	2-3

3 Maintenance メンテナンス

After running you should clean the chassis and perform routine maintenance to keep the car in good running order.
高性能なR/Cカーの性能を十分に発揮させるためには走行後のメンテナンスが必要です。メンテナンスを行わないとR/Cカーが傷む原因となります。

Maintenance Chart メンテナンス項目

If your car needs maintenance, please refer to the appropriate reference section.
メンテナンス項目を参考にR/Cカーのメンテナンスを行ってください。

For maintenance schedule, refer to right side of the chart. After running, clean the chassis and check all moving parts for damage. If any parts are broken or damaged, repair or replace them before the next run.

メンテナンス時期は参考走行時間です。走行条件によりメンテナンス時期は異なることがあります。R/Cカー走行後はR/Cカーを掃除しながら各部パーツの点検と動作確認を行います。パーツが破損、磨耗しているときはパーツの交換を行うなど次回の走行に備えてメンテナンスを行います。

Reference Section 参照ページ	Maintenance Item メンテナンス項目	Maintenance Time メンテナンス時期	Every 1 Tank 1タンク走行毎	Every 5 Tanks 5タンク走行毎	Every 10 Tanks 10タンク走行毎
page 19	3-2 Body And Roll Bar Installation. ボディ、ロールバーの取り外し	Must be removed when performing maintenance. メンテナンス毎にボディ、ロールバーの取り外しをしてください。	●	●	●
page 21	3-3 Charging Receiver Battery. 受信機用バッテリーの充電	Must be charge before running. 走行前に受信機用バッテリーの充電をしてください。	●	●	●
page 21	3-4 Air Filter Maintenance. エアフィルターのメンテナンス	Clean the air filter after every run. 走行毎にエアクリーナーのクリーニングを行ってください。	●	●	●
page 23	3-5 Pull Starter Maintenance. プルスターターのメンテナンス	Clean pull starter after every run. 走行毎にプルスターターのメンテナンスを行ってください。	●	●	●
page 23	3-6 Brake Maintenance. ブレーキのメンテナンス	Check brake system before and after every run. 走行前にブレーキのメンテナンスを行ってください。		●	●
page 25	3-7 Clutch Maintenance. クラッチのメンテナンス	Maintain clutch after each run. 走行後クラッチのメンテナンスを行ってください。		●	●
page 26	3-8 Chassis Maintenance. シャーシのメンテナンス	Maintain chassis after every run. 走行後シャーシのメンテナンスを行ってください。		●	●
page 26	3-9 Wheel Maintenance. タイヤのメンテナンス	Check the wheels after every run. 走行後タイヤのメンテナンスを行ってください。	●	●	●
page 27	3-10 Spur Gear Maintenance. スパーギアのメンテナンス	Check the spur gear after each day's running. 走行後スパーギアのメンテナンスを行ってください。		●	●
page 27	3-11 Bearing Maintenance. ベアリングのメンテナンス	Check bearing condition regularly. 走行後ベアリングのメンテナンスを行ってください。			●
page 28	3-12 Shock Maintenance. ショックのメンテナンス	Shock maintenance. 走行後ショックのメンテナンスを行ってください。		●	●
page 32	3-13 R/C Unit Maintenance. R/C ユニットのメンテナンス	Check function before every run. 走行後R/Cユニットのメンテナンスを行ってください。			●
page 33	3-14 Fuel Tank Maintenance. 燃料タンクのメンテナンス	Check for leaks before running. 走行前に燃料タンクのメンテナンスを行ってください。			●
page 34	3-15 Front Suspension Maintenance. フロントサスペンションのメンテナンス	Check before and after running. 走行後フロントサスペンションのメンテナンスを行ってください。			●
page 36	3-16 Rear Suspension Maintenance. リアサスペンションのメンテナンス	Check before and after running. 走行後リアサスペンションのメンテナンスを行ってください。			●
page 38	3-17 Gear Box / Differential Maintenance. ギアボックス、デフギアのメンテナンス	Maintain gear box and differential after each day's running. 走行後ギアボックス、デフギアのメンテナンスを行ってください。			●
page 40	3-17 Drive Shaft Maintenance. ドライブシャフトのメンテナンス	Maintain dreive shaft after every run. 走行後ドライブシャフトのメンテナンスを行ってください。			●
page 43	3-18 Radio Maintenance プロポシステムのメンテナンス	Check the battery before every run. 走行前にバッテリーの残量の確認をしてください。			●
page 44	3-19 Fuelie 23 Engine Maintenance Fuelie 23エンジンメンテナンス	Maintain engine after each day's running. 走行後エンジンメンテナンスを行ってください。			●

3-1

Necessary for Maintenance メンテナンスに必要なもの

These tools are not included with your kit.
キットに入っている工具以外に必要なもの

Screwdriver
マイナスドライバー

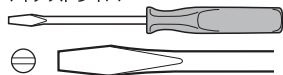

Screwdriver (NO.2)
プラスドライバー 大

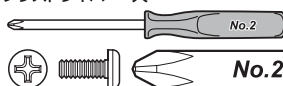

Needle Nosed Pliers
ラジオペンチ

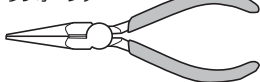

Brush
ハケ

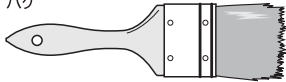

5.0mm



Z907
Allen Wrench 5.0mm
六角レンチ

Rag
ウエス



Z159
Thread Lock (Green)
ネジロック剤 (グリーン)



Z186
Pro Thread Lock (Red)
ネジロック剤 (レッド)



Oil Spray
潤滑オイルスプレー



9062 (US)
9063 (JP)
Nitro Car Cleaner
ナイトロカークリーナー



3-2

Body and Roll Bar Installation

ボディ、ロールバーの取り外し

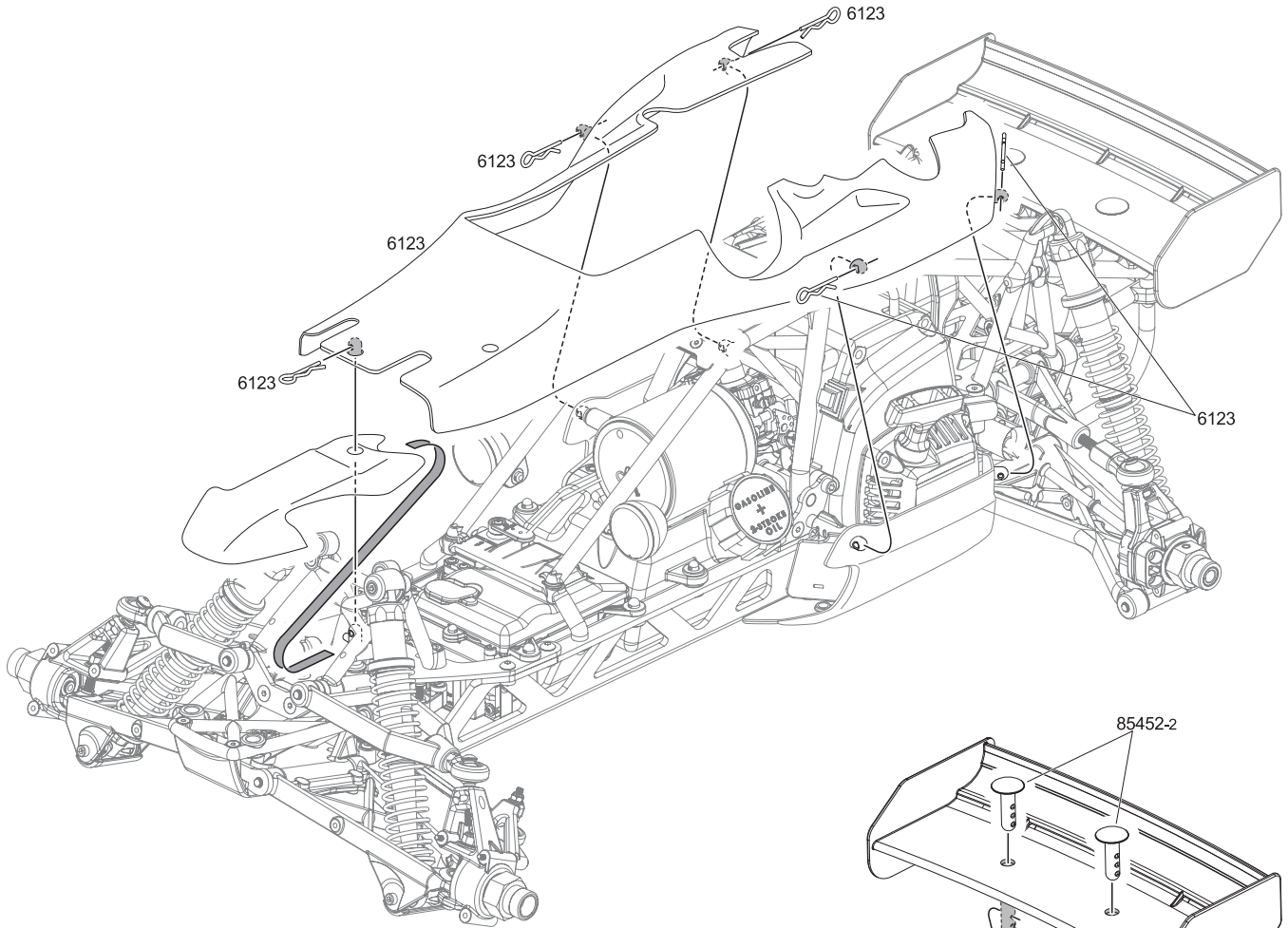

Wing Installation ウイングの取り外し

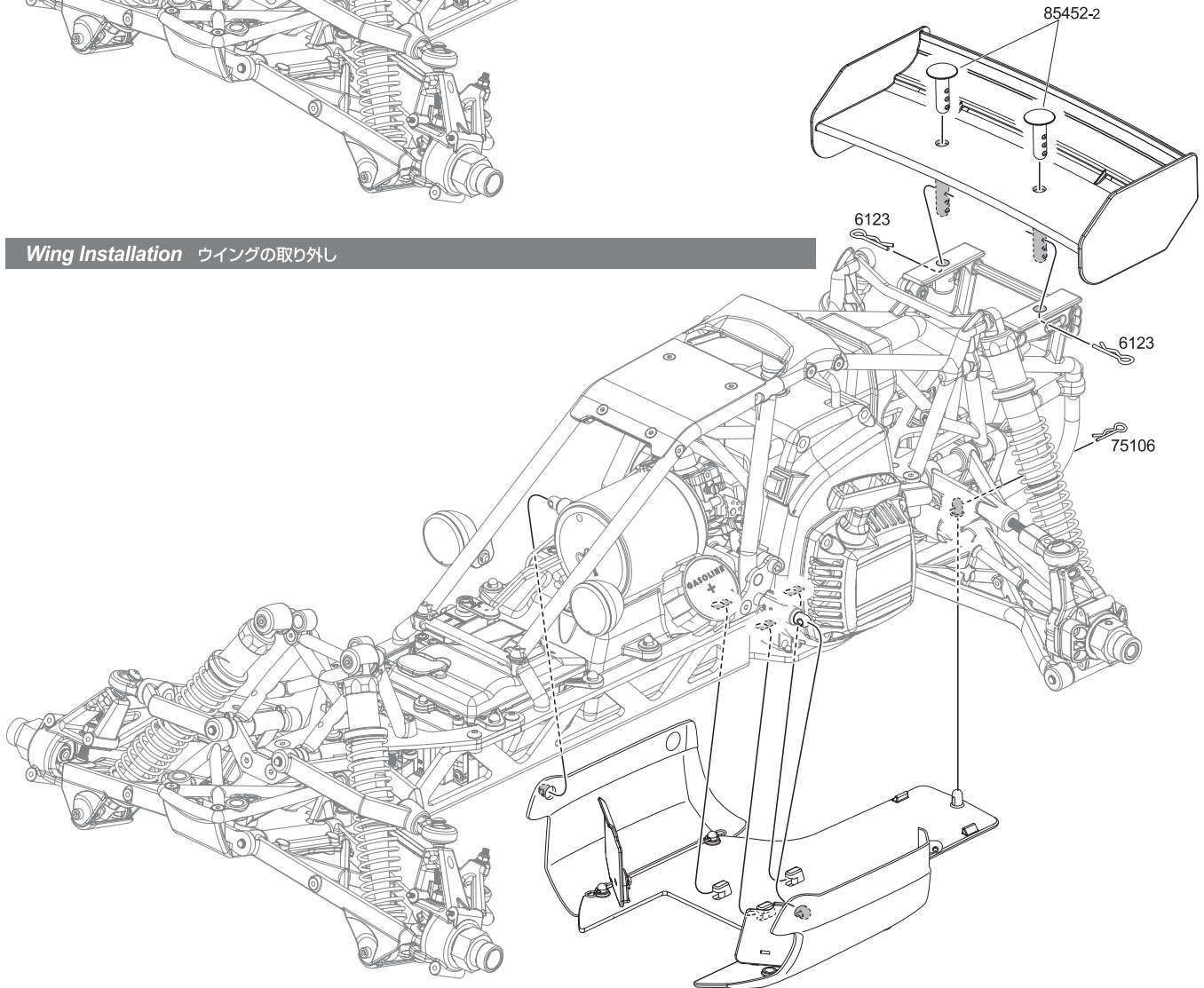

1

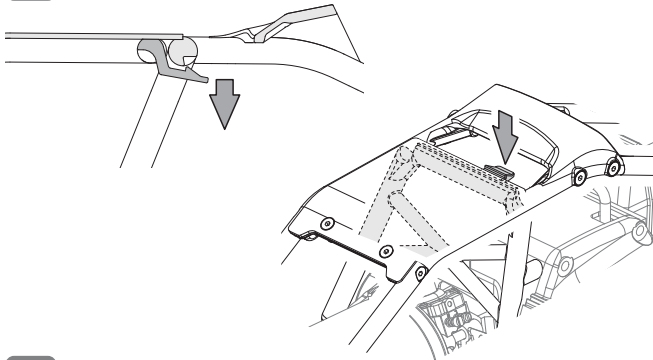

2

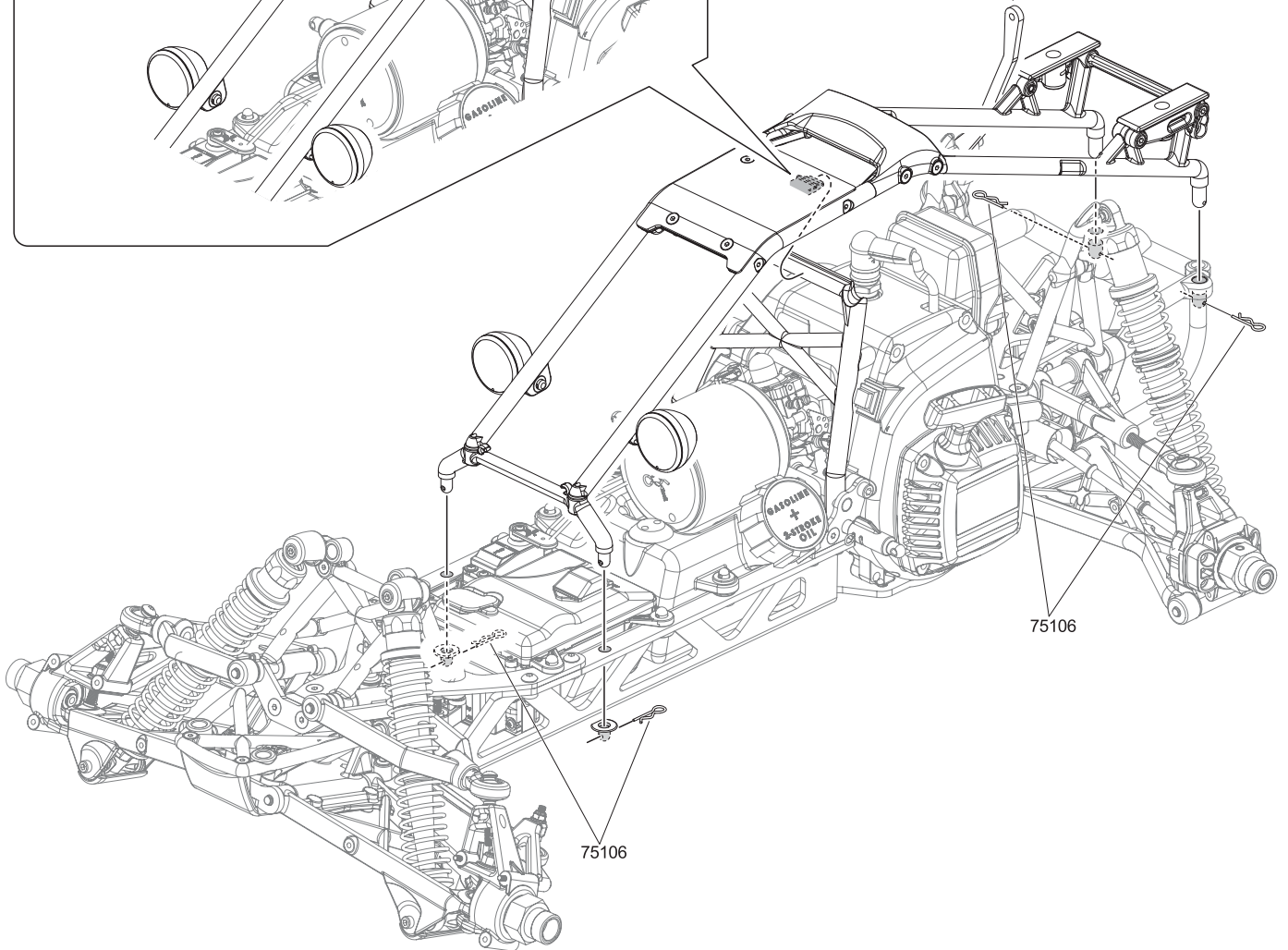
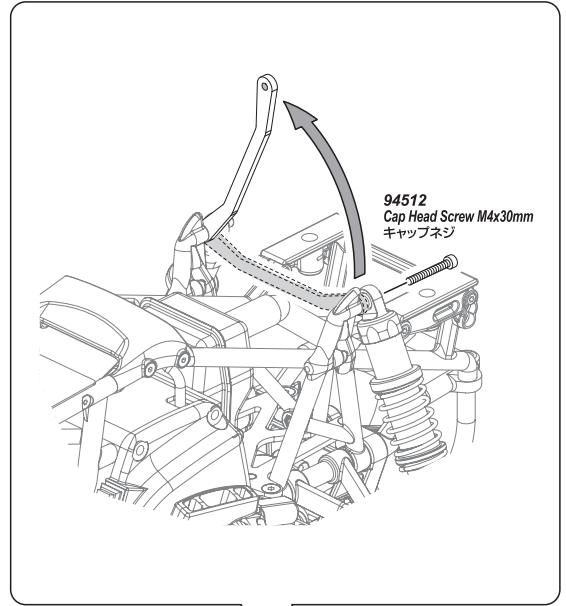
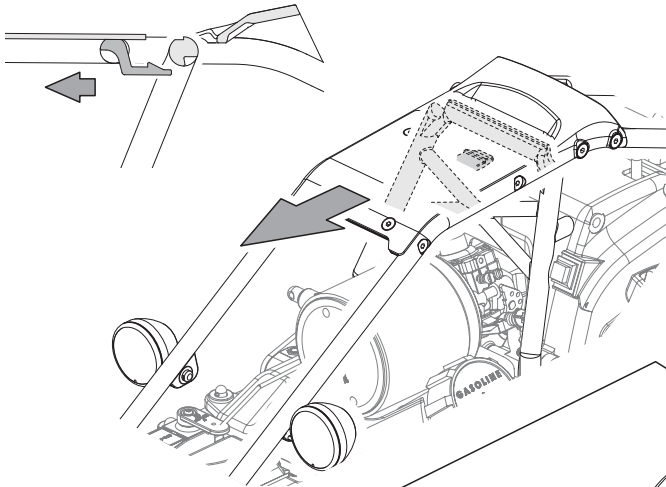

3-3

Charging Receiver Battery

受信機用バッテリーの充電

Must be charged before running.

R/Cカーを走行する前には必ず受信機用バッテリーの充電を行ってください。



Charge time 6 hours.

● 充電時間は空の状態です。

Compatible Charger
受信機用バッテリー専用充電器

9058 (US)
9039 (EU 2Pin)
9014 (EU 3Pin)
9038 (JP)

Plug into a wall outlet
コンセントに差し込みます。

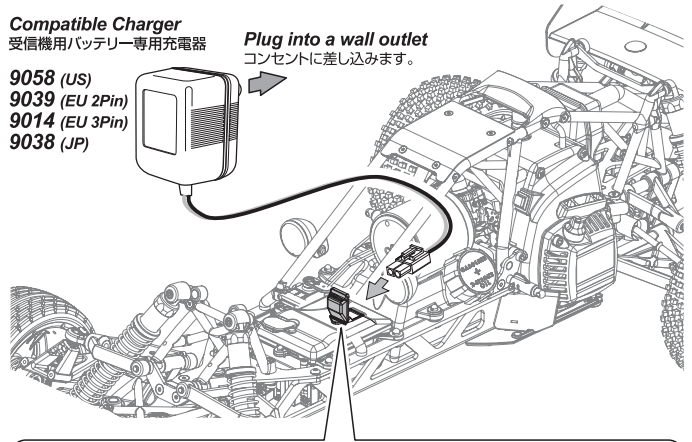

Insert charger plug into charging jack on R/C unit.

R/Cユニットの充電ジャックに充電器のコネクターを差し込んでください。

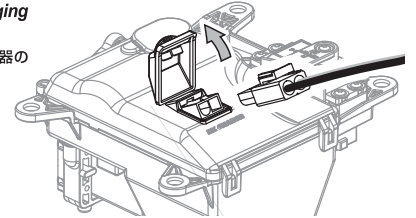

After charging, disconnect the battery and unplug the charger from wall.
充電終了後、コネクターとコンセントを外してください。

Attention 注意

- Use included charger only for included receiver pack.
- Do not use any other battery.
- Charge time for discharged battery: 6 hours.
- Do not charge battery for longer than 6 hours. This will cause over heating and battery damage.
- Do not charge other batteries with this charger. Serious damage or injury can occur.
- Keep battery out of reach of children. Keep battery away from water.
- A fully charged receiver battery can last up to 45 minutes.

- 本製品付属の充電器で受信機用バッテリーを充電します。充電時間はバッテリーが空の状態です。
- 充電時間は6時間を超えないように注意してください。過充電による発熱はバッテリーを痛める原因となります。
- この充電器は本製品付属バッテリー専用です。他の種類のバッテリーには使用しないでください。破損、破裂などのおおきな事故の恐れがあります。
- 小さいお子様の手の届かない場所に保管してください。また、水気のある場所での使用はおやめください。
- 1回の充電で約45分の走行が可能です。

3-4

Air Filter Maintenance

エアフィルターのメンテナンス

Remove Air Filter Element エアフィルターの取り外し

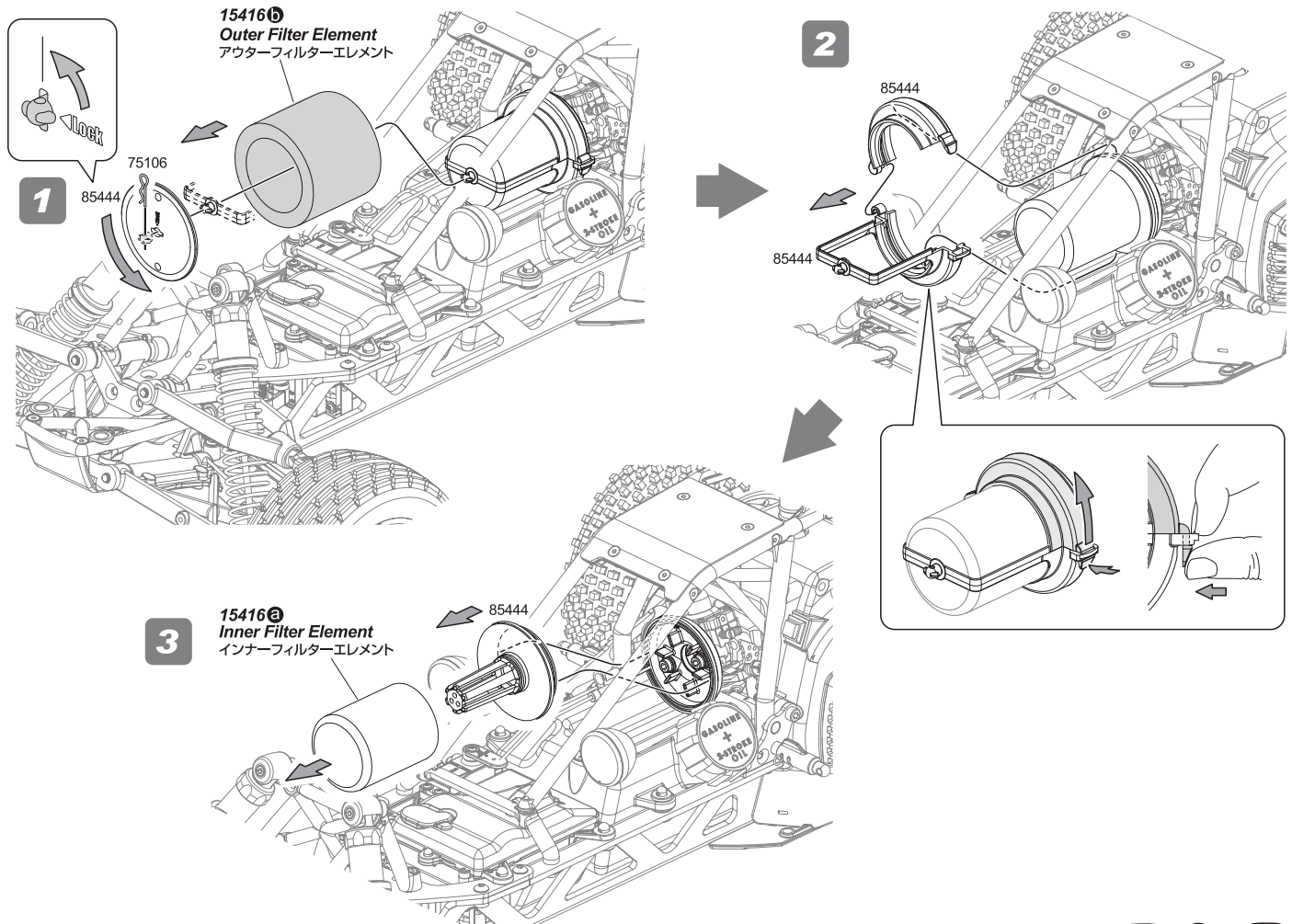

Cleaning the Filter Element フィルターエレメントの洗浄

Cleaning the Filter Element フィルターエレメントの洗浄

15416b
Outer Filter Element
アウターフィルターエレメント

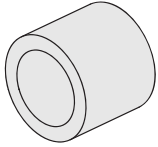

Remove dust and clean with soap and water.
Reinstall after drying.
ほこりを落として水と中性洗剤で洗い乾燥させます。

15416c
Inner Filter Element
インナーフィルターエレメント

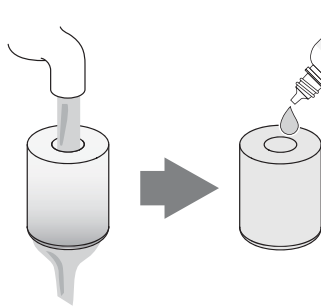
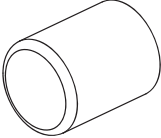

Z190
Air Filter Oil (30cc)
エアフィルターオイル

Clean with soap and water. Be sure rinse from inside filter to outside. after drying reapply air filter oil. To re-coat the air filter with oil, place the element in a plastic bag with several drops of air filter oil. Using your fingers, work the oil into the element making sure it is evenly distributed.

中性洗剤でエアフィルターエレメントの内側から外側に汚れを出すように洗い流してください。フィルターエレメントを絞り余分な水分を取り除き乾燥させます。エアフィルターオイルをフィルターエレメント全体にいきわたるようにします。

O-ring replacement Oリングの交換

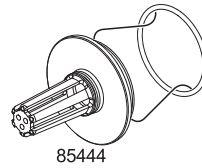

15415
O-ring (50x2.6mm/Black)
Oリング (ブラック)

Replace, if O-ring is cracked or dry.
Oリングに亀裂が入ったり、弾力がなくなってきたら交換します。

Reinstalling the Filter Element エアフィルターの取り付け

1

15416c
Inner Filter Element
インナーフィルターエレメント

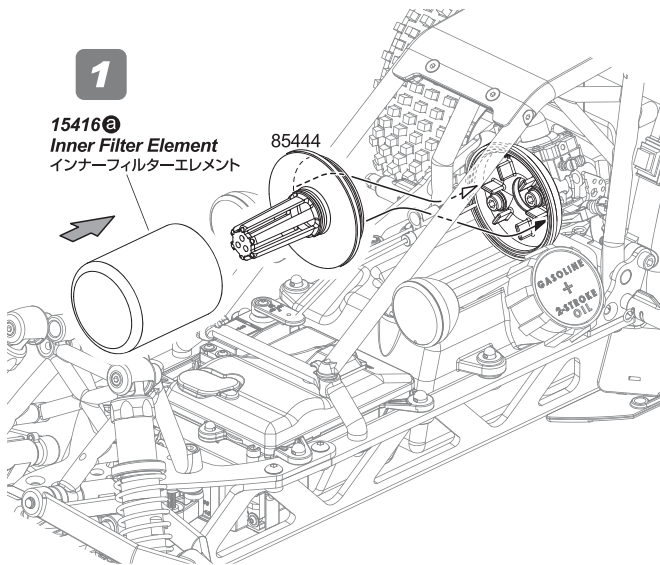

2

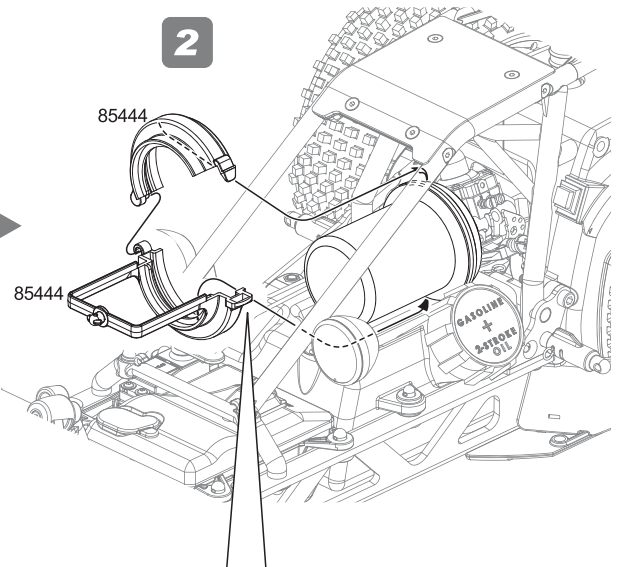

3

15416b
Outer Filter Element
アウターフィルターエレメント

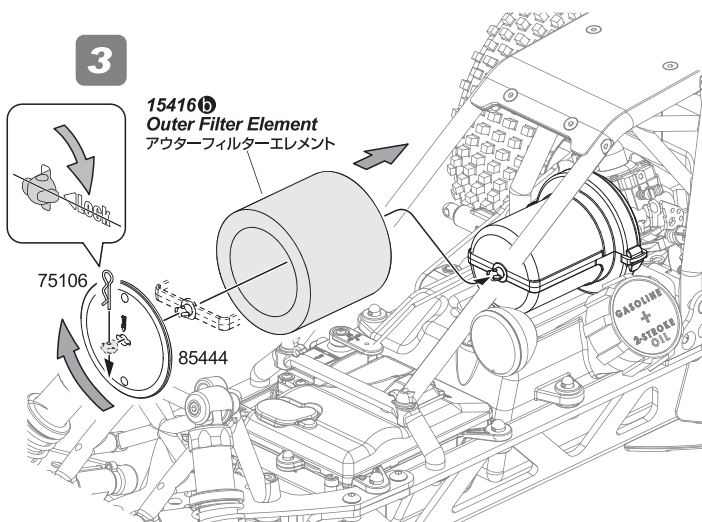

Install Air Filter Element フィルターエレメントの取り付け方

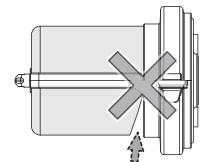
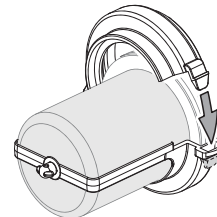

Make sure there is no gap.
隙間が開かないようにしてください。

When installing inner filter element, make sure there is no gap.

フィルターエレメントの取り付けは取り外しの逆の手順で行います。エアフィルターエレメントを取り付ける際はフィルターエレメントとエアフィルター本体の間に隙間がないように十分注意してください。

3-5

Pull Starter Maintenance

プルスターターのメンテナンス

Clean pull starter after running.

If pull starter is dirty or not working correct, you can not start the engine.

走行後はプルスターターのメンテナンスを行ってください。
 プルスターターを引いてもエンジンが始動しない、砂が詰まってスターターのツメが出ない場合など、
 プルスターターの動作が悪くなるとエンジンの始動ができなくなります。

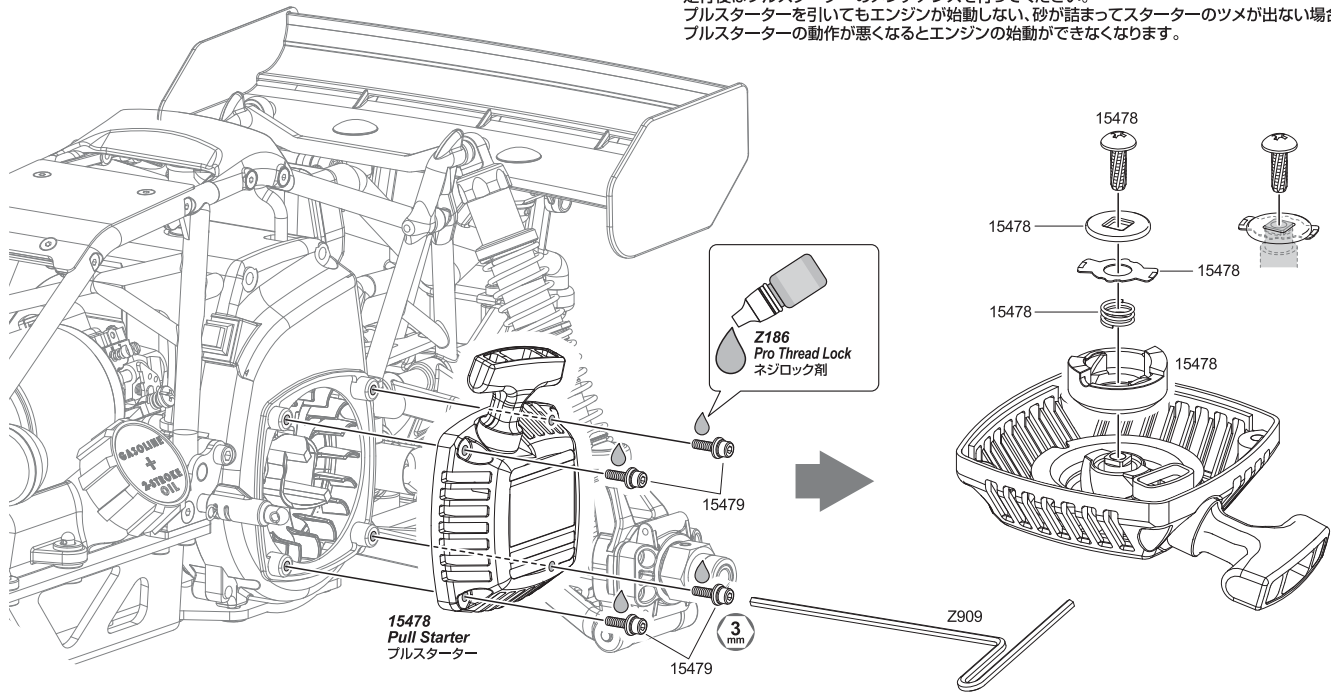

3-6

Brake Maintenance

ブレーキのメンテナンス

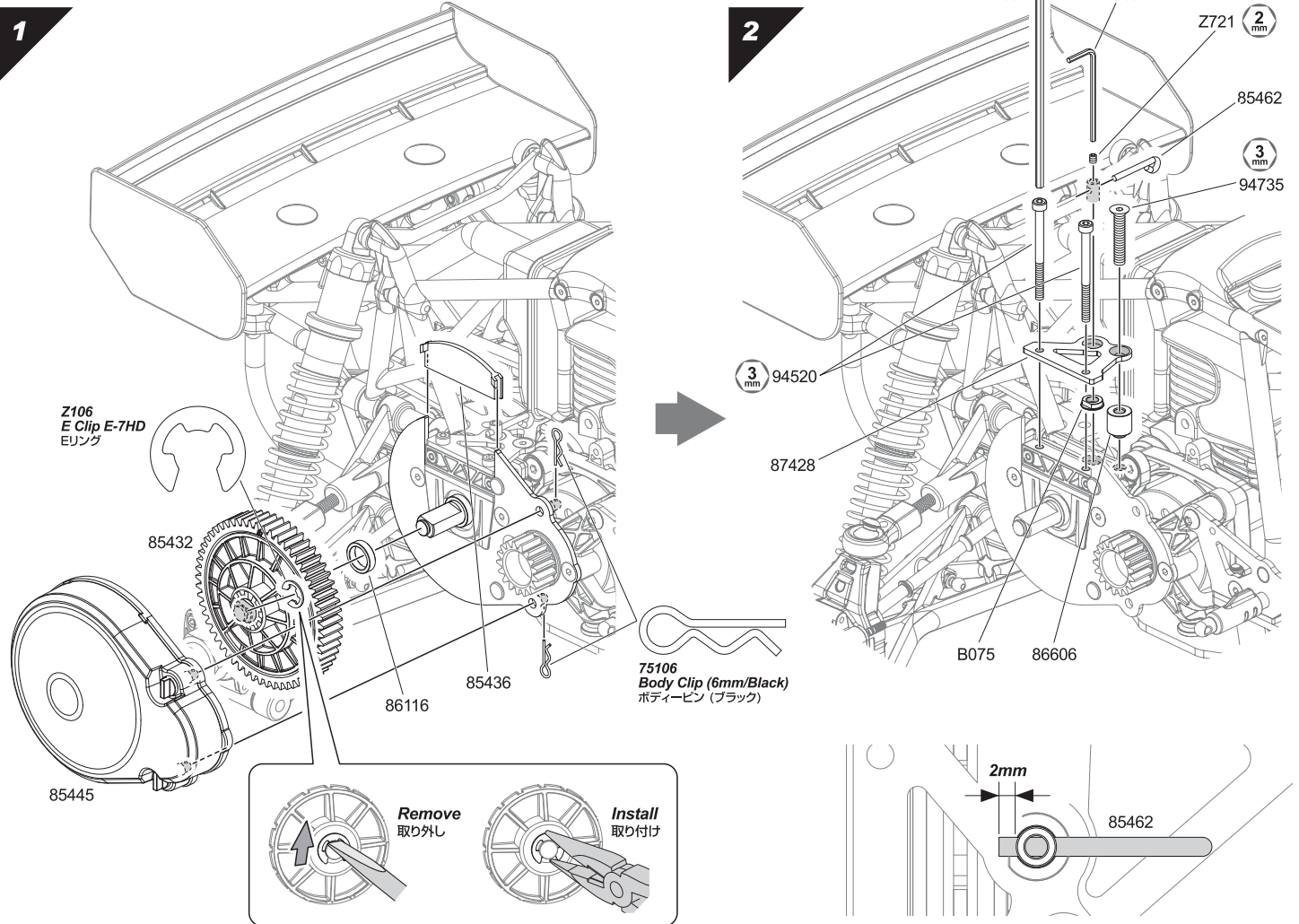

3

The brakes will wear with use. They will need to be cleaned and adjusted to maintain brake function.
ブレーキは消耗しますので常にクリーンな状態、適切なクリアランスを保ち確実にブレーキが効くようにしてください。

Brake Clearance Adjustment ブレーキクリアランスの調整

You can check brake clearance with the brake lever.
ブレーキのクリアランスを確認し、適正範囲になるように調整します。

Make sure there is no more than 2~4mm free play in the brake lever.
ブレーキレバーの遊び(2~4mm)が適正が確認します。

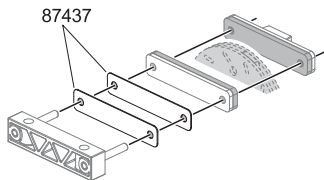
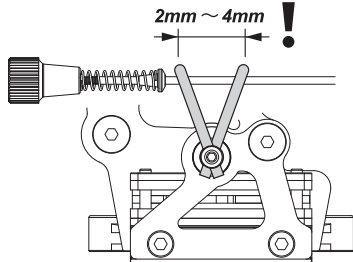

Adjust brake clearance by adding brake shims. Use maximum of 4 brake shims, if you need more than 4 brake shims, replace brake pads.
クリアランス調整シムでブレーキのクリアランスを調整してください。
クリアランス調整シムが4枚以上必要な場合はブレーキパッドを新品に交換してください。

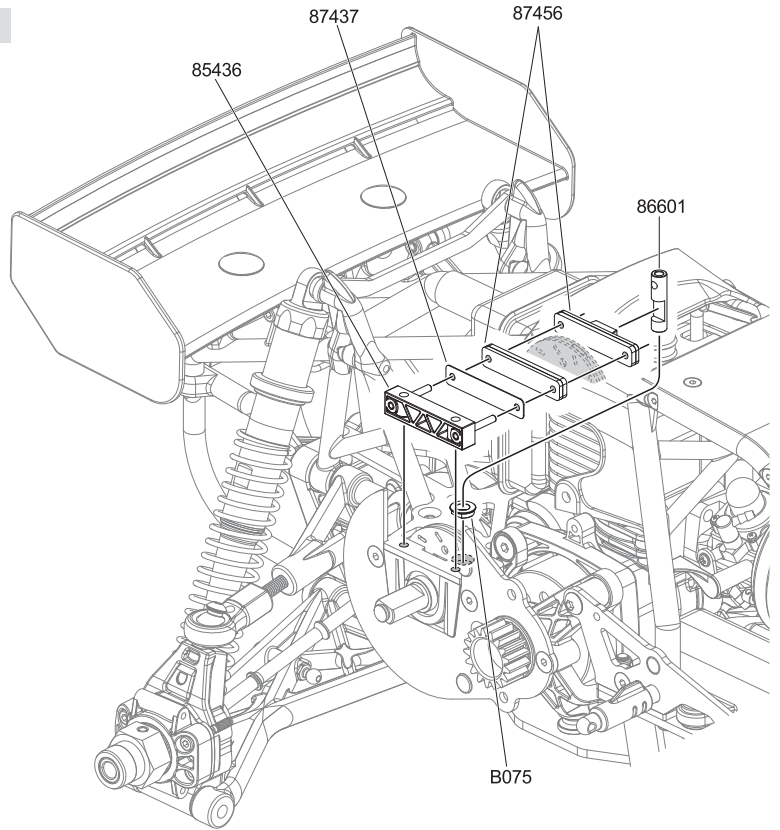

4

Brake Disk Minimum Thickness ブレーキディスク使用限界

87424
Brake Disk Rotor
ブレーキディスクローター

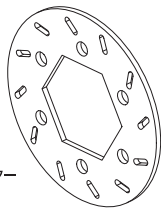

! 1mm

Replace brake disk when thickness is 1mm.
ブレーキディスクの厚みが1mm以下の場合にはブレーキディスクを新品に交換してください。

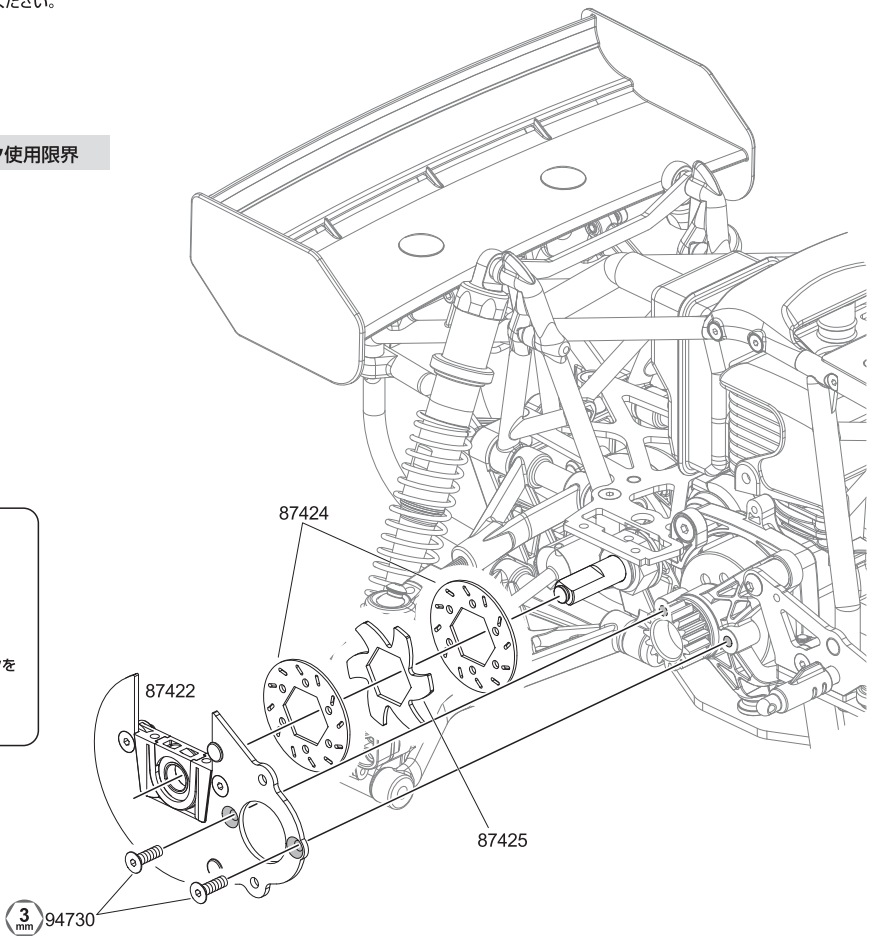

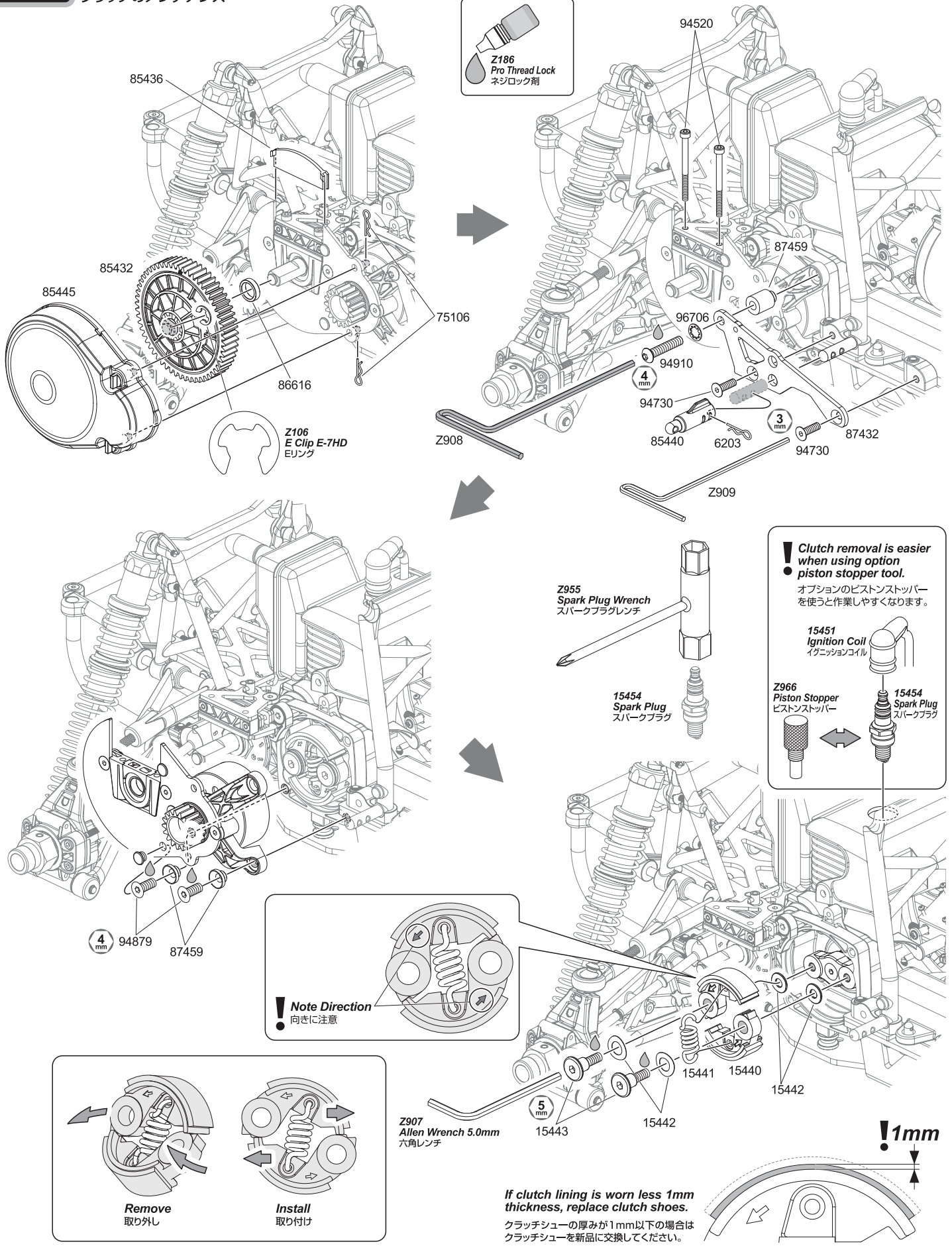

Z186
Pro Thread Lock
ネジロック剤

Z106
E Clip E-7HD
Eリング

Clutch removal is easier when using option piston stopper tool.
オプションのピストンストッパーを使うと作業しやすくなります。

15451
Ignition Coil
イグニッションコイル

Z966
Piston Stopper
ピストンストッパー

15454
Spark Plug
スパークプラグ

Note Direction
向きに注意

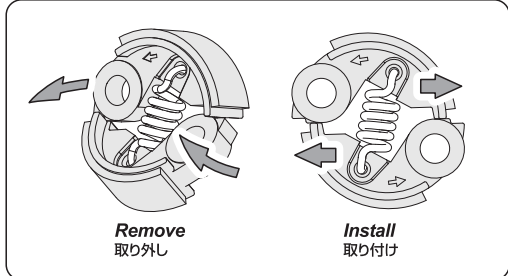

Z907
Allen Wrench 5.0mm
六角レンチ

If clutch lining is worn less 1mm thickness, replace clutch shoes.
クラッチシューの厚みが1mm以下の場合はクラッチシューを新品に交換してください。

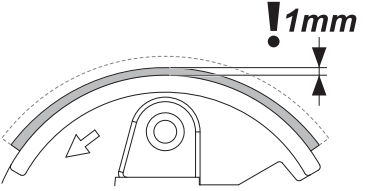

3-8

Chassis Maintenance

シャーシのメンテナンス

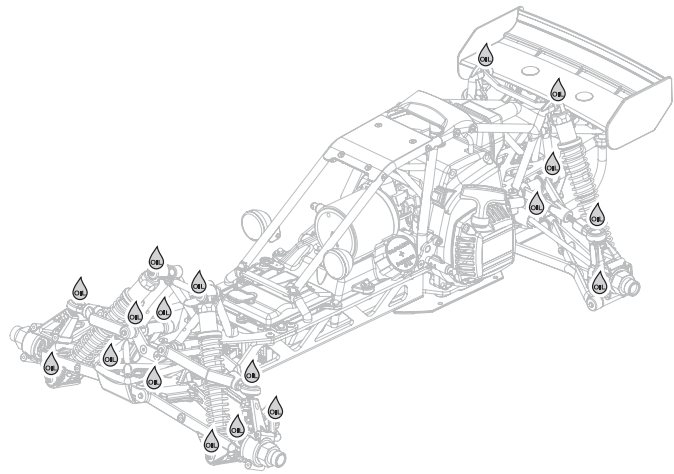

After running, clean the car and lubricate these points. Replace damaged parts, check that all the screw are tight.

走行後はR/Cカーの掃除を行いながら、R/Cカーの点検をします。
必要があればメンテナンスを行います。
シャーシの可動部分には市販のオイル潤滑スプレーを吹き付けます。

3-9

Wheel Maintenance

タイヤのメンテナンス

! Both front and rear tires are asymmetrical.
タイヤ、ホイールは外側、内側で向きがあります。

Front フロント

Make 2.
2個作ります。

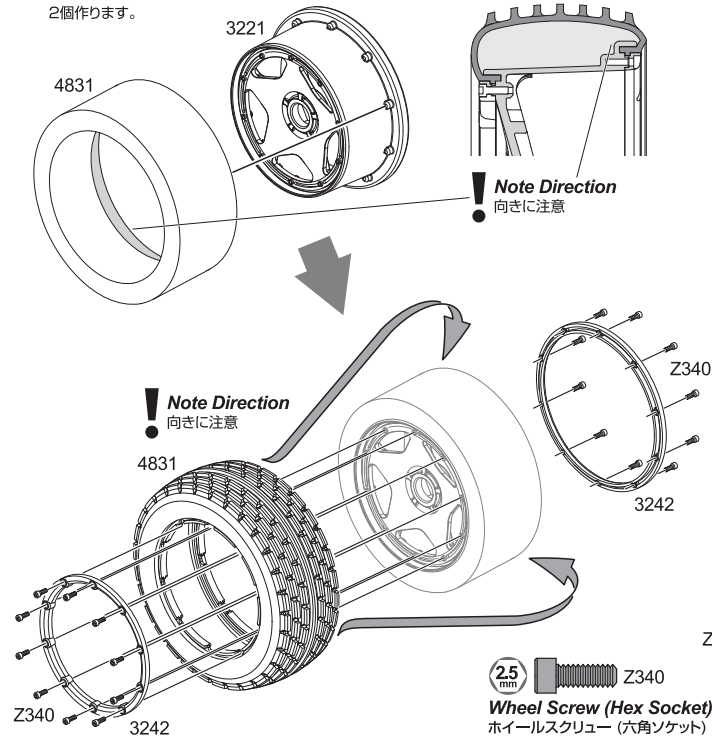

Rear リヤ

Make 2.
2個作ります。

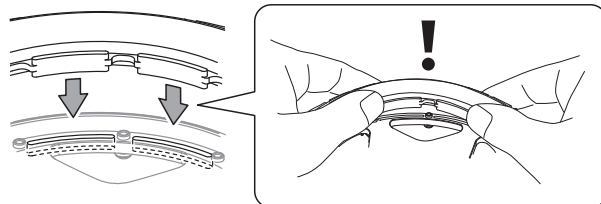
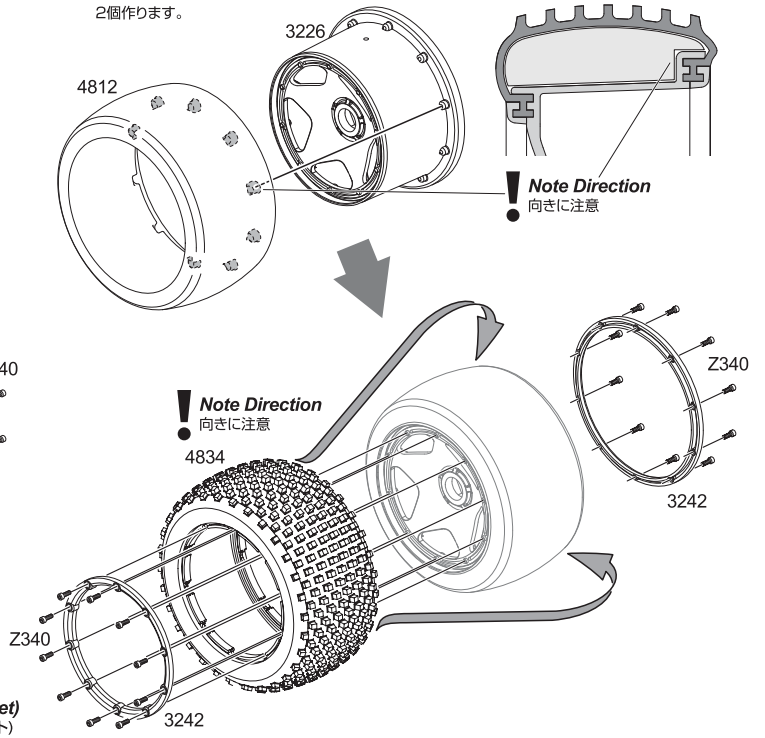

Fit tire rim into the grooves.
タイヤをホイールの溝に合わせてはめ込みます。

Attention 注意

! Do not run on asphalt with stock rear tire. Tire will wear very rapidly.

標準のリヤタイヤでアスファルト走行はしないでください。
すぐにタイヤが減ってしまいます。

Wheel installation タイヤの取り付け

Make sure inside surface faces the wheel.
ホイールナットには向きがあります。

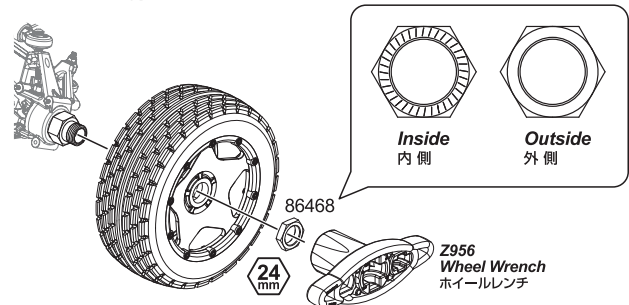

! After running check to make sure that bead lock screws are tight.
走行後はビードロックの取り付けネジの締め付けを確認してください。

3-10

Spur Gear Maintenance スパーギアのメンテナンス

Attention 注意

! Never run the engine without the gear cover.
エンジンを始動する時には必ずギアカバーを取り付けてください。

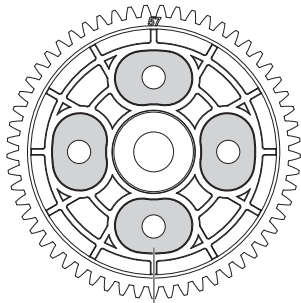
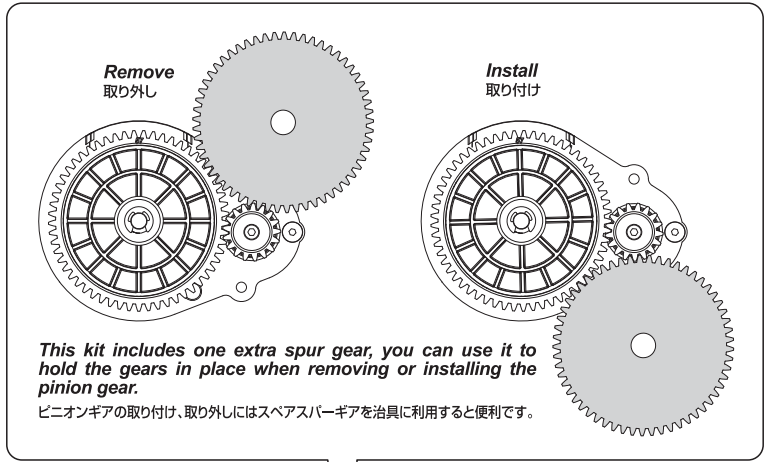

! Note Direction 86666
向きに注意



Z106
E CLIP E-7HD
Eリング

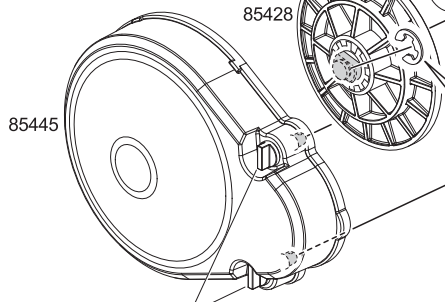

! 85436
Turn for easy access to body pin.
回すと向きが変わります。

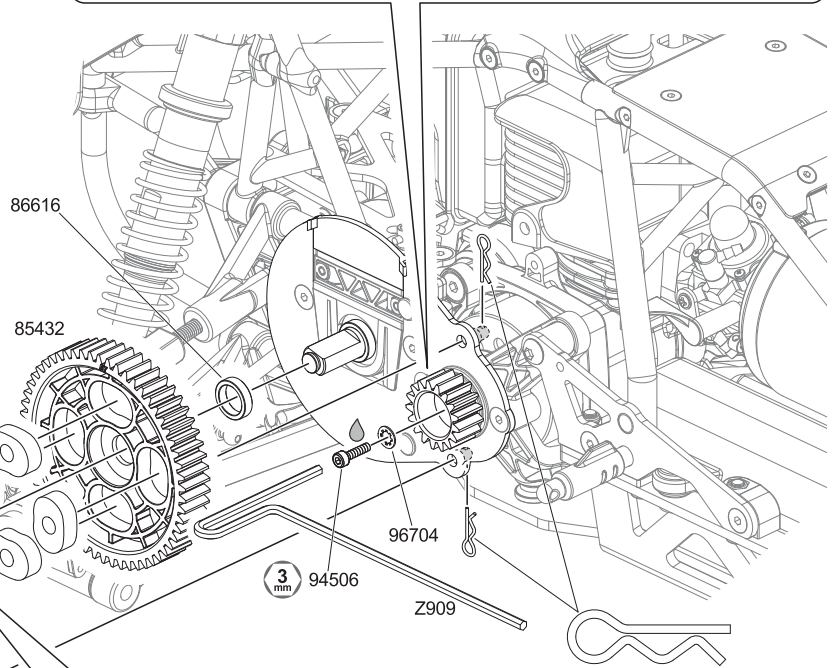

75106
Body Clip (6mm/black)
ボディピン (ブラック)

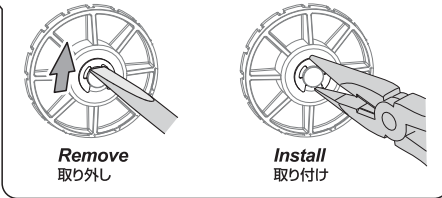

Remove
取り外し

Install
取り付け



Z186
Pro Thread Lock
ネジロック剤

3-11

Bearing Maintenance ベアリングのメンテナンス

Check the condition of the bearings. Replace them if they do not turn smoothly.
ベアリングの動きをチェックしてスムーズに動かない場合は新品と交換してください。

! Check to make sure these bearings are in good condition.
下記の優先順位でベアリングのチェックを行ってください。

1.	Clutch bearing クラッチベルのベアリング
2.	Spur bearing スパーギヤシャフトのベアリング
3.	Rear hub bearing リヤハブのベアリング

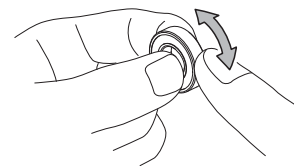
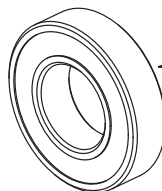

Replace them if there is friction.
スムーズに動くかチェックします。
ガタがあつたり"ゴロゴロ"と言う感覚になりましたら交換時期です。

3-12

Shock Maintenance ショックのメンテナンス

! **Sign of shock wear**
ショックの機能しない状態

! **Oil leaks**
オイルの漏れ

! **Bent shock shaft**
ショックシャフトのまがり

1

Shocks are wear items. If the shocks need maintenance the car will be difficult to drive.

ショックは消耗品です。ショックが正常に機能しないと走行性能が低下しR/Cカーのコントロールが思うようにできなくなりますので定期的にメンテナンスを行ってください。

Front フロント

Make 2.
2個作ります。

Rear リヤ

Make 2.
2個作ります。

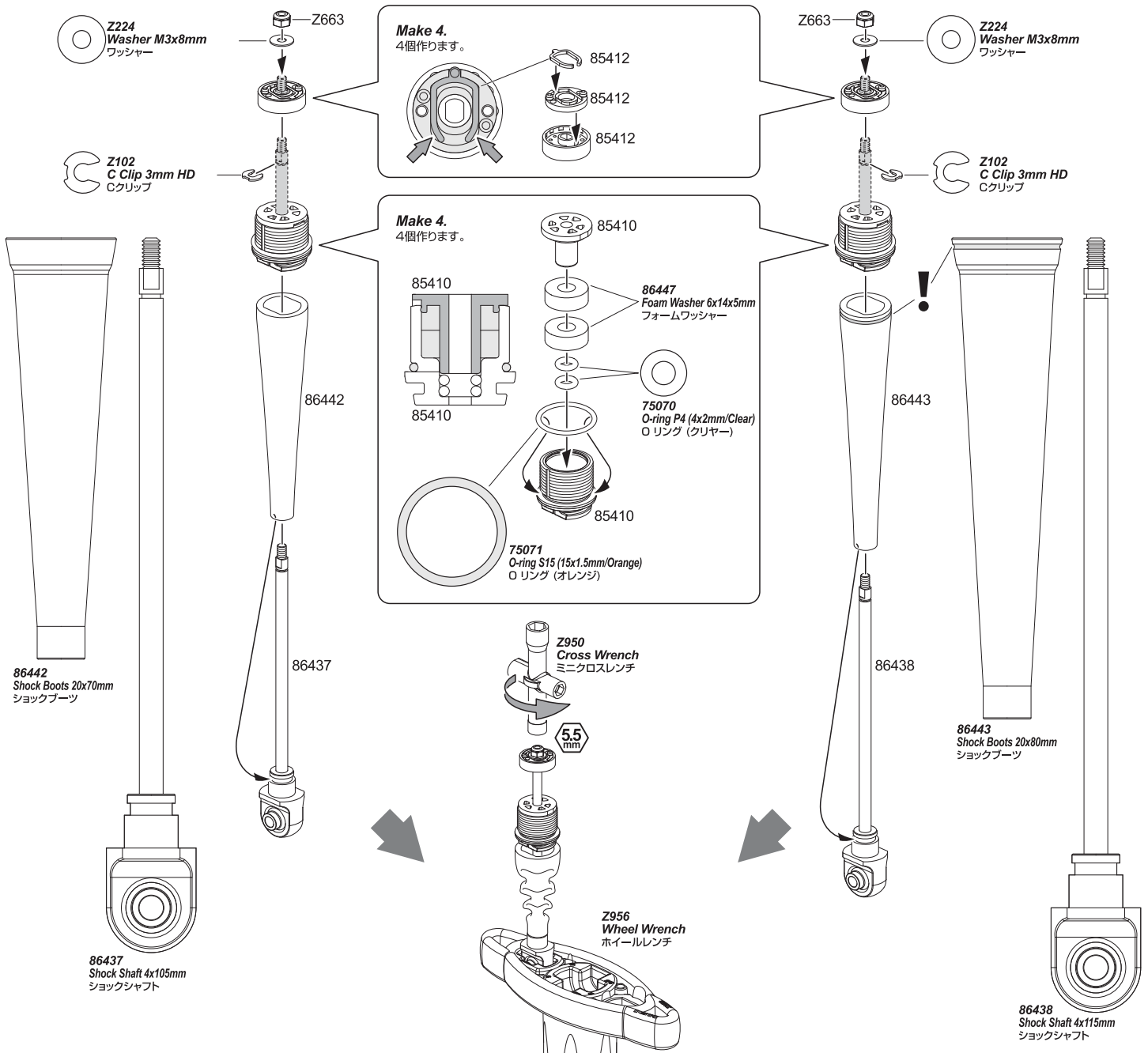

This step same for front and rear.

図を参考にフロント、リヤ側を同様に作業してください。

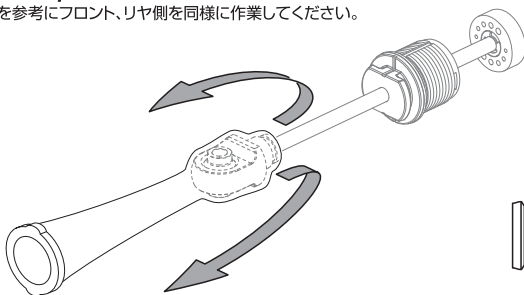

! **Pull the shock boots until shock end is exposed.**
ショックエンドが見えるまでショックブーツを裏返します。

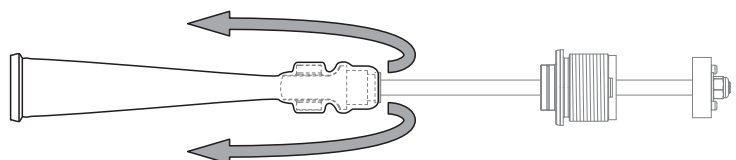

2

Front フロント

Rear リヤ

Make 2.
2個作ります。

Make 2.
2個作ります。

86445
Shock Cap 20x12mm (Purple)
ショックキャップ (パープル)

Make 4.
4個作ります。

86445
Shock Cap 20x12mm (Purple)
ショックキャップ (パープル)

! Note Direction
向きに注意

! Note Direction
向きに注意

86432
Shock Body (20x86mm)
ショックボディ

Make 4.
4個作ります。

86433
Shock Body (20x96mm)
ショックボディ

85410
75079
O-ring S13 (13x1.5mm/Black)
O リング (ブラック)

86446
75072
O-ring P20 (20x2.5mm/Black)
O リング (ブラック)

Z956
Wheel Wrench
ホイールレンチ

Z957
Multi Tool
マルチツール

! Install shock cap by hand turn only until makes contact, then use the wheel wrench to turn 90 degrees clockwise.
かるく止まったところからさらに90°締め込みます。

3

Refilling Oil Shocks オイルの入れ方

This step same for front and rear.

図を参考にフロント、リヤ側を同様に作業してください。

! Fill shock with oil up to threaded area.
ネジ切り部までショックオイルを入れます。

Z182
Baja Shock Oil 20w
バハショックオイル 20w

! Do not use silicone shock oil in the Baja 5B SHOCKS.
BAJA 5Bのショックには専用バハショックオイルを使用してください。

86447
Foam Washer 6x14x5mm
フォームワッシャー

! Turn shock over, move shaft up and down 10 times to remove air from foam washers.

ショックシャフトを下側にしてから10回ほどピストンを上下に動かし、フォームワッシャーにショックオイルをしみ込ませます。

4

Air Removal エアーの抜き方

This step same for front and rear.

図を参考にフロント、リヤ側を同様に作業してください。

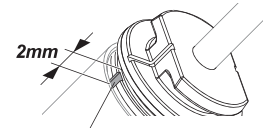

2mm

! Unscrew lower shock cap until there is a 2mm gap.

- ミゾが見える位(2mm)まで緩めます。

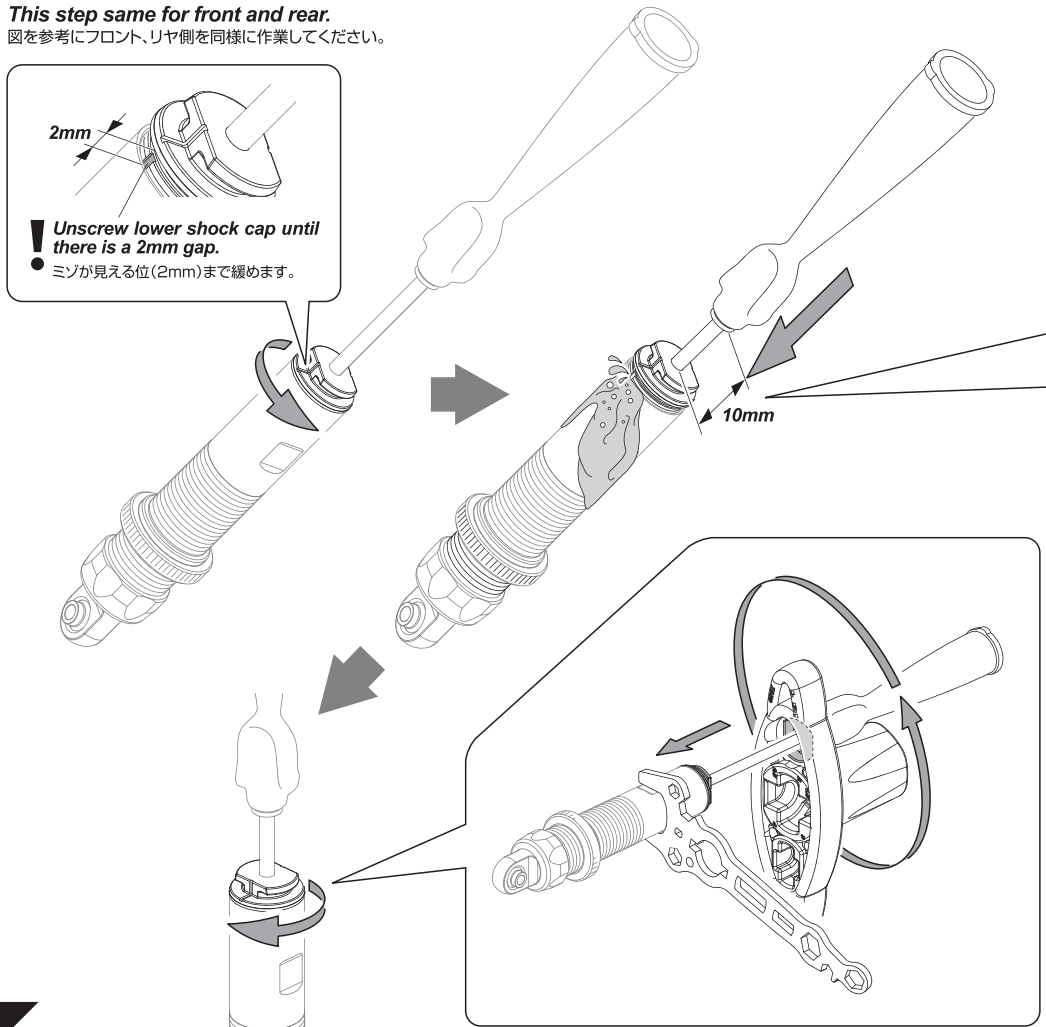

10mm

! Slowly compress shock until only 10mm of the shock shaft is showing.

- 図の位置(10mm)までピストンを静かに押し込みながら、シリンダー内のエアを抜き取ります。

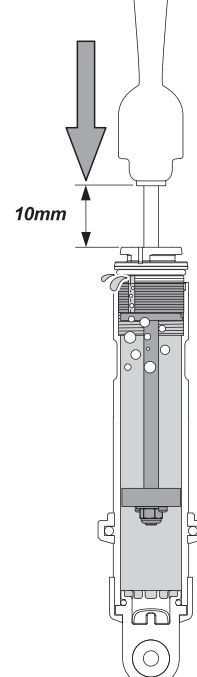

10mm



5

Damping Adjustment ショックの硬さ(減衰力)調整

This step same for front and rear.

図を参考にフロント、リヤ側を同様に作業してください。

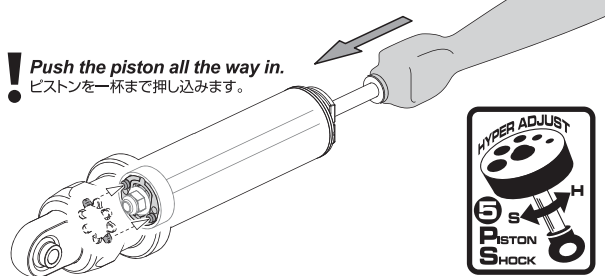
! Push the piston all the way in.
● ピストンを一杯まで押し込みます。

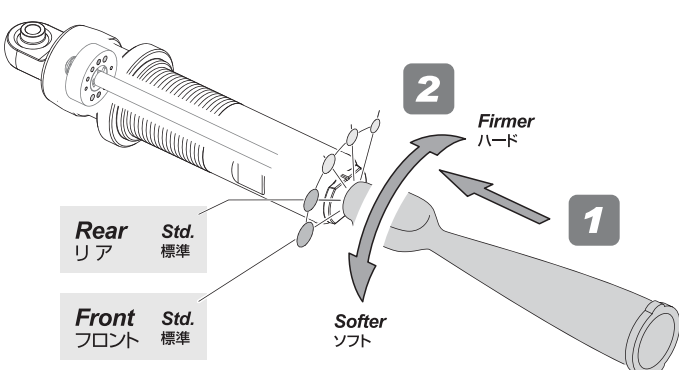
1 Firmer ハード

2 Softer ソフト

Rear リア Std. 標準

Front フロント Std. 標準

You can choose from five settings according to conditions.
ショックの硬さは5段階に調整できます。走行する路面に合わせて調節してください。

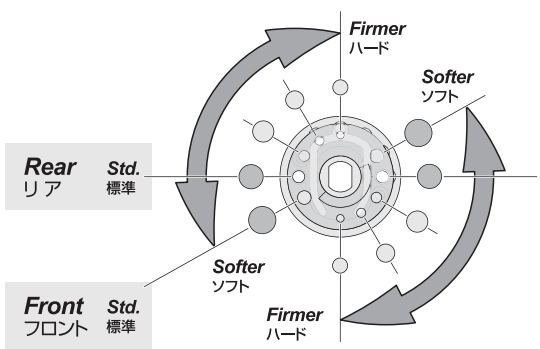

Clockwise will make shock firmer.
時計周りにまわすとショックが硬くなります。

Counterclockwise will make shock softer.
反時計周りにまわすとショックがやわらかくなります。

! Make sure shock setting is adjusted correctly, if the piston is between settings, the shock will be very stiff.

- 穴位置は確実に合わせてください。ショックの動きが硬くなってしまいます。

6

This step same for front and rear.
図を参考にフロント、リヤ側を同様に作業してください。

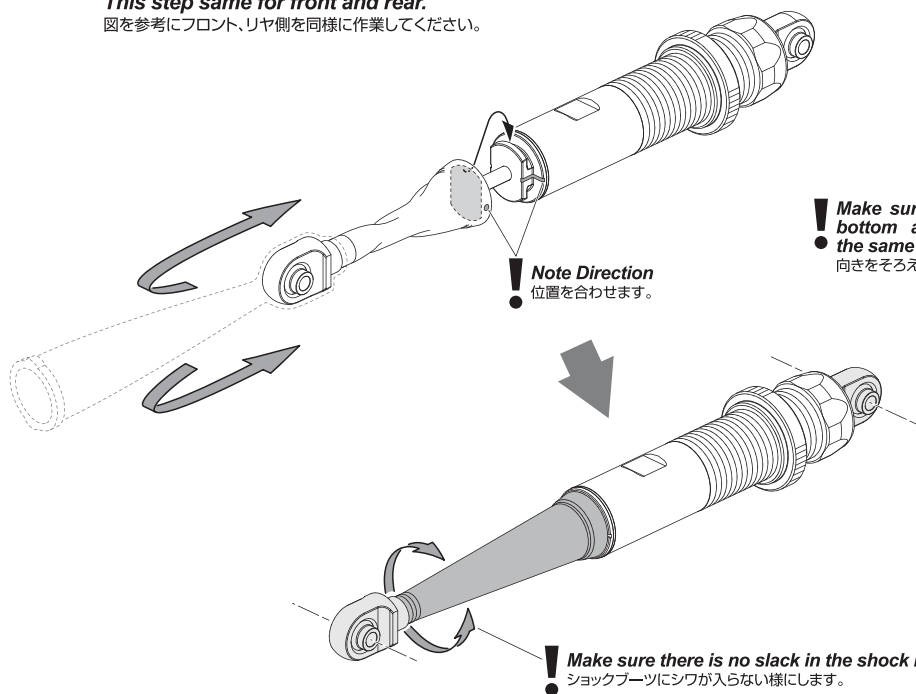

! Note Direction
位置を合わせます。

! Make sure top and bottom are facing the same direction.
向きをそろえます。

! Make sure there is no slack in the shock boots.
ショックブーツにシワが入らない様になります。

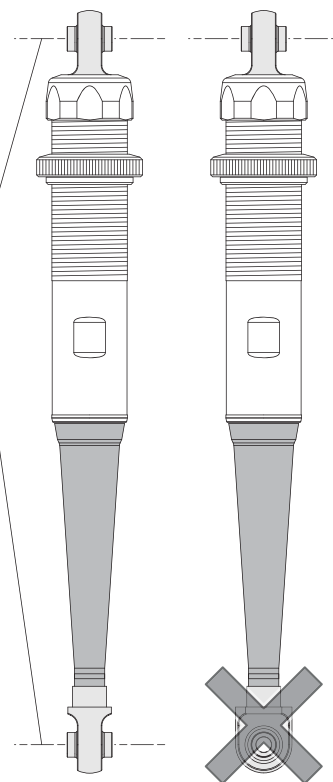

7

Front フロント

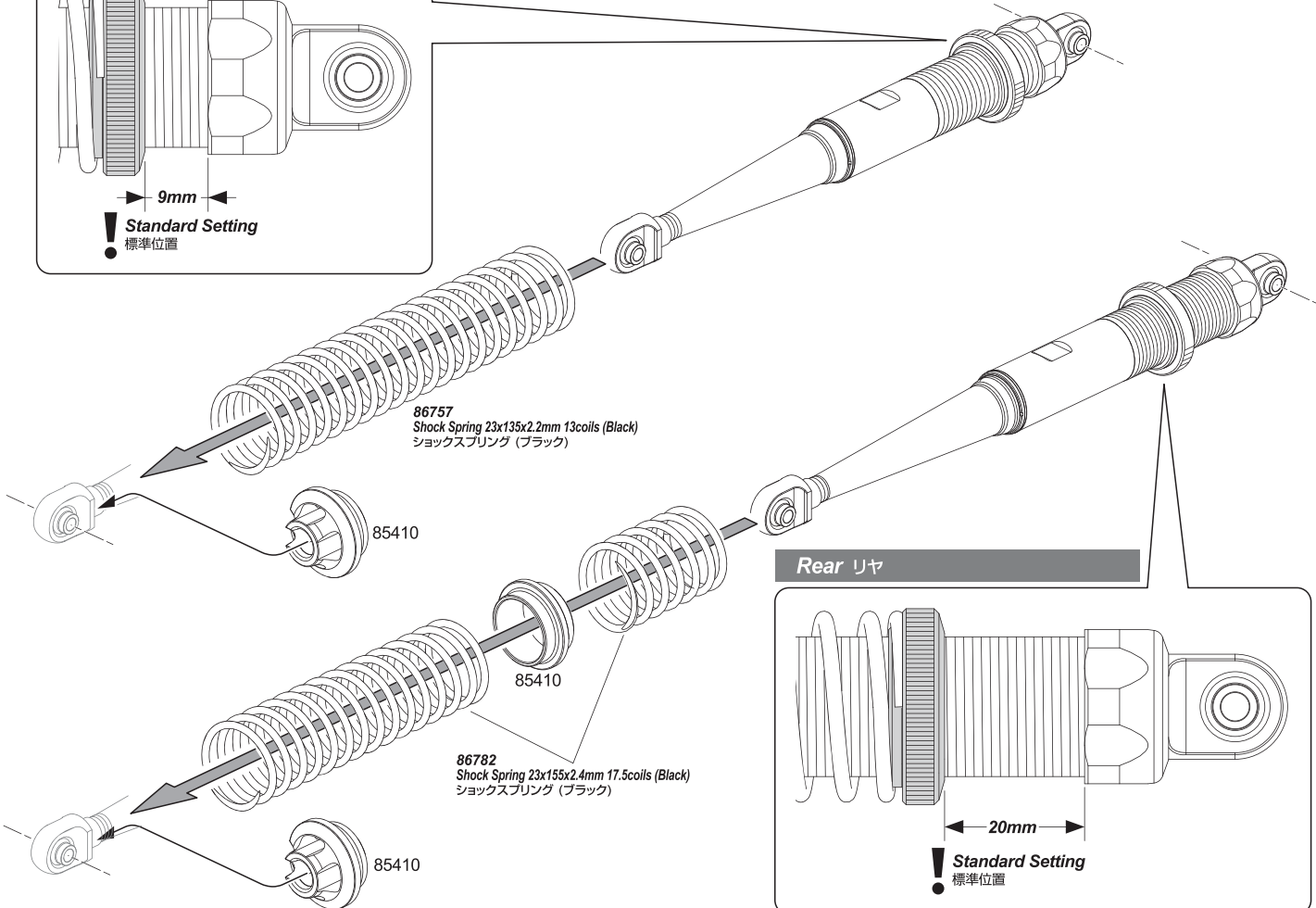
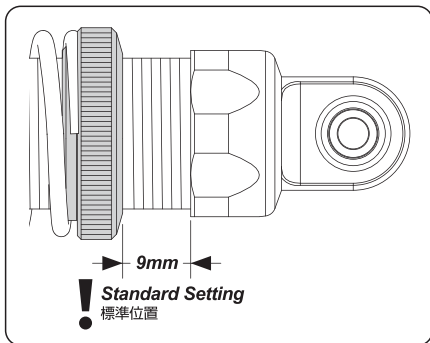

86757
Shock Spring 23x135x2.2mm 13coils (Black)
ショックスプリング (ブラック)

85410

85410

86782
Shock Spring 23x155x2.4mm 17.5coils (Black)
ショックスプリング (ブラック)

85410

Rear リヤ

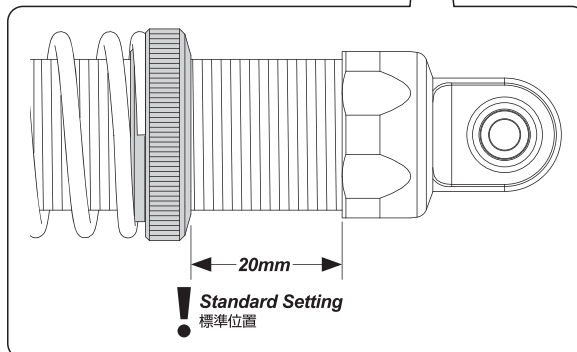

3-13

R/C Unit maintenance R/C ユニットのメンテナンス

Remove body and roll bar. (See section 3-2)
ボディ、ロールバーの取り外し 3-2 を行なってから作業してください。

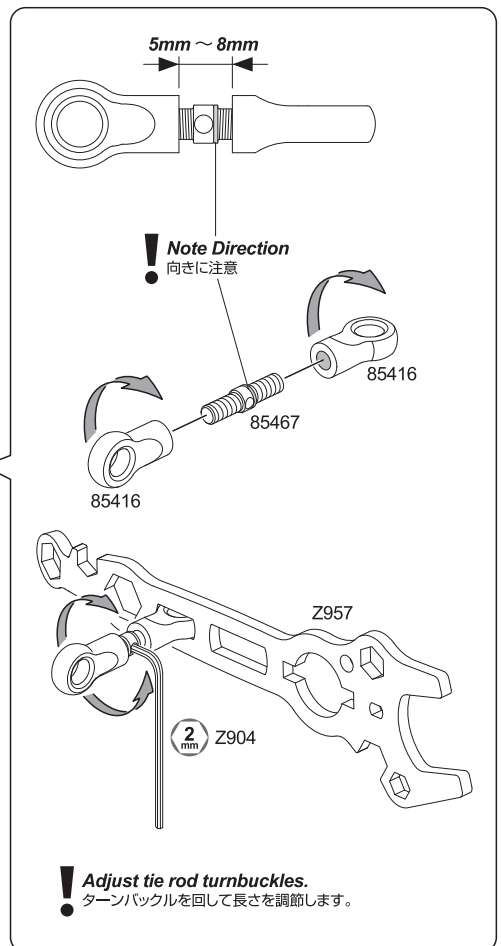
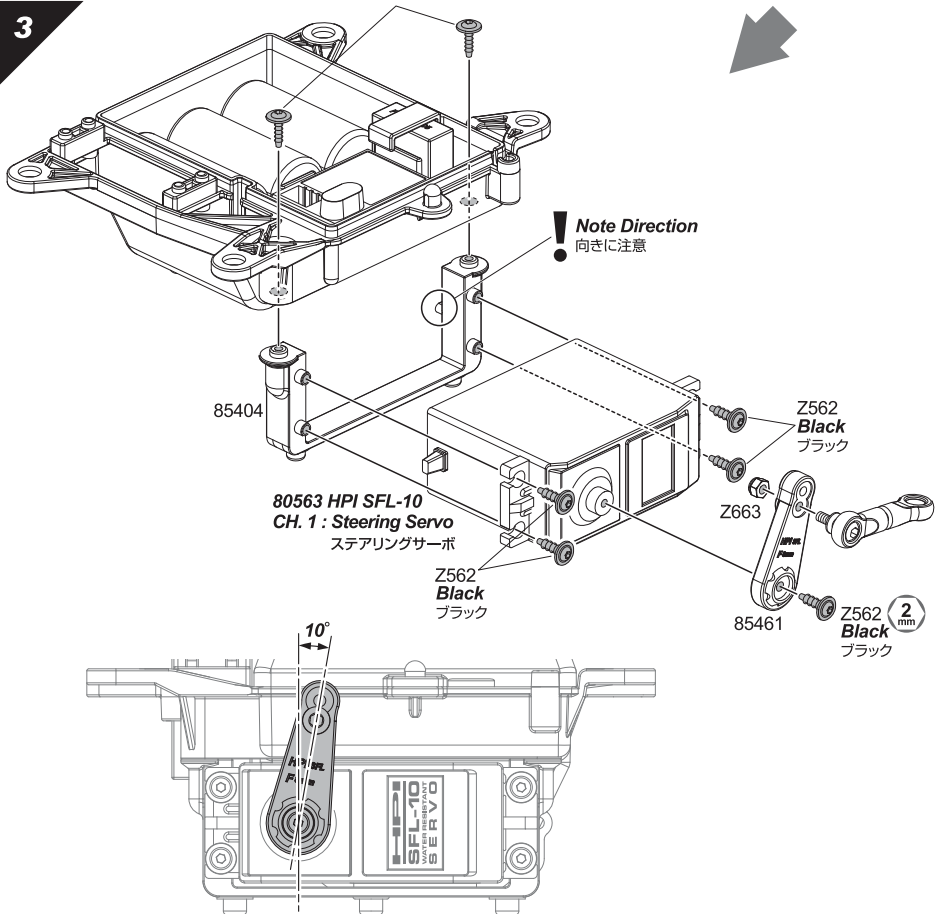
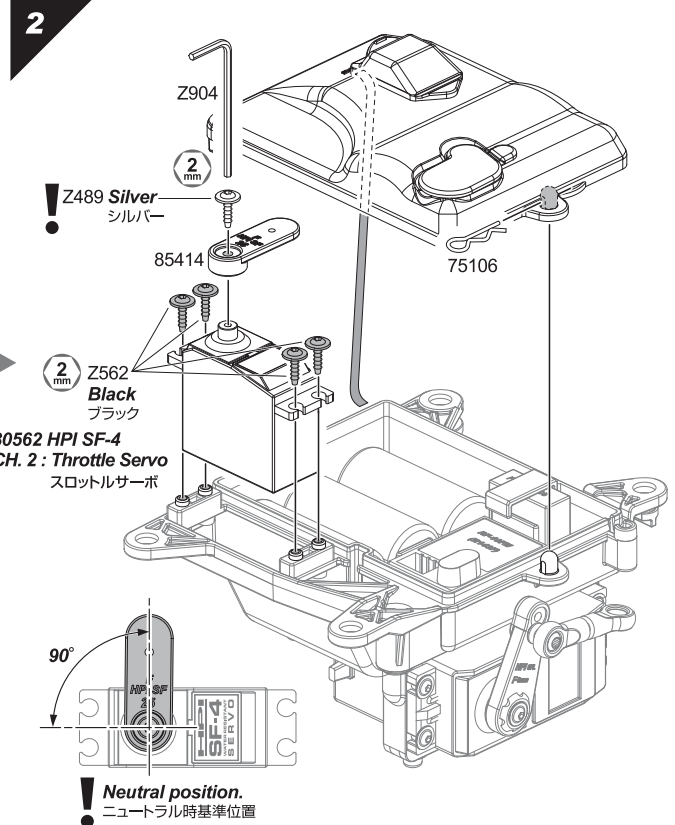
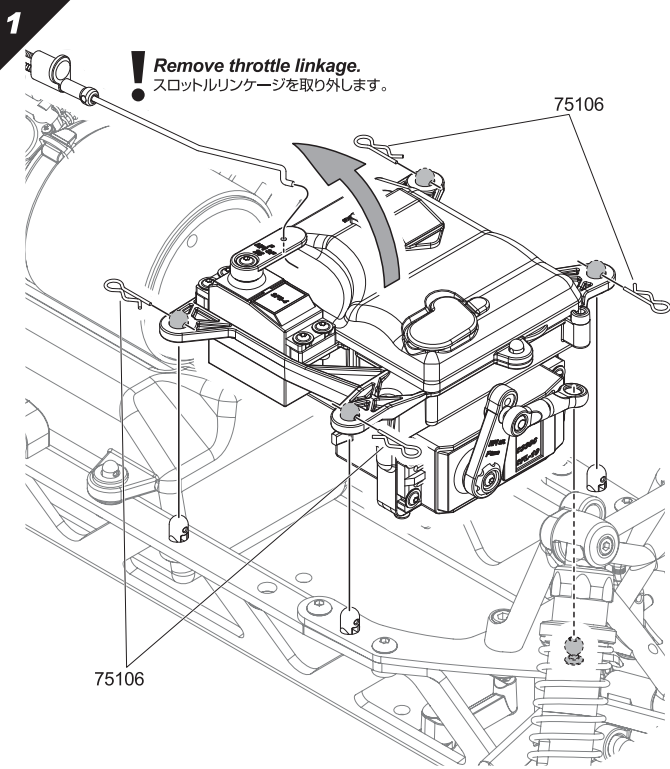

Neutral position of steering servo is 10 degrees from vertical.
ニュートラル位置は垂直から約10°の位置で取り付けます。

4

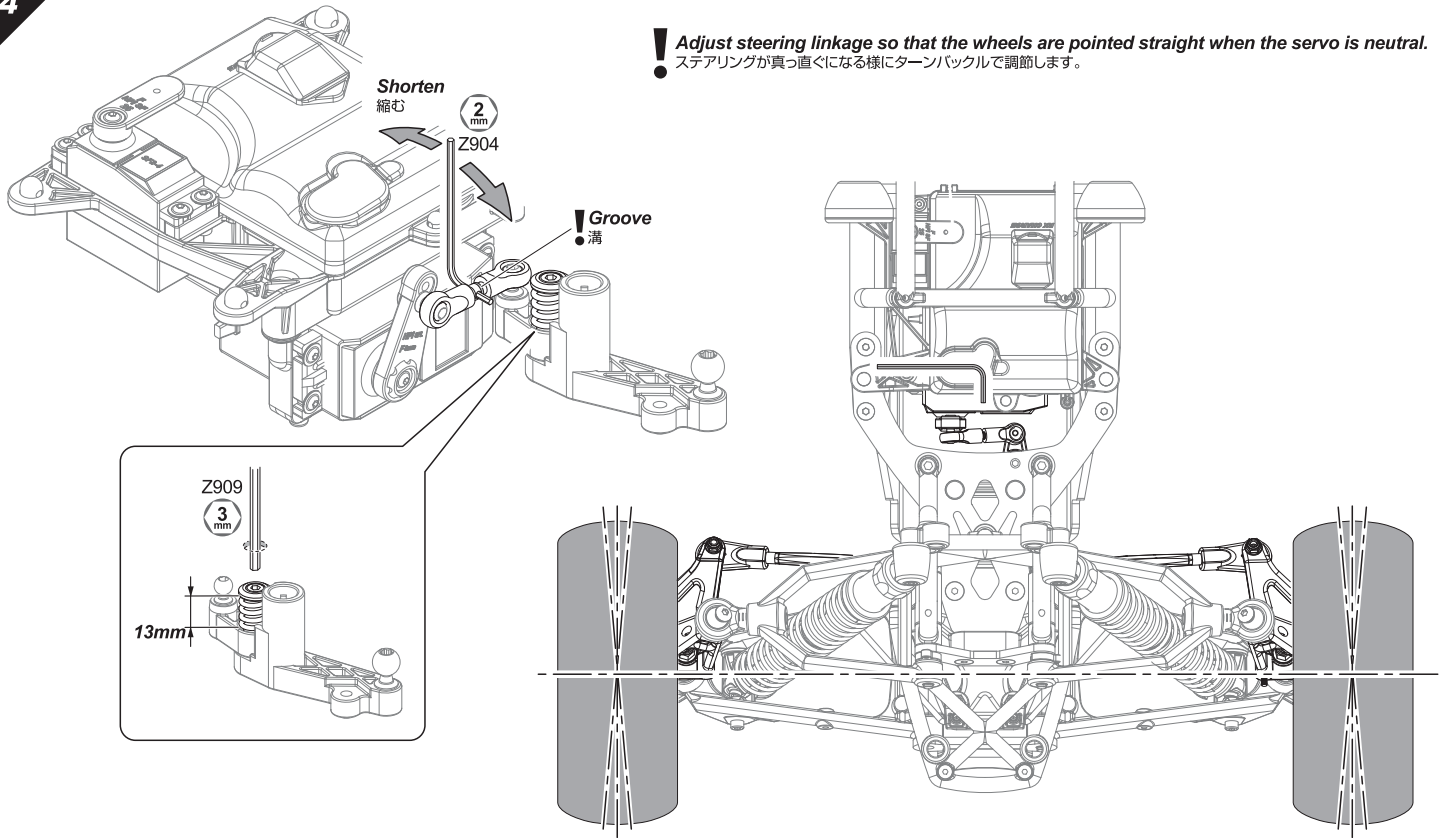

3-14 Fuel Tank Maintenance.

燃料タンクのメンテナンス

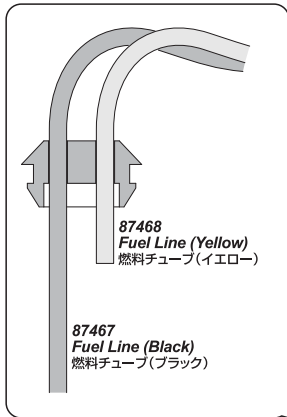

Remove 取り外し

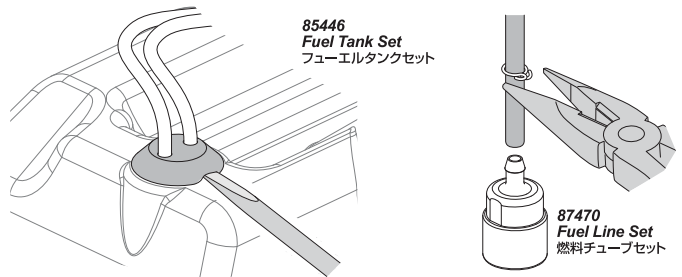

! Make sure to install tightly.
しっかりと取り付けます。

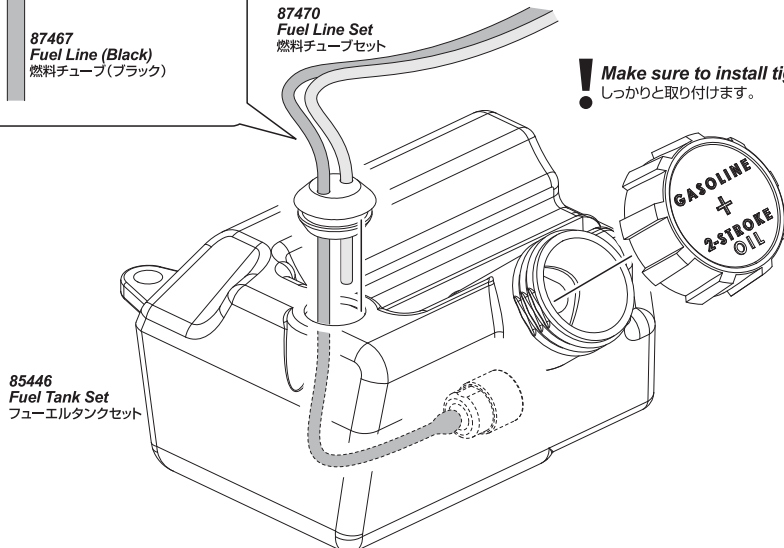

87469
Fuel Tank Cap
燃料タンクキャップ

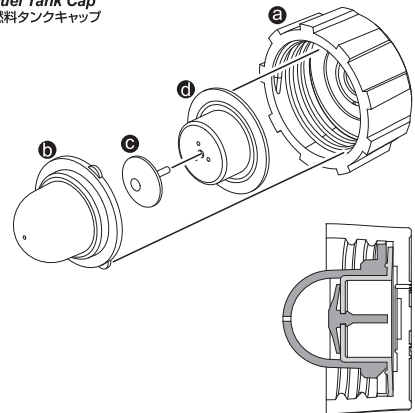

3-15

Front Suspension Maintenance. フロントサスペンションのメンテナンス

1

! Remove body and roll bar. (See section 3-2)
ボディ、ロールバーの取り外し 3-2 を行なってから作業してください。

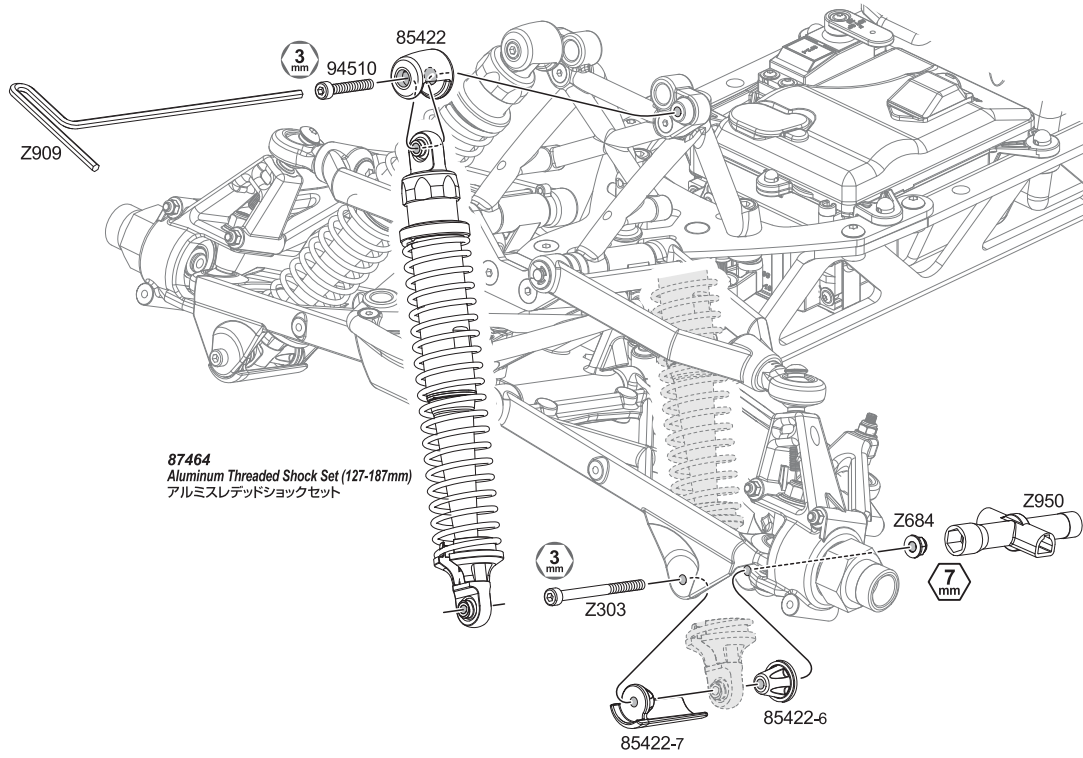

2

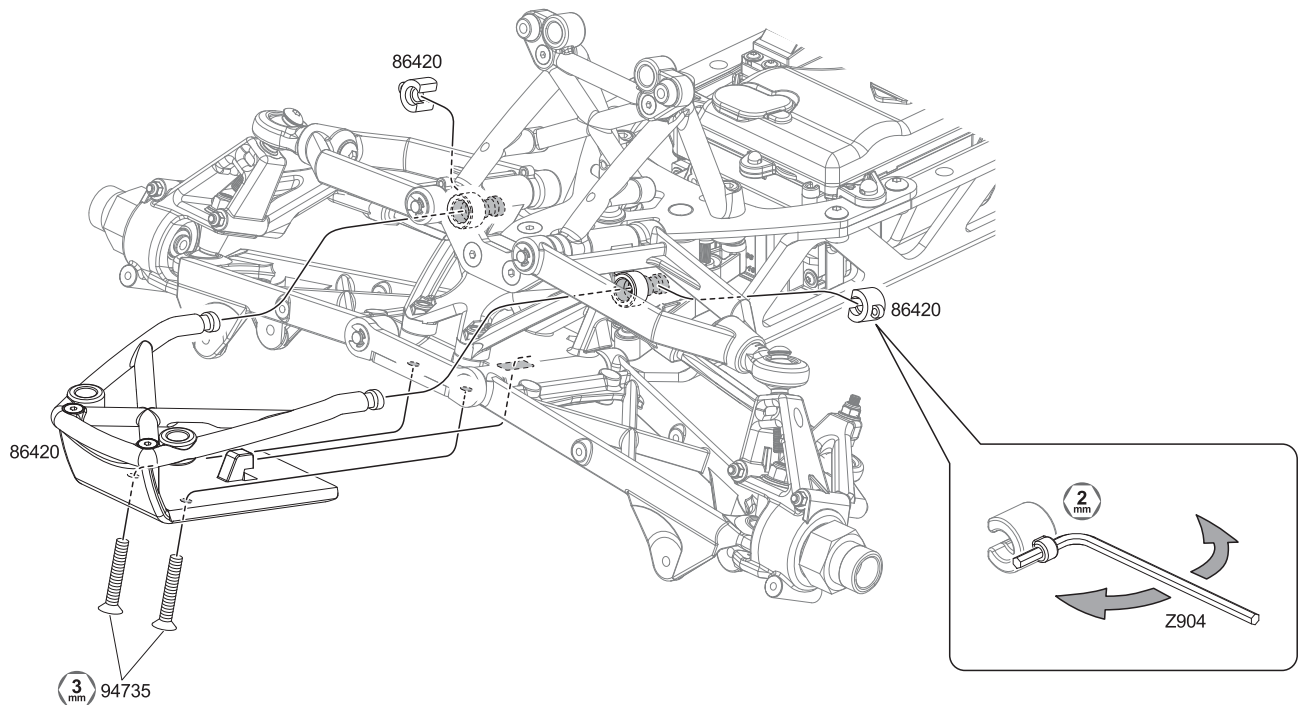

3

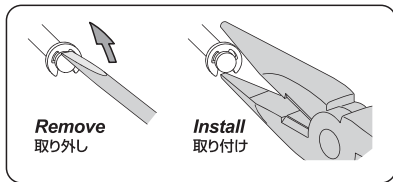

! Tighten this screw until snug, then back off 1/4 turn.
 ● 一杯まで締めこんでから1/4回転戻します。

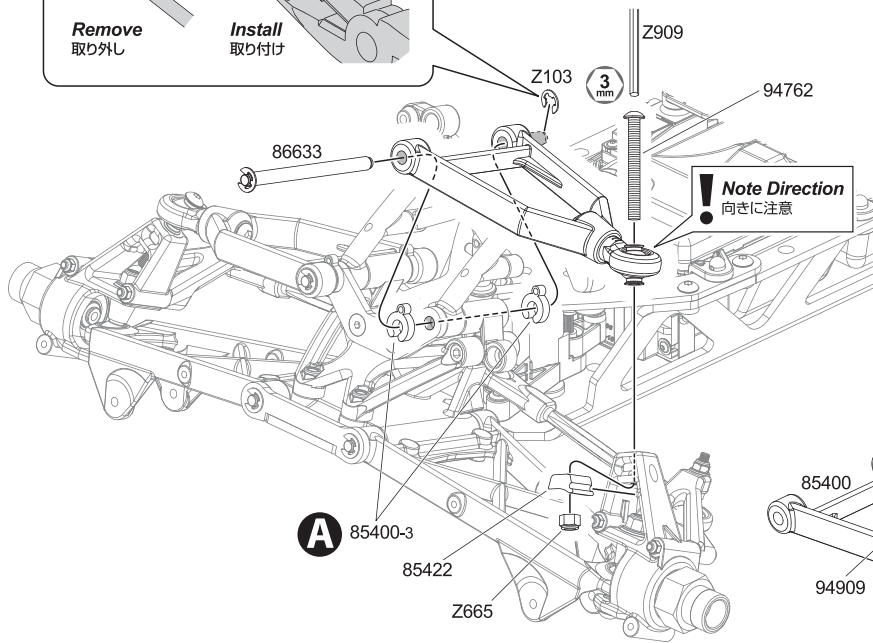

Camber

Camber angle can be adjusted by changing spacers.
 アッパーアームの中のスペーサーを変えることによりキャンバーを調節出来ます。

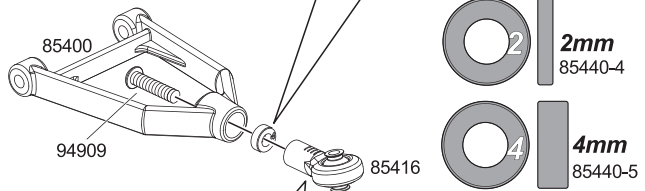
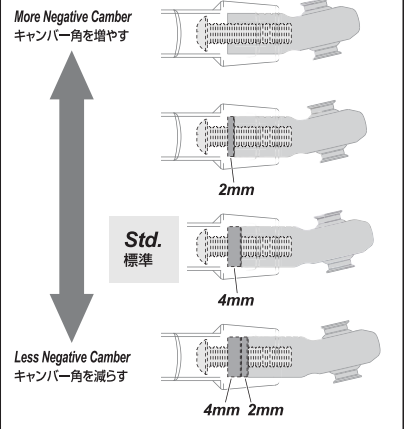

4

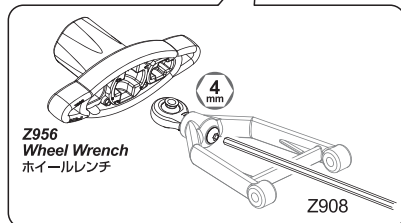
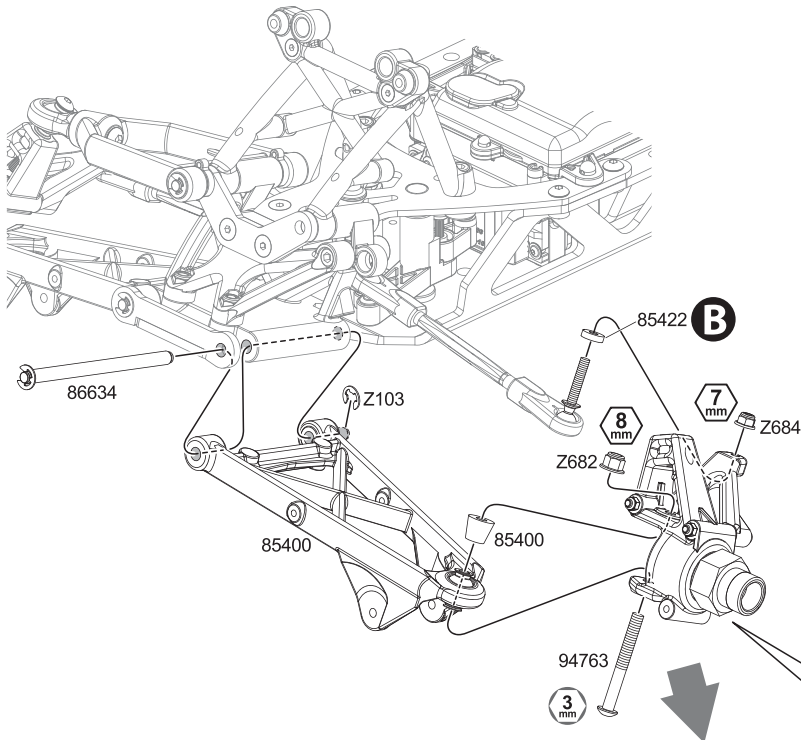

Caster

	A 85400-3	B 3mm 85422-8
High Caster キャスター角(大)	Front フロント側	
Std. 標準		x1
Low Caster キャスター角(小)	Rear リア側	x2

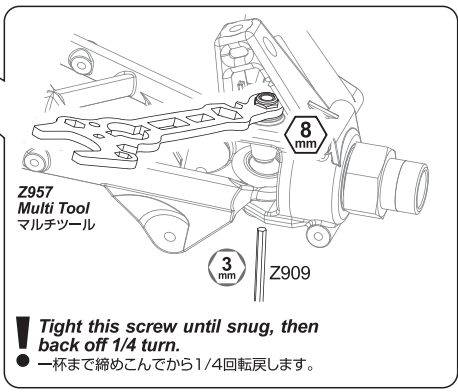
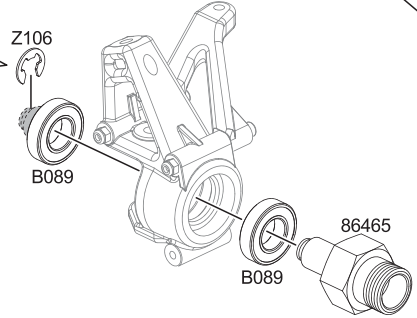
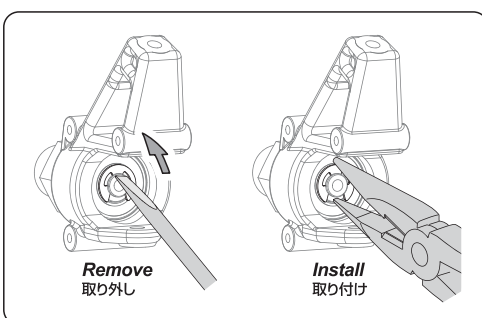

! Tight this screw until snug, then back off 1/4 turn.
 ● 一杯まで締めこんでから1/4回転戻します。

3-16

Rear Suspension Maintenance.

リヤサスペンションのメンテナンス

1

! Remove body and roll bar. (See section 3-2)

ボディ、ロールバーの取り外し 3-2 を行なってから作業してください。

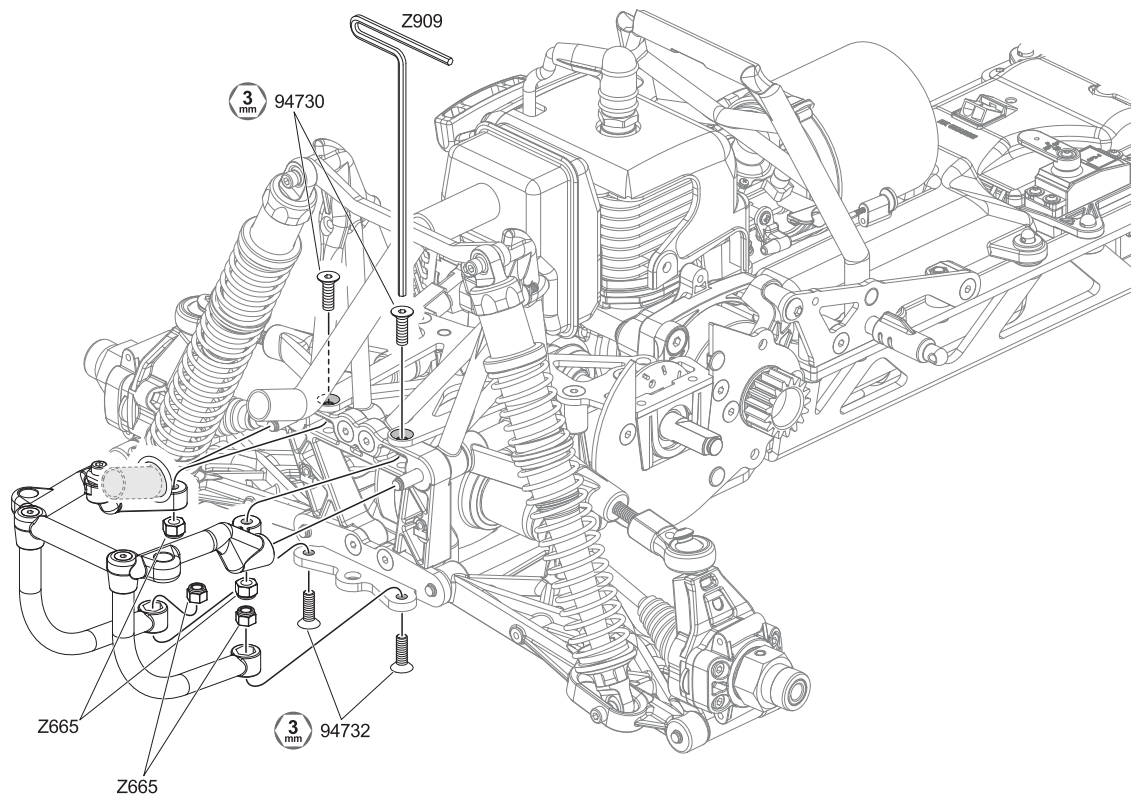

2

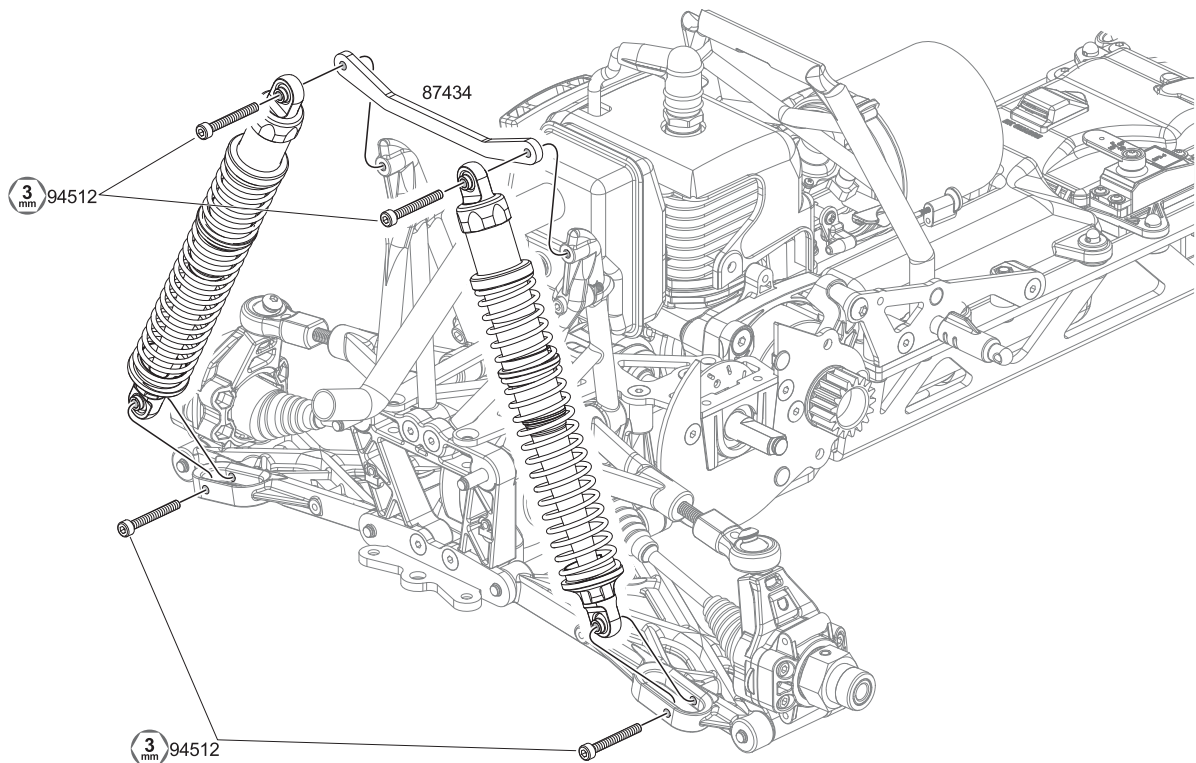

3

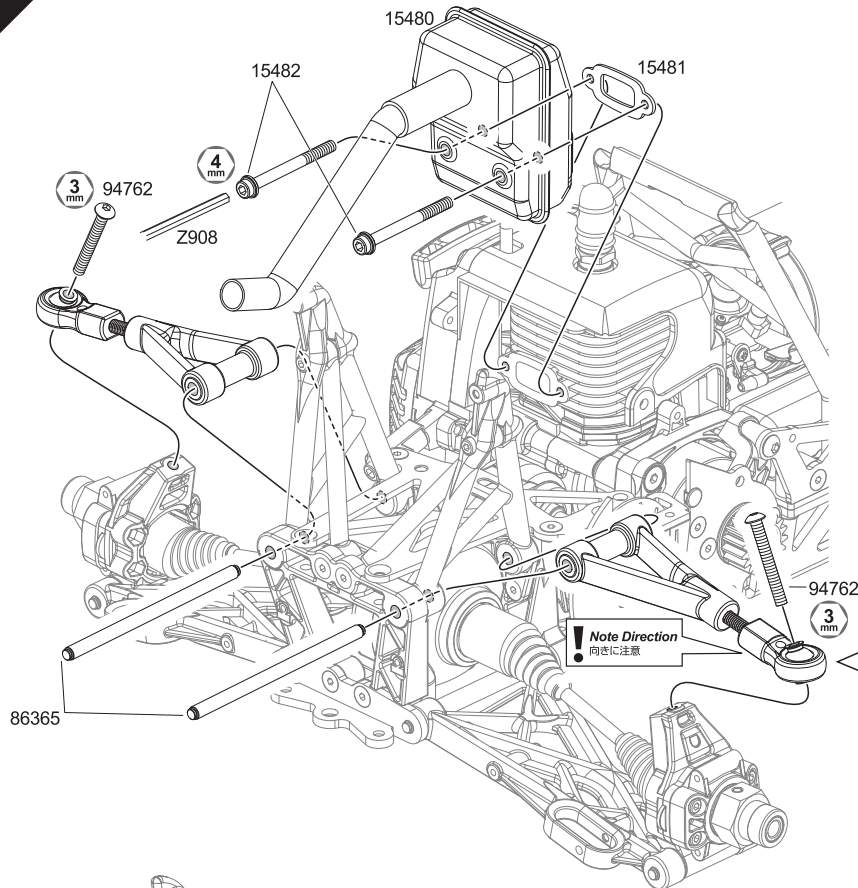

Camber

Camber angle can be adjusted by upper arm length (10~14mm).
 長さ(10~14mm)を変えることによりキャンバー角度を調整できます。

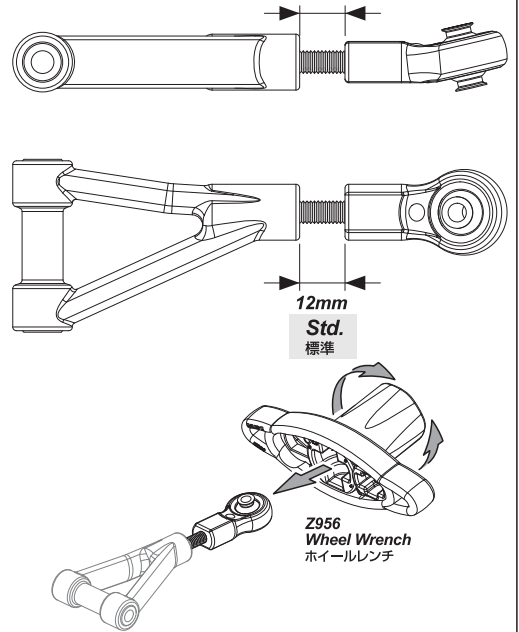

4

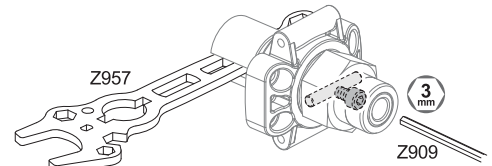
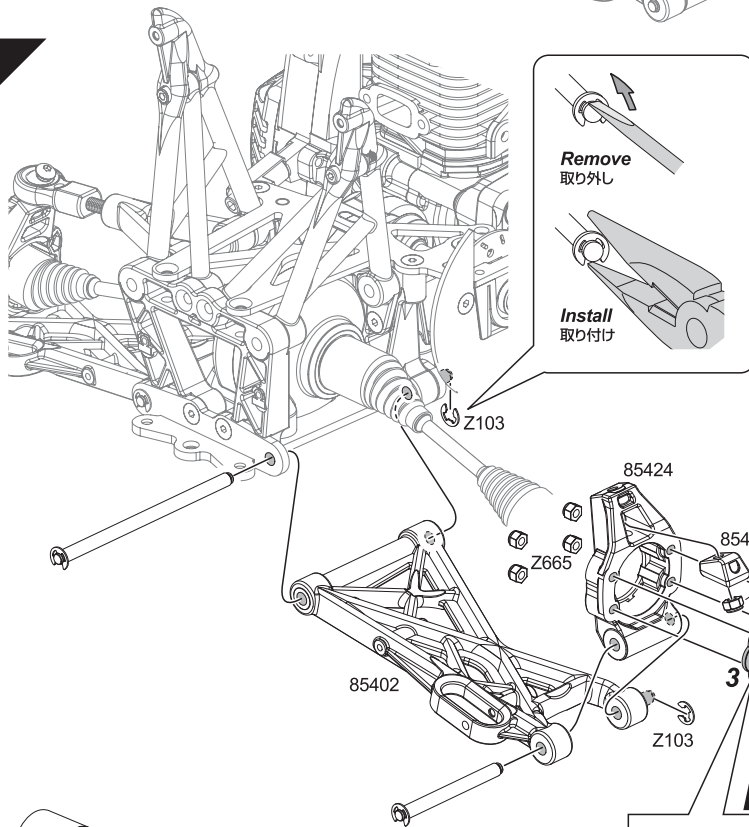

! Only use HPI green (Z159) thread lock. If you use red or blue type thread lock, you will not be able to remove the hub.

Z159ネジロック剤(グリーン)を使用してください。他のネジロック剤(レッド、ブルー)は使用しないでください。取り外しが出来なくなる恐れがあります。

Z159 Thread Lock (Green)
 ネジロック剤 (グリーン)

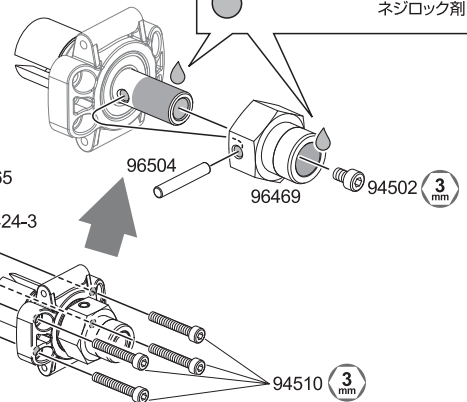

Rear Toe

Rear toe angle can be adjusted by changing spacers.
 スパサーを変えることによりトー角度を調整できます。



	2	2 degree 度	
	85424-2		
Std. 標準	3	3 degree 度	One Side 片側
	85424-3		
	4	4 degree 度	
	85424-4		

3-17

Gear Box / Differential Maintenance. ギアボックス、デフギアのメンテナンス

! Before differential maintenance, remove body and roll bar and perform brake maintenance.
ボディ、ロールバーの取り外し (3-2)、ブレーキのメンテナンス (3-6) を行なってから作業してください。

1

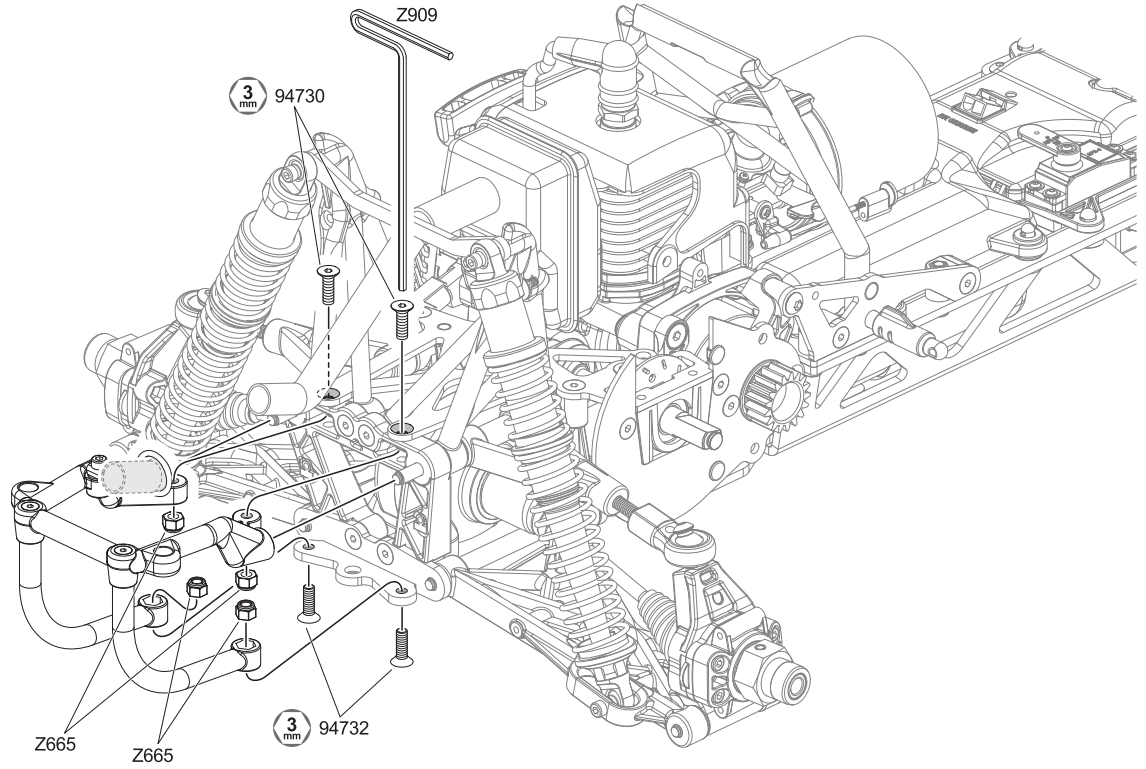

2

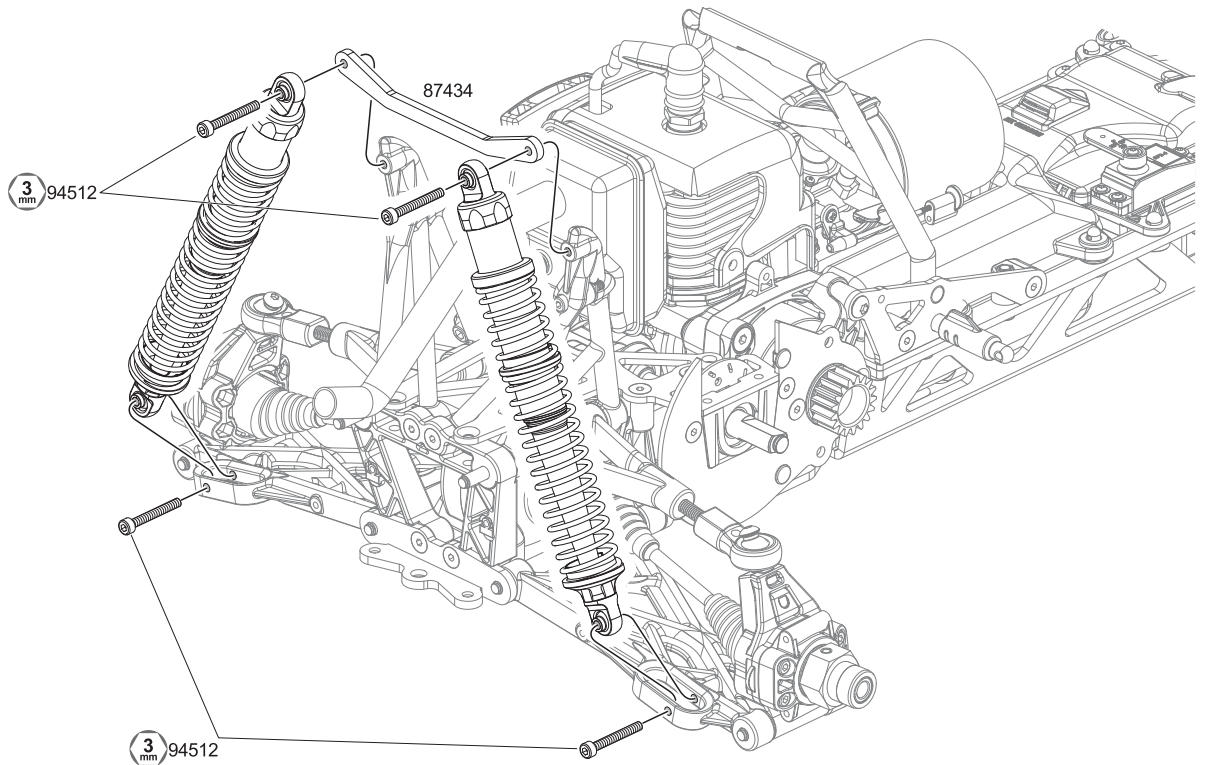

3

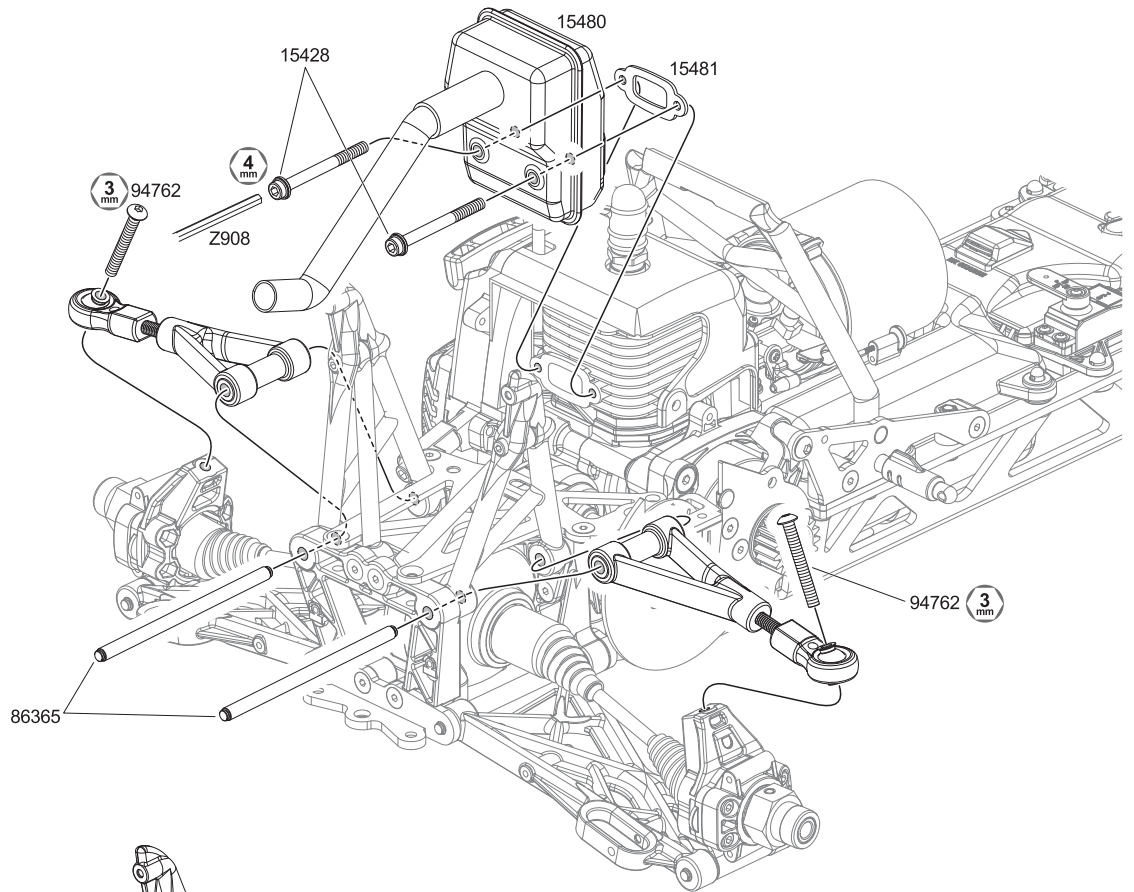

4

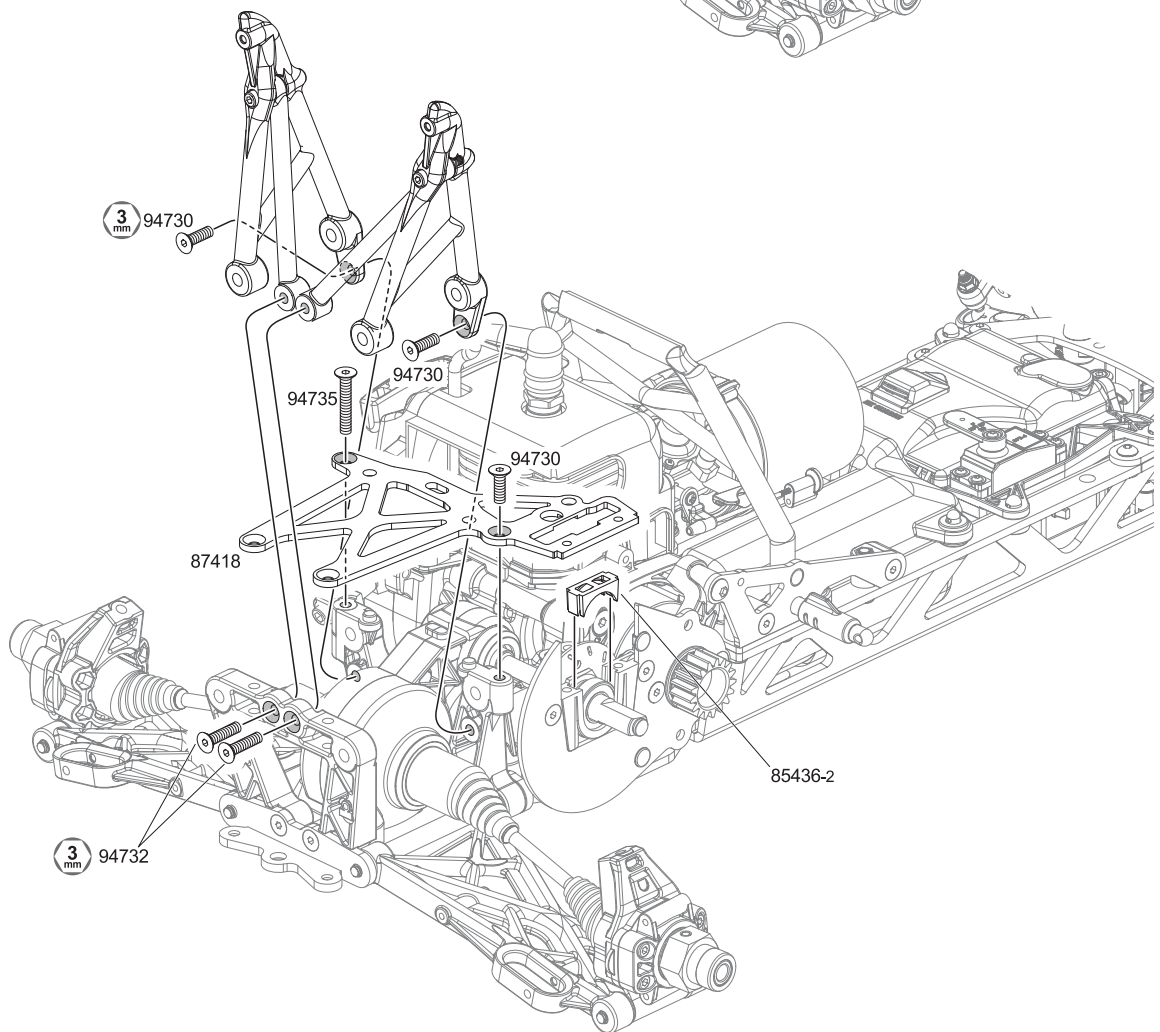

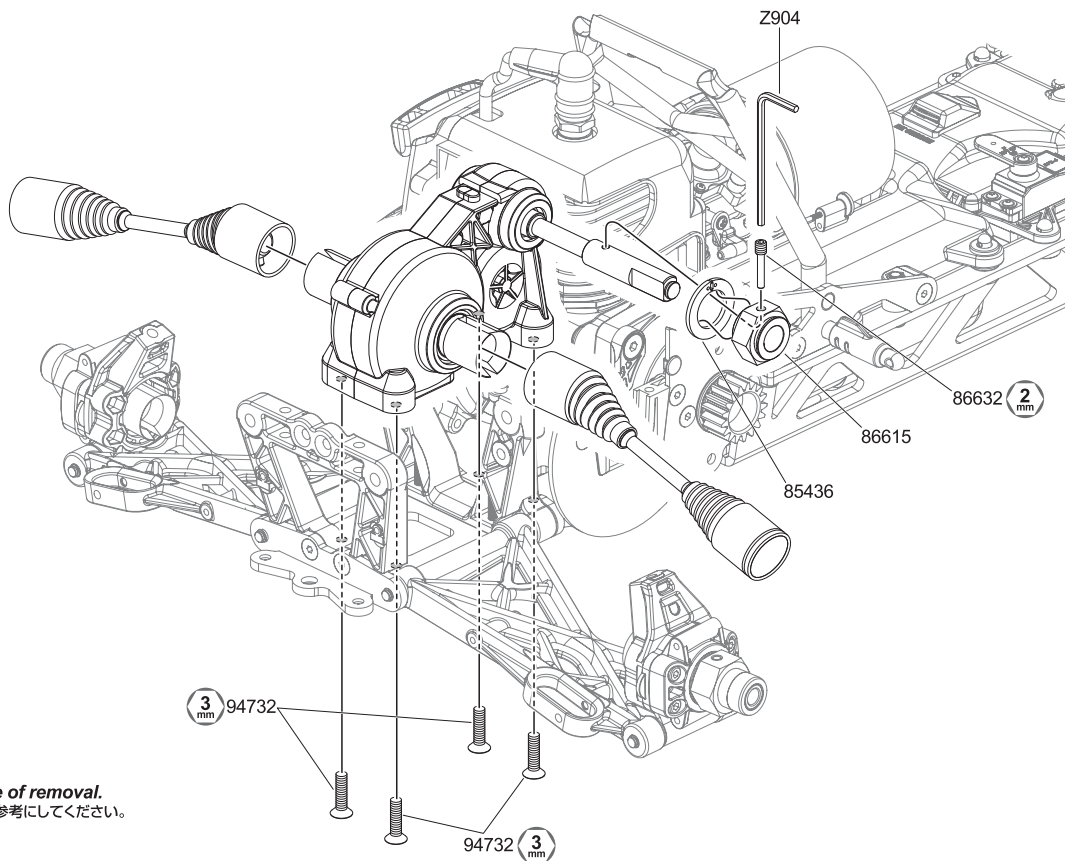

! Installation is reverse of removal.
 組み立ては逆の手順で図を参考にしてください。

Drive Shaft Maintenance ドライブシャフトのメンテナンス

If drive shaft is twisted 45 degrees or more, you must replace new drive shaft.
 ドライブシャフトがネジれていたら新品に交換します。

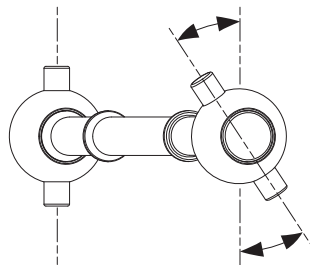

! If drive shaft is twisted 45 degrees or more, you must replace new drive shaft.
 45°以上ネジれていたら交換します。

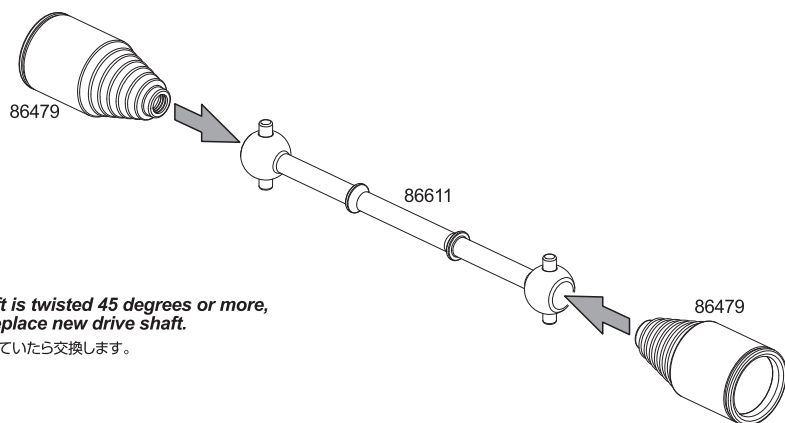

Axle Boot Installation アクスルブーツの取り付け

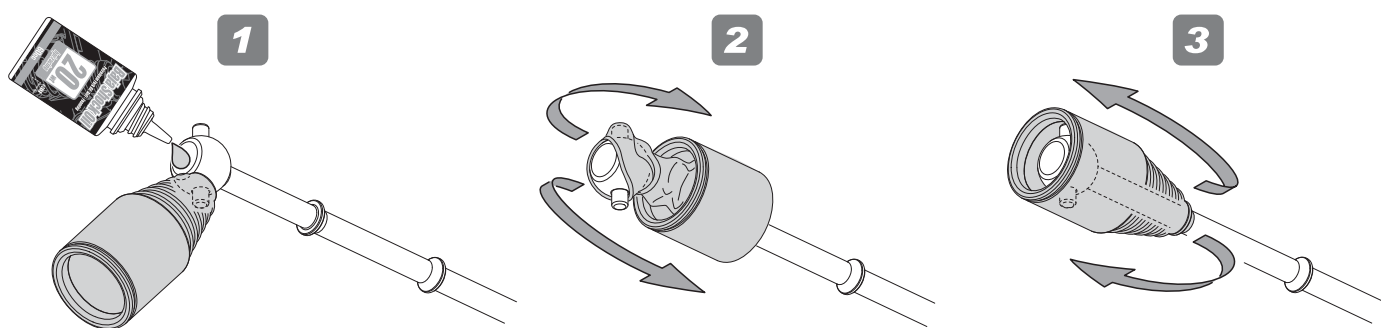

Place a few drops of oil to make installation easier.
 オイルを少し付けると作業しやすくなります。

Turn axle boot inside out.
 アクスルブーツを裏返します。

Reverse axle boot to correct position.
 アクスルブーツを元に戻します。

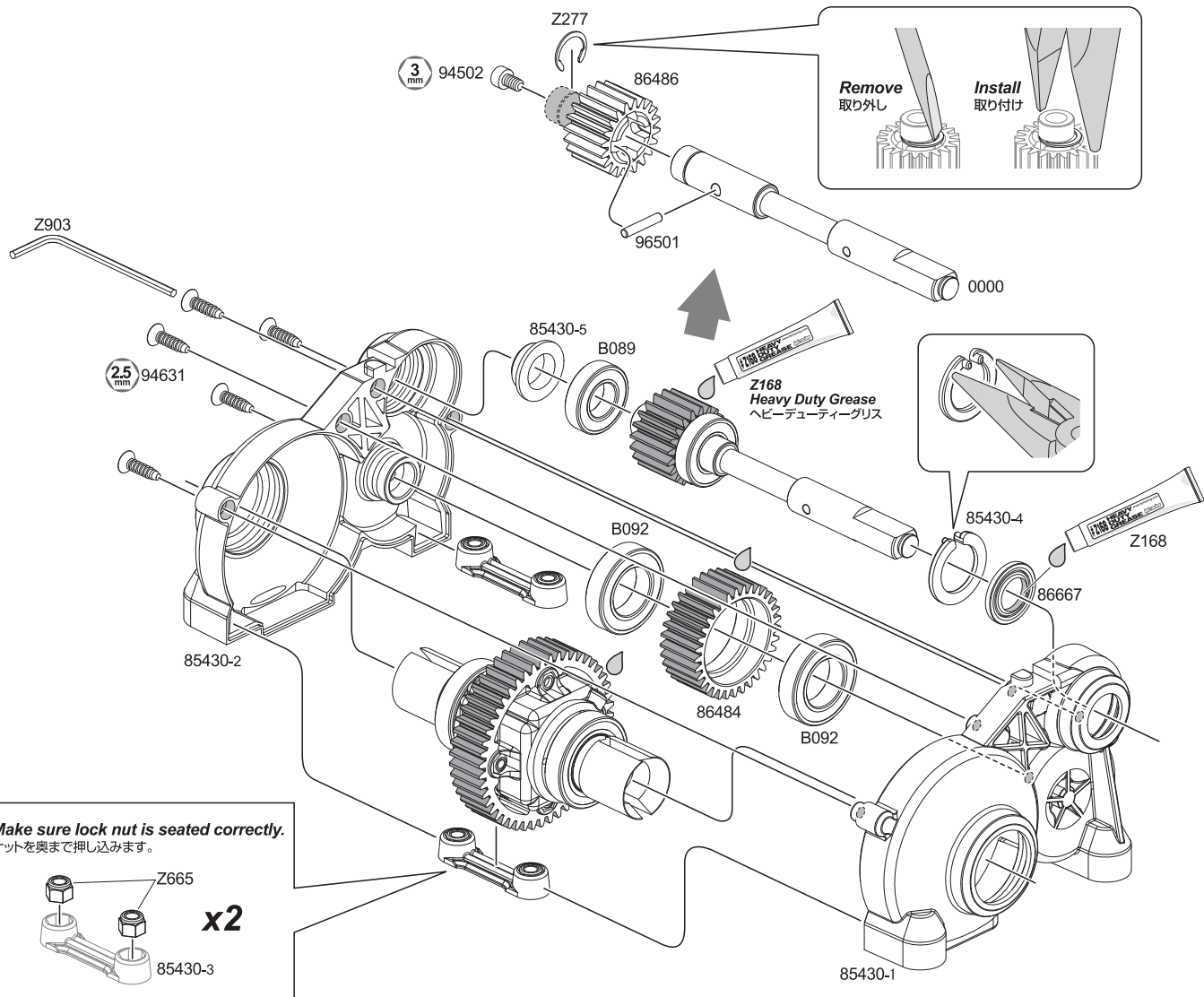

Differential Maintenance デフギヤのメンテナンス

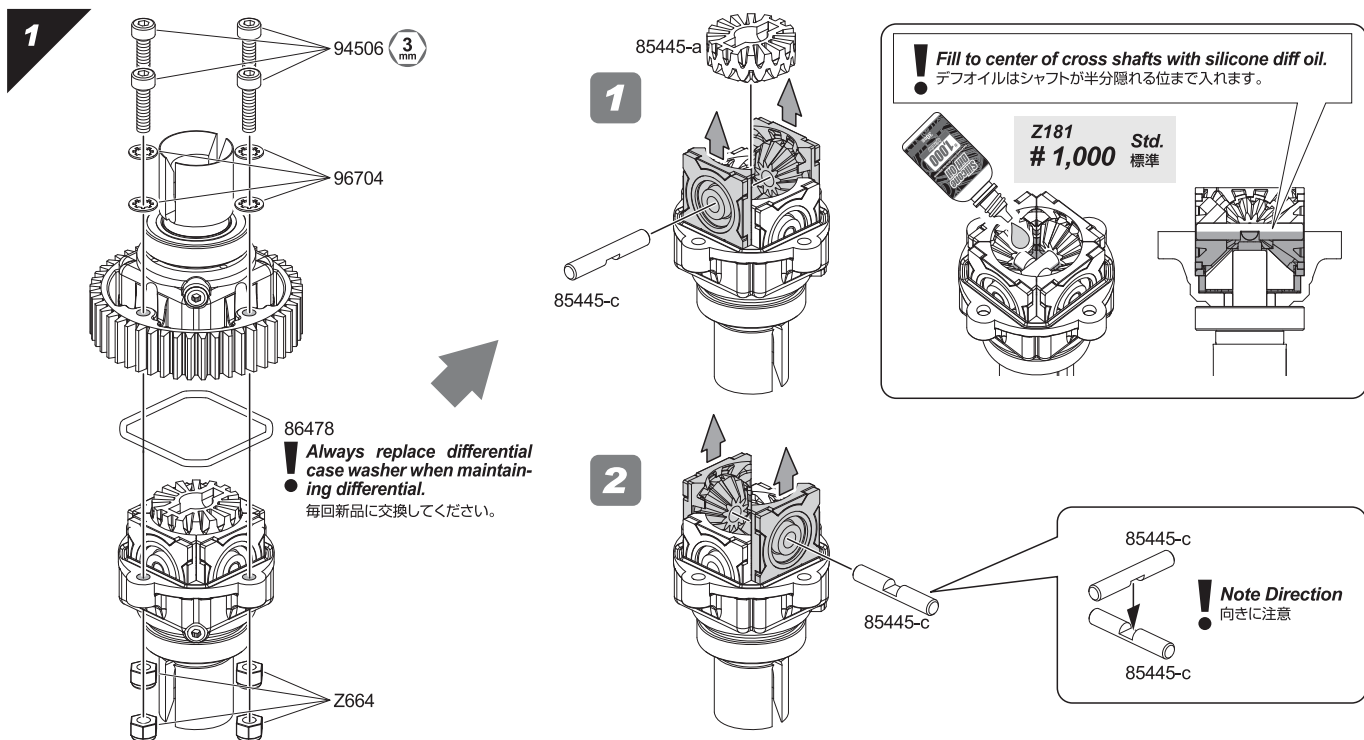

2

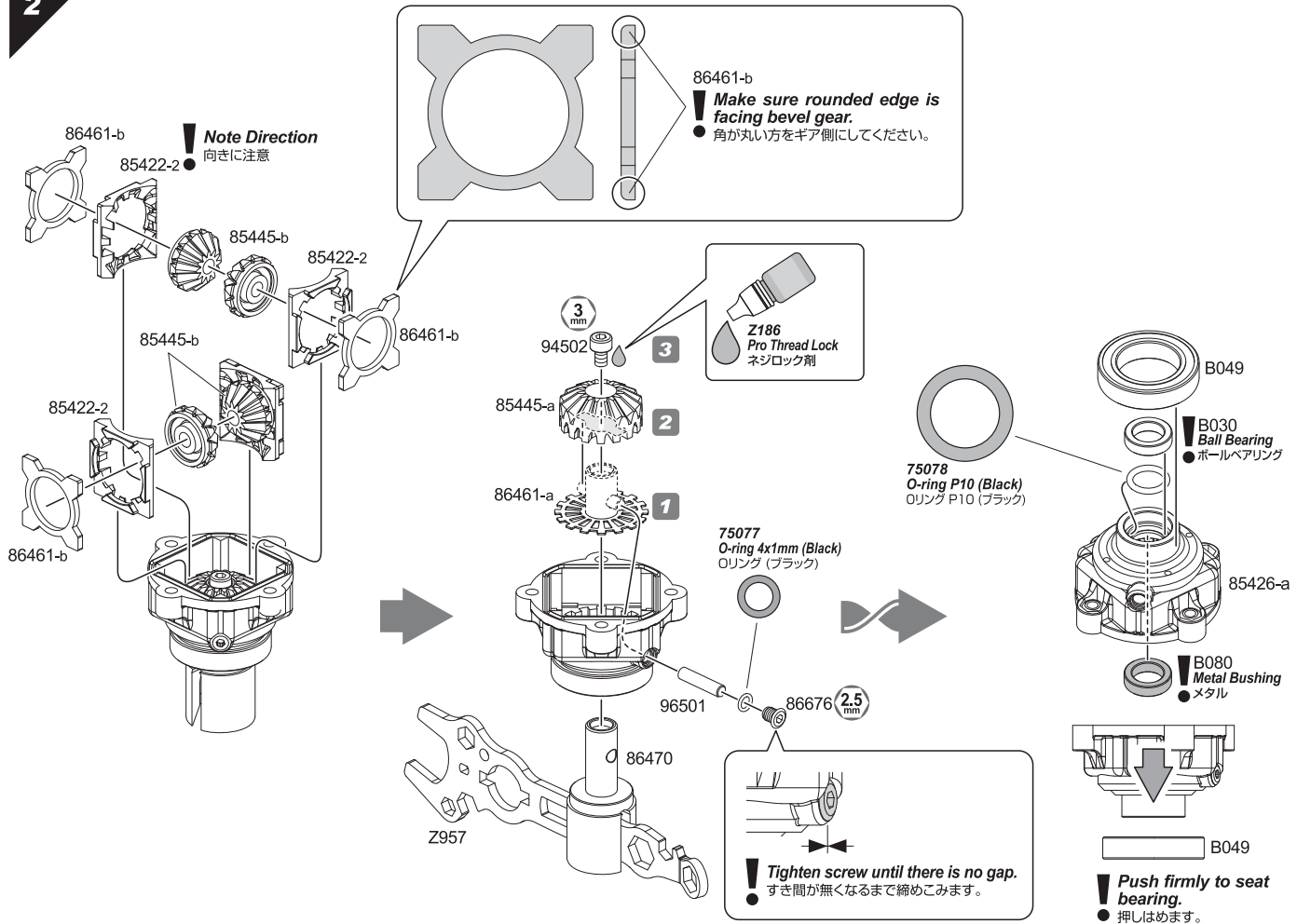

3

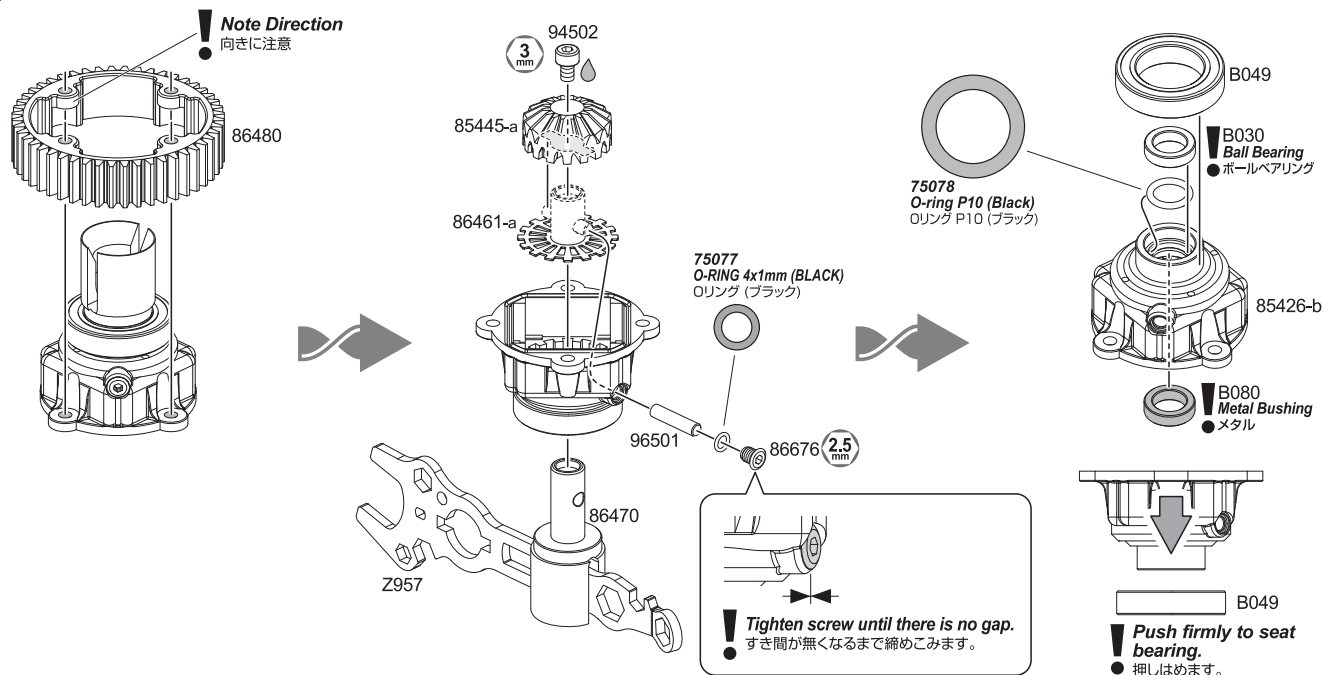

Installation is reverse of removal.
組み立ては逆の手順で図を参考にしてください。

Transmitter 送信機

The crystal can be replaced to change frequencies.
Do not use same frequency as other cars.
Transmitter antenna must be extended.

クリスタルを交換することで周波数が変更でき、複数のR/Cカーを同時走行させることができます。
同じ周波数同士では混信してしまうため同時走行はできません。
走行時はアンテナを伸ばしてください。

Battery level indicator バッテリーレベルインジケータ



Good Batteries
電池が十分ある場合は点灯します。



Low Batteries (Light Blinks)
点滅を始めたら電池を交換してください。

Exchange Batteries バッテリーの交換目安

When the battery level indicator (LED) blinks in red, replace the batteries with new ones immediately.

赤ランプ (LED) が点滅を始めたら電池を交換してください。

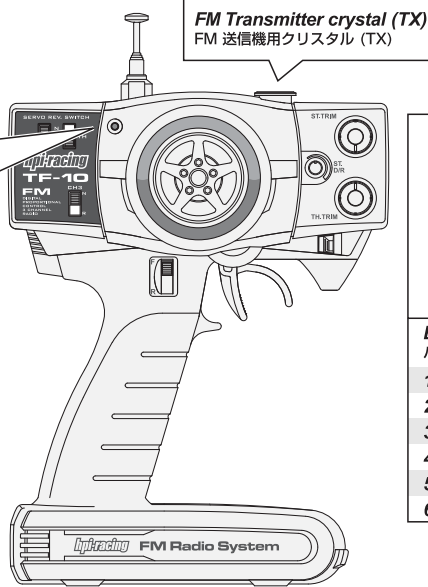

FM Transmitter crystal (TX)
FM 送信機用クリスタル (TX)

HPI TF-10 (FM) Transmitter
HPI TF-10 (FM) 送信機

FM Transmitter crystal (TX) FM 送信機用クリスタル (TX)



FM Receiver crystal (RX) FM 受信機用クリスタル (RX)

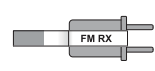

! Do not use AM crystals.
AM用クリスタルは使用できません。

Band (US, EU) バンド US,EU仕様	Band (JP) バンド 日本仕様	Frequency 周波数
1. BROWN (80651)	02.	26.995 MHz
2. RED (80652)	04.	27.045 MHz
3. ORANGE (80653)	06.	27.095 MHz
4. YELLOW (80654)	08.	27.145 MHz
5. GREEN (80655)	10.	27.195 MHz
6. BLUE (80656)	12.	27.255 MHz

Receiver and Servo 受信機、サーボ

Receiver Connections 受信機配線図

See section 2-3 on linkage set up. Receiver antenna must be extended.
リンクエージのセットアップは2-3を参照してください。受信機アンテナは必ず伸ばして使用してください。

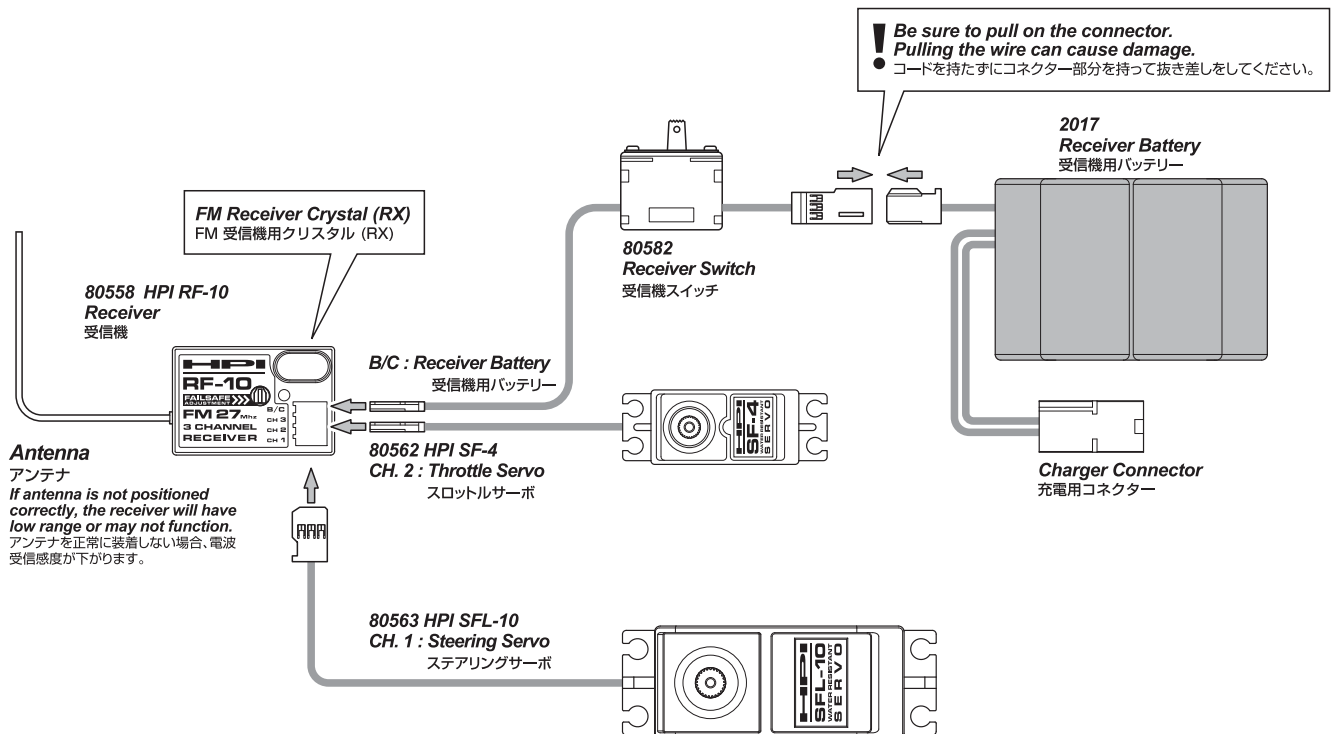

Rebuilding The Engine エンジンのリビルド

There comes a time when your engine just won't provide the performance it did when it was new. When that time comes a rebuild is in order.
エンジンが新品時と同等の性能を発揮しないと感じたときは、エンジンのリビルドを行います。

Engine Exploded View 展開図

OptionTools オプションツール

Z966
Piston Stopper
ピストンストッパー



Z965
Flywheel Puller
フライホイールプーラー

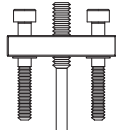

Z955
Spark Plug Wrench
スパークプラグレンチ

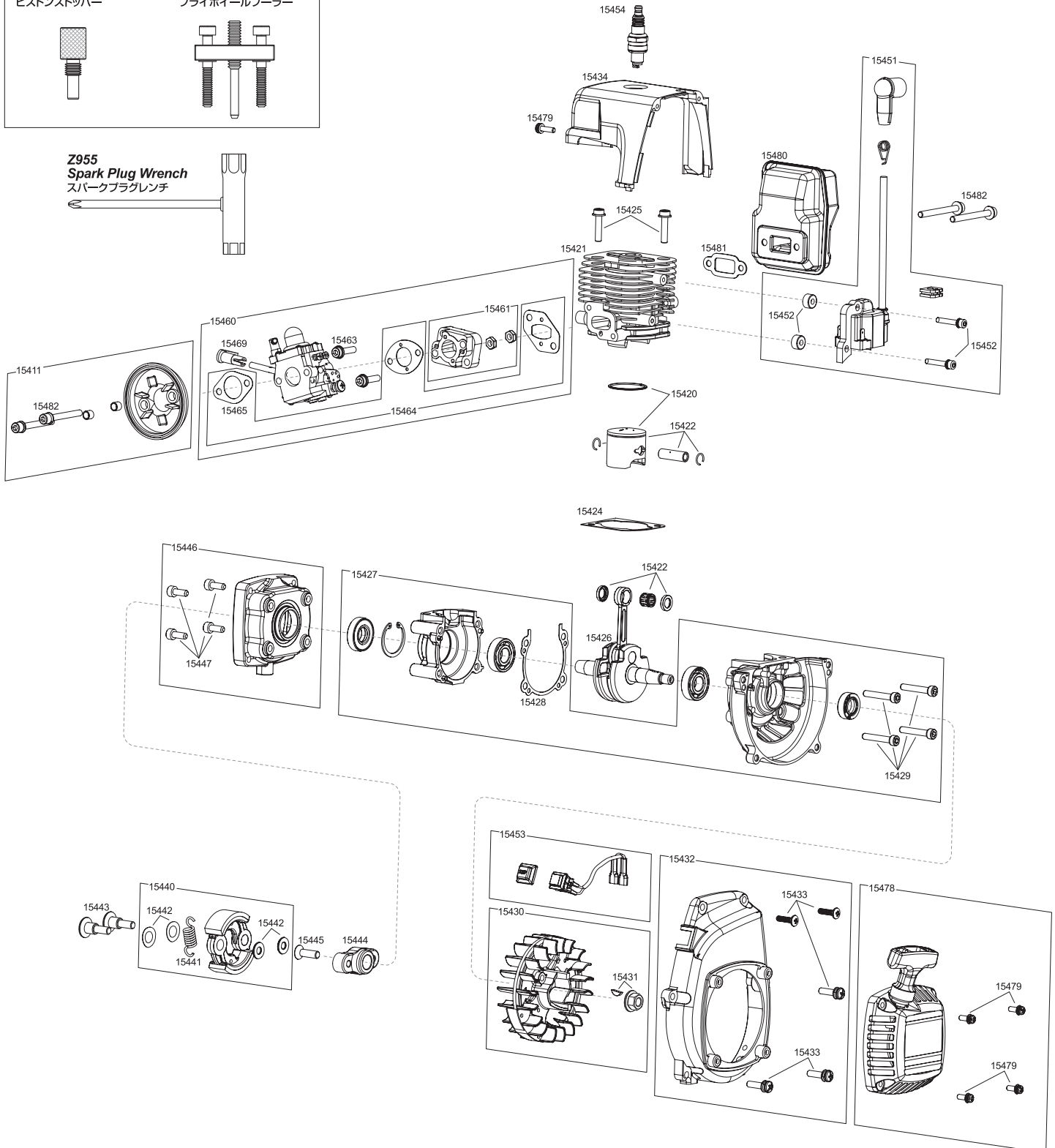

Carburetor Exploded View キャブレター展開図

Carburetor Factory Setting キャブレター工場出荷時設定

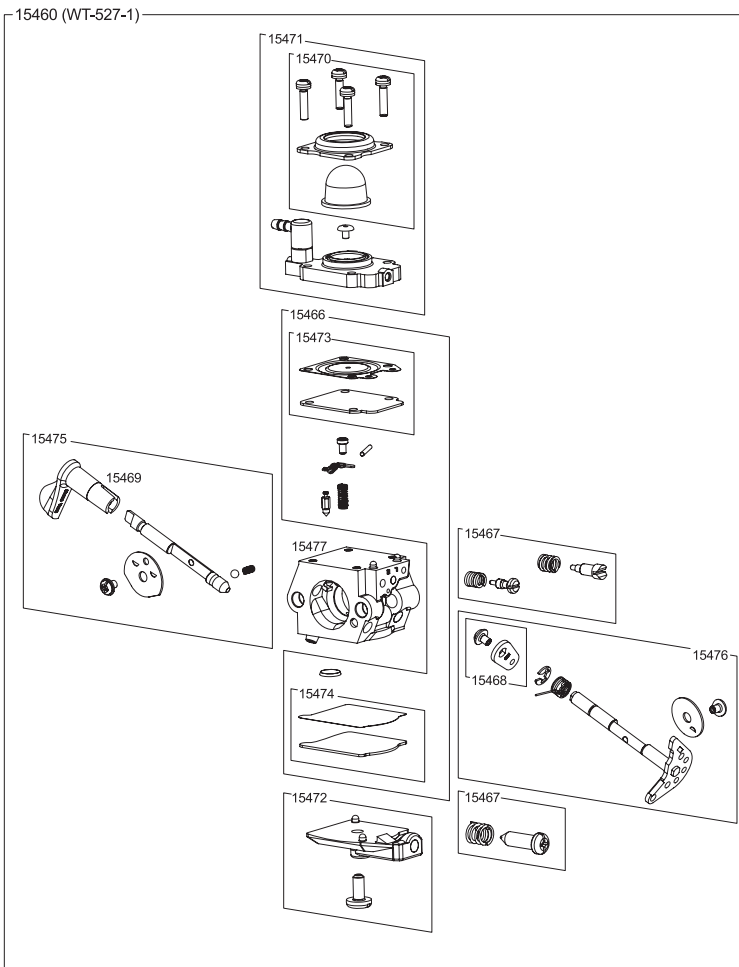

Carburetor
キャブレター

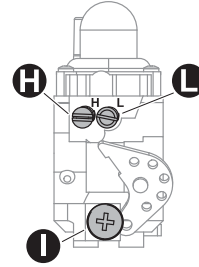

L Low speed needle
ロースピードニードル

Turn low speed needle clockwise until it stops (closed). Then turn counter-clockwise 1/4 turns (open).
ロースピードニードルを閉め込んだ状態から1/4回転緩めた位置が工場出荷時設定です。

H High speed needle
ハイスピードニードル

Turn high speed needle clockwise until it stops (closed). Then turn counterclockwise 1/2 turns (open).
ハイスピードニードルを閉め込んだ状態から1/2回転緩めた位置が工場出荷時設定です。

I Idle Adjustment Screw
アイドルリング調整ネジ



RPM Low 回転数低くなる
RPM High 回転数高くなる



Use screwdriver to adjust high speed needle.
ニードルはマイナスドライバーで回します。

Carburetor Optional Tuning キャブレターの調整(オプション)

If you have problems after the engine is warmed up, see the instructions below for carburetor tuning.
エンジン始動後、エンジンが温まった後(5分以上走行)下記の症状が出た場合はキャブレターの調整が必要になります。

Engine accelerates slowly / hesitates.
エンジンの回転があがらない

L Turn low speed needle clockwise in 1/16 turn increments.
ロースピードニードルを1/16回転づつ閉めます。

Engine has a low top speed.
高速で伸びない

H Turn high speed needles counter clockwise in 1/16 increments.
ハイスピードニードルを1/16回転づつ開めます。

When making adjustments, only turn needles 1/16 turn time. Do not make large adjustments.
1/16回転ずつニードルを閉めこんで調整してください。

Spare Parts List スペアパーツリスト

Number 品番	Qty. 入数	Description 品名	Number 品番	Qty. 入数	Description 品名	Number 品番	Qty. 入数	Description 品名
15401	1	FUELIE 23 ENGINE フューリー 23 エンジン	15442	4	CLUTCH SHOE WASHER M6.5x14mm クラッチシューワッシャー-M6.5x14mm	15469	1	CARBURETOR CHOKE ARM キャブレターチョークアーム
15411	1	AIR FILTER SET エアフィルターセット	15443	2	STEP SCREW M6x23mm ステップスクリュー M6x23mm	15470	1	CARBURETOR PRIMER SET キャブレタープライマーセット
15420	1	PISTON SET (1mm PISTON RING) ピストンセット(1mmピストンリング)	15444	1	CLUTCH SHOE HOLDER クラッチホルダー	15471	1	CARBURETOR PRIMER PLATE キャブレタープライマープレート
15421	1	CYLINDER SET シリンダーセット	15445	2	FLAT HEAD SCREW M6x16mm サラスクリュー-M6x16mm	15472	1	CARBURETOR PUMP COVER KIT キャブレターポンプカバーキット
15422	1	PISTON PIN SET ピストンピンセット	15446	1	CLUTCH HOUSING クラッチハウジング	15473	1	CARBURETOR METERING DIAPHRAGM COVER KIT キャブレターメタリングダイヤフラムキット
15424	1	CYLINDER GASKET シリンダーガスケット	15447	4	CAP HEAD SCREW M5x16mm with SPRING WASHER キャップスクリュー M5x16mm スプリングワッシャー付	15474	1	CARBURETOR PUMP DIAPHRAGM KIT キャブレターポンプダイヤフラムキット
15425	2	FLANGED CAP HEAD SCREW M5x22mm フランジキャップスクリュー M5x22mm	15451	1	IGNITION COIL イグニッションコイル	15475	1	CARBURETOR CHOKE SHAFT KIT キャブレターチョークシャフトキット
15426	1	CRANKSHAFT ASSEMBLY クランクシャフトセット	15452	2	IGNITION COIL SCREW イグニッションコイルスクリュー	15476	1	CARBURETOR THROTTLE SHAFT KIT キャブレタースロットルシャフトキット
15427	1	CRANKCASE ASSEMBLY クランクケースセット	15453	1	ENGINE STOP SWITCH エンジンストップスイッチ	15477	1	CARBURETOR BODY キャブレターボディ
15428	1	CRANKCASE GASKET クランクケースガスケット	15454	1	SPARK PLUG / CMR7H スパークプラグ/CMR7H	15478	1	PULL STARTER プルスターター
15429	4	CAP HEAD SCREW M5x28mm キャップスクリュー M5x28mm	15460	1	CARBURETOR (WT-527-1) キャブレター (WT-527-1)	15479	4	CAP HEAD SCREW M4x15mm with WASHER キャップスクリュー M4x15mm ワッシャー付
15430	1	FLYWHEEL SET フライホイールセット	15461	1	CARBURETOR SPACER キャブレタースペーサー	15480	1	EXHAUST MUFFLER マフラー
15431	1	FLYWHEEL LOCK NUT M7 AND KEY SET フライホイールロックナットM7セット	15463	2	FLANGED CAP HEAD SCREW M5x20mm フランジキャップスクリュー M5x20mm	15481	2	EXHAUST GASKET マフラーガスケット
15432	1	FLYWHEEL COVER (BLACK) フライホイールカバー (ブラック)	15464	1	FLANGED CAP HEAD SCREW M5x52mm フランジキャップスクリュー M5x52mm	15482	2	FLANGED CAP HEAD SCREW M5x52mm フランジキャップスクリュー M5x52mm
15433	4	FLYWHEEL COVER SCREW SET フライホイールカバーセット	15465	2	AIR FILTER GASKET エアフィルターガスケット	Z955	1	SPARK PLUG WRENCH (16mm) スパークプラグレンチ (16mm)
15434	1	ENGINE COVER (BLACK) エンジンカバー (ブラック)	15466	1	CARBURETOR MAINTENANCE KIT キャブレターメンテナンスキット	Z965	1	FLYWHEEL PULLER フライホイールプーラー
15440	1	CLUTCH SHOE/SPRING SET (6000 RPM) クラッチシュー/スプリングセット (6000 RPM)	15467	1	CARBURETOR NEEDLE SET キャブレターニードルセット	Z966	1	PISTON STOPPER ピストンストッパー
15441	2	CLUTCH SPRING (6000 RPM) クラッチスプリング (6000 RPM)	15468	1	CARBURETOR THROTTLE ARM キャブレタースロットルアーム			

4 Tuning and Setup Guide

チューニング&セットアップガイド

Tuning and Setup

チューニング&セットアップ

Use setup guide and the included setup sheets to start tuning your Baja 5B.

セットアップガイドを参考にセッティングを行ってください。

Before making changes to the setup of the truck, make sure the truck is in good running condition.

Making setup changes to a truck in poor condition may not have the expected results.

セットアップを行う前にR/Cカーのメンテナンスを行いR/Cカーの状態を良好に保ちます。

R/Cカーの状態が良好でない場合はセットアップの結果がわかりにくくなってしまいます。

4-1 Camber Angle

キャンパー角

Always use negative camber (tires leaning in).

More camber usually gives more progressive tire slipping, while less camber will give a more direct feeling.

Adjust according to tire wear. 1.5 degrees of negative camber is a good starting point. Use a gauge for precise measurement.

ネガティブキャンパー(タイヤが内側に傾く状態)に調整してください。

キャンパー角を増やすと車体挙動が穏やかに、キャンパー角を減らすとステアリングレスポンスが増しますので使用するタイヤに合わせて調節してください。

キャンパー角を1.5度から調節を始めるのが目安となります。正確にセッティングするためにキャンパーゲージの使用をおすすめします。

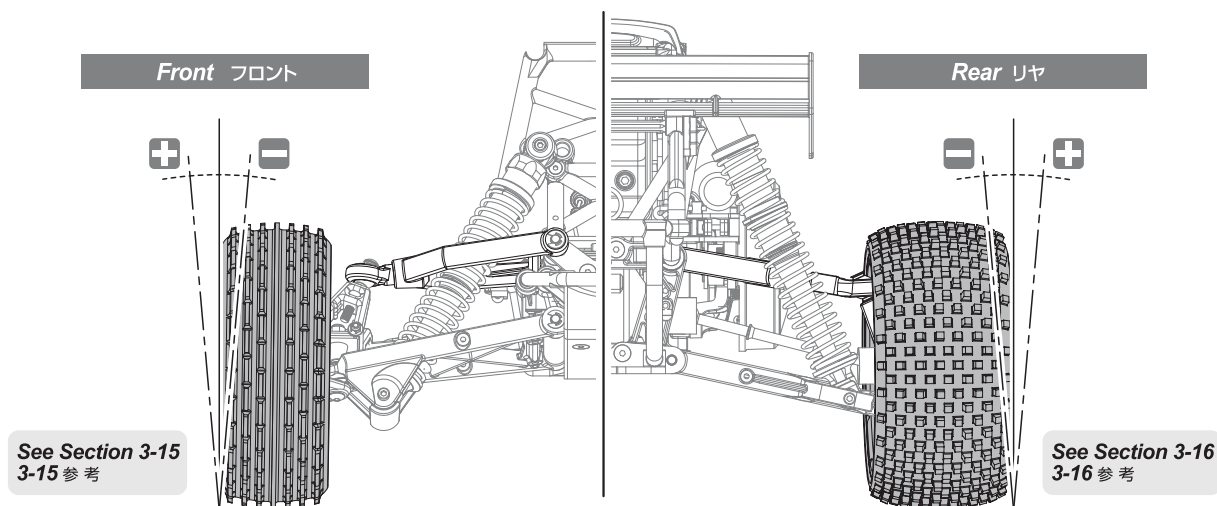

Camber Angle キャンパー角	Front / Rear フロント / リア	Characteristics 傾 向
More Negative Camber キャンパー角を増やす	Front フロント	Slower reaction to steering input. ステアリング入力にゆっくり反応
	Rear リア	Less rear traction on entry and mid-corner. コーナー進入時リアトラクションが減少
Less Negative Camber キャンパー角を減らす	Front フロント	Quicker reaction to steering input. ステアリング入力に素早く反応
	Rear リア	More traction on entry and mid-corner. コーナー進入時にトラクションが向上

4-2

Caster Angle

キャストアール角

Caster Angle キャストアール角	Characteristics 傾向
+ More Caster キャストアール角大	Less off-power steering into a corner. More on-power steering out of and in a corner. More straight-line stability. パワーオン時に良く曲がります 直進性向上
- Less Caster キャストアール角小	More off-power steering into a corner. Less on-power steering out of and in a corner. Less straight-line stability. パワーオフ時に良く曲がります 直進性減少

See Section 3-15
3-15 参考

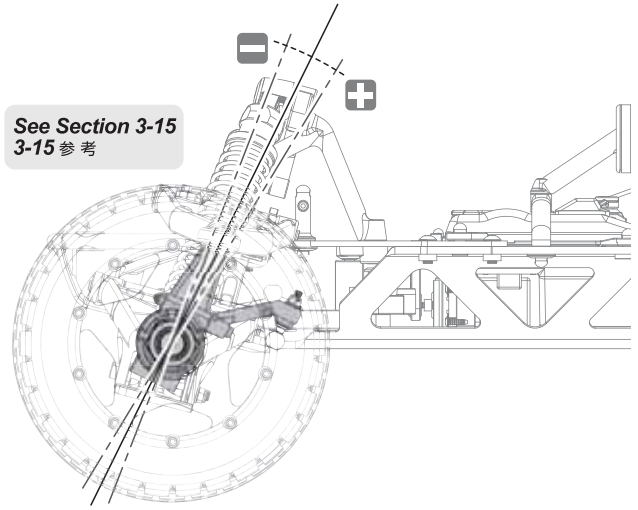

4-3

Front Toe Angle

フロントトーアール角

Adjust by adjusting the length of the steering link turnbuckles.
ターンバックルの長さを調整してトーアール角を調整します。

Front Toe フロントトーアール角	Characteristics 傾向
+ Toe-in トーイン	More straight-line stability. Less steering response. More steering mid-corner and on-power corner exit. 直進性向上 ステアリングレスポンス減少 コーナリング中盤からのパワーオンで旋回性向上
- Toe-out トーアウト	Less straight-line stability. More steering response. Less steering on-power at corner exit. 直進性減少 ステアリングレスポンス向上 コーナリング終盤のパワーオンで旋回性減少

Front フロント

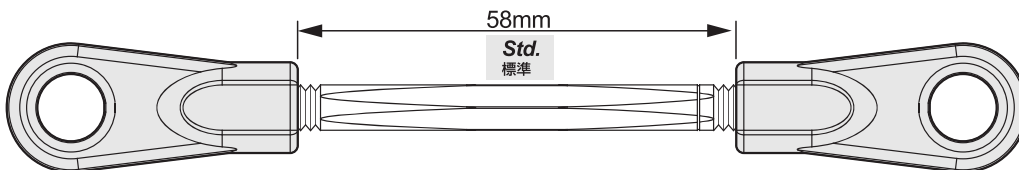
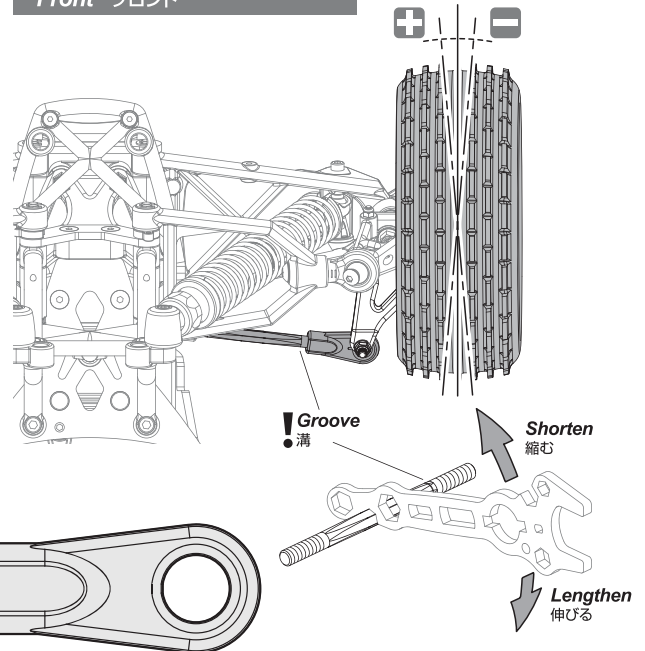

4-4

Rear Toe Angle

リアトーアール角

Rear Toe リアトーアール角	Characteristics 特性
+ More rear toe-in トーアール角大	More stability under braking. More stability on power at corner exit. Less top speed ブレーキ時の安定性向上 コーナリング時の安定性向上 トップスピードの低下
- Less rear toe-in トーアール角小	More steering Less stability on power at corner exit More top speed ステアリング反応向上 コーナリング時の安定性減少 トップスピードの向上

Rear リヤ

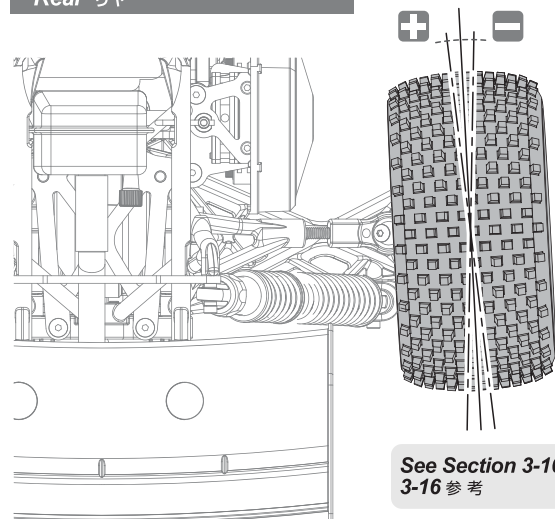

See Section 3-16
3-16 参考

5-1 Installing Other Servos.

他社製サーボの取り付け

! If you install aftermarket radio equipment, make sure that servo reverse switches are in the correct position. 各送信機の説明書を参考にリバーススイッチを調節してください。

Steering Servo ステアリングサーボ

! Servo installation.
サーボの大きさに合わせて取り付けます。

! When installing aftermarket servos, you may need to trim the servo mount.
サーボの大きさに合わせて切り取ります。

! Note Direction
向きに注意

! Note Direction
向きに注意

! When installing aftermarket servos, you may need to trim the servo mount.
サーボの大きさに合わせて切り取ります。

! Neutral position of steering servo is 10 degrees from vertical.
ニュートラル位置は垂直から 約10° の位置で取り付けます。

! Use the screw that came with the servo.
サーボに付属のネジを使用してください。

85414-6	Futaba / HPI SFL
F 8mm	フタバ
85414-16	Hitec
8mm	ハイテック

85414-17	KO
23	
85414-19	Hitec
24	ハイテック
85414-18	Futaba
25	フタバ

Throttle Servo スロットルサーボ

! Use the screw that came with the servo.
サーボに付属のネジを使用してください。

85414-14	Airtronics / KO / JR
23	サンワ
85414-15	Hitec
24	ハイテック
85414-8	Futaba / HPI SF
25	フタバ

! Neutral position.
ニュートラル時基準位置

! When installing aftermarket servos, you may need to trim the servo mount.
サーボの大きさに合わせて切り取ります。

Screws



Z340 x80
Wheel Screw 4-40
ホイールスクリュー



Z303 x4
Cap Head Screw M3x42mm
キャップネジ



94502 x5
Cap Head Screw M4x6mm
キャップネジ



94506 x10
Cap Head Screw M4x15mm
キャップネジ



94510 x12
Cap Head Screw M4x25mm
キャップネジ

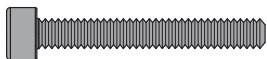

94512 x5
Cap Head Screw M4x30mm
キャップネジ



94520 x4
Cap Head Screw M4x50mm
キャップネジ



94707 x7
Cap Head Screw M5x20mm
キャップネジ



94710 x3
Cap Head Screw M5x30mm
キャップネジ



94711 x1
Cap Head Screw M5x35mm
キャップネジ



94529 x4
Flat Head Screw M4x10mm
サラネジ



94730 x19
Flat Head Screw M5x16mm
サラネジ



94732 x16
Flat Head Screw M5x20mm
サラネジ

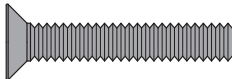

94735 x4
Flat Head Screw M5x30mm
サラネジ

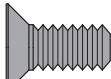

94879 x7
Flat Head Screw M6x14mm
サラネジ



94556 x3
Button Head Screw M4x16mm
ナベネジ



94754 x4
Button Head Screw M5x12mm
ナベネジ

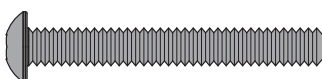

94762 x4
Button Head Screw M5x40mm
ナベネジ

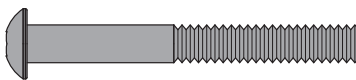

94763 x2
Button Head Screw M5x45mm
ナベネジ

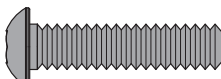

94909 x2
Button Head Screw M6x25mm
ナベネジ

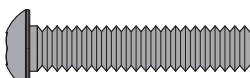

94910 x1
Button Head Screw M6x30mm
ナベネジ

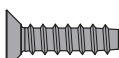

94631 x23
TP Flat Head Screw M4x15mm
サラタッピングネジ



Z489 x1
TP Flanged Screw M2.6x10mm
T,Pフランジネジ



Z562 x12
TP Flanged Screw M3x10mm
T,Pフランジネジ



96710 x2
Washer 8x12x0.8mm
ワッシャー

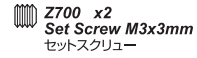

Z700 x2
Set Screw M3x3mm
セットスクリュー



Z721 x1
Set Screw M4x4mm
セットスクリュー



86632 x1
Screw Shaft M5x3x22mm (Black)
スクリューシャフト

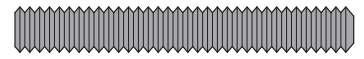

Z747 x2
Set Screw M6x45mm
セットスクリュー



96704 x6
Locking Washer M4
ロックワッシャー



96705 x3
Locking Washer M5
ロックワッシャー



96706 x1
Locking Washer M6
ロックワッシャー



Z224 x12
Washer M3x8mm
ワッシャー



Z102 x4
C Clip 3mm HD
Cクリップ



Z103 x16
E Clip E-4HD
Eリング

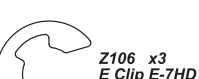

Z106 x3
E Clip E-7HD
Eリング



Z277 x1
C Clip 10.5mm
Cクリップ



Z663 x10
Lock Nut M3
ナイロナット



Z664 x28
Lock Nut M4
ナイロナット



Z665 x47
Lock Nut M5
ナイロナット



Z682 x2
Flanged Lock Nut M5 (Black)
フランジロックナット (ブラック)



Z684 x4
Flanged Lock Nut M4
フランジロックナット

Metal Parts

85455
Bevel Gear Set
ベベルギアセット

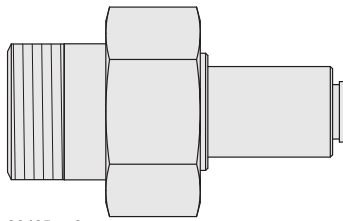
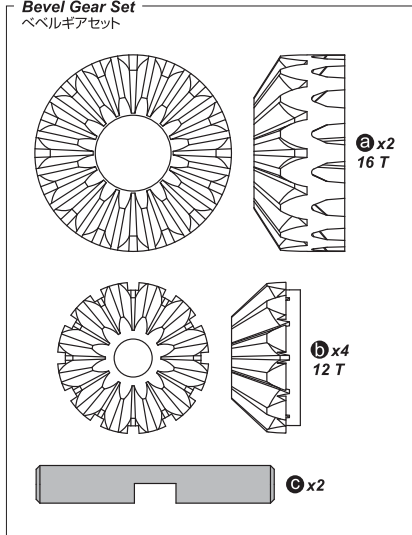

86465 x2
24mm Front Hex Hub (Purple)
フロント六角ハブ (パープル)

85456
Brake Pad Set
ブレーキパッドセット

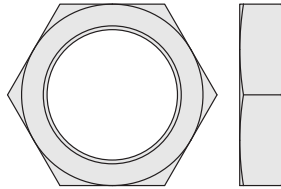
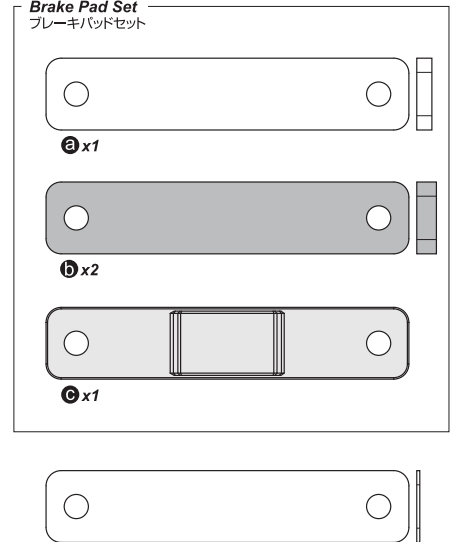

86468 x4
Wheel Nut 24mm (Purple)
ホイールナット (パープル)

87437 x1
Disk Brake Shim 0.4mm
ブレーキシム

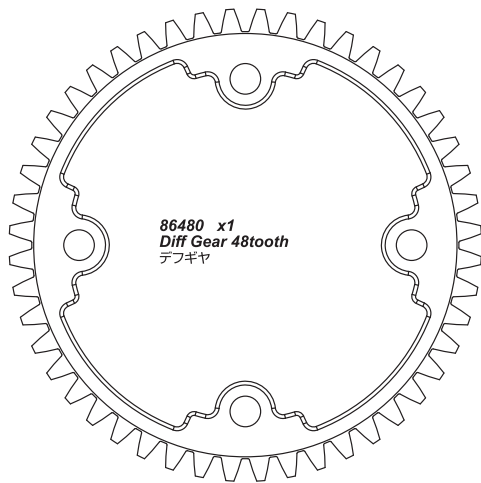

86480 x1
Diff Gear 48tooth
デフギヤ

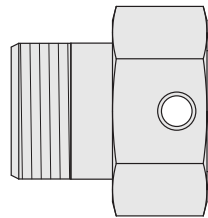

86469 x2
Wheel Hex Hub 24mm(Purple)
ホイール六角ハブ (パープル)

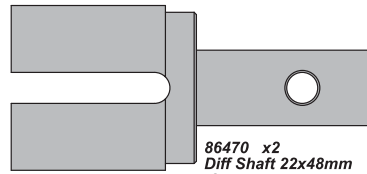

86470 x2
Diff Shaft 22x48mm
デフシャフト

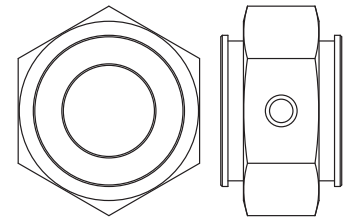

86615 x1
Disk Brake Hub 24x16mm
ブレーキハブ

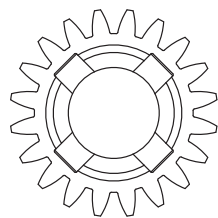

86486 x1
Drive Gear 20tooth
ドライブギヤ

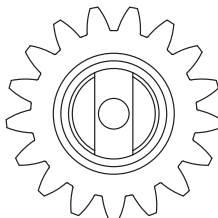

86493 x1
Pinion Gear 17tooth
ピニオンギヤ

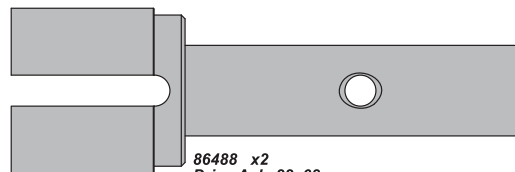

86488 x2
Drive Axle 22x68mm
ドライブアックスル



86484 x1
Idle Gear 30 Tooth
アイドルギヤ

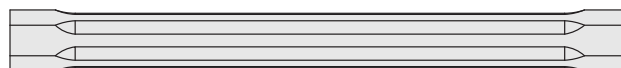

86628 x1
Joint 7x82mm (Purple)
ジョイント



86611 x2
Drive Shaft 15x120mm
ドライブシャフト

Metal Parts

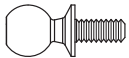

86407 x2
Ball 6.8x16mm
ボール

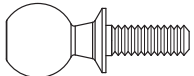

86411 x2
Ball 10x25mm
ボール

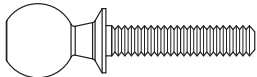

86412 x2
Ball 10x34mm
ボール

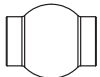

86417 x8
Ball 10x12mm
ボール

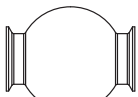

86425 x6
Ball 14x17mm
ボール



86601 x1
Brake Cam
ブレーキカム



96501 x3
Pin 4x18mm
ピン

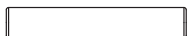

96504 x2
Pin 4x24mm
ピン



86675 x2
Stop Collar 2.3mm
ストップカラー

87458
Spacer Set For Fuelie Engine (Purple)
Fuelieエンジン用スペーサーセット (パープル)

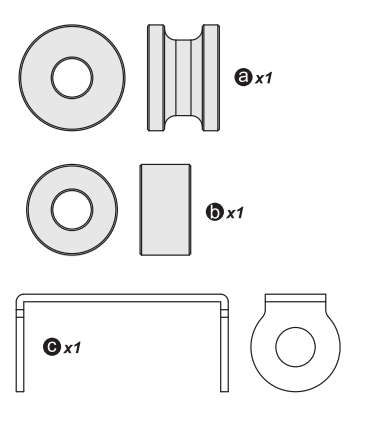

87459
Spacer Set For Clutch Bell Holder Spacer Set (Purple)
クラッチベルホルダースペーサーセット (パープル)

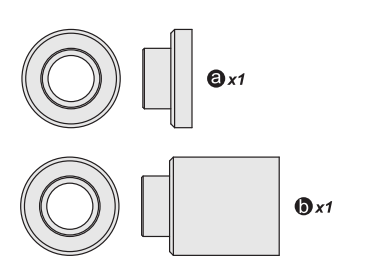

85466
Servo Saver Set
サーボセーバーセット

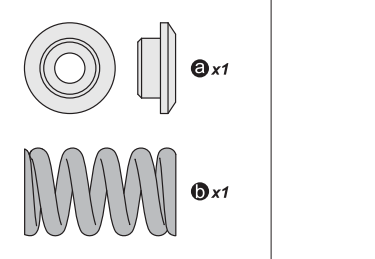

86676 x2
Diff Screw Cap M4x6mm
デフスクリューキャップ



B021 x4
Ball Bearing 5x10x4mm
ボールベアリング



B030 x2
Ball Bearing 10x15x4mm
ボールベアリング

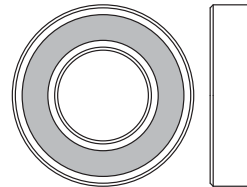

B089 x12
Ball Bearing 12x24x6mm
ボールベアリング

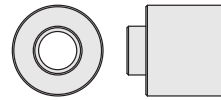

86606 x1
Spacer 5x12x11mm (Purple)
スペーサー (パープル)



86607 x2
Flanged Collar 4x6x7mm
フランジカラー

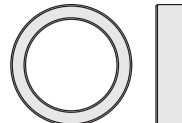

86616 x1
Spacer 12x16x4mm (Purple)
スペーサー (パープル)



50504 x2
Concave Washer 5mm
Fワッシャー

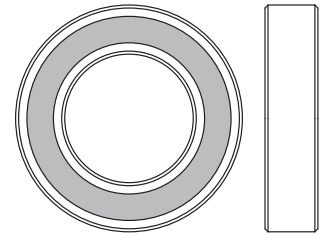

B092 x2
Ball Bearing 17x30x7mm
ボールベアリング

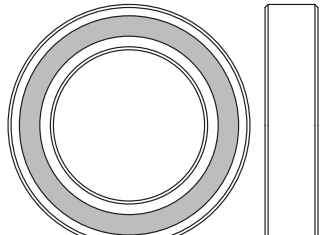

B094 x2
Ball Bearing 20x32x7mm
ボールベアリング



B075 x2
Flanged Metal Bushing 6x10x3mm
フランジメタルブッシュ

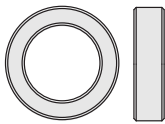

B080 x2
Metal Bushing 10x15x4mm
メタル



85444 x2
Spacer 7x6mm
スペーサー

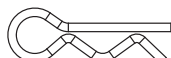

75106 x20
Body Clip (6mm/black)
ボディークリップ (ブラック)



6203 x14
Body Clip (8mm/black)
ボディークリップ (ブラック)

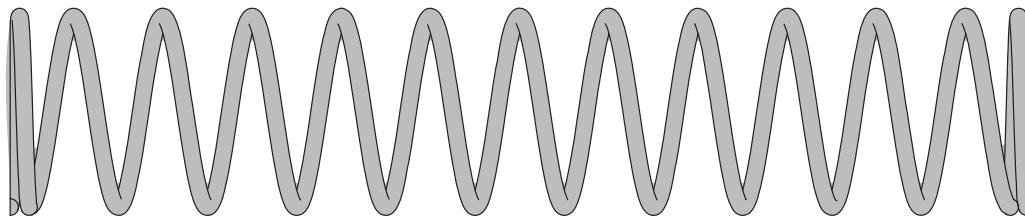

86757 x2
Shock Spring 23x135x2.2mm 13coils (Black)
ショックスプリング (ブラック)

86762
Shock Spring 23x155x2.4mm 17.5coils (Black)
ショックスプリング (ブラック)

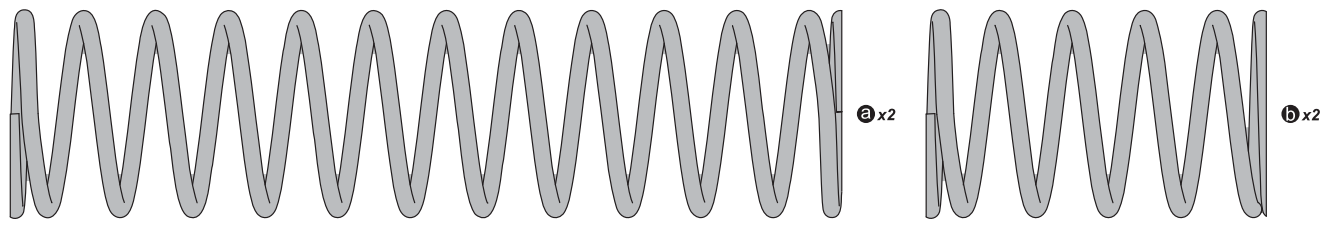

Metal Parts

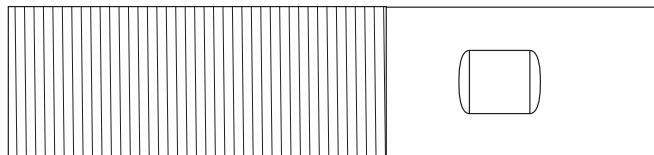

86432 x2
Shock Body (20x86mm)
ショックボディ

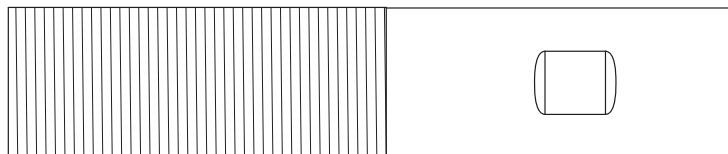

86433 x2
Shock Body (20x96mm)
ショックボディ



86437 x2
Shock Shaft 4x105mm
ショックシャフト



86438 x2
Shock Shaft 4x115mm
ショックシャフト



86630 x1
Drive Gear Shaft 12x124mm
ドライブギアシャフト



86629 x2
Steering Crank Shaft 5x53mm
ステアリングクランクシャフト



86633 x2
Shaft 6x80mm
シャフト



86634 x2
Shaft 6x94mm
シャフト



86635 x4
Shaft 6x108mm
シャフト



86636 x2
Shaft 6x63mm
シャフト

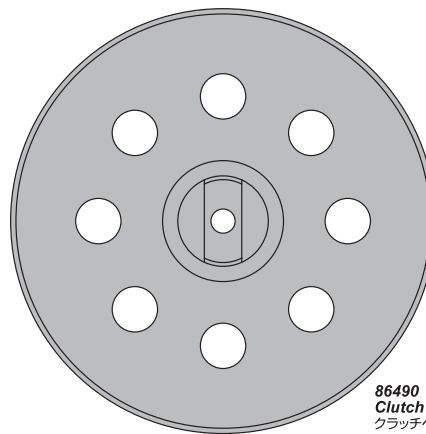

86490 x1
Clutch Bell
クラッチベル

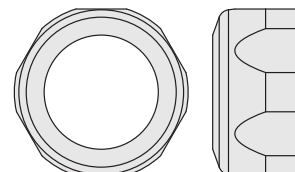

86445 x4
Shock Cap 20x12mm (Purple)
ショックキャップ (パープル)

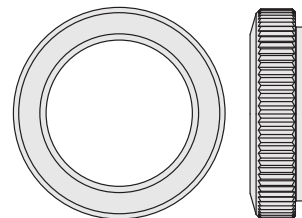

86446 x4
Shock Adjuster Nut 20mm (Purple)
ショックアジャストナット (パープル)

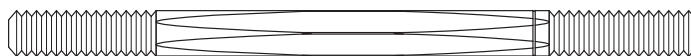

86401 x2
Turnbuckle M6x92mm (Aluminum)
ターンバックル



85467 x2
Turnbuckle M4x20mm
ターンバックル

86461
Diff Washer Set
デフワッシャーセット

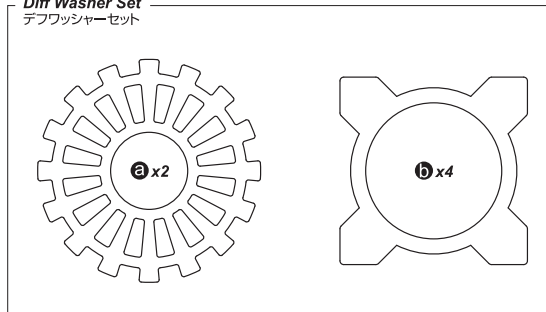

Metal Parts

87457 Exhaust Pipe Mount エキゾーストパイプマウント

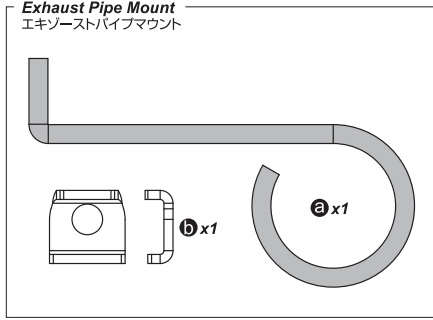

86447 x8
Foam Washer 6x14x5mm
フォームワッシャー

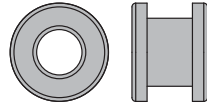

86653 x3
Rubber Bushing 6x9x10mm
ラバーブッシュ

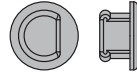

86664 x4
Rubber Cap 6x5mm
ラバーキャップ

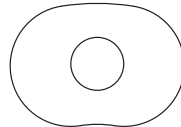

86666 x4
Damper Bush
ダンパーブッシュ

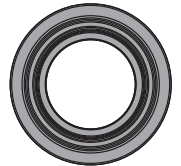

86667 x1
Shaft Seal 12x21x2mm
シャフトシール

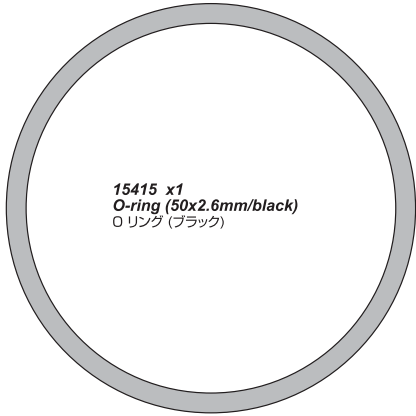

15415 x1
O-ring (50x2.6mm/black)
O リング (ブラック)

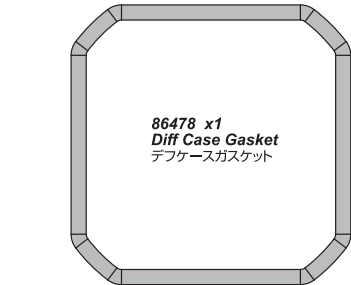

86478 x1
Diff Case Gasket
デフケースガスケット



50474 x2
Silicone Tube
シリコンチューブ

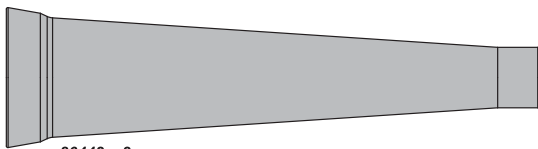

86442 x2
Shock Boots 20x70mm
ショックブーツ

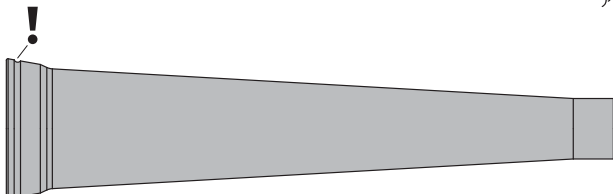

86443 x2
Shock Boots 20x80mm
ショックブーツ

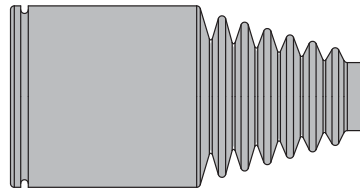

86479 x4
Axle Boot 22x47mm
アクスルブーツ

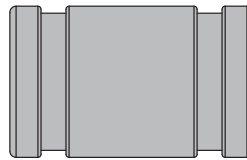

86665 x1
Silicone Exhaust Coupling (Black/hi Temp)
マフラージョイント (ブラック)

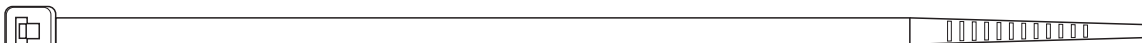

6154 x2
Nylon Strap (3.5x150mm/black)
ナイロンストラップ ブラック

85462 Throttle Linkage Set スロットルリンケージセット

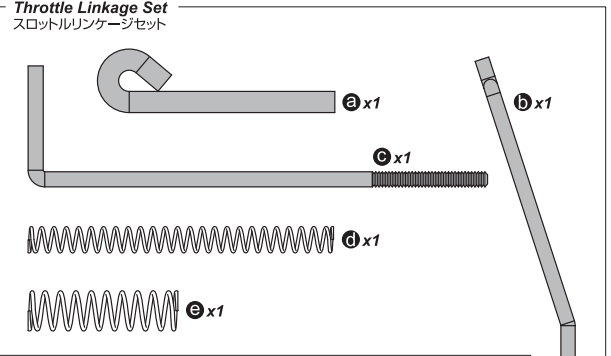

75070 x8
O-ring P4 (4x2mm/Clear)
O リング P4(クリアー)



75077 x2
O-ring 4x1mm (Black)
O リング (ブラック)

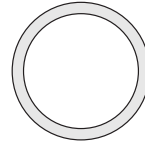

75071 x4
O-ring S15 (15x1.5mm/Orange)
O リング S15 (オレンジ)



75078 x2
O-ring P10 (10x2mm/Black)
O リング P10 (ブラック)

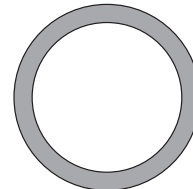

75072 x4
O-ring P20 (20x2.5mm/black)
O リング P20 (ブラック)

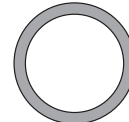

75079 x4
O-ring S13 (13x1.5mm/black)
O リング S13 (ブラック)

87460 Rubber Cap Set For Radio Box ラバーキャップセット

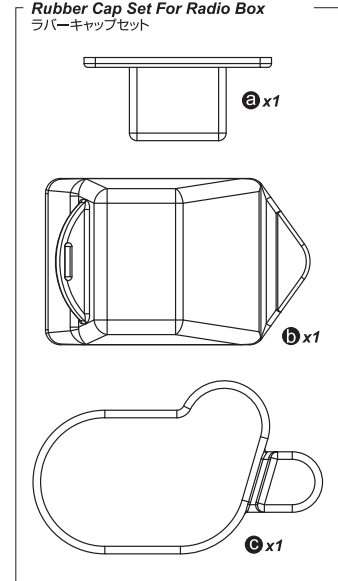

Metal Parts

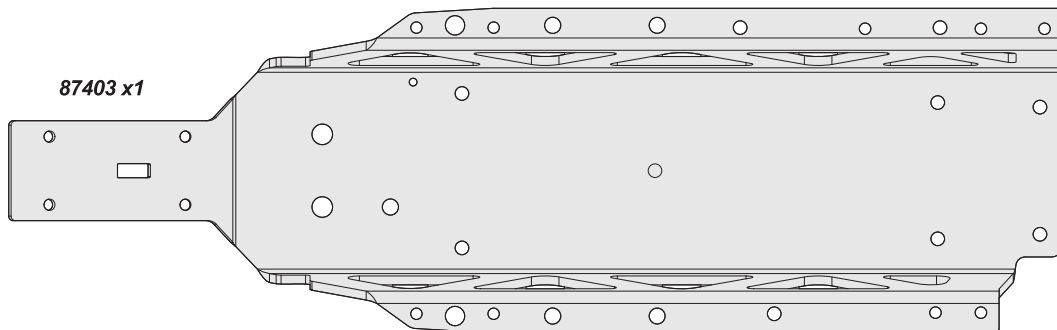
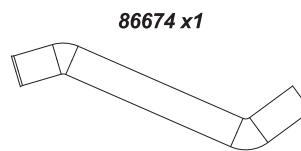
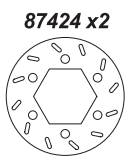
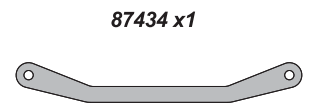
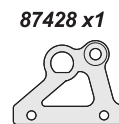
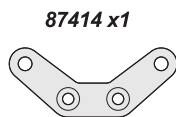
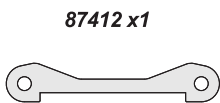
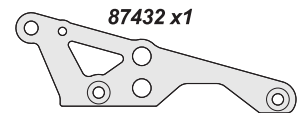
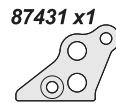
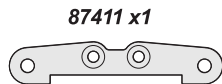
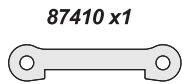
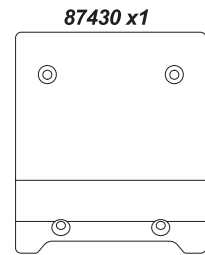
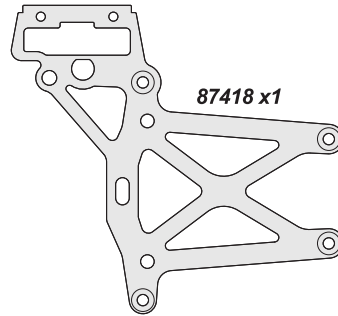
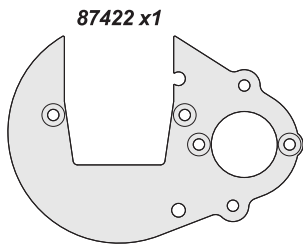
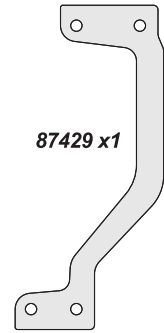
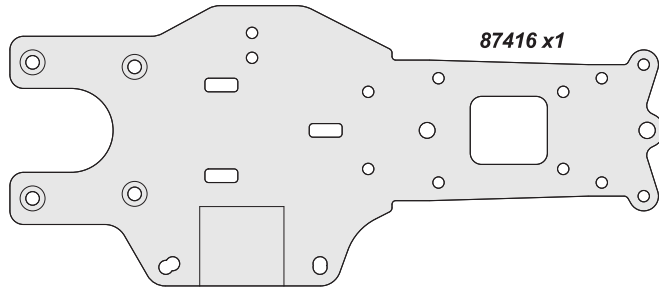
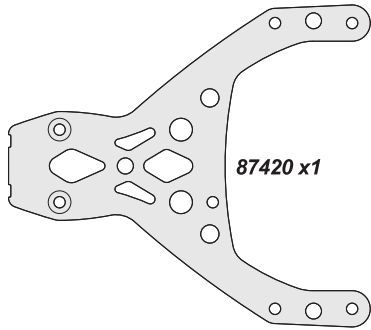

Plastic Parts

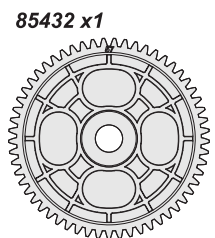
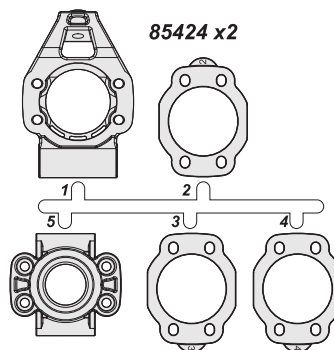
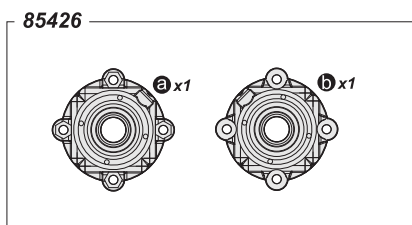
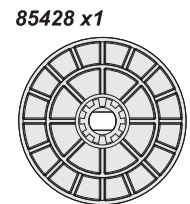
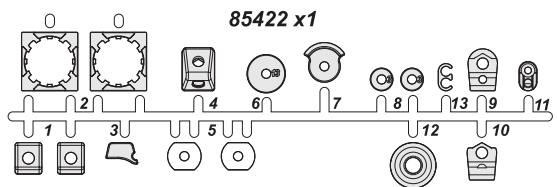
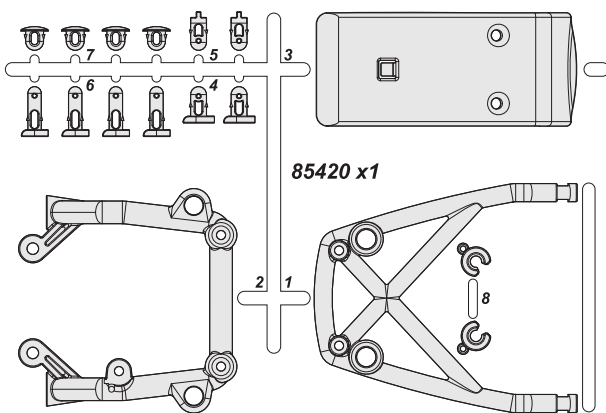
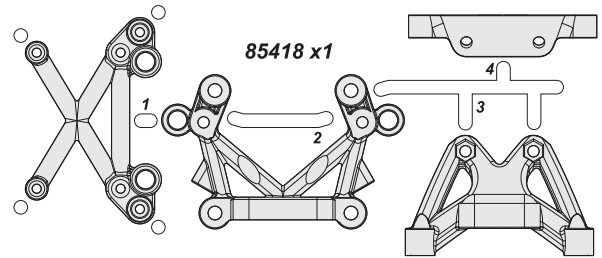
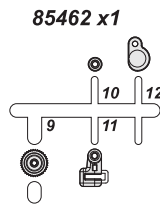
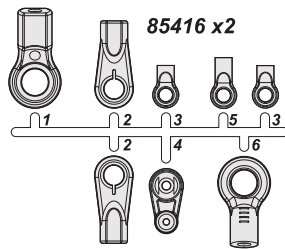
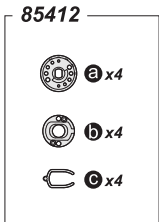
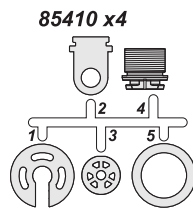
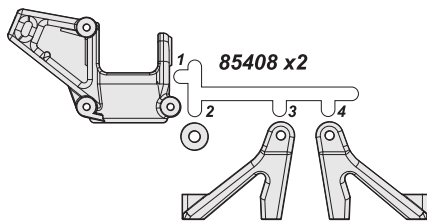
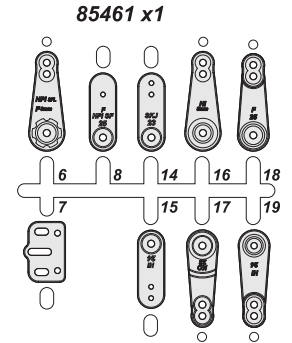
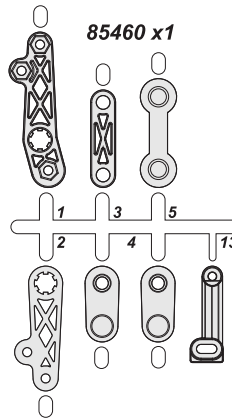
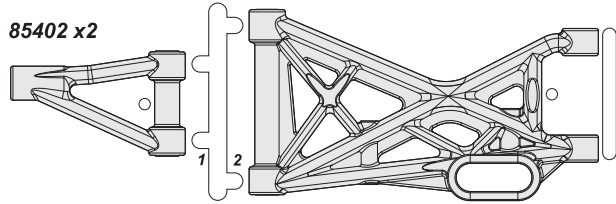
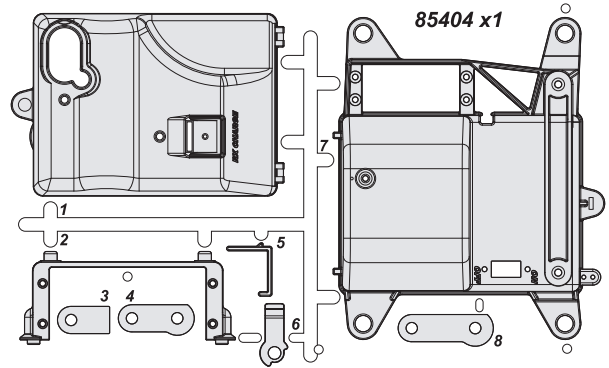
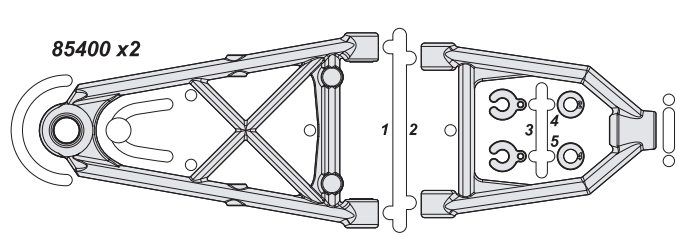

Plastic Parts

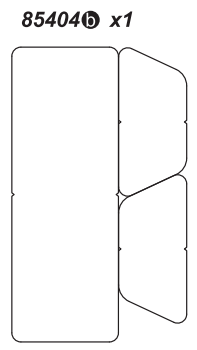
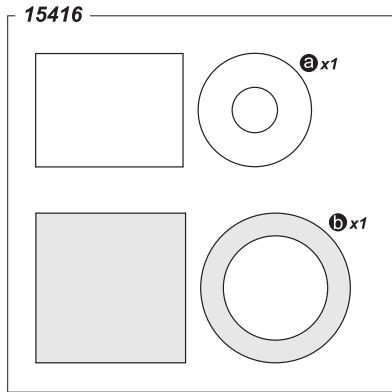
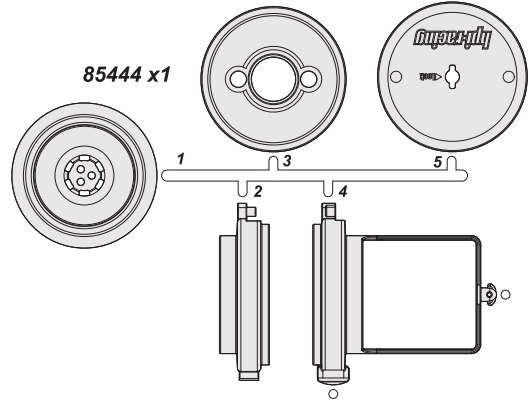
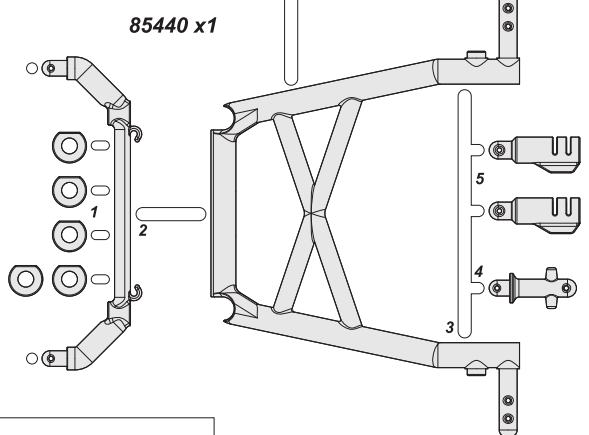
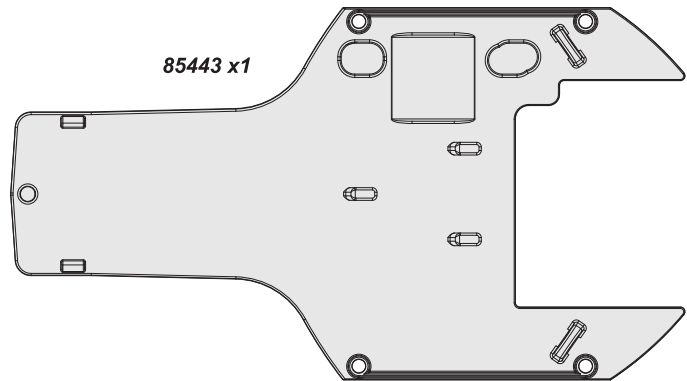
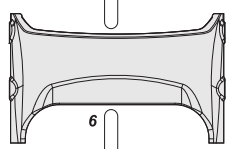
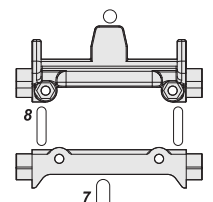
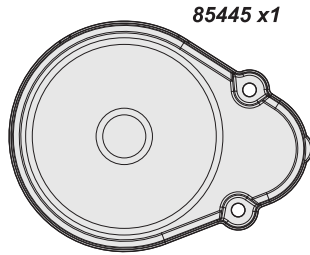
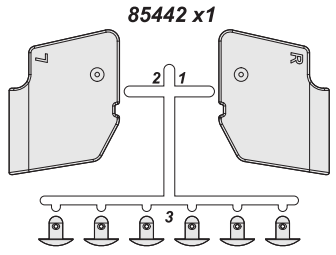
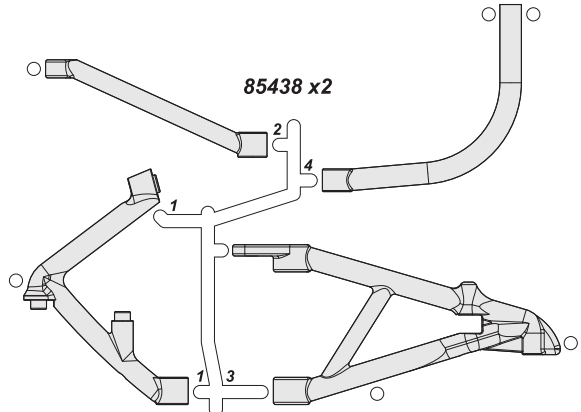
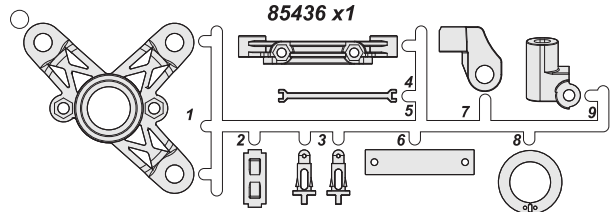
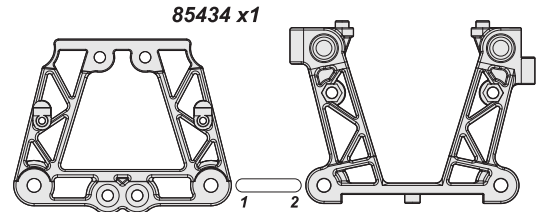
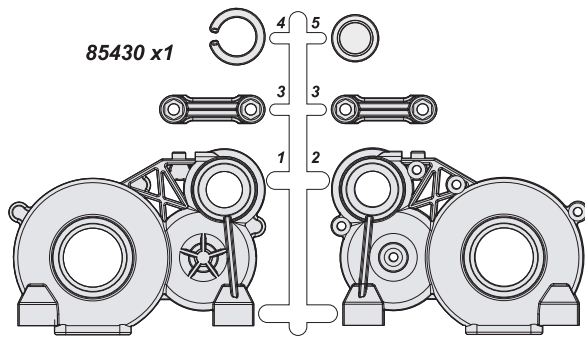

Plastic Parts

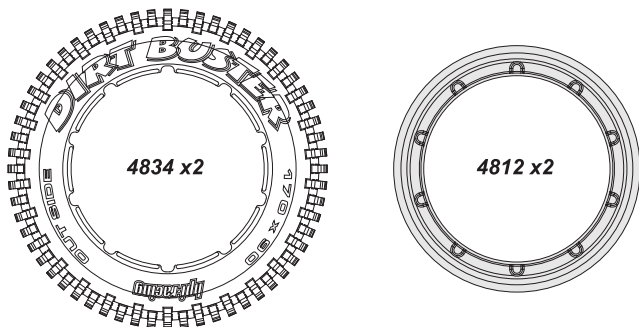
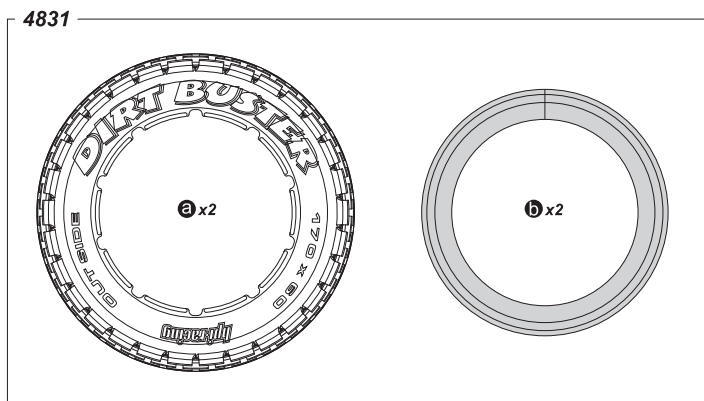
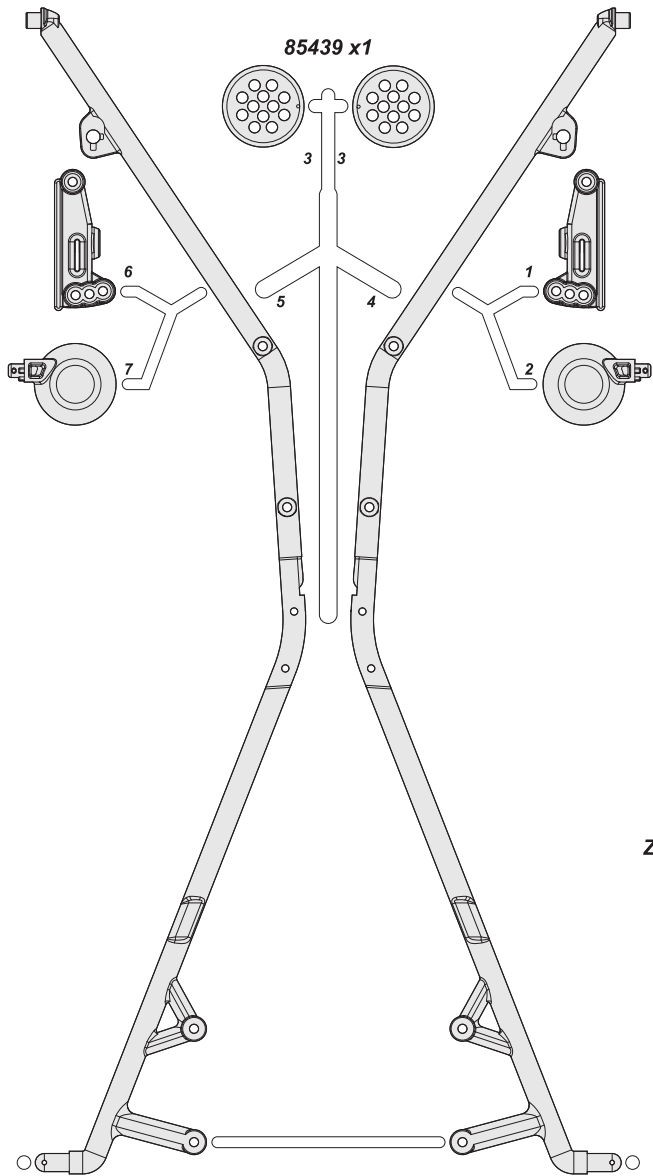
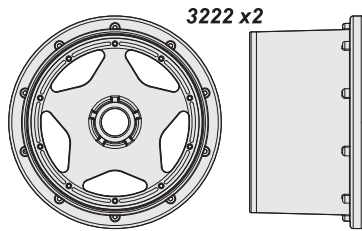
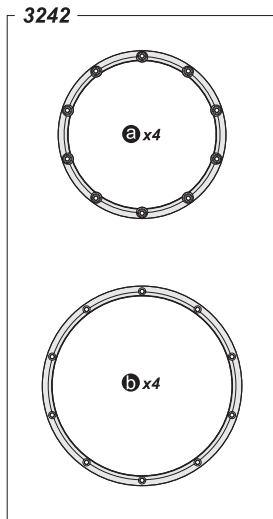
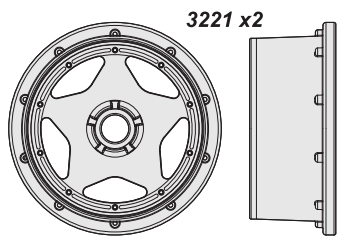

Z149 x1

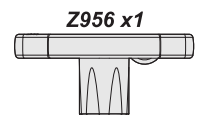
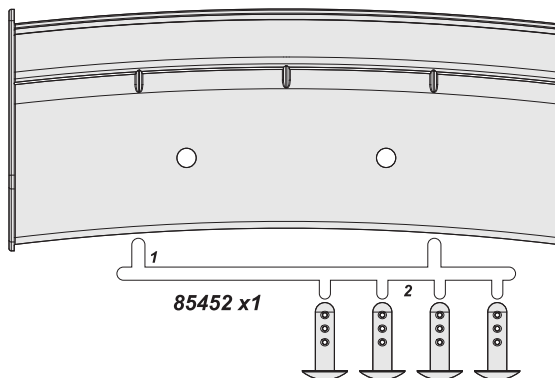
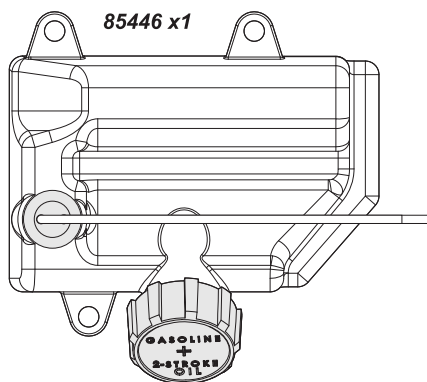

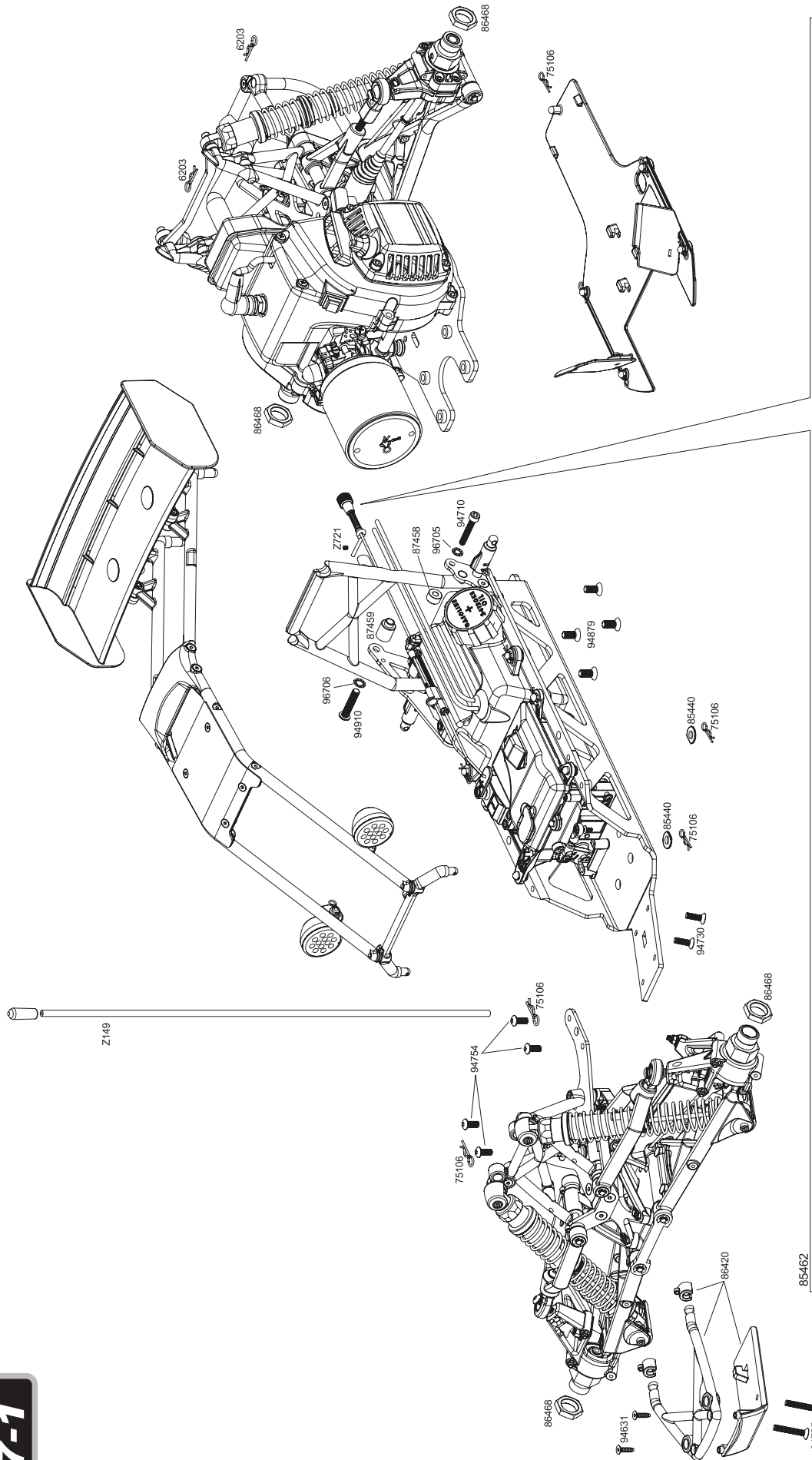

STANDARD THROTTLE LINKAGE DIMENSION
スロットルリンクージ基本寸法

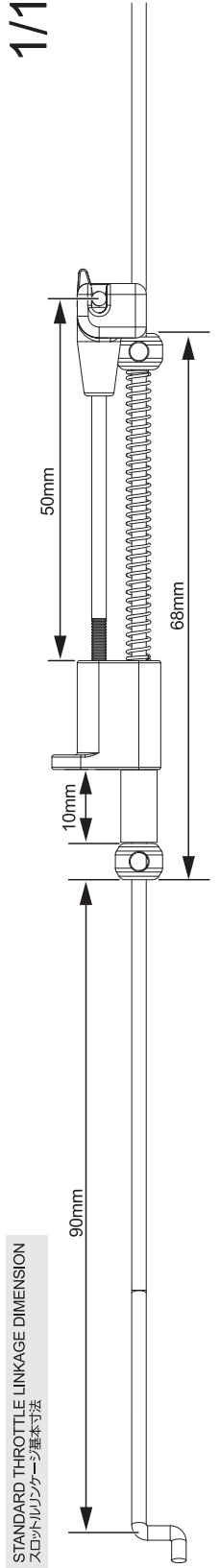

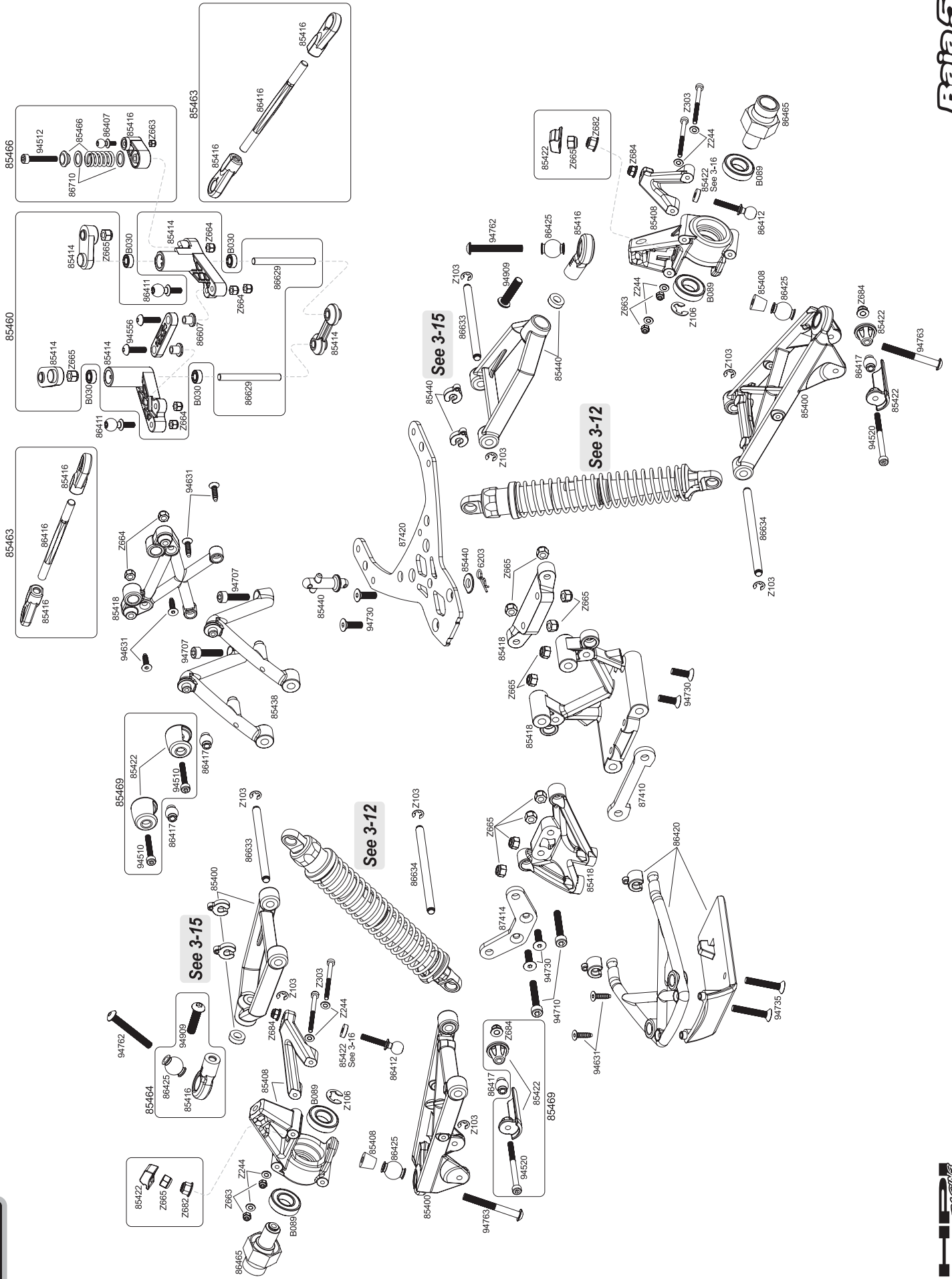

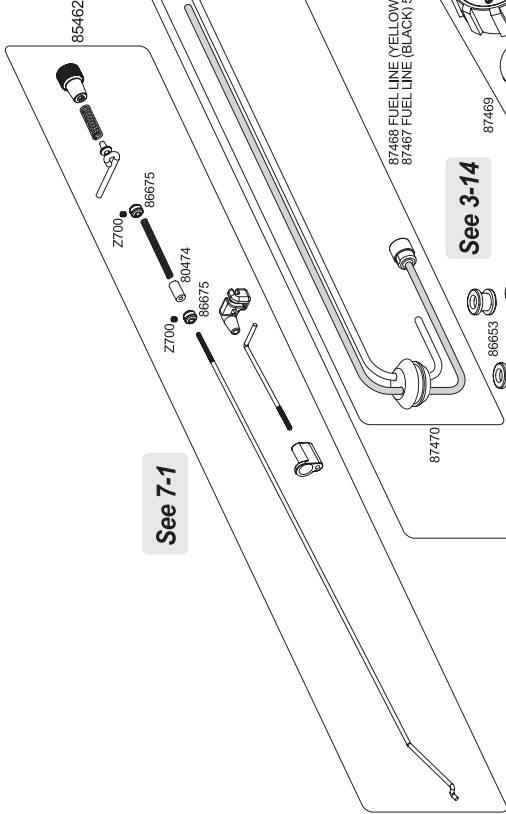

See 7-1

See 3-14

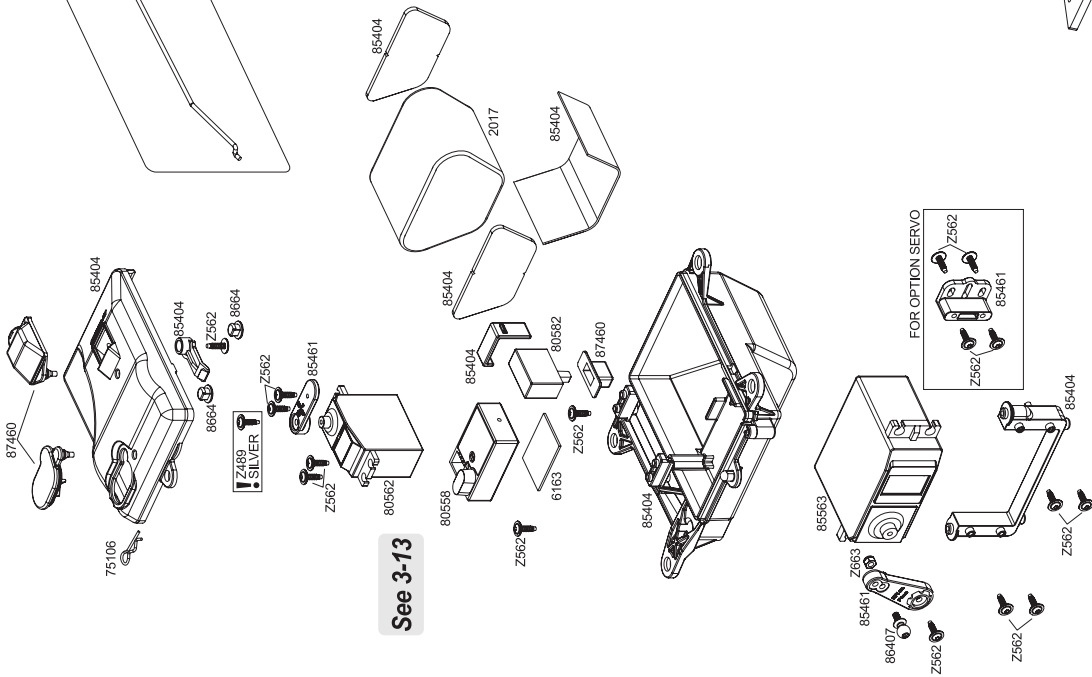

See 3-13

FOR OPTION SERVO

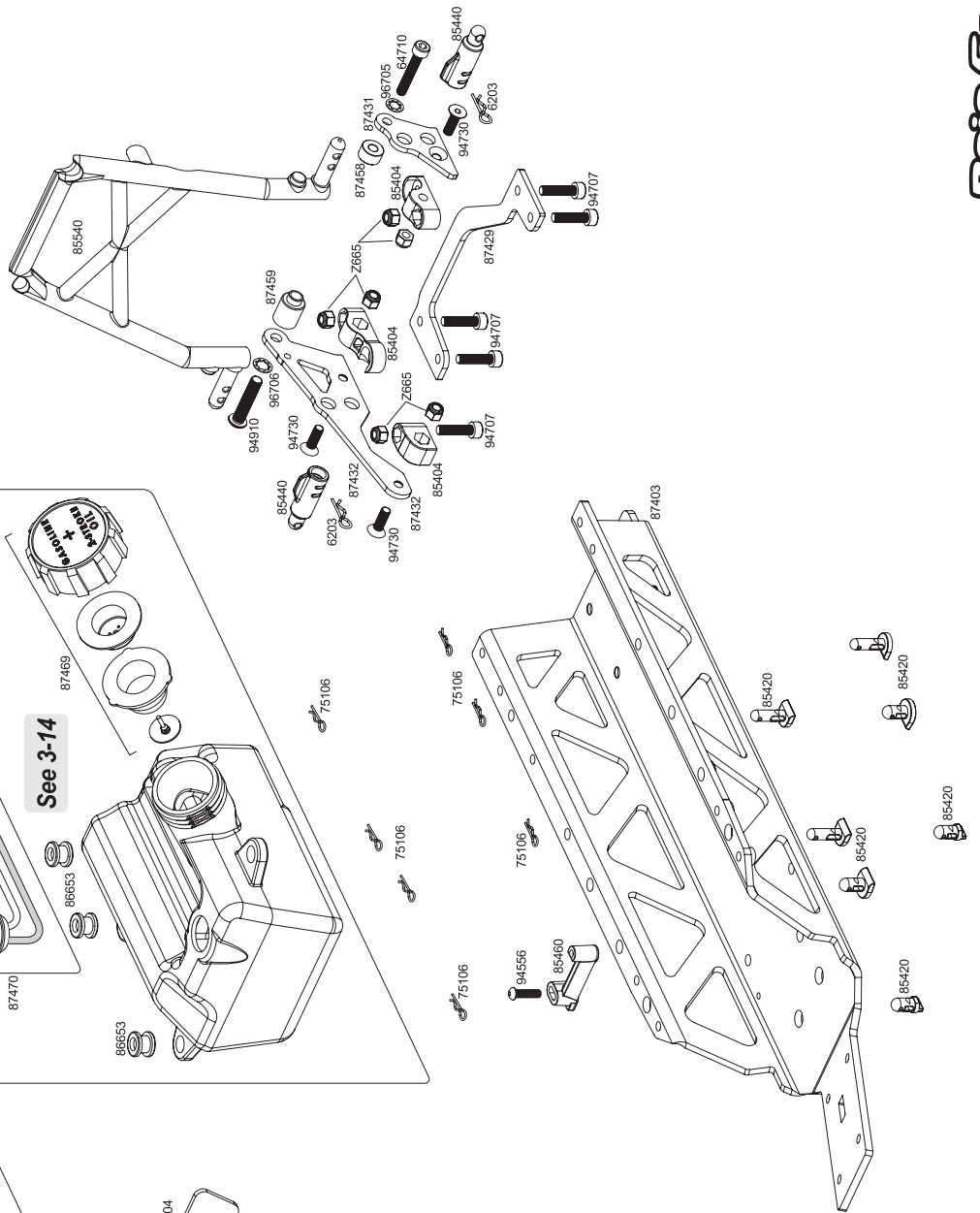

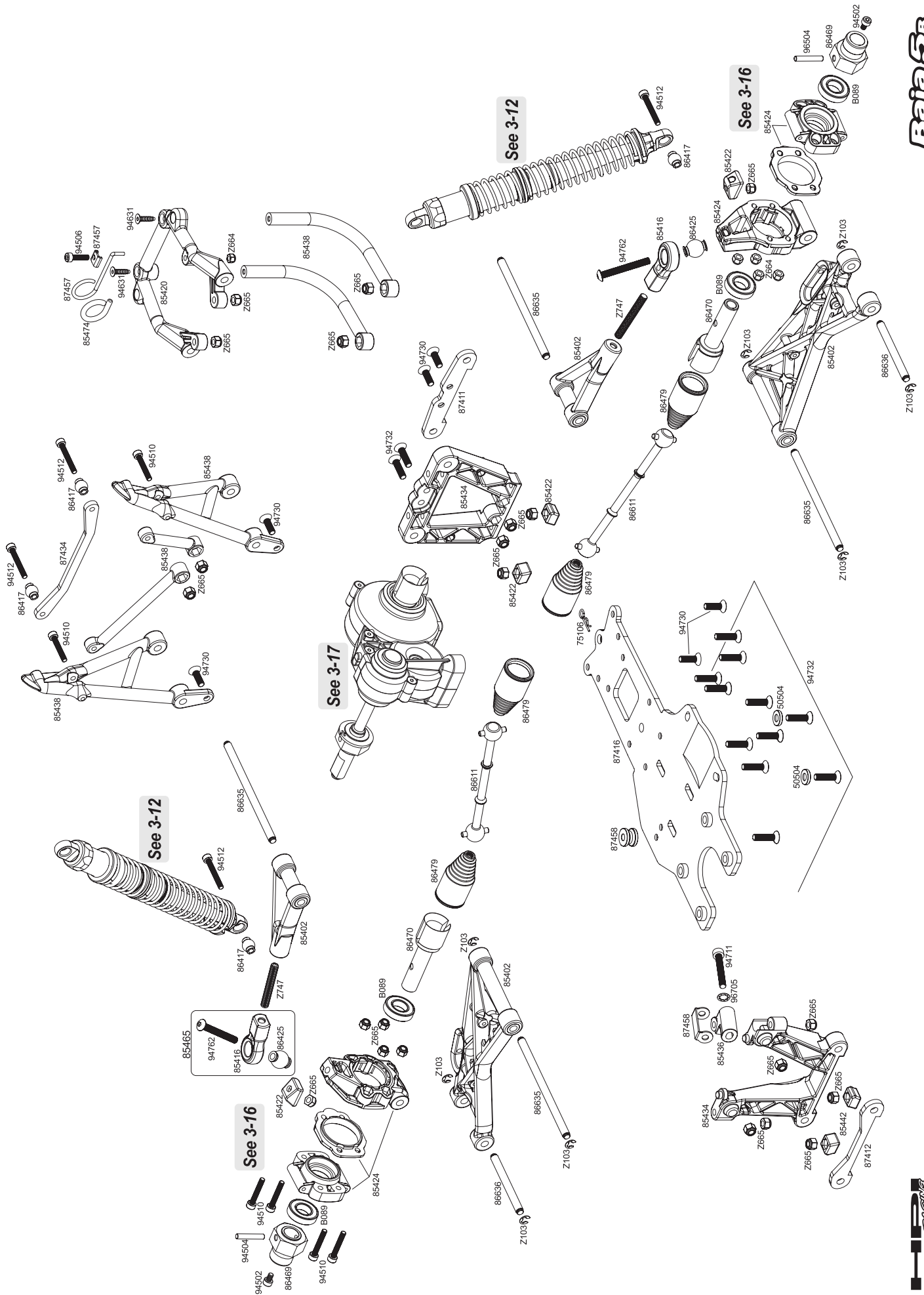

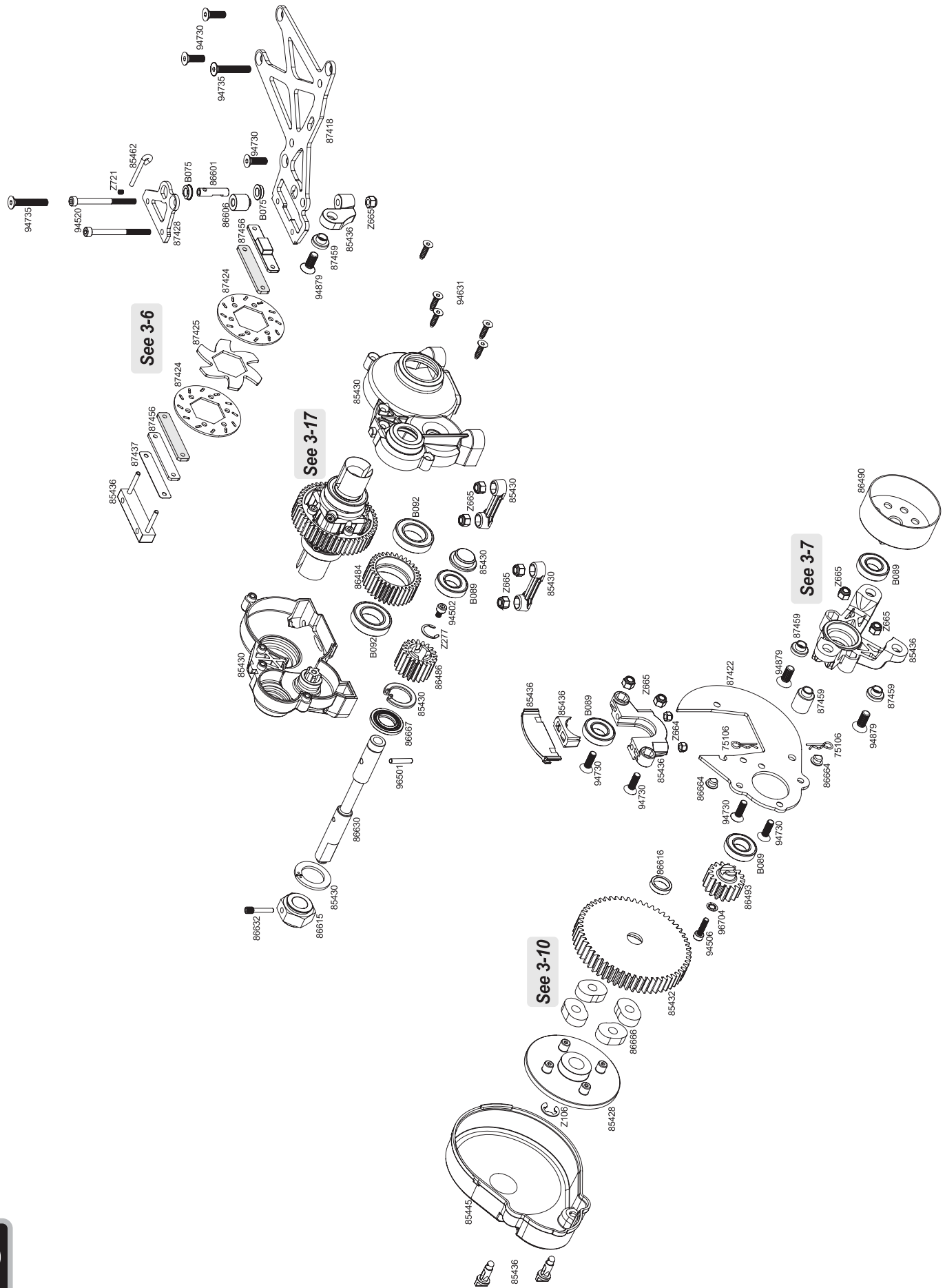

See 3-6

See 3-17

See 3-7

See 3-10



See 3-17

*NOT INCLUDED

Z181
Silicone Diff Oil #1000
シリコンデフロイル #1000



87466

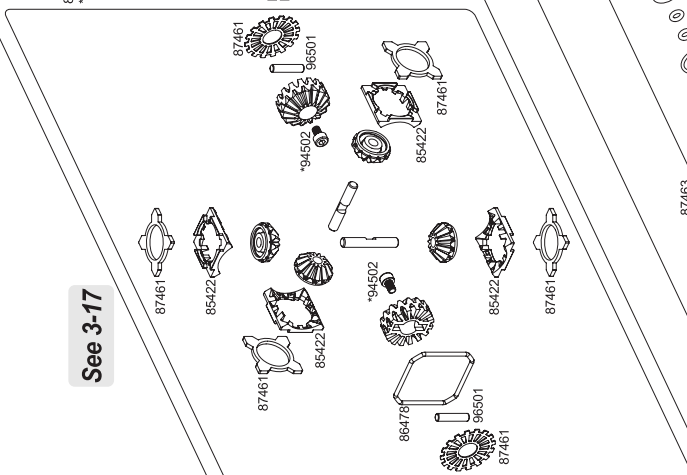
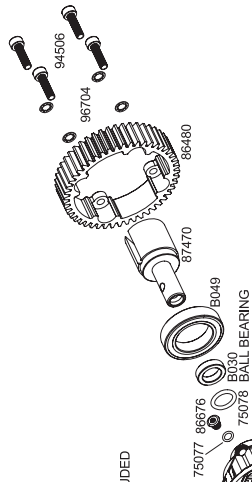

87465
with Z182

REAR
リア

See 3-12

FRONT
フロント

87466
with Z182

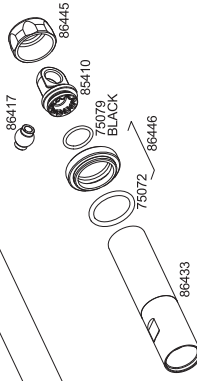

Z182
Baja Shock Oil 20w
バシヨクオイル 20w

Do not use silicone shock oil
in the Baja 5B SHOCKS.
BALM 5Bのショックには専用バシ
ヨクオイルを使用してください。



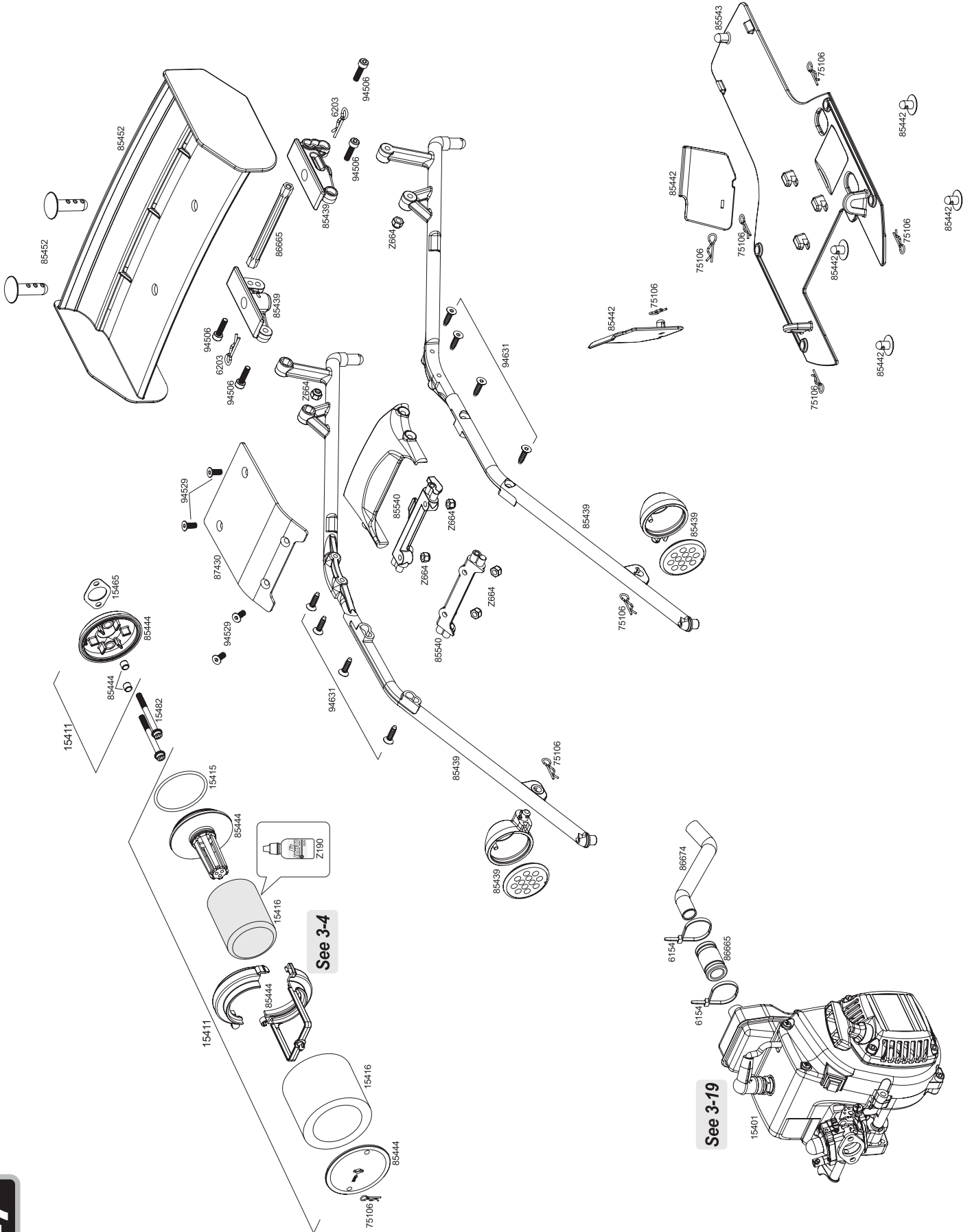

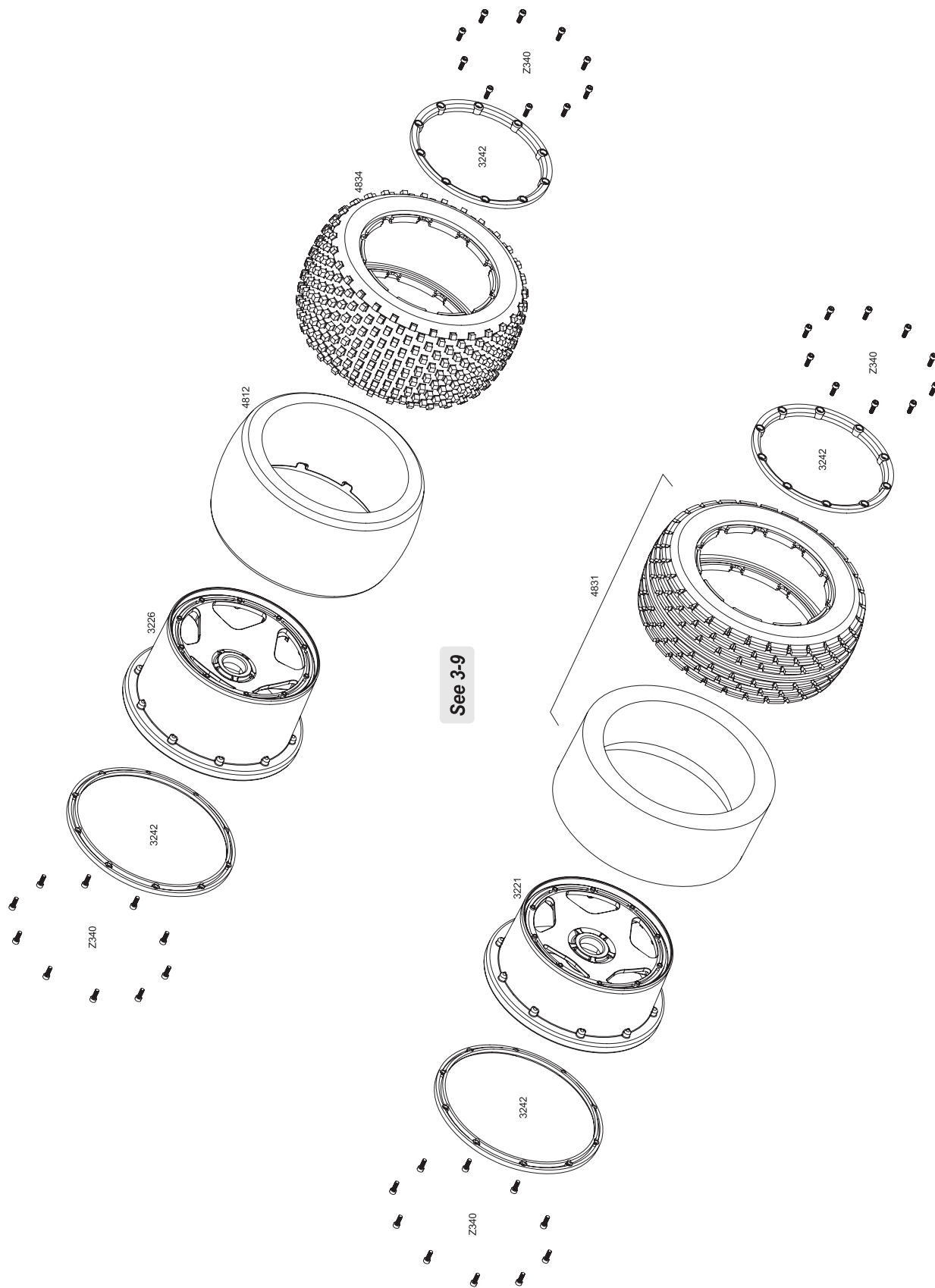

See 3-9

Parts #	Qty	Description	Parts #	Qty	Description
15411	1	AIR FILTER SET	85443	1	UNDER GUARD
15415	4	O-RING (50x2.6mm/BLACK)	85444	1	AIR FILTER SLEEVE SET (for #15411)
15416	2	AIR FILTER FOAM ELEMENT SET (for #15411)	85445	1	GEAR COVER
2017	1	HUMP BATTERY PACK FOR RECEIVER (6V 2000mAh Ni-Cd)	85446	1	FUEL TANK SET
3221	2	SUPER STAR WHEEL BLACK (120x60mm)	85452	1	WING SET (BLACK/BAJA 5B)
3226	2	SUPER STAR WHEEL BLACK (120x75mm)	85460	1	STEERING WIPER ARM SET
3242	2	WHEEL BEAD LOCK RINGS (SILVER/For 2 Wheels)	85461	1	SERVO ARM SET
4736	2	DIRT BUSTER RIB TIRE M COMPOUND on WHEEL BLACK	85462	1	THROTTLE LINKAGE SET
4737	2	DIRT BUSTER BLOCK TIRE S COMPOUND on WHEEL BLACK	85463	1	STEERING TURNBUCKLE SET
4812	2	MOLDED INNER FORM (170x80mm)	85464	2	UPPER ARM BALL END (A)
4831	2	DIRT BUSTER RIB TIRE M COMPOUND (170x60mm)	85465	2	UPPER ARM BALL END (B)
4834	2	DIRT BUSTER BLOCK TIRE S COMPOUND (170x80mm)	85466	1	SERVO SAVER SET
50474	1	SILICONE TUBE 2x5x300mm	85467	2	STEERING LINKAGE SET
50504	8	CONCAVE WASHER 5mm (8pcs)	85469	2	FRONT SHOCK MOUNTING SET
6154	10	NYLON STRAP (3.5x150mm/BLACK)	86401	2	TURNBUCKLE M6x92mm (ALUMINUM)
6163	5	SERVO TAPE 20x100mm	86407	4	BALL 6.8x16mm
6203	20	BODY CLIP (8mm/BLACK)	86411	4	BALL 10x25mm
75070	12	O-RING P4 (4x2mm/CLEAR)	86412	4	BALL 10x34mm
75071	8	O-RING S15 (15x1.5mm/ORANGE)	86417	4	BALL 10x12mm
75072	8	O-RING P20 (20x2.5mm/BLACK)	86425	4	BALL 14x17mm
75077	10	O-RING 4x1mm (BLACK)	86432	2	SHOCK BODY (20x86mm)
75078	10	O-RING P10 (10x2mm/BLACK)	86433	2	SHOCK BODY (20x96mm)
75079	8	O-RING S13 (13x1.5mm/BLACK)	86437	2	SHOCK SHAFT 4x105mm
75106	20	BODY CLIP (6mm/BLACK)	86438	2	SHOCK SHAFT 4x115mm
7766	1	BAJA 5B BUGGY PAINTED BODY (ORANGE)	86442	4	SHOCK BOOTS 20x70mm
7770	1	BAJA 5B BUGGY PAINTED SIDE BODY SET (ORANGE)	86443	4	SHOCK BOOTS 20x80mm
80553	1	HPI TF-10 TRANSMITTER (3ch/FM27MHz)	86445	2	SHOCK CAP 20x12mm (PURPLE)
80558	1	HPI RF-10 RECEIVER (FM 27MHz/3ch)	86446	2	SHOCK ADJUSTER NUT 20mm (PURPLE)
80562	1	HPI SF-4 SERVO (6.5kg-cm 6.0V)	86447	8	FOAM WASHER 6x14x5mm
80563	1	HPI SFL-10 SERVO (24.0kg-cm 6.0V)	86465	2	24mm FRONT HEX HUB (PURPLE)
80566	1	ANTENNA FOR TRANSMITTER (TF-1/TF-3/TF-4)	86468	4	WHEEL NUT 24mm (PURPLE)
80570	1	SERVO CASE SET (SF-4)	86469	2	WHEEL HEX HUB 24mm(PURPLE)
80571	1	SERVO GEAR SET (SF-2)	86470	2	DIFF SHAFT 22x48mm
80573	1	SERVO GEAR SET (SFL-10)	86478	6	DIFF CASE GASKET
80574	1	SERVO CASE SET (SFL-10)	86479	4	AXLE BOOT 22x47mm
80582	1	RECEIVER SWITCH	86480	1	DIFF GEAR 48TOOTH
80584	1	METAL GEAR CONVERSION SET FOR SFL-10	86484	1	IDLE GEAR 30TOOTH
80589	1	HPI SFL-10 MG SERVO (METAL GEAR/24.0kg-cm 6.0V)	86486	1	DRIVE GEAR 20TOOTH
80651	1	CRYSTAL SET (BROWN BAND 1/FM 26.995MHz)	86488	2	DRIVE AXLE 22x68mm
80652	1	CRYSTAL SET (RED BAND 2/FM 27.045MHz)	86490	1	CLUTCH BELL
80653	1	CRYSTAL SET (ORANGE BAND 3/FM 27.095MHz)	86493	1	PINION GEAR 17TOOTH
80654	1	CRYSTAL SET (YELLOW BAND 4/FM 27.145MHz)	86601	1	BRAKE CAM
80655	1	CRYSTAL SET (GREEN BAND 5/FM 27.195MHz)	86606	1	SPACER 5x12x11mm (PURPLE)
80656	1	CRYSTAL SET (BLUE BAND 6/FM 27.255MHz)	86607	2	FLANGED COLLAR 4x6x7mm
85400	1	FRONT SUSPENSION ARM SET	86611	2	DRIVE SHAFT 15x120mm
85402	1	REAR SUSPENSION ARM SET	86615	1	DISK BRAKE HUB 24x16mm
85404	1	RADIO BOX SET	86616	2	SPACER 12x16x4mm (PURPLE)
85408	1	FRONT HUB CARRIER SET	86628	2	JOINT 7x82mm (PURPLE)
85410	1	SHOCK PARTS SET	86629	2	STEERING CRANK SHAFT 5x53mm
85412	2	SHOCK PISTON SET	86630	1	DRIVE GEAR SHAFT 12x124mm
85416	2	ROD END SET	86632	6	SCREW SHAFT M5x3x22mm (BLACK)
85418	1	FRONT BULK HEAD SET	86633	2	SHAFT 6x80mm
85420	1	BUMPER SET	86634	2	SHAFT 6x94mm
85422	2	NUT HOLDER SET	86635	2	SHAFT 6x108mm
85424	1	REAR HUB CARRIER SET	86636	2	SHAFT 6x63mm
85426	1	DIFFERENTIAL CASE SET	86653	6	RUBBER BUSHING 6x9x10mm
85428	1	SPUR GEAR HOLDER	86664	8	RUBBER CAP 6x5mm
85430	1	GEAR BOX SET	86665	2	SILICONE EXHAUST COUPLING (BLACK/HI TEMP)
85432	1	SPUR GEAR 57T	86666	4	HUB DAMPER
85434	1	REAR BULKHEAD SET	86667	4	SHAFT SEAL 12x21x2mm
85436	1	SPUR GEAR MOUNT SET	86674	1	EXHAUST PIPE 14x140mm
85438	1	REAR SHOCK TOWER SET	86675	4	STOP COLLAR 2.3mm
85439	1	ROLL BAR SET (LONG)	86676	2	DIFF SCREW CAP M4x6mm
85440	1	CENTER ROLL BAR SET	86757	2	SHOCK SPRING 23x135x2.2mm 13COILS (BLACK)
85442	1	GUARD DEFLECTOR SET	86762	2	SHOCK SPRING 23x155x2.4mm 17.5COILS (BLACK)

Parts #	Qty	Discription	Parts #	Qty	Discription
87403	1	MAIN CHASSIS (PURPLE)	B092	2	BALL BEARING 17x30x7mm
87410	1	FRONT LOWER BRACE 6x60x4mm (PURPLE)	B094	2	BALL BEARING 20x32x7mm
87411	1	REAR LOWER BRACE A 6x70x4mm (PURPLE)	Z102	12	C CLIP 3mm HD
87412	1	REAR LOWER BRACE B 6x70x4mm (PURPLE)	Z103	20	E CLIP E-4HD
87414	1	FRONT UPPER BRACE 6x60x4mm (PURPLE)	Z106	20	E CLIP E-7HD
87416	1	REAR CHASSIS PLATE (PURPLE)	Z149	1	ANTENNA PIPE SET 400mm
87418	1	REAR UPPER PLATE (PURPLE)	Z168	1	HEAVY DUTY GREASE (10g)
87420	1	FRONT UPPER PLATE (PURPLE)	Z181	1	SILICONE DIFF OIL #1000 (60cc)
87422	1	GEAR PLATE (PURPLE)	Z182	1	BAJA SHOCK OIL 20w (100cc)
87424	2	BRAKE DISK ROTOR	Z186	1	PRO THREAD LOCK (5cc)
87425	1	BRAKE DISK FIN PLATE (PURPLE)	Z190	1	AIR FILTER OIL (30cc)
87428	1	BRAKE HOLDER PLATE (PURPLE)	Z191	1	2 CYCLE OIL (100cc)
87429	1	REAR BRACE (PURPLE)	Z224	10	WASHER M3x8mm
87430	1	ROOF PLATE	Z277	10	C CLIP 10.5mm
87431	1	ENGINE MOUNT BRACE (LEFT/PURPLE)	Z303	6	CAP HEAD SCREW M3x42mm
87432	1	ENGINE MOUNT BRACE (RIGHT/PURPLE)	Z340	25	WHEEL SCREW 4-40 (HEX SOCKET)
87434	1	REAR SHOCK BRACE (BLACK)	Z489	10	TP. FLANGED SCREW M2.6x10mm (HEX SOCKET)
87437	5	DISK BRAKE SHIM 0.4mm	Z562	10	TP. FLANGED SCREW M3x10mm (HEX SOCKET)
87455	1	BEVEL GEAR SET	Z663	6	LOCK NUT M3
87456	1	BRAKE PAD SET	Z664	4	LOCK NUT M4
87457	1	EXHAUST PIPE MOUNT	Z665	4	LOCK NUT M5
87458	1	SPACER SET FOR FUELIE ENGINE (PURPLE)	Z682	4	FLANGED LOCK NUT M5 (CLOCKWISE/BLACK)
87459	1	SPACER SET FOR CLUTCH BELL HOLDER SPACER SET (PURPLE)	Z684	4	FLANGED LOCK NUT M4
87460	1	RUBBER CAP SET FOR RADIO BOX	Z700	6	SET SCREW M3x3mm
87461	1	DIFF WASHER SET	Z721	4	SET SCREW M4x4mm
87462	2	SHOCK REPAIR KIT for 20x 127-187mm	Z747	4	SET SCREW M6x45mm
87463	2	SHOCK REPAIR KIT for 20x 137-207mm	Z901	1	ALLEN WRENCH 1.5mm
87464	2	ALUMINUM THREADED SHOCK SET (127-187mm)	Z903	1	ALLEN WRENCH 2.5mm
87465	2	ALUMINUM THREADED SHOCK SET (137-207mm)	Z904	1	ALLEN WRENCH 2.0mm
87466	1	COMPLETE DIFF GEAR SET	Z907	1	ALLEN WRENCH 5.0mm
87467	1	FUEL LINE (BLACK)	Z908	1	T ALLEN WRENCH 4.0mm (BLACK)
87468	1	FUEL LINE (YELLOW)	Z909	1	T ALLEN WRENCH 3.0mm (SILVER)
87469	1	FUEL TANK CAP	Z956	1	WHEEL WRENCH (24mm)
87470	1	FUEL LINE SET	Z957	1	MULTI TOOL
9014	1	OVERNIGHT CHARGER FOR 7.2V Ni-Cd BATTERY (AC220V/EU 3PIN)			
9038	1	OVERNIGHT CHARGER FOR 7.2V Ni-Cd BATTERY (AC100V/JP)			
9039	1	OVERNIGHT CHARGER FOR 7.2V Ni-Cd BATTERY (AC220V/EU 2PIN)			
9058	1	OVERNIGHT CHARGER FOR 7.2V Ni-Cd BATTERY (AC120V/US)			
94502	10	CAP HEAD SCREW M4x6mm			
94506	10	CAP HEAD SCREW M4x15mm			
94510	10	CAP HEAD SCREW M4x25mm			
94512	10	CAP HEAD SCREW M4x30mm			
94520	6	CAP HEAD SCREW M4x50mm			
94529	10	FLAT HEAD SCREW M4x10mm (HEX SOCKET)			
94556	10	BUTTON HEAD SCREW M4x16mm (HEX SOCKET)			
94631	10	TP. FLAT HEAD SCREW M4x15mm (HEX SOCKET)			
94707	6	CAP HEAD SCREW M5x20mm			
94710	6	CAP HEAD SCREW M5x30mm			
94711	6	CAP HEAD SCREW M5x35mm			
94730	6	FLAT HEAD SCREW M5x16mm (HEX SOCKET)			
94732	6	FLAT HEAD SCREW M5x20mm (HEX SOCKET)			
94735	6	FLAT HEAD SCREW M5x30mm (HEX SOCKET)			
94754	6	BUTTON HEAD SCREW M5x12mm (HEX SOCKET)			
94762	6	BUTTON HEAD SCREW M5x40mm (HEX SOCKET)			
94763	6	BUTTON HEAD SCREW M5x45mm (HEX SOCKET)			
94879	6	FLAT HEAD SCREW M6x14mm (HEX SOCKET)			
94909	6	BUTTON HEAD SCREW M6x25mm (HEX SOCKET)			
94910	6	BUTTON HEAD SCREW M6x30mm (HEX SOCKET)			
96501	10	PIN 4x18mm			
96504	6	PIN 4x24mm			
96704	12	LOCKING WASHER M4			
96705	12	LOCKING WASHER M5			
96706	12	LOCKING WASHER M6			
96710	10	WASHER 8x12x0.8mm			
B021	2	BALL BEARING 5x10x4mm			
B030	2	BALL BEARING 10x15x4mm			
B075	10	FLANGED METAL BUSHING 6x10x3mm			
B080	6	METAL BUSHING 10x15x4mm			
B089	2	BALL BEARING 12x24x6mm			

パーツリスト

品番	入数	品名	品番	入数	品名
15411	1	エアフィルターセット	85463	1	ステアリングターンバックルセット
15415	4	Oリング (50x2.6mm /ブラック)	85464	2	アッパーアームボールエンド(A)
15416	2	エアフィルターエレメントセット (#15411用)	85465	2	アッパーアームボールエンド(B)
2017	1	レシーバーパック (様型/6V 2000mAh/ニッカド)	85466	1	サーボセーバーセット
3221	2	スーパースターホイール ブラック (120x60mm)	85467	2	ステアリングリンケージセット
3226	2	スーパースターホイール ブラック (120x75mm)	85469	2	フロントショックマウントセット
3242	2	ホイールビートロックリング (シルバー)	86401	2	ターンバックル M6x92mm
4736	2	組立済ダートバスターリップタイヤ M コンパウンド ブラック	86407	4	ボール 6.8x16mm
4737	2	組立済ダートバスターブロックタイヤ S コンパウンド ブラック	86411	4	ボール 10x25mm
4812	2	モールドインナーフォーム (170x80mm)	86412	4	ボール 10x34mm
4831	2	ダートバスターリップタイヤ M コンパウンド (170x60mm)	86417	4	ボール 10x12mm
4834	2	ダートバスターブロックタイヤ S コンパウンド (170x80mm)	86425	4	ボール 14x17mm
50474	1	シリコンチューブ 300mm	86432	2	ショックボディ (20x86mm)
50504	8	F ワッシャー 5mm	86433	2	ショックボディ (20x96mm)
6154	10	ナイロンストラップ ブラック	86437	2	ショックシャフト 4x105mm
6163	5	強力両面テープ 20x100mm	86438	2	ショックシャフト 4x115mm
6203	20	ボディピン (8mm/ブラック)	86442	4	ショックブーツ 20x70mm
75070	12	Oリング P4(4x2mm/クリヤー)	86443	4	ショックブーツ20x80mm
75071	8	Oリング S15 (15x1.5mm/オレンジ)	86445	2	ショックキャップ 20x12mm (パープル)
75072	8	Oリング P20 (20x2.5mm/ブラック)	86446	2	ショックアジャストナット 20mm (パープル)
75077	10	Oリング 4x1mm (ブラック)	86447	8	フォームワッシャー 6x14x5mm
75078	10	Oリング P10 (10x2mm/ブラック)	86465	2	24mm フロント六角ハブ (パープル)
75079	8	Oリング S13 (13x1.5mm/ブラック)	86468	4	ホイールナット 24mm (パープル)
75106	20	ボディピン (6mm/ブラック)	86469	2	ホイール六角ハブ 24mm(パープル)
7766	1	バハ 5Bベイトボディ(オレンジ)	86470	2	デフシャフト 22x48mm
7770	1	バハ 5Bベイトサイドボディ(オレンジ)	86478	6	デフケースガasket
80553	1	HPI TF-10 送信機 (3ch/FM 27MHz)	86479	4	アクスルブーツ22x47mm
80558	1	HPI RF-10 レシーバー (クリスタル無/FM 27MHz/3ch)	86480	1	デフギヤ 48T
80562	1	HPI SF-4 サーボ (6.5kg-cm 6.0V)	86484	1	アイドルギヤ 30T
80563	1	HPI SFL-10 サーボ (24.0kg-cm 6.0V)	86486	1	ドライブギヤ 20T
80566	1	アンテナ (TF-1/TF-3/TF-4)	86488	2	ドライブアクスル22x68mm(2pcs)
80570	1	サーボケースセット (SF-4)	86490	1	クラッチベル
80571	1	サーボギヤセット (SF-2)	86493	1	ビニオンギヤ 17T
80573	1	サーボギヤセット (SFL-10)	86601	1	ブレーキカム
80574	1	サーボケースセット (SFL-10)	86606	1	スベーター 5x12x11mm (パープル)
80582	1	レシーバースイッチ	86607	2	フランジカラー 4x6x7mm
80584	1	SFL-10用メタルギヤコンバージョンセット	86611	2	ドライブシャフト 15x120mm
80589	1	HPI SFL-10 MG サーボ (メタルギヤ仕様/24.0kg-cm 6.0V)	86615	1	ブレーキハブ 24x16mm
85400	1	フロントサスペンションアームセット	86616	2	スベーター 12x16x4mm (パープル)
85402	1	リアサスペンションアームセット	86628	2	ジョイント 7x82mm (パープル)
85404	1	メカボックスセット	86629	2	ステアリングクランクシャフト 5x53mm
85408	1	フロントハブキャリアセット	86630	1	ドライブギヤシャフト 12x124mm
85410	1	ショックパーツセット	86632	6	スクリュウシャフト M5x3x22mm
85412	2	ショックピストンセット	86633	2	シャフト 6x80mm
85416	2	ロッドエンドセット	86634	2	シャフト 6x94mm
85418	1	フロントバルクヘッドセット	86635	2	シャフト 6x108mm
85420	1	バンパーセット	86636	2	シャフト 6x63mm
85422	2	ナットホルダーセット	86653	6	ラバーブッシュ 6x9x10mm
85424	1	リアハブキャリアセット	86664	8	ラバーキャップ 6x5mm
85426	1	デフケースセット	86665	2	マフラージョイント (ブラック)
85428	1	スパーギアホルダー	86666	4	ハブ ダンパー
85430	1	ギアボックスセット	86667	4	シャフトシール 12x21x2mm
85432	1	スパーギア 57T	86674	1	エキゾーストパイプ 14x140mm
85434	1	リアバルクヘッドセット	86675	4	ストップカラー 2.3mm
85436	1	スパーギアマウントセット	86676	2	デフスクリュウキャップ M4x6mm
85438	1	リアショックタワーセット	86757	2	ショックスプリング 23x135x2.2mm 13巻 (ブラック)
85439	1	ローレルバーセット	86762	2	ショックスプリング 23x155x2.4mm 17.5巻 (ブラック)
85440	1	センターローレルバーセット	87403	1	メインシャーシ(パープル)
85442	1	ガードディフレクターセット	87410	1	フロントロアブレース 6x60x4mm (パープル)
85443	1	アンダーガード	87411	1	リアロアブレース A 6x70x4mm (パープル)
85444	1	スリーブセット (#15411用)	87412	1	リアロアブレース B 6x70x4mm (パープル)
85445	1	ギアカバー	87414	1	フロントアッパーブレース 6x60x4mm (パープル)
85446	1	フューエルタンクセット	87416	1	リアシャーシプレート(パープル)
85452	1	ウイングセット (ブラック/BAJA 5B)	87418	1	リアアッパープレート(パープル)
85460	1	ステアリングワイバーアームセット	87420	1	フロントアッパープレート(パープル)
85461	1	サーボアームセット	87422	1	ギヤプレート(パープル)
85462	1	スロットルリンケージセット	87424	2	ブレーキディスクローター

品番	入数	品名	品番	入数	品名
87425	1	プレーキディスクフィンプレート(パープル)	Z182	1	パハショックオイル 20w (100cc)
87428	1	プレーキホルダープレート(パープル)	Z186	1	ネジロック剤 (5cc)
87429	1	リアブレース(パープル)	Z190	1	エアフィルターオイル (30cc)
87430	1	ルーフプレート	Z191	1	2サイクルオイル(100cc)
87431	1	エンジンマウントブレース(レフト/パープル)	Z224	10	ワッシャーM3x8mm
87432	1	エンジンマウントブレース(ライト/パープル)	Z277	10	Cクリップ 10.5mm
87434	1	リアショックブレース(ブラック)	Z303	6	キャップネジ M3x42mm
87437	5	ディスクプレーキシム 0.4mm	Z340	25	ホイールスクリュー 4-40 (六角ソケット)
87455	1	ベベルギアセット	Z489	10	T,Pフランジネジ M2.6x10mm (六角ソケット)
87456	1	プレーキパッドセット	Z562	10	T,Pフランジネジ M3x10mm (六角ソケット)
87457	1	エキゾーストパイプマウント	Z663	6	ナイロンナットM3
87458	1	FUELIEエンジン用スベサーセット (パープル)	Z664	4	ナイロンナットM4
87459	1	クラッチベルホルダースベサーセット(パープル)	Z665	4	ナイロンナット M5
87460	1	ラバーキャップセット	Z682	4	フランジロックナット M5(右ネジ/ブラック)
87461	1	デフワッシャーセット	Z684	4	フランジナイロンナットM4
87462	2	ショックリペアキット 20x 127-187mm	Z700	6	イモネジM3x3mm
87463	2	ショックリペアキット 20x 137-207mm	Z721	4	イモネジM4x4mm
87464	2	アルミスレデッドショックセット (127-187mm)	Z747	4	セットスクリュー-M6x45mm
87465	2	アルミスレデッドショックセット (137-207mm)	Z901	1	六角レンチ 1.5mm
87466	1	コンプリートデフギアセット	Z903	1	六角レンチ2.5mm
87467	1	燃料チューブ(ブラック)	Z904	1	六角レンチ2.0mm
87468	1	燃料チューブ(イエロー)	Z907	1	六角レンチ 5.0mm
87469	1	燃料タンクキャップ	Z908	1	T型六角レンチ 4.0mm (ブラック)
87470	1	燃料チューブセット	Z909	1	T型六角レンチ 3.0mm (シルバー)
9014	1	HPI 7.2Vニッカドバッテリー充電器(EU 3PIN)	Z955	1	スパークプラグレンチ (16mm)
9038	1	HPI 7.2Vニッカドバッテリー充電器(JP)	Z956	1	ホイールレンチ (24mm)
9039	1	HPI 7.2Vニッカドバッテリー充電器(EU 2PIN)	Z957	1	マルチツール
9058	1	HPI 7.2Vニッカドバッテリー充電器(US)			
94502	10	キャップネジ M4x6mm			
94506	10	キャップネジ M4x15mm			
94510	10	キャップネジ M4x25mm			
94512	10	キャップネジ M4x30mm			
94520	6	キャップネジ M4x50mm			
94529	10	サラネジ M4x10mm (六角ソケット)			
94556	10	ナベネジ M4x16mm (六角ソケット)			
94631	10	サラタッピングネジM4x15mm (六角ソケット)			
94707	6	キャップネジ M5x20mm (6pcs)			
94710	6	キャップネジ M5x30mm (6pcs)			
94711	6	キャップネジ M5x35mm (6pcs)			
94730	6	サラネジ M5x16mm (六角ソケット)			
94732	6	サラネジ M5x20mm (六角ソケット)			
94735	6	サラネジ M5x30mm (六角ソケット)			
94754	6	ナベネジ M5x12mm (六角ソケット)			
94762	6	ナベネジ M5x40mm (六角ソケット)			
94763	6	ナベネジ M5x45mm (六角ソケット)			
94879	6	サラネジ M6x14mm (六角ソケット)			
94909	6	ナベネジ M6x25mm (六角ソケット)			
94910	6	ナベネジ M6x30mm (六角ソケット)			
96501	10	ピン 4x18mm(10pcs)			
96504	6	ピン 4x24mm(6pcs)			
96704	12	ロッキングワッシャー M4			
96705	12	ロッキングワッシャー M5			
96706	12	ロッキングワッシャー M6			
96710	10	ワッシャー 8x12x0.8mm			
B021	2	ボールベアリング 5x10mm			
B030	2	ボールベアリング10x15x4 ZZ			
B075	10	フランジメタルブッシュ 6x10x3mm			
B080	6	メタル10x15x4			
B089	2	ボールベアリング12x24x6mm			
B092	2	ボールベアリング17x30x7mm			
B094	2	ボールベアリング20x32x7mm			
Z102	12	Cクリップ 3mm HD			
Z103	20	EリングE4HD			
Z106	20	EリングE7HD			
Z149	1	アンテナパイプセット400mm			
Z168	1	ヘビーデューティーグリス (10g)			
Z181	1	シリコンデフオイル #1000 (60cc)			

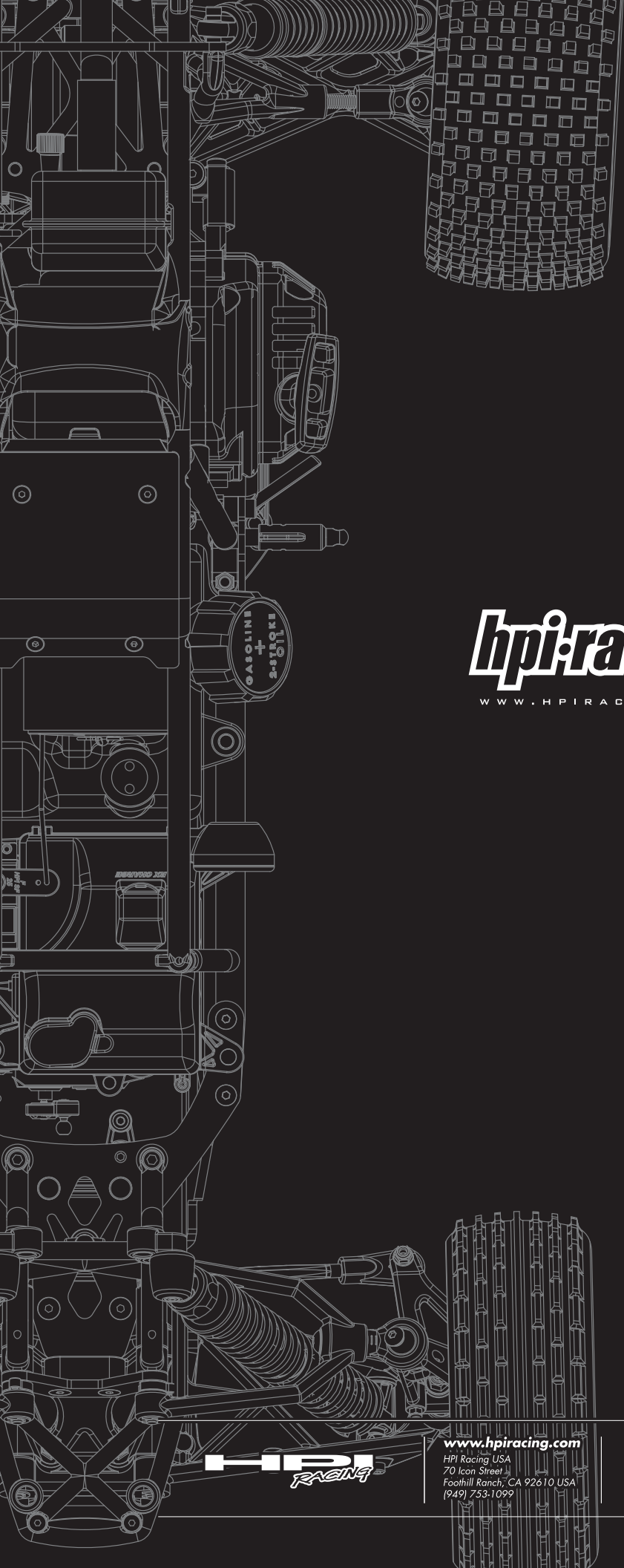

hpi-racing

WWW.HPIRACING.COM



www.hpiracing.com

HPI Racing USA
70 Icon Street
Foothill Ranch, CA 92610 USA
(949) 753-1099

www.hpiracing.co.jp

HPI Japan
3-22-20 Takaoka-Kita, Hamamatsu
Shizuoka, Japan
053-430-0770

www.hpi-europe.com

HPI Europe
Units 6-8 Rawdon Network Centre, Marquis Drive,
Moirs, Swadlincote, Derbyshire. DE12 6EJ, England
(44) 01283 229400