

- En **Instruction Manual**
- De **Bauanleitung**
- Fr **Manuel de montage**
- 日本語 **取扱説明書**

SPORT 3

2.4 GHz
RADIO SYSTEM

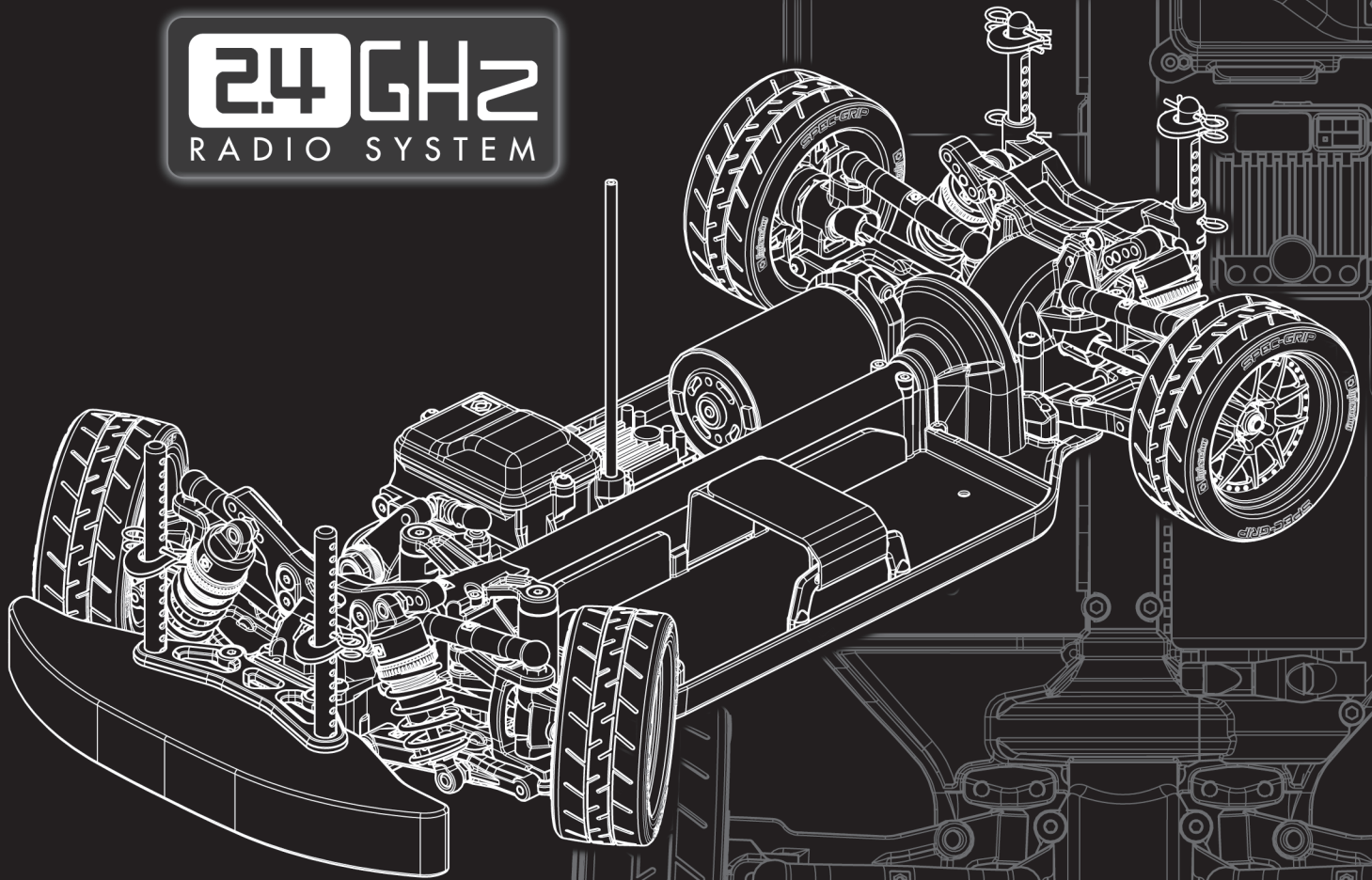

En Thank you

- Thank you for selecting this HPI RACING product! This kit is designed to be fun to drive and uses top quality parts for durability and performance. The instruction manual you are reading was designed to be easy to follow yet thorough in its explanations. HPI Racing wants you to enjoy driving your new R/C kit. If you come across any problems or need some help getting through a step, you can also contact us on the internet at www.hpiracing.com.
- This is a high performance R/C kit, and it requires regular maintenance for best performance. If you don't do regular maintenance the performance will suffer. HPI has all the necessary parts and accessories available to keep your car performing at its best.
- The caution or attention symbols will warn you about steps that can be very dangerous. Please read and understand the instructions carefully before proceeding.



Cautions
Warnhinweise
Précautions
警告

Failure to follow these instructions can damage your kit, and cause serious bodily injury or death.



Attention
Achtung
Attention
注意

Failure to follow these instructions can cause injury to yourself or others. You might also cause property damage or damage your kit.



Cautions
Warnhinweise
Précautions
警告

Before Running

- Please read manual (with parent, guardian or a responsible adult if necessary).

While Operating

- Please do not run on a public street, this could cause serious accidents, personal injuries and/or property damage.
- Please do not run near pedestrians or small children.
- Please do not run in small or confined areas.

Before Operating

- Make sure that all screws and nuts are properly tightened.
- Always use fresh batteries for your transmitter and receiver to avoid losing control of the model.
- Please confirm the neutral throttle trigger position.

After Running

- Turn OFF receiver first, then turn OFF transmitter. This will prevent the car from losing control.
- After running a HPI RACING product, it is necessary to perform routine maintenance. Failure to do this can result in increased wear and damage to the engine and chassis.

Battery safety

- Please be careful when handling the battery. It will be hot after running. If the wire is frayed, a short circuit can cause a fire.

De Danke

- Vielen Dank, dass Sie sich für HPI RACING entschieden haben! Dieses Auto soll Spaß machen und verwendet nur hochwertige Materialien für beste Leistungen und Haltbarkeit. Die Anleitung, die Sie gerade lesen, ist einfach zu verstehen und dabei sehr ausführlich. HPI Racing will, dass Sie Erfolg und Spaß mit Ihrem neuen Modell haben! Falls es dennoch einmal zu Problemen kommen sollte, melden Sie sich bei uns. Wir werden alles in unserer Macht stehende tun, um zu helfen. Sie können uns auch gerne unter www.HPIracing.com kontaktieren.
- Dies ist ein hochleistungs RC-Auto und benötigt regelmäßige Wartung. Wenn Sie diese Wartungsarbeiten nicht durchführen wird die Leistung des Autos darunter leiden. Alle zur Wartung benötigten Teile sind bei HPI erhältlich.
- Die Warnsymbole weisen Sie auf gefährliche Bauabschnitte hin. Bitte lesen und verstehen Sie die Anweisungen bevor Sie sie durchführen.



Cautions
Warnhinweise
Précautions
警告

Wenn Sie diesen Anweisungen nicht folgen, können Sie oder Ihr Auto Schäden davontragen.



Attention
Achtung
Attention
注意

Wenn Sie diesen Anweisungen nicht folgen, können Sie oder andere verletzt werden. Es kann auch sein, dass dabei Sachschaden an anderen Dingen oder ihrem Auto entsteht.



Cautions
Warnhinweise
Précautions
警告

Vor dem Fahren

- Bitte lesen Sie die Anleitung (mit einem Erwachsenen)

Während dem Fahren

- Fahren Sie bitte nicht auf öffentlichen Straßen. Dies kann zu schweren Unfällen mit Personen- und/oder Sachschaden führen.
- Fahren Sie bitte nicht in der Nähe von Fußgängern und Kindern.
- Fahren Sie bitte nicht auf zu kleinen oder begrenzten Plätzen.

Vor dem Fahren

- Vergewissern Sie sich, dass alle Schrauben und Muttern korrekt sitzen.
- Verwenden Sie immer frische Batterien im Sender und Empfänger um nicht die Kontrolle über das Auto zu verlieren.
- Überprüfen Sie, ob der Gashebel in der Neutralposition steht.

Nach dem Fahren

- Schalten Sie den Empfänger aus, dann erst den Sender. Dies verhindert, dass das Auto außer Kontrolle gerät.
- Nach dem Fahren mit dem HPI RACING entschieden haben ist regelmäßige Wartung nötig. Dies nicht zu tun, kann den Verschleiß erhöhen oder den Motor beschädigen.

Hinweise zum Fahrakku

- Geben Sie im Umgang mit dem Fahrakku bitte Acht. Er ist nach dem Fahren sehr heiß. Falls die Kabel beschädigt sind, kann ein Kurzschluss ein Feuer auslösen.

Fr **Merci**

- **Merci d'avoir choisi ce produit HPI Racing ! Ce kit a été conçu pour être amusant à conduire, et utilise des pièces de la plus haute qualité pour la longévité et les performances. Le manuel d'utilisation qui est entre vos mains a été conçu pour vous fournir des explications faciles à suivre mais complètes. HPI Racing espère que vous aurez plaisir à piloter votre nouveau kit radio-commandé. Si vous rencontrez des problèmes, nous ferons de notre mieux pour vous aider. Vous pouvez aussi nous contacter par Internet sur www.hpiracing.com.**
- **Ceci est un kit radio-commandé de hautes performances, et requiert un entretien régulier pour donner le meilleur de lui-même. Si vous n'effectuez pas un entretien régulier, les performances en souffriront. HPI a toutes les pièces et les accessoires nécessaires pour maintenir les performances de votre véhicule à leur meilleur niveau.**
- **Les symboles attirant votre attention vous avertiront des étapes qui peuvent être très dangereuses. Veuillez lire soigneusement les instructions et bien les comprendre avant toute utilisation.**



**Cautions
Warnhinweise
Précautions**
警告

En ne suivant pas ces instructions vous pourriez endommager votre kit, et provoquer de sérieux dégâts corporels ou même mortels.



**Attention
Achtung
Attention**
注意

En ne suivant pas ces instructions vous pourriez vous blesser vous-même ou blesser d'autres personnes. Vous pourriez également provoquer des dégâts matériels ou endommager votre kit.



**Cautions
Warnhinweise
Précautions**
警告

Avant de faire courir le véhicule

- **Veillez lire le manuel avec un parent ou un adulte responsable.**

Lors du fonctionnement

- **Ne faites pas fonctionner sur une voie publique, cela pourrait provoquer des accidents graves, des blessures corporelles et/ou des dommages aux biens.**
- **Ne faites pas fonctionner à proximité de piétons ou d'enfants en bas âge.**
- **Ne faites pas fonctionner dans des lieux petits ou fermés.**

Avant de mettre en marche

- **Veillez vérifier que toutes les vis et tous les boulons sont correctement serrés.**
- **Utilisez toujours des batteries nouvellement chargées pour l'émetteur et le récepteur afin d'éviter de perdre le contrôle du véhicule.**
- **Vérifiez la position neutre de l'accélérateur.**

Après l'arrêt

- **Éteignez d'abord le récepteur, puis l'émetteur. Cela empêchera une éventuelle perte de contrôle du véhicule.**
- **Après avoir fait rouler la produit HPI Racing, il est nécessaire d'effectuer un entretien de routine. Ne pas le faire résulte en une usure plus importante et des dommages au moteur et au châssis.**

Sécurité de la batterie

- **Faites très attention lorsque vous manipulez la batterie. Elle sera très chaude après utilisation. Si un câble était dénudé, un court-circuit pourrait provoquer un incendie.**

日本語 **はじめに**

- この度は、HPI製品をお買い上げいただきまして、誠にありがとうございます。本製品は高品質の材料を使用し、ハイレベルな走行が出来るよう設計されています。また、本説明書は初心者の方でもスムーズに理解できるよう多くのイラスト、実寸表示を使用しておりますので、よくお読みいただいた上で楽しいラジコンライフをスタートさせてください。なお、HPIでは走らせる楽しみはもちろんのこと、組み立てる楽しみも知っていただきたいと願っております。製品の事で不明な点がございましたらお気軽にお問い合わせください。製品をご使用になる前に必ず本取扱説明書をお読みください。
- 高性能なR/Cカーの性能を充分に発揮させるためには走行後のメンテナンスが必要です。メンテナンスを行わないとR/Cカーが傷む原因となります。HPIでは、メンテナンスや修理用にスペアパーツを用意しておりますのでどうぞご利用ください。
- 本取扱説明書ではお客様への危害や損傷を未然に防止するために、危険の従う操作、お取扱いについて以下の記号で警告表示を行っています。内容をよくご理解の上で本文をお読みください。



**Cautions
Warnhinweise
Précautions**
警告

この表示は誤った取り扱いをすると、貴方の生命や身体に重大な被害が発生する可能性があります。想定される内容を示しています。



**Attention
Achtung
Attention**
注意

この表示は誤った取り扱いをすると、貴方が障害を負う可能性、物的損害の発生が想定される内容を示しています。



**Cautions
Warnhinweise
Précautions**
警告

走らせる前に

- **必ず本説明書をお読みください。保護者の方も必ず説明書をご覧ください。**

走行上の注意

- **道路での走行はお止めください。**
- **歩行者や小さな子供のいる場所では走行させないでください。**
- **狭い場所や屋内での走行させないでください。**

走行前の点検

- **各部のネジ、ナットに緩みがないかチェックします。**
- **送信機、受信機の電池の容量をチェックします。電池の容量が少ないと、車をコントロールする事が出来なくなり危険です。早めの交換を心がけてください。**
- **走行前に電波範囲の確認をしてください。**
- **スロットルトリガーのニュートラル（スロットルトリガーに指を掛けない状態）を確認してください。**

走行後の注意

- **必ず受信機のスイッチをOFFにしてから、送信機のスイッチをOFFにしてください。順番を間違えると車が暴走する恐れがあります。**
- **走行後はR/Cカーのメンテナンス（点検、整備）を行ってください。メンテナンスを行わないとR/Cカーが本来の性能を発揮せず、トラブルが発生しやすくなります。**

バッテリー

- **バッテリーの取り扱いには十分注意してください。**

取り扱いの注意

- **コード、被服の破れからのショートによる発熱で、ヤケドや火災などの恐れがあります。**

En Contents

Section	Contents	Page
1	Overview	6
2	Start Up Guide	7
2-1	Charging Battery	7
2-2	Setup Before Starting	8
2-3	Radio Control Car Operating Procedures	14
3	Trouble Shooting	19
4	Maintenance	20
4-1	Chassis Maintenance	21
4-2	Wheel Maintenance	22
4-3	Motor and Pinion Gear Maintenance	22
4-4	Shock Maintenance	25
4-5	Differential Maintenance	27
4-6	Radio Maintenance	29
5	Exploded View	36
6	Parts List	38
7	Option Parts List	42

De Inhaltsverzeichnis

Abschnitt	Inhalt	Seite
1	Übersicht	6
2	Die ersten Schritte	7
2-1	Laden des Fahrakkus	7
2-2	Einstellungen vor dem Start	8
2-3	Umgang mit Ferngesteuerten Modellautos	14
3	Fehlerbehebung	19
4	Wartung	20
4-1	Wartung des Chassis	21
4-2	Wartung der Reifen	22
4-3	Motor und Ritzel Wartung	22
4-4	Stoßdämpfer	25
4-5	Wartung des Differentials	27
4-6	RC-Anlage	29
5	Explosionszeichnung	36
6	Ersatzteilliste	39
7	Tuningteilleiste	42

Fr Table des matières

Section	Table des matières	Page
1	Vue d'ensemble	6
2	Guide de démarrage	7
2-1	Chargement de la batterie	7
2-2	Réglages avant le démarrage	8
2-3	Procédures de fonctionnement du véhicule radio-commandé	14
3	Dépannage	19
4	Entretien	20
4-1	Entretien du châssis	21
4-2	Entretien des roues	22
4-3	Entretien du moteur et du pignon	22
4-4	Entretien des amortisseurs	25
4-5	Entretien du différentiel	27
4-6	Entretien de la radio	29
5	Pièces détachées	36
6	Liste des pièces	40
7	Liste des pièces optionnelles	42

日本語 目次

セクション	目次	ページ
1	製品概要	6
2	スタートアップガイド	7
2-1	走行用バッテリーの充電	7
2-2	走らせる前の準備	8
2-3	ラジオコントロールカーの走らせ方	14
3	トラブルシューティング	19
4	メンテナンス	20
4-1	シャーシのメンテナンス	21
4-2	タイヤのメンテナンス	22
4-3	モーター、ピニオンギヤのメンテナンス	22
4-4	ショックのメンテナンス	25
4-5	デフのメンテナンス	27
4-6	プロポシステムのメンテナンス	29
5	展開図	36
6	パーツリスト	41
7	オプションパーツリスト	42

1 Overview *Vue d'ensemble* Übersicht *製品概要*

SPORT3

Components *Composants* Komponenten *セット内容*

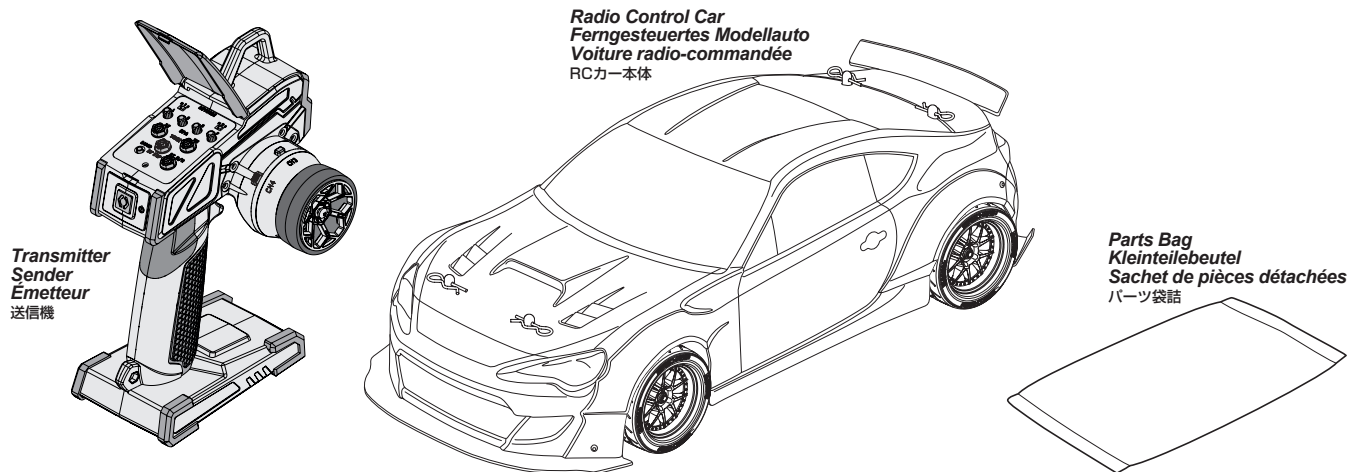

Included Items *Enthaltenes Werkzeug* *Éléments inclus* *キットに入っている工具*

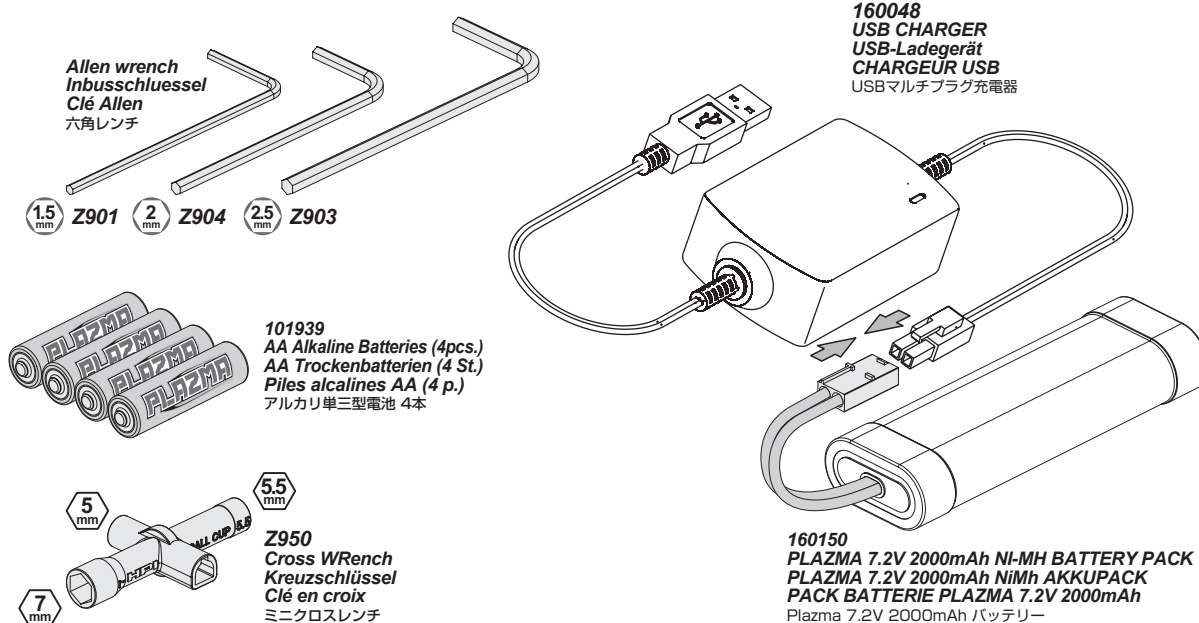

Equipment Needed *Équipement* Benötigtes Zubehör *別にお買い求めいただく物*



The USB Charger requires a USB Adaptor with an output of at least 2A
Das USB-Ladegerät benötigt einen USB-Adapter mit einer Leistung von mindestens 2A
Le chargeur USB nécessite un adaptateur USB avec une sortie d'au moins 2A
USB 充電器には、少なくとも 2A の出力を持つ USB アダプターが必要です

2-1

Charging Battery Laden des Fahrakkus

Chargement de la batterie 走行用バッテリーの充電

1



The USB Charger requires a USB Adaptor with an output of at least 2A
Das USB-Ladegerät benötigt einen USB-Adapter mit einer Leistung von mindestens 2A
Le chargeur USB nécessite un adaptateur USB avec une sortie d'au moins 2A
 USB 充電器には、少なくとも 2A の出力を持つ USB アダプターが必要です

- The included charger is intended for use with the included NiMH battery pack only. (Do not use with LiPo)
- Use the charger with adult supervision. Do not use the charger near water or when wet.
- Do not use the charger if the wire is frayed or worn. If the wire is frayed or worn a short circuit can cause a fire or burns.
- Das mitgelieferte Ladegerät darf nur mit dem mitgelieferten NiMH-Akku verwendet werden. (Nicht mit LiPo verwenden)
- Verwenden Sie das Ladegerät unter Aufsicht von Erwachsenen. Verwenden Sie das Ladegerät nicht in der Nähe von Wasser oder bei Nässe.
- Verwenden Sie das Ladegerät nicht, wenn das Kabel ausgefranst oder abgenutzt ist. Wenn das Kabel ausgefranst oder abgenutzt ist, kann ein Kurzschluss einen Brand oder Verbrennungen verursachen.
- Le chargeur inclus est destiné à être utilisé uniquement avec la batterie NiMH incluse. (Ne pas utiliser avec une batterie LiPo)
- Utilisez le chargeur sous la surveillance d'un adulte. N'utilisez pas le chargeur près de l'eau ou lorsqu'il est mouillé.
- N'utilisez pas le chargeur si le fil est effiloché ou abimé, cela peut provoquer un incendie ou des brûlures.
- 付属の充電器は、付属の NiMH バッテリー パックでのみ使用することを目的としています。(LiPoでは使用しないでください)
- 充電器は大人の監督のもとで使用してください。充電器を水の近くや濡れた状態で使用しないでください。
- ワイヤーが擦り切れたり磨耗している場合は、充電器を使用しないでください。ワイヤーが擦り切れたり磨耗したりすると、ショートして火災や火傷を引き起こす可能性があります。

2

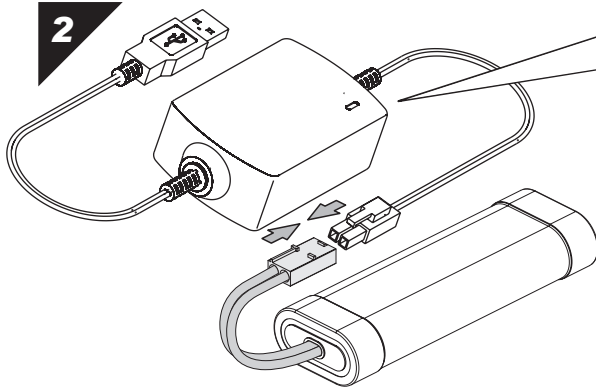

LED Status:

	Green: Grüne: Verte: グリーン:	Stand by or Charge finished Standby oder Aufladen beendet Veille ou charge terminée スタンバイまたは充電完了
	Red: Rote: Rouge: 赤:	Charging Laden Charge 充電中
	Flashing Red: Blinkende rote: Rouge clignotante: 赤点滅:	Error Fehler Erreur エラー

**Charge time
4 hours.**

**Ladedauer:
4 Stunden.**

**Temps de charge :
4 heures.**

充電時間は4時間です。

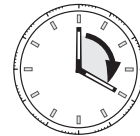

1. Connect the charging socket to the supplied battery packs power plug. The connectors are sided and have a clip to secure it in place. Do not force together and always check you have the connection the right way round. You may need to use the included adaptor cable for your battery pack.
2. The charger will automatically start to charge your battery pack. The USB charger has Delta-Peak and will stop charging when it detects the battery pack is at full charge.

1. Schließen Sie die Ladebuchse an den mitgelieferten Stecker des Akkus an. Die Anschlüsse sind seitlich und haben einen Clip, um sie zu sichern. Nicht zusammenzwingen und immer prüfen, ob die Verbindung richtig herum ist. Möglicherweise müssen Sie das mitgelieferte Adapterkabel für Ihren Akku verwenden.
2. Das Ladegerät lädt Ihren Akku automatisch auf. Das USB-Ladegerät verfügt über Delta-Peak und stoppt den Ladevorgang, wenn festgestellt wird, dass der Akku voll aufgeladen ist.

1. Branchez la prise de charge sur la fiche d'alimentation de la batterie. Les connecteurs ont un détrompeur et un clip pour le fixer en place. Ne forcez pas et vérifiez toujours que vous avez la connexion dans le bon sens. Vous devrez peut-être utiliser le câble adaptateur fourni pour votre batterie.
2. Le chargeur commencera automatiquement à charger votre batterie. Le chargeur USB Delta-Peak arrêtera de charger lorsqu'il détectera que la batterie est complètement chargée.

1. 充電ソケットを付属のバッテリーパックの電源プラグに接続します。コネクタには側面があり、所定の位置に固定するためのクリップが付いています。無理に接続しないでください。接続が正しく行われていることを常に確認してください。バッテリーパックには付属のアダプターケーブルを使用する必要がある場合があります。
2. 充電器は自動的にバッテリーパックの充電を開始します。USB 充電器はデルタピークを備えており、バッテリーパックがフル充電になったことを検出すると充電を停止します。

Errors include:

- Voltage out of charging range - Your battery pack is outside the voltage range of the charger. If this is reoccurring your battery pack may be damaged and need replacing.
- Reverse Polarity Protection - Your battery pack has been plugged into the charger with the incorrect polarity.
- Processing Time Limit - Your battery has been on charge for longer than the allowed time limit (8h). If this is reoccurring your battery pack may be damaged and need replacing.

Zu den Fehlern gehören:

- Spannung außerhalb des Ladebereichs - Ihr Akku befindet sich außerhalb des Spannungsbereichs des Ladegeräts. Wenn dies erneut auftritt, ist Ihr Akku möglicherweise beschädigt und muss ersetzt werden.
- Verpolungsschutz - Ihr Akku wurde mit der falschen Polarität an das Ladegerät angeschlossen.
- Bearbeitungszeitlimit - Ihr Akku wurde länger als das zulässige Zeitlimit (8 Stunden) aufgeladen. Wenn dies erneut auftritt, ist Ihr Akku möglicherweise beschädigt und muss ersetzt werden.

Erreurs :

- Tension hors plage de charge - Votre batterie est en dehors de la plage de tension du chargeur. Si cela se reproduit, votre batterie peut être endommagée et doit être remplacée.
- Protection contre les inversions de polarité - Votre batterie a été branchée sur le chargeur avec une polarité incorrecte.
- Délai de traitement - Votre batterie est en charge depuis plus longtemps que le délai autorisé (8h). Si cela se reproduit, votre batterie peut être endommagée et devra être remplacée.

エラーには次のようなものがあります。

- 充電範囲外の電圧 - バッテリーパックが充電器の電圧範囲外です。これが再発する場合は、バッテリーパックが損傷している可能性があるため、交換する必要があります。
- 逆極性保護 - バッテリーパックが間違った極性で充電器に接続されています。
- 処理時間制限 - バッテリーは許容時間制限 (8 時間) を超えて充電されています。これが再発する場合は、バッテリーパックが損傷している可能性があるため、交換する必要があります。

2-2

Setup Before Starting
Einstellungen vor dem Start

Réglages avant le démarrage
走らせる前の準備

1 Transmitter Battery Installation Einlegen der Senderbatterien Mise en place des piles de l'émetteur 送信機用バッテリーの入れ方

Open battery cover at the bottom of transmitter. Install batteries. As shown in picture.

Öffnen Sie das Batteriefach an der Unterseite des Senders. Legen Sie die Batterien ein. Wie im Bild gezeigt.

Ouvrez le couvercle du compartiment des piles au bas de l'émetteur. Installez les piles. Comme indiqué sur l'illustration.

送信機の底面の電池カバーをはずします。電池ボックスに描かれた電池の向きにあわせて電池を入れ、外形の小さい方を下にします。

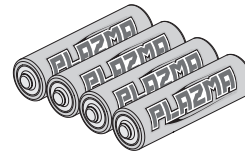

101939
AA Alkaline Batteries
AA Trockenbatterien
Piles alcalines AA
アルカリ単三型電池

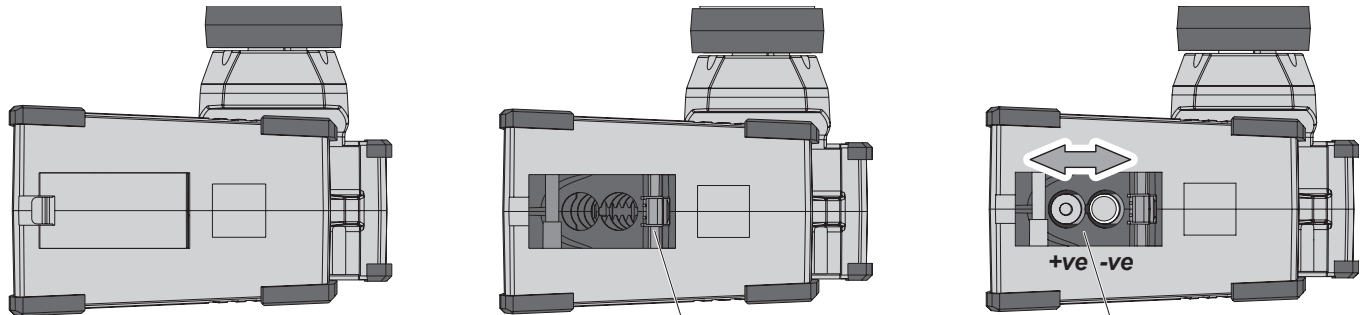

Battery Cover
Batteriefachdeckel
Couvercle de la batterie
電池カバー

! Note Direction.
Richtung beachten
Notez bien la direction.
向きに注意します。

2 Transmitter Preparation Vorbereitung des Senders Préparation de l'émetteur 送信機の準備

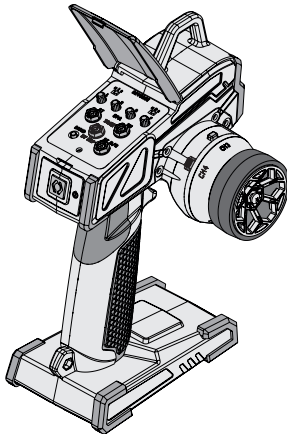

1 Reverse Switch
Servowegschalter
Commutateur d'inversion
リバーススイッチ

Switch factory setting.
Standard Einstellungen
Réglages d'usine du servo
スイッチの位置を確認します。

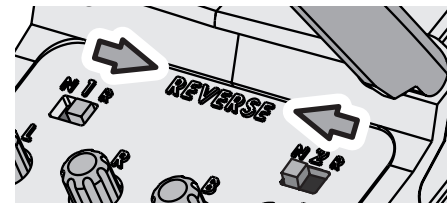

3 Preparing The Chassis Vorbereitung des Chassis Préparation du châssis シャーシの準備

Removing the Body
Demontage der Karosserie
Retrait de la carrosserie
ボディを取り外します。

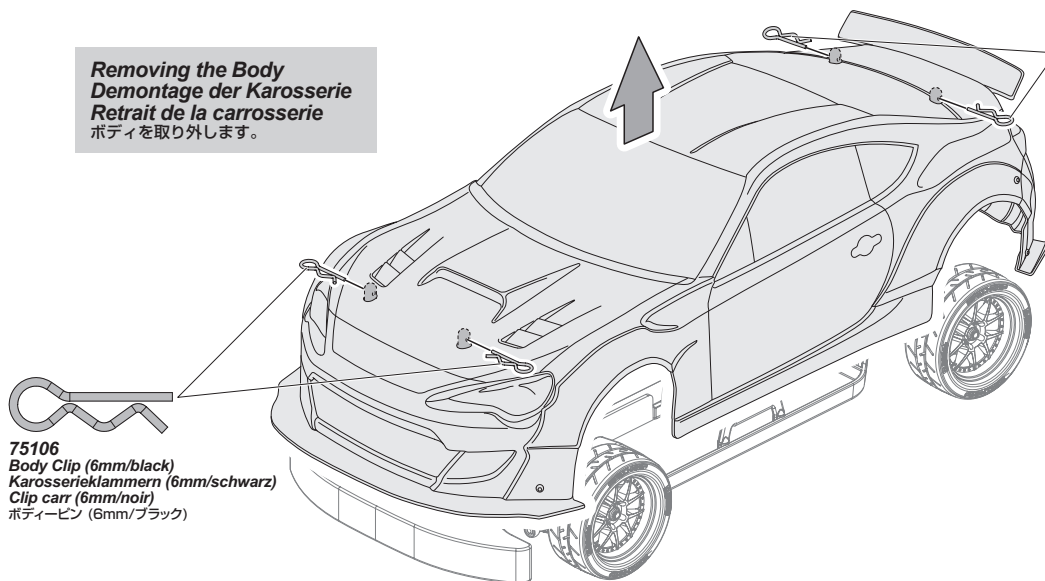

75106
Body Clip (6mm/black)
Karosserieklemmen (6mm/schwarz)
Clip carr (6mm/noir)
ボディークリップ (6mm/ブラック)

75106
Body Clip (6mm/black)
Karosserieklemmen (6mm/schwarz)
Clip carr (6mm/noir)
ボディークリップ (6mm/ブラック)

4

Battery installation Einbau des Fahrakku Mise en place de la batterie バッテリーの搭載

Install 7 Cell battery
7-Zellen Akku einbauen
Installation d'une batterie à 7 éléments
 7セルタイプバッテリーの搭載

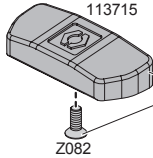

To use a 7 cell 8.4V battery, it will require you to remove the battery spacer to fit the larger battery.

Um einen 7-Zellen Akku (8.4V) einbauen zu können, müssen Sie den Akku-Spacer ausbauen um Platz für den größeren Akku zu bekommen.

Pour utiliser une batterie de 8.4V 7 éléments, vous devrez retirer la cale d'espacement qui permet de maintenir la plus grosse batterie.

標準の6(7.2V)セルから別売の7セル(8.4V)タイプバッテリーを搭載する場合には使用しません。

Std. **6 Cell 7.2V NiMH**
Std. **2s 7.4V LiPO**
Stand
 標準

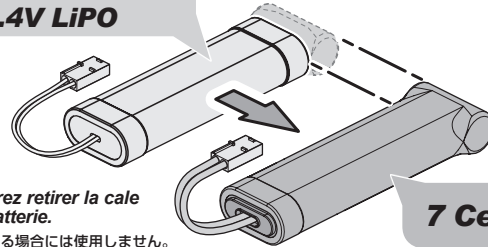

7 Cell 8.4V

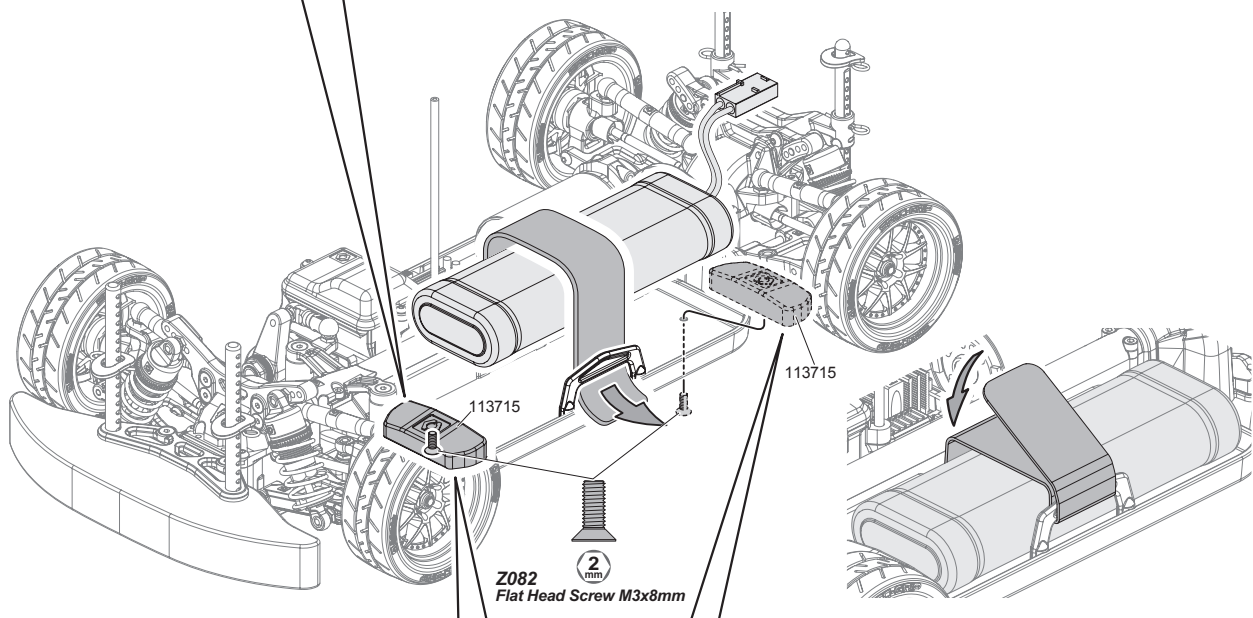

Choosing Battery Position
Wahl der Akkuposition
Choix de la position de la batterie
 バッテリーの搭載位置

You can adjust the handling characteristics by changing the battery position.
 Sie können Sie Fahreigenschaften durch die Akkuposition beeinflussen.
 Vous pouvez régler les caractéristiques de maniabilité en changeant la position de la batterie.
 バッテリーの位置を前後に移動することによって重量配分を変え、走行特性を調整することが可能です。

Front Vorne Avant フロント

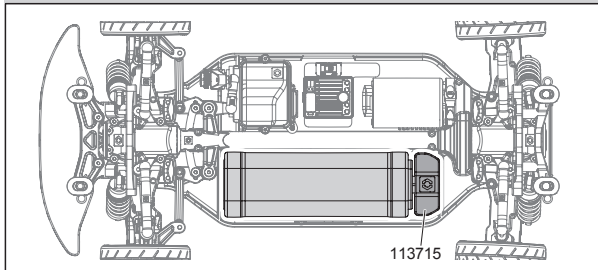

Forward position will give more steering.
 Die vordere Position bringt mehr Lenkung.
 Un positionnement vers l'avant donnera plus de direction.
 バッテリーの位置を前に移動することで重心がフロント寄りになり、ステアリングが増加します。

Rear Hinten Arrière リア

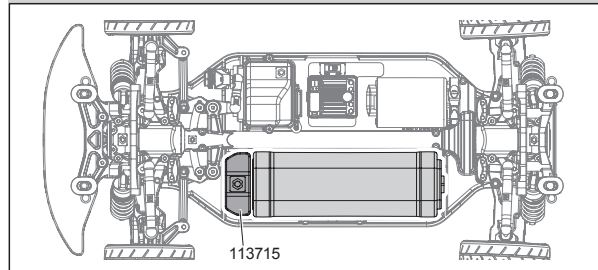

Rear position will give more rear traction.
 Die hintere Position bringt mehr Traktion der Hinterachse.
 Un positionnement vers l'arrière donnera plus de propulsion à l'arrière.
 バッテリーの位置を後ろに移動することで重心がリア寄りになりリアのグリップが増加します。



You can skip to page 14 if this is not your first time running the vehicle.

Sie können zu Seite 14 weitergehen, wenn es nicht das erste Mal ist, dass Sie mit diesem Auto fahren.

Vous pouvez aller directement à la page 14 si ce n'est pas la première fois que vous utilisez le véhicule.

2回目以降の走行は14ページにお進みください。

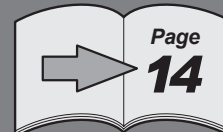

5

ESC Setup ESC Setup Calibration du contrôleur électronique de vitesse スピードコントローラーのセットアップ

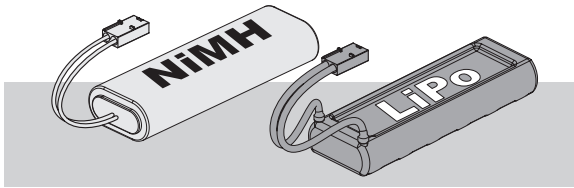

There are two battery modes to choose from (NiMH or LiPo). Factory setting is set to NiMH mode.
 Es kann aus zwei Akkumodi ausgewählt werden (NiMH oder LiPo). Werkseinstellung ist NiMH.
 Il y a trois modes de batterie à choisir (NiMH, LiPo ou LiFe). Le réglage d'usine est NiMH.
 使用出来る2種類(NiMHまたは、LiPo)のバッテリーに合わせて設定してください。工場出荷時はNiMHの設定になっています。

Lipo Battery Mode LiPo Akku Modus Mode batterie LiPo LiPoバッテリー設定

If the power is cutting off and on (pulsing) while driving, the LiPo battery cutoff has been activated in the speed control. Stop driving the car immediately and recharge or replace the battery.
 Sollte die Motorleistung während dem Fahren weg und wieder da sein (pulsierend) ist die LiPo-Abschaltung aktiv. Hören Sie sofort auf zu fahren und laden oder tauschen Sie den Fahrakku.
 Si le courant s'arrête et se remet en marche (par impulsions) lorsque vous conduisez, c'est que la coupure de batterie LiPo a été activée. Arrêtez immédiatement le véhicule et rechargez ou remplacez la batterie.
 LiPoバッテリーで残量が少なくなると走行中にギクシャクする動きになりLiPoバッテリーのカットオフモードが作動します。速やかに走行を中止してバッテリーを交換、充電してください。

Choose Battery Mode Akkumodus Auswählen Choisissez le mode de la batterie 使用するバッテリーを選択します。

The ESC is programmed with the use of jumpers to select setting. (Tweezers are recommended to plug in the jumpers)
 Der Regler wird mit Jumpern programmiert um Einstellungen auszuwählen. (Zum Wechseln wird eine Pinzette empfohlen)
 Le contrôleur électronique de vitesse est programmé à l'aide de cavaliers permettant de sélectionner un réglage. (Il est conseillé d'utiliser des pinces à épiler pour enclencher les cavaliers)

使用するバッテリーに合わせてジャンパーを設定します。(ピンセット等作業しやすくなります。)

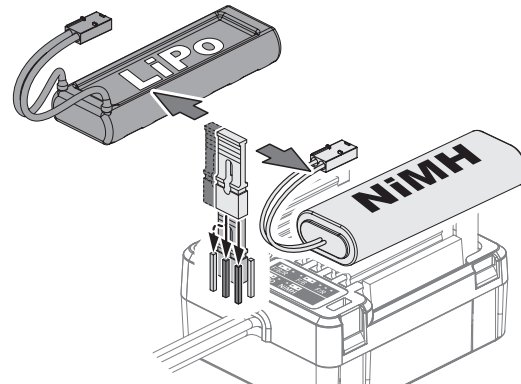
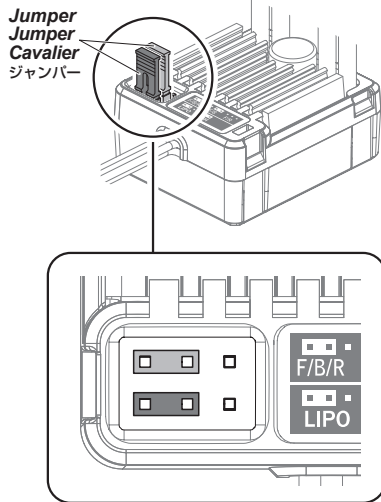

Reverse Rückwärts Reverse バック機能	<input type="checkbox"/> <input type="checkbox"/> <input type="checkbox"/>	<input type="checkbox"/> <input type="checkbox"/> <input type="checkbox"/>	<input type="checkbox"/> <input type="checkbox"/> <input type="checkbox"/>
	Forward/Brake/Reverse	Forward/Brake	Forward/Reverse
Battery type Akkutyp Type de batterie バッテリータイプ	<input type="checkbox"/> <input type="checkbox"/> <input type="checkbox"/>	<input type="checkbox"/> <input type="checkbox"/> <input type="checkbox"/>	
	LiPo	NiMH	

Low voltage cut-off protection Protection par coupure contre les faibles voltages
 Unterspannungs-Abschaltung ローボルテージカットオフプロテクション

If the voltage of the battery pack is lower than the threshold for 2 seconds, the ESC will enter the protection mode. When the car stops, the red LED blinks on the ESC to indicate that the low voltage cut-off protection has been activated.
 Wenn die Akkuspannung für 2 Sekunden unter den Grenzwert fällt, schaltet der Regler in den Schutzmodus. Wenn das Auto stoppt und die rote LED am Regler blinkt, ist der Unterspannung-Schutzmodus aktiviert.
 Si le voltage du pack de batteries est plus faible que le seuil pendant 2 secondes, le contrôleur électronique de vitesse se met en mode protection. Lorsque la voiture s'arrête, la LED rouge s'éteint sur le contrôleur, afin d'indiquer que la protection par coupure contre les faibles voltages est activée.
 バッテリーの電圧低下が2秒間感知されると安全の為、自動的にプロテクションモードに切り替わります。車が自動的に停止されると同時に赤いLEDライトが点滅し、プロテクションモードが働いている事を確認頂けます。

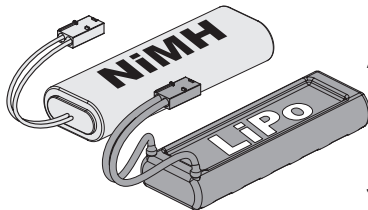

5-9 cells NiMH

Output reduces to 50% at 4.5V. ESC cuts off at 4.0V when battery cannot supply enough voltage. Ausgangsleistung auf 50% reduziert bei 4.5V. Abschaltung des Reglers bei 4.0V Akkuspannung. La puissance est réduite de 50 % à 4,5 V. Le contrôleur électronique de vitesse se coupe à 4,0 V lorsque la batterie ne peut pas fournir un voltage suffisant.
 電圧4.5Vで出力が50%に半減し、4.0Vで自動的に停止されます。

2S LiPo

Output reduces to 50% at 6.5V. ESC cuts off at 6.0V when battery cannot supply enough voltage. Ausgangsleistung auf 50% reduziert bei 6.5V. Abschaltung des Reglers bei 6.0V Akkuspannung. La puissance est réduite de 50 % à 6,5 V. Le contrôleur électronique de vitesse se coupe à 6,0 V lorsque la batterie ne peut pas fournir un voltage suffisant.
 電圧6.5Vで出力が50%に半減し、6.0Vで自動的に停止されます。

3S LiPo

Output reduces to 50% at 9.75V. ESC cuts off at 9.0V when battery cannot supply enough voltage. Ausgangsleistung auf 50% reduziert bei 9.75V. Abschaltung des Reglers bei 9.0V Akkuspannung. La puissance est réduite de 50 % à 9,75 V. Le contrôleur électronique de vitesse se coupe à 9,0 V lorsque la batterie ne peut pas fournir un voltage suffisant.
 電圧9.75Vで出力が50%に半減し、9.0Vで自動的に停止されます。

6

Checking Fail Safe Operation Überprüfen der Fail-Safe Einheit Vérification du fonctionnement de la sécurité intégrée フェイルセーフの動作確認

This car has a built-in fail safe system. If the radio glitches, because of interference or the car goes out of range, it will go into neutral to protect your car. The fail safe system has been setup at the factory, but you should become familiar with the function of the fail safe and check the operation before running.

Dieses Auto ist mit einem Fail-Safe System ausgestattet. Falls die Funkverbindung gestört wird, z.B. durch Überlagerungen oder wenn das Auto außerhalb der Reichweite ist, schaltet das System auf Neutral und schützt das Auto. Das Fail-Safe System ist ab Werk eingestellt. Allerdings sollten Sie sich mit der Bedienung vertraut machen und die Funktion vor dem Fahren überprüfen.

Ce véhicule dispose d'un système de sécurité. Si le système radio est défaillant, du fait d'interférences ou parce que le véhicule dépasse le rayon d'action, il se met en position neutre afin de protéger votre véhicule. Le système de sécurité est réglé en usine, mais vous devez vous familiariser avec son utilisation et vérifier qu'il fonctionne avant de piloter le véhicule.

本製品のR/CシステムにはR/Cカーの暴走を防ぐために、フェイルセーフ機能が内蔵されています。
R/Cカーが走行中に電波混信や電波が到達しない時にR/Cカーの暴走を防ぐ機能です。
フェイルセーフシステムは工場出荷時に設定がされていますが、安全と機能理解のため走行前に動作確認を行います。

Situation when the fail safe will operate.
Situations in denen die Fail-Safe Einheit eingreift
Situation dans lesquelles la sécurité se déclenchera.
フェイルセーフが動作する状況

When transmitter radio signal is cut off.
Wenn das Signal vom Sender nicht richtig ankommt.
Lorsque le signal radio de l'émetteur est coupé.
送信機の電波が受信機に到達しなくなった場合。



The fail safe can not completely protect your car.
Die Fail-Safe Einheit kann ihr Auto nicht zu 100% schützen.
La sécurité intégrée ne peut pas complètement protéger votre véhicule.
フェイルセーフは電波障害、R/Cカーの暴走を完全に防ぐものではありません

When fail safe is operating, the red LED will continuously flash.
Wenn das Fail-Safe aktiv ist, blinkt die rote LED durchgängig.
Lorsque la sécurité est déclenchée, la LED rouge clignote continuellement.
フェイルセーフ作動時には受信機のLEDが点滅します。

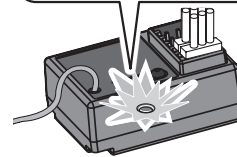

16055
HPI RF-51
Receiver (2.4GHz)
Empfänger (2.4GHz)
Récepteur (2.4GHz)
受信機 (2.4GHz)

1

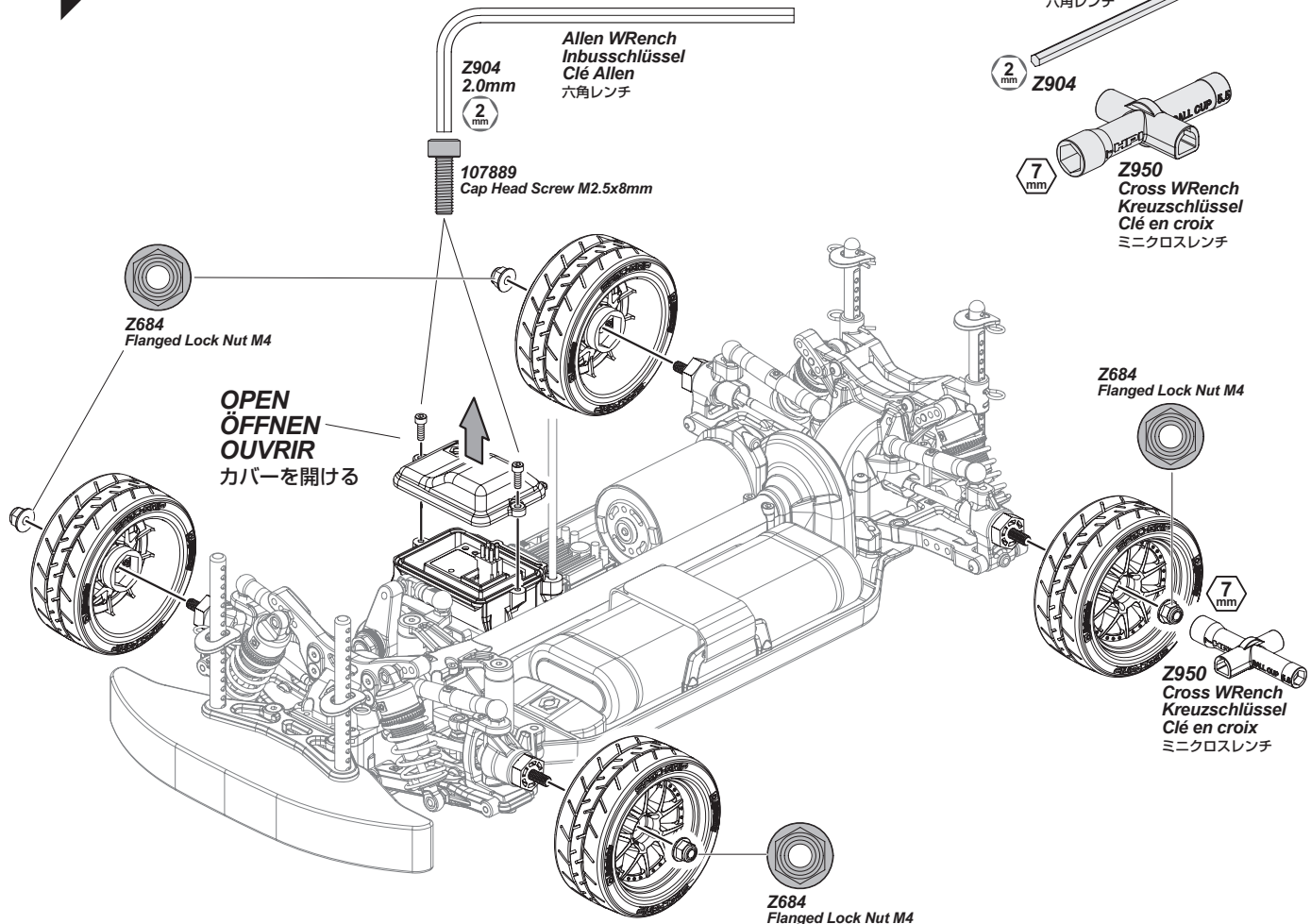

2

1



Center throttle trim.
Stellen Sie die Gas-
Trimmung in die Mitte.
Centrez le trim
d'accélération
スロットルトリムを
中心にしてください。

2



**ON
AN
MARCHÉ**
オン

Hold the button down.
Den Knopf drücken.
Maintenez le bouton enfoncé
ボタンを押したままにして

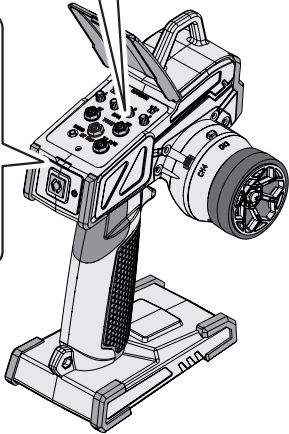

3

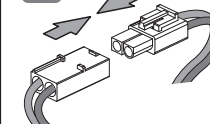

4



**ON
AN
MARCHÉ**
オン

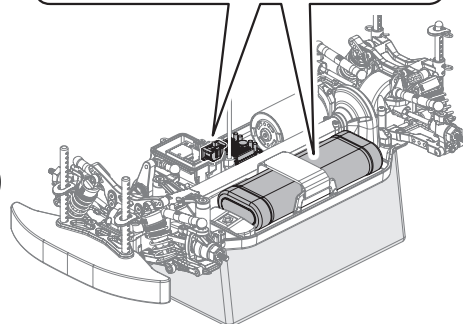

Put the car on a stand.
Stellen Sie das Auto auf eine Box.
Mettez la voiture sur un support.
台の上に車を乗せます。

Hold the button down.
Den Knopf drücken.
Maintenez le bouton enfoncé
ボタンを押したままにして

5

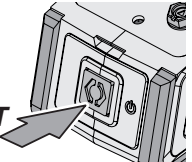

**OFF
AUS
ARRÊT**
オフ

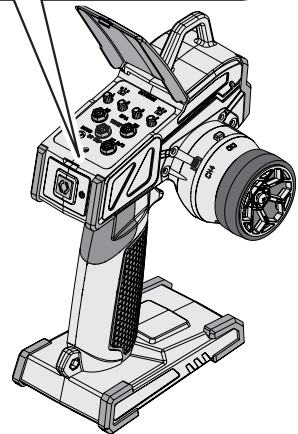

6



Cautions
Warnhinweise
Précautions
警告

LED light will flash and vehicle will not move. This means that the fail safe is working properly.
Die LED blinkt und das Auto bewegt sich nicht. Dies bedeutet, dass das Fail-Safe korrekt arbeitet.
La LED clignote et le véhicule ne bouge pas. Cela signifie que la sécurité fonctionne correctement.

このとき受信機のLEDが点滅し何も起きない状態になります。
この状態がフェイルセーフシステムの機能した状態になります。

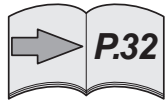

Reference Section
Abschnitt
Section de référence
参照セクション

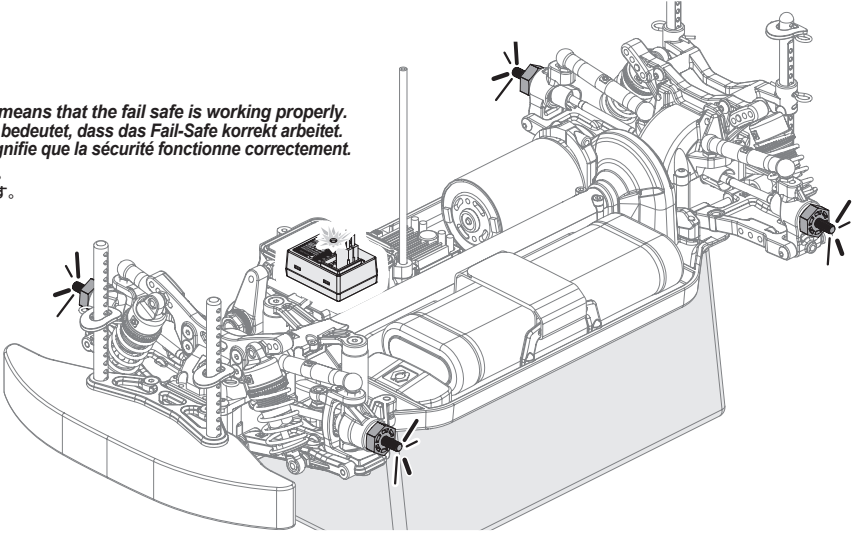

3

7

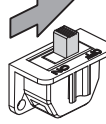

**OFF
AUS
ARRÊT**
オフ

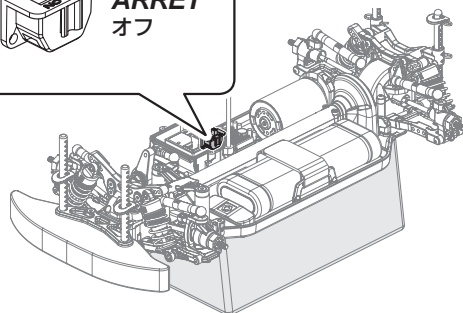

8

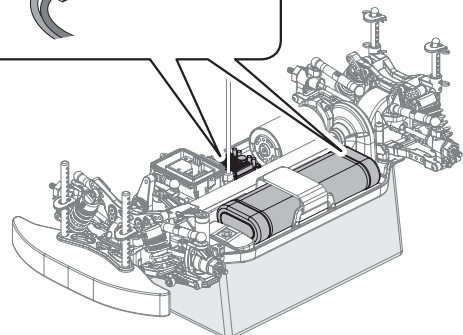
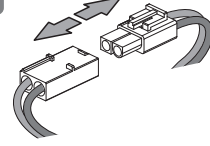

4

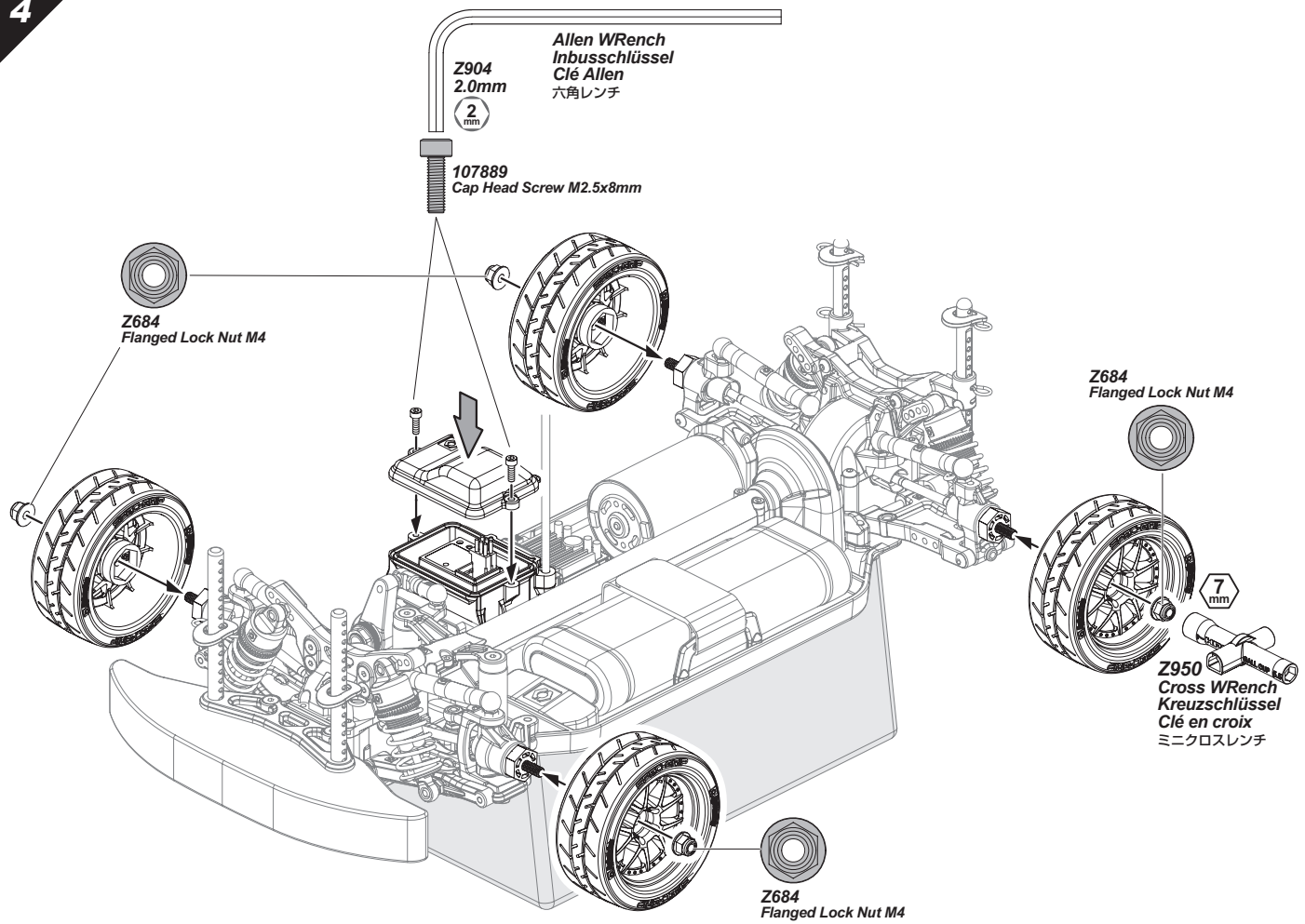

2-3

Radio Control Car Operating Procedures Umgang mit Ferngesteuerten Modellautos

Procédures de fonctionnement du véhicule radio-commandé ラジオコントロールカーの走らせ方

1 Turn on Switch Einschalten der RC-Anlage Allumage du système radio スイッチをONにします。

1

1

Center throttle trim.
Stellen Sie die Gas-Trimmung
in die Mitte.
● Centrez le trim d'accélération
スロットルトリムを中心にごください。

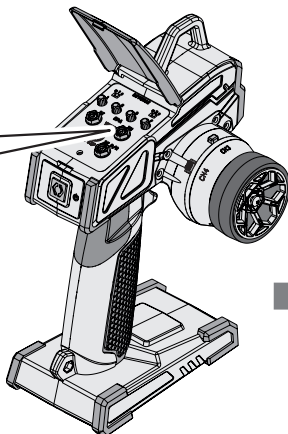

Good Batteries
Batterien sind in Ordnung
Piles bonnes
電池が充分ある場合は点灯します。

Low Batteries (Light Blinks)
Leere Batterien
Piles faibles
点滅を始めたら電池を交換してください。

3

ON
AN
MARCHE
オン

2

1

OFF
AUS
ARRÊT
オフ

2

3

ON
AN
MARCHE
オン

Put the car on a stand.
Stellen Sie das Auto auf eine Box.
Mettez la voiture sur un support.
台の上に車を乗せます。

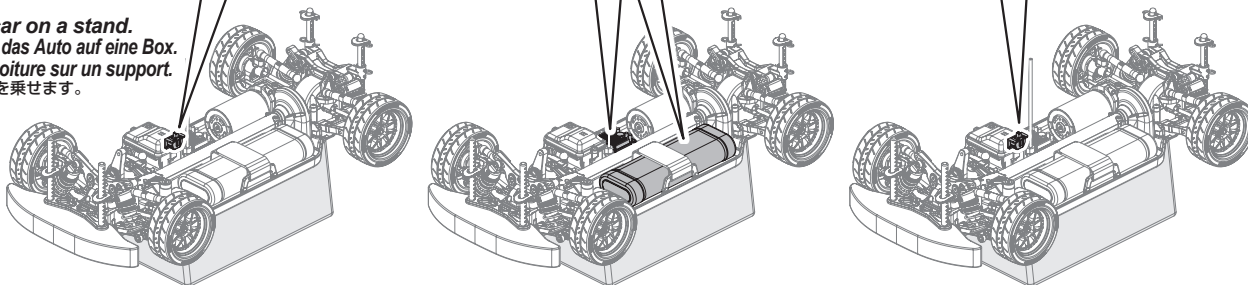

3

Do not touch throttle
Den Gashebel nicht berühren.
Ne touchez pas à la gâchette d'accélération
● スロットルに触れないでください。

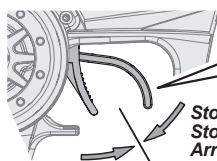

Stop (Neutral)
Stopp (Neutral)
Arrêt (neutre)
停止 (ニュートラル)

4

If you hear a tone signal, the set-up of the speed control has been completed.
Wenn Sie einen Signalton hören, ist der Einstellvorgang des Reglers abgeschlossen.
Lorsque vous entendez un signal sonore, le réglage du contrôleur de vitesse est terminé.
ビープ音がしてスピードコントローラーのセットアップが完了したことを確認します。

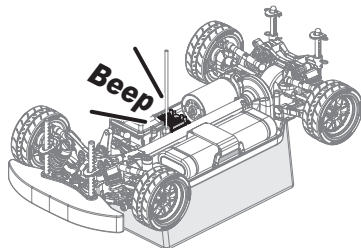

Beep Sound Piepton-Signale Bips ビープ音

1 short Beep
1 kurzer Piepton
1 bip court
短めのビープ音1回

The battery is NiMH/NiCd
Der Akku ist ein NiMH/NiCd Akku
La batterie est de type Ni-MH/NiCd
NiMH/NiCdバッテリー設定

3 short Beeps
3 kurze Pieptöne
3 bips courts
短めのビープ音3回

The battery is 3S LiPo
Der Akku ist ein 3S LiPo
La batterie est de type 3S LiPo
3S LiPoバッテリー設定

2 short Beeps
2 kurze Pieptöne
2 bips courts
短めのビープ音2回

The battery is 2S LiPo
Der Akku ist ein 2S LiPo
La batterie est de type 2S LiPo
2S LiPoバッテリー設定

1 long Beep
1 langer Piepton
1 bip long
長めのビープ音1回

Self-test and throttle calibration is okay. The ESC is ready to run.
Selbsttest und Kalibrierung sind OK. Der Regler ist bereit.
Auto-test et calibration de l'accélération sont corrects.
Le contrôleur électronique de vitesse est prêt à
オートセットアップ完了

2 Checking Radio Range Überprüfen der Reichweite der RC-Anlage Vérification de la portée du système radio 操作可能範囲の確認

To properly check the range, have a friend hold the truck and walk to the farthest distance that you plan to operate your model. Operate the controls to make sure the model responds correctly. Do not operate the model if there are any problems with the radio system. If you switch on the R/C car first before the transmitter, you may lose control of the R/C car.

Um dies korrekt durchzuführen, geben Sie das Auto einem Freund, der damit so weit geht, wie Sie fahren möchten. Überprüfen Sie dabei die korrekte Funktion der RC-Anlage. Fahren Sie nicht, wenn es bei diesem Test zu Problemen kommt. Fall Sie erst das Auto anschalten und dann den Sender, kann es sein, dass Sie die Kontrolle über das Auto verlieren.

Pour correctement vérifier la portée, faites tenir le véhicule par un ami, et éloignez-vous jusqu'à la distance la plus lointaine à laquelle vous envisagez de faire fonctionner votre modèle réduit. Faites fonctionner les commandes et vérifiez que le véhicule répond correctement. Ne faites pas fonctionner le véhicule s'il y a un quelconque problème avec le système radio. Si vous mettez en route le véhicule avant l'émetteur, vous pourriez perdre le contrôle de votre véhicule radio-commandé.

電波範囲の確認は、実際の走行予定距離まで離れ、友人などと一緒にプロポに正しく反応するか確かめてください。プロポに正しく反応しない場合は走行しないでください。スイッチを入れる順番を間違えるとR/Cカーが暴走しますので注意してください。

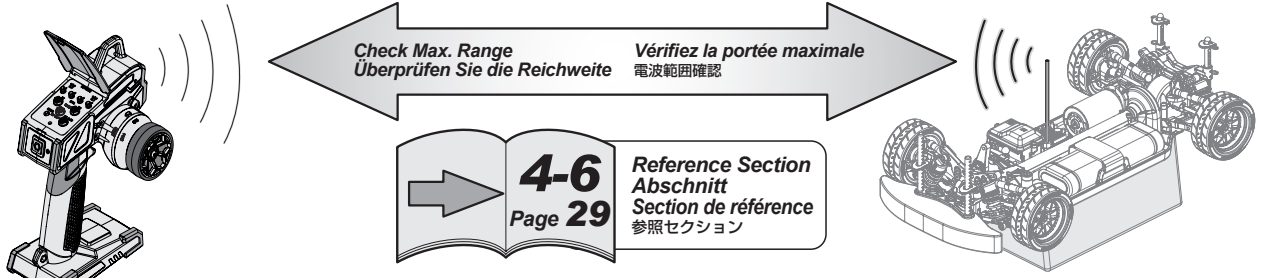

Caution Warnhinweise Précautions 警告

2.4GHz radio frequency only functions by line of sight. If you drive behind a solid object or around a corner and lose sight of the vehicle, you may lose control of the RC model.

Die 2.4GHz-Technik funktioniert nur im Sichtfeld. Wenn Sie hinter ein festes Objekt oder hinter eine Mauer fahren und den Sichtkontakt verlieren, kann es sein, dass Sie die Kontrolle über Ihr Modellauto verlieren.

La fréquence radio de 2,4 GHz ne fonctionne qu'à vue, si vous envoyez le véhicule derrière un objet solide ou qu'il prend un virage et que vous le perdez de vue, vous pouvez en perdre le contrôle.

2.4GHz 電波は直進性があり障害物によって遮断されやすい性質があります。送信機とRCカーの間に障害物がないように注意してください。

3 Steering Trim Setup Einstellen der Lenkungstrimmung Réglage du trim de direction ステアリングトリムの調整

Steering Trim Lenkungstrimmung Trim de direction ステアリングトリム



Turn steering trim to set tires in completely centered position.

Stellen Sie die Trimmung so ein, dass die Räder geradeaus zeigen.

Tournez le trim de direction de façon à ce que les pneus soient dans une position complètement centrée.

タイヤがまっすぐになるようにステアリングトリムを左右にまわして調整します。

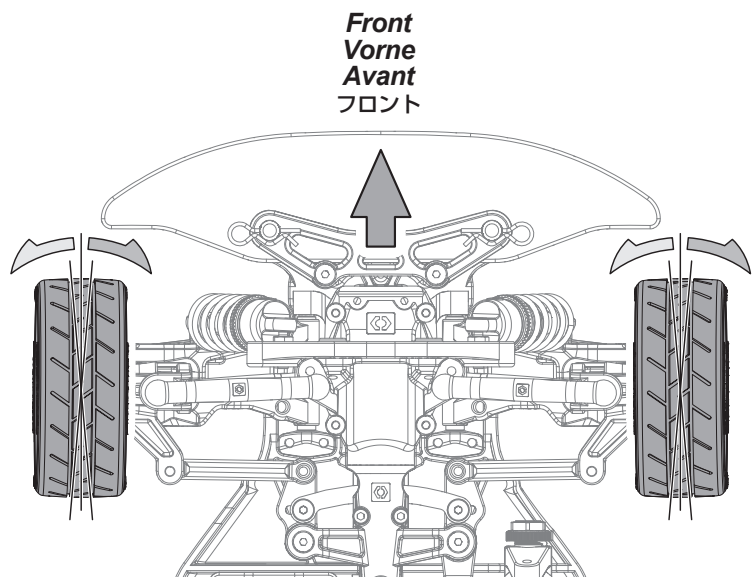
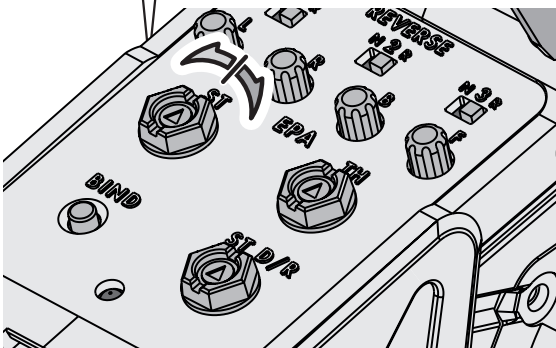

4

Transmitter Operation Sender Funktionen Fonctionnement de l'émetteur 送信機の操作方法

1

Steering Wheel Volant de direction
Lenkrad ステアリングホイール

Left turn Nach links Vers la gauche 左まわり
Straight (Neutral) Geradeaus (Neutral) Tout droit (neutre) 直進位置 (ニュートラル)
Right turn Nach rechts Vers la droite 右まわり

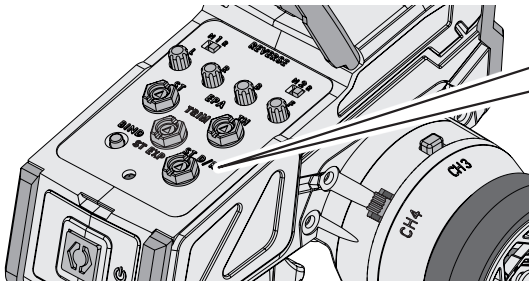
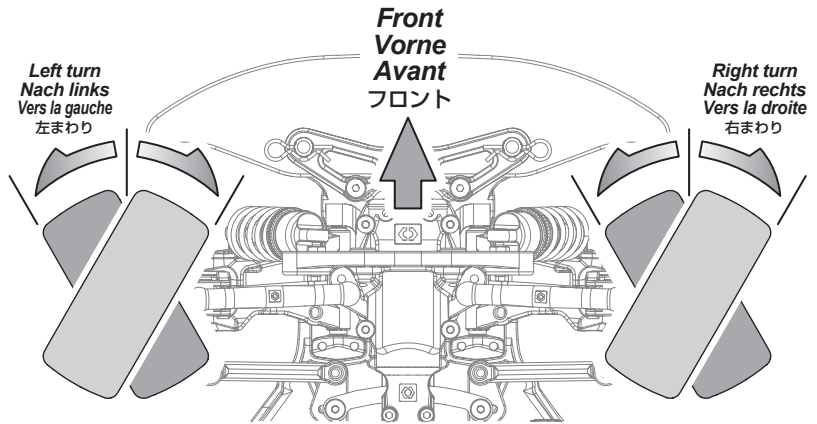
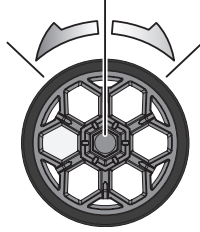

Steering Dual Rate Lenkeinschlagsbegrenzung
Double débit de direction
ステアリングデュアルレート



To be used to adjust steering servo throw.
Zum Einstellen des maximalen Lenkeinschlags.
À utiliser pour le réglage du taux et de l'angle du servo.
R/Cカーの曲がる量を調整できます。

2

Throttle Trigger Gâchette d'accélération
Gashebel スロットルトリガー

Throttle Trim Gas-Trimmung
Trim d'accélération
スロットルトリム



If your vehicle is moving, adjust the throttle trim until it stops.
Falls sich das Auto bewegt, bitte stellen Sie die Gas-Trimmung so ein, um das Auto zum Stillstand zu bringen.
Si la voiture bouge, ajustez le trim de direction pour que la voiture arrête de bouger.
なにもしていないのに車が動いてしまう時は、スロットルトリムで動かなくなるように調節します。

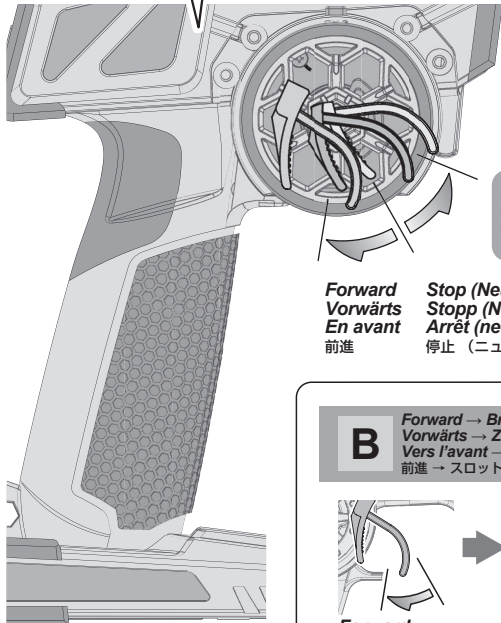

Brake / Reverse
Brems / Rückwärts
Frein/Marche arrière
ブレーキ / バック

Forward Vorwärts En avant 前進
Stop (Neutral) Stopp (Neutral) Arrêt (neutre) 停止 (ニュートラル)

Reverse operation ● A and B show the two ways to go in reverse.
Rückwärts fahren ● A und B zeigen die beiden Möglichkeiten rückwärts zu fahren.
Marche arrière ● A et B indiquent les deux manières de passer en marche arrière.
バックのしかた ●バックにはA,Bの2種類の方法があります。

A Stop → Reverse
Stopp → Rückwärts
Arrêt → Marche arrière
停止した状態 → バック

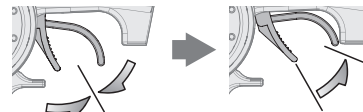

Reverse Rückwärts
Marche arrière
バック

Stop (Neutral) Stopp (Neutral) Arrêt (neutre) 停止 (ニュートラル)

Reverse Rückwärts
Marche arrière
バック

B Forward → Brake Twice → Reverse
Vorwärts → Zweimal bremsen → Rückwärts
Vers l'avant → Freinez deux fois → Marche arrière
前進 → スロットルを2回バック側に動かすとバックします。

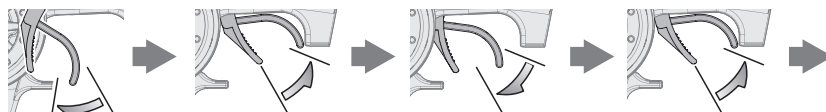

Forward Vorwärts En avant 前進

1st Time 1. Mal: Brems 1ère fois ● 1回目
Brake Brems Frein
ブレーキ

Stop (Neutral) Stopp (Neutral) Arrêt (neutre) 停止 (ニュートラル)

2nd Time 2. Mal: Rückwärts 2ème fois ● 2回目
Reverse Rückwärts
Marche arrière
バック

5 Practice Turning Kurven fahren Entraînement au virage 曲がる練習をしましょう

Install body and enjoy!
Allow the car to cool down for 15 minutes between each run.
When the car is running toward the driver, the directions of the steering wheel are reversed.
Once you become comfortable driving your RC car, practice driving on a track with pylons.

Montieren Sie die Karosserie und fahren Sie los!
Lassen Sie das Auto zwischen den einzelnen Fahrten 15 Minuten abkühlen.
Wenn Sie auf sich zu fahren müssen Sie in die entgegengesetzte Richtung lenken.
Wenn Sie immer besser mit der Lenkung zurecht kommen, fahren Sie einen Parcours, den Sie z.B. mit Pylonen abgesteckt haben.

Installez la carrosserie et amusez-vous !
Laissez la voiture refroidir entre chaque séance.
Lorsque le véhicule revient vers son pilote, les directions du volant sont inversées.
Une fois que vous avez l'habitude de conduire votre véhicule radio-commandé, entraînez-vous à conduire sur une piste avec des plots.

ボディを取り付け走行させます。
走行用バッテリー1本走行後、15分以上休ませて再走行してください。
車がドライバーに向かって走ってくる場合には、ステアリング操作の方向が逆になります。
走行になれてきたら、パイロンなど目印を置いてコース通りに走ってみましょう。

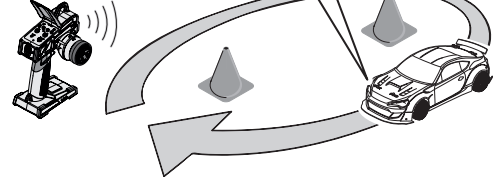

! Cautions · Attention
Warnhinweise · Achtung
Précautions · Attention
警告 · 注意



Do not run in water or sand.
Fahren Sie nie in Wasser oder Sand.
Ne faites pas fonctionner dans l'eau ou sur le sable.
水たまり、砂地、じゅうたんなどでは走行させないでください。
故障の原因になることがあります。

Do not run on public streets or highways. This could cause serious accidents, personal injuries, and/or property damage.
Fahren Sie niemals auf öffentlichen Straßen. Dies kann zu schweren Unfällen mit Personen- und Sachschaden führen.
Ne faites pas fonctionner sur la voie publique ou la route. Cela pourrait provoquer des accidents graves, des blessures corporelles ou des dommages aux biens.
道路など、車や人が通る場所では走行させないでください。

6 Turning R/C Unit Off Ausschalten der Fernsteuer Komponenten Éteindre l'unité de radio-commande スイッチの切り方

! Attention
Achtung
Attention
注意

Turn off receiver first, then turn off transmitter.
Schalten Sie erst den Empfänger aus, dann den Sender.
Éteignez d'abord le récepteur, puis l'émetteur.
最初にR/CカーのスイッチをOFFにします。次に送信機のスイッチをOFFにします。

If you switch off the transmitter first before the R/C car, you may lose control of the R/C car.
Falls Sie erst den Sender ausschalten und dann das Auto, kann es sein, dass Sie die Kontrolle über das Auto verlieren.
Si vous éteignez l'émetteur avant le véhicule, vous pourriez perdre le contrôle de votre véhicule radio-commandé.
スイッチを切る順番を間違えるとR/Cカーが暴走する恐れがあるので注意してください。

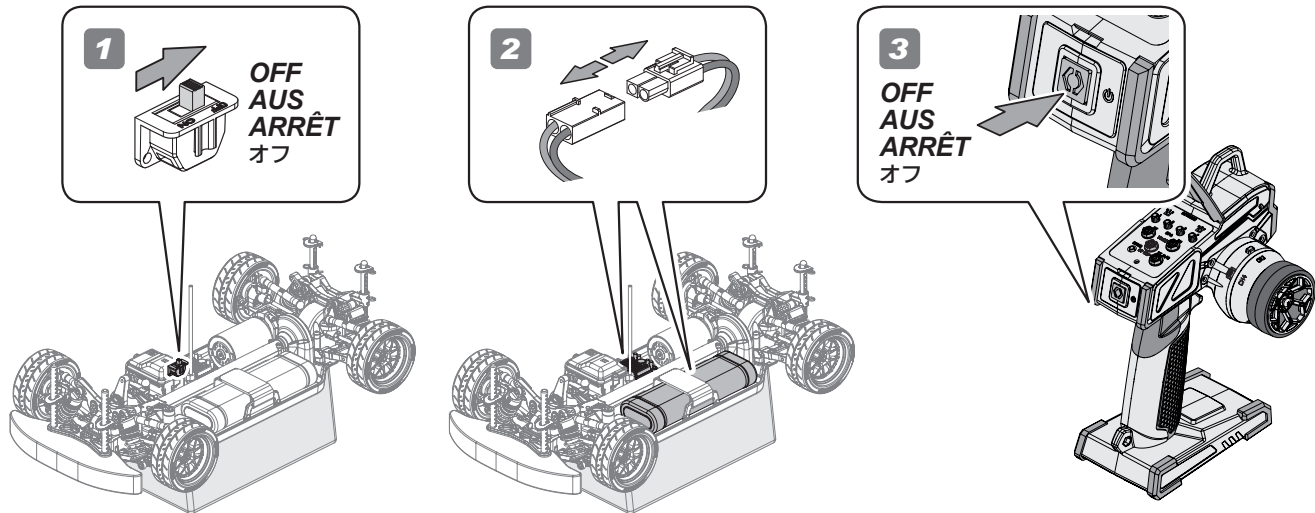

! Cautions
Warnhinweise
Précautions
警告

Make sure receiver is turned OFF before connecting the battery, the vehicle may run out of control.

Achten Sie darauf, dass der Empfänger ausgeschaltet ist, wenn Sie den Akku anstecken, sonst kann das Auto außer Kontrolle geraten

Vérifiez que le récepteur est en position ARRÊT (OFF) avant de connecter la batterie, faute de quoi vous pourriez perdre le contrôle du véhicule.

受信機のスイッチが、OFFになっている事を確認します。
R/Cカーが暴走する恐れがありますので注意してください。

Transmitter will emit an audible beep after 15 mins of inactivity as a reminder to turn it off.

Der Sender gibt nach 15 Minuten Inaktivität einen akustischen Signalton ab, um daran zu erinnern, ihn auszuschalten.

L'émetteur émet un bip sonore après 15 minutes d'inactivité, rappelant ainsi que l'appareil doit être arrêté.

送信機を15分間使用されないと、電源をオフにするよう知らせるビーブ音が鳴ります



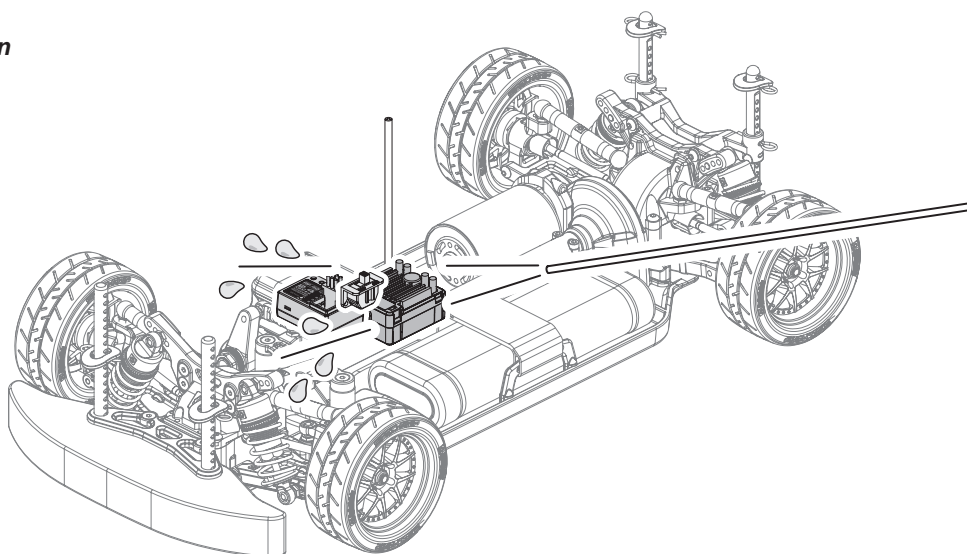

Driving in Wet Conditions

This HPI vehicle is designed to provide water protection for the on-board radio system components so it can be driven in wet conditions. The vehicle is not designed to be completely submerged in water. Driving in wet conditions will require additional vehicle maintenance.

Notes:

Never drive the vehicle in stormy conditions where lightning could be present. The transmitter is not waterproof; always keep it protected from rain and water. Remove all water/mud and dry the vehicle completely after driving. Check the vehicle for trapped water in the tires, transmission, etc. Some metal parts like bearings and hinge pins will need lubrication after driving in wet conditions. The electric motor is not designed to be submerged in water. If water gets inside, it can reduce the life of the motor. Most LiPo battery packs are not designed to operate in wet conditions. Consult the instruction manual or manufacturer for limitations. Inspect the inside of the waterproof radio enclosure after driving in wet conditions. Adjust wiring and seals as needed to prevent water damage. After running in water, dry off any water from ESC and connectors.

Bei feuchten Bedingungen fahren

Dieses Fahrzeug von HPI ist so konstruiert, dass es die Fernsteuerkomponenten vor Wasser schützt, also bei feuchten Bedingungen gefahren werden kann. Das Fahrzeug ist nicht so konzipiert, dass es vollständig in Wasser eingetaucht werden darf. Das Fahren bei feuchten Bedingungen erfordert zusätzliche Wartungsarbeiten.

Hinweise:

Fahren Sie das Fahrzeug niemals bei Sturm, wenn es möglicherweise gewittern kann. Der Sender ist nicht wasserdicht. Schützen Sie ihn immer vor Regen und Wasser.

Entfernen Sie das gesamte Wasser sowie Schmutz und trocknen Sie das Fahrzeug vollständig nach dem Fahren. Suchen Sie nach verstecktem Wasser z.B. in den Reifen, im Getriebe, usw. Einige Metallteile wie Lager und Schwingenstifte müssen nach dem Fahren bei feuchten Bedingungen neu geschmiert werden. Der elektrische Motor ist nicht dafür gebaut von Wasser umgeben zu werden. Falls Wasser in den Motor gelangt, kann die Lebensdauer verkürzt werden. Die meisten LiPo Akkupacks sind nicht dafür geeignet in feuchten Bedingungen eingesetzt zu werden. Überprüfen Sie die Bedienungsanleitung oder fragen Sie beim Hersteller nach Einschränkungen. Untersuchen Sie die Innenseite der wasserdichten Elektronikbox nach einer Fahrt in feuchten Bedingungen. Korrigieren Sie, falls nötig, die Kabelverlegung und den Dichtungssitz um Schäden durch Wasser zu vermeiden. Sollten Sie durch Wasser gefahren sein, trocknen Sie nach der Fahrt den Regler und die Stecker ab.

Conduire dans des conditions humides

Ce véhicule HPI est conçu protéger de l'eau les composants du système radio embarqué, afin de pouvoir être utilisé dans des conditions humides. Le véhicule n'est pas conçu pour être utilisé alors qu'il est entièrement submergé dans l'eau. Conduire dans des conditions humides exigera un entretien supplémentaire du véhicule.

Notes :

Ne conduisez jamais le véhicule par temps d'orage, lorsque des éclairs pourraient se produire. L'émetteur n'est pas étanche, protégez-le toujours de la pluie et de l'eau

Retirez toute l'eau et la boue, puis séchez entièrement le véhicule après l'avoir utilisé. Inspectez tout le véhicule pour vérifier qu'il ne reste pas d'eau dans les pneus, dans la transmission, etc. Certaines parties métalliques comme les roulements et les axes auront besoin d'être lubrifiés après une utilisation en milieu humide. Le moteur électrique n'est pas conçu pour être utilisé alors qu'il est submergé dans l'eau. Si de l'eau pénètre à l'intérieur, cela peut réduire la durée de vie du moteur. La plupart des packs de batteries LiPo ne sont pas conçus pour fonctionner dans des conditions humides. Consultez le manuel d'instructions ou le fabricant pour connaître quelles sont les limitations. Inspectez l'intérieur du compartiment radio étanche après avoir utilisé le véhicule dans des conditions humides. Positionnez bien comme indiqué le câblage et les joints, afin d'éviter les dommages dus à l'eau. Après une utilisation dans l'eau, séchez bien le contrôleur de vitesse et les connecteurs.

水のある場所での走行について

HPI製品に搭載される無線システムは防水設計されていますが、シャーシは水中走行できるようには設計されていないので水のある場所での走行後はシャーシの十分なメンテナンスが必要となります。

注意事項：

大雨が降るような状況での走行はお止めください。

送信機は防水設計されていないので水分が付着しないように注意してください。

走行後はシャーシの水分、泥などの汚れを丁寧に落としてください。

タイヤ、ギアボックスなどに入った水分も取り除き、金属パーツ、ベアリング等は注油して錆を防いでください。

モーターは防水設計されていません。

内部に水分が入るとモーターが破損する恐れがあります。

市販のLiPoバッテリーは防水設計されていません。

製造メーカーの取扱説明書の指示に従って使用してください。

水分のある場所での走行後は防水受信機ボックスの中を点検し、必要があれば配線を調整してください。

スピードコントローラーに水分が付着した場合には走行後にエアークリーンなどで水分を飛ばし、よく乾燥させてください。

If R/C car does not move or you have no control, see below.
 Falls sich das Auto nicht bewegt, oder Sie nicht mehr die Kontrolle haben, schauen Sie bitte unten.
 Si le véhicule télécommandé ne bouge pas ou si vous n'en avez pas le contrôle, voyez ci-dessous.
 R/Cカーが動かない、動作がおかしいと思ったら表を参考に原因を調べてください。

Problem Problem Problème 症状	Cause Grund Cause 原因	Remedy Lösung Remède 対策	Section Abschnitt Section 項目
Does Not Move. Das Auto fährt nicht. Le véhicule ne bouge pas 動かない	Battery is not placed properly in the transmitter. Die Batterien sitzen nicht korrekt im Sender. Les piles ne sont pas placées correctement dans l'émetteur. 送信機の電池が正しく入っていない。	Place batteries in the transmitter properly. Legen Sie die Batterien korrekt ein. Positionnez correctement les piles dans l'émetteur. 送信機の電池を正しく入れる。	2-2 Page 8
	Weak or no battery in model. Leerer oder kein Akku im Auto. Batterie faible ou non installée 走行用バッテリーは充電されていますか？	Install charged battery. Einbauen eines geladenen Akkus. Mettez en place une batterie chargée 走行用バッテリーを充電してください。	2-1 Page 7
	Damaged motor. Kaputter Motor. Moteur endommagé モーターに異常はありませんか？	Replace with new motor. Austausch durch einen neuen Motor. Remplacez par un nouveau moteur 変な音が生じたり、すぐに熱くなるような場合は、モーターを交換してください。	4-6 Page 30
	Frayed or broken wiring. Beschädigte Verkabelung. Câble dénudé ou coupé コードなどがやぶけて断線していませんか？	Splice and insulate wiring completely. Erneuern und isolieren Sie die kaputte Stelle. Faites une épissure et isolez complètement le câble. コードを絶縁するか、カスタマーサービスに修理を依頼してください。	4-6 Page 30
	ESC is shut down by heat protection circuit. Notabschaltung des Reglers wegen Überhitzung. Le système ESC est fermé par le circuit de protection thermique. ESCのヒートプロテクターが働いていませんか？	Stop driving immediately, do not drive the car until the Speed Controller cools down. Fahren Sie nicht weiter. Warten Sie bis der Fahrtenregler abgekühlt ist. Arrêtez immédiatement de conduire, ne pilotez pas la voiture tant que le contrôleur de vitesse n'a pas refroidi. 走行を中止しスピードコントローラーの温度が下がるまで走行させないでください。 回路内の温度が通常温度にもどればヒートプロテクター機能は解除されます。	4-6 Page 30 2-2 Page 10
No Control. Keine Kontrolle über das Auto Pas de contrôle 思うように動かない	Improper antenna on transmitter or model. Zu kurze Antenne am Sender oder Auto. Antenne inadéquate sur l'émetteur ou le véhicule アンテナはのびていますか？	Fully extend antenna. Ziehen Sie die Antenne vollständig aus. Dépliez complètement l'antenne. 送信機、受信機のアンテナを確実にのびしてください。	4-6 Page 30
	Weak or no batteries in transmitter or model. Leere oder keine Batterien im Sender oder Auto. Batterie faible ou absente dans l'émetteur ou le véhicule. 走行用バッテリーや、送信機の電池が減っていませんか？	Install charged or fresh batteries. Einbauen voller Batterien. Mettez des batteries rechargées ou neuves. 走行用バッテリーは充電し、送信機の電池は、新品に交換してください。	2-1 Page 7 2-2 Page 8
	Neutral position or trim is incorrect. Neutralposition oder Trimmung sind verstellt. La position neutre est incorrecte ou le trim n'est pas réglé. ニュートラル、トリムがくるっている。	Adjust the steering trim referring to Page 15. Stellen Sie die Lenkungstrimmung neu ein (Seite 15). Réglez le trim de direction en vous reportant à la page 15. P.15のステアリングトリムの調整を参考に調整する。	2-3 Page 15
	Binding Setup is incorrect. Stimmt die Sender/Empfänger Verbindung? Est-ce que l'association est correctement effectuée ? バインドが正しく設定されていない。	Make sure binding is setup properly. Stellen Sie sicher, dass Sender und Empfänger korrekt verbunden sind. Vérifiez que l'association est correctement effectuée. バインドの設定を行います。	4-6 Page 31
Steering and Throttle Function Reversed. Lenkung und Gas funktionieren genau verkehrt herum. Direction et accélération inversées 思っている動作と逆に動く	Servo reverse switch is in the wrong position. Servorichtungs-Schalter ist in der falschen Position. L'interrupteur de marche arrière du servo est dans la mauvaise position 送信機のリバーススイッチの向きが変わっていませんか？	Set to correct position see page 8. Schauen Sie auf Seite 8 für die korrekte Position. Vérifiez la position correcte en page 8 Page.8を参考に送信機のリバーススイッチの位置を確認します。	2-2 Page 8 4-6 Page 29
	Wires from ESC to motor are improperly connected. Bitte überprüfen Sie, ob die Kabel vom Regler zum Motor richtig sitzen. Veuillez vérifier que les fils allant de l'ESC au moteur sont correctement raccordés. モーター、ESCの配線が逆になっていませんか？	Refer to page 30. It will show how to connect the motor. Schauen Sie bitte auf Seite 30. Dort wird erklärt, wie der Motor angeschlossen wird. Reportez-vous à la page 30. Vous y verrez comment raccorder le moteur. Page.30を参考に接続し直してください。	4-6 Page 30



Maintenance Chart *Tableau d'entretien*
Wartungs-Übersicht *メンテナンス項目*

For maintenance schedule, refer to bottom chart. After running, clean the chassis and check all moving parts for damage. If any parts are broken or damaged, repair or replace them before the next run. Regular maintenance is necessary to prevent damage to the car and maintain its performance.

Um die Wartungsintervalle zu sehen, schauen Sie bitte in die untenstehende Tabelle. Überprüfen Sie nach dem Fahren das Chassis, reinigen Sie es und schauen Sie, dass keine Teile beschädigt sind. Falls doch, reparieren oder tauschen Sie diese vor der nächsten Fahrt. Regelmäßige Wartung ist nötig, um Schäden vorzubeugen und die Leistungsfähigkeit des Autos zu behalten.

Pour le programme d'entretien, reportez-vous au côté droit du tableau. Après l'utilisation, nettoyez le châssis et vérifiez toutes les pièces mobiles pour vérifier qu'elles ne sont pas endommagées. Si des pièces sont cassées ou endommagées, réparez-les ou remplacez-les avant la prochaine utilisation. Un entretien régulier est nécessaire pour prévenir les dommages au véhicule et préserver ses performances.

メンテナンス時期は参考走行時間です。走行条件によりメンテナンス時期は異なることがあります。R/Cカー走行後は、掃除しながら各部パーツの点検と動作確認を行います。パーツが破損、磨耗している時はパーツの交換を行うなど、次回の走行に備えてメンテナンスを行なってください。メンテナンスを行わないとR/Cカー本来の性能が発揮されず、R/Cカーが壊れる原因ともなりますので走行後は必ずR/Cカーのメンテナンスを行ってから走行をお楽しみください。

Refer to sellable number to purchase parts.
Verwenden Sie die Ersatzteilnummer um Einzelteile zu kaufen.
Reportez-vous à la référence pour acheter des pièces.

● 説明書内で使用している部品番号は全て注文番号を用いています。部品購入時にそのままご利用頂けます。

Look for any damaged parts.
Schauen Sie nach defekten Teilen.

● Vérifiez qu'il n'y a pas de pièces endommagées.

各部が傷んでいないか確認してください。

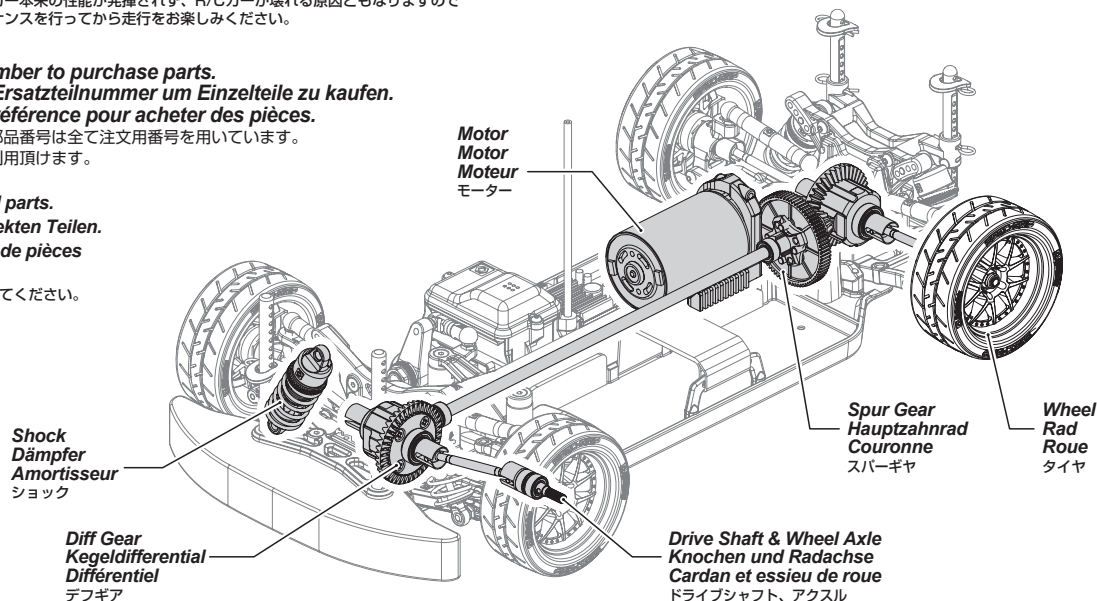

 Every Pack Nach jeder Fahrt À chaque charge des batteries. 毎1パック走行後	 Every 10 Packs Nach 10 Fahrten Toutes les 10charges des batteries. 毎10パック走行後	 Every 20 Packs Nach 20 Fahrten Toutes les 20 charges des batteries. 毎20パック走行後	Maintenance Item Zu wartender Bereich Élément d'entretien メンテナンス項目 	 P.? Reference Section Abschnitt in der Anleitung Section de référence 参照ページ
●			Chassis Maintenance Wartung des Chassis Entretien du châssis シャーシのメンテナンス	Page 21 4-1
●			Wheel Maintenance Wartung der Reifen Entretien des roues タイヤのメンテナンス	Page 22 4-2
●			Motor and Pinion Gear Maintenance Motor und Ritzel Wartung Entretien du moteur et du pignon モーター、ピニオンギヤのメンテナンス	Page 22 4-3
●			Shock Maintenance Stoßdämpfer Entretien des amortisseurs ショックのメンテナンス	Page 25 4-4
●			Differential Maintenance Wartung des Differentials Entretien du différentiel デフのメンテナンス	Page 27 4-5
●			Radio Maintenance RC-Anlage Entretien de la radio プロポシステムのメンテナンス	Page 29 4-6

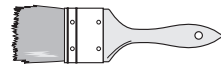
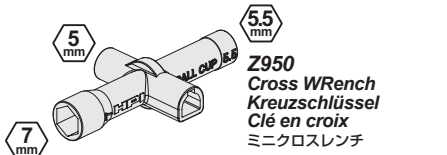
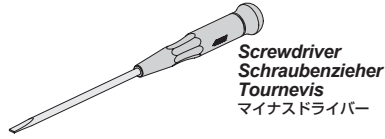
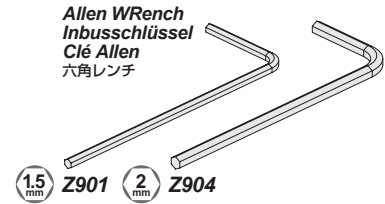
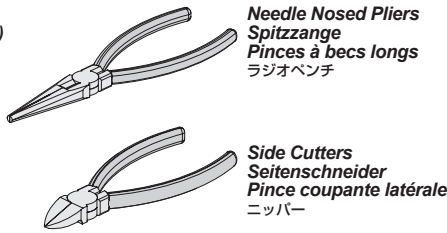
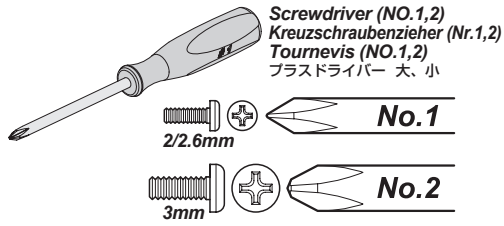

4-1

Chassis Maintenance Wartung des Chassis

Entretien du châssis シャーシのメンテナンス

After running, clean the car and lubricate metal to metal contacts. Replace damaged parts, check that all the screws are tight.
Reinigen Sie das Chassis nach dem Fahren und schmieren Sie Metall-Metall Verbindungen. Tauschen Sie beschädigte Teile aus und kontrollieren Sie alle Schrauben auf korrekten Sitz.
Après utilisation, nettoyez le véhicule et lubrifiez ces points. Remplacez les pièces endommagées, vérifiez que toutes les vis sont serrées.
走行後はR/Cカーの掃除を行いながら、R/Cカーのメンテナンスをし、シャーシの可動部分には市販のオイル潤滑スプレーを吹き付けてください。

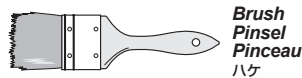
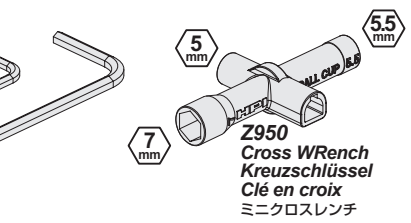
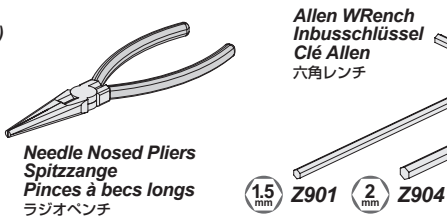
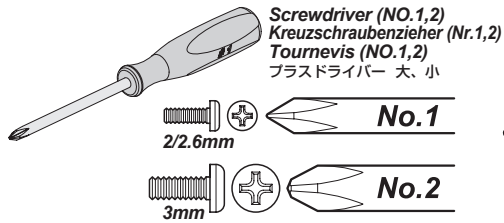

! Check to make sure these screws are in good condition.
Überprüfen Sie die Schrauben auf korrekten Sitz und ihren Zustand.
Vérifiez que ces vis sont en bon état.
下記の優先順位でネジの緩みを確認してください。

- 1** Wheel nuts. Radmutter. Ecrrou de roue. ホイールナット
- 2** Steering knuckle screws. Lenkhebel-Schrauben. Vis de fusées de direction. ステアリングナックルのネジ
- 3** Chassis screws. Chassis-Schrauben. Vis du châssis. シャーシのネジ

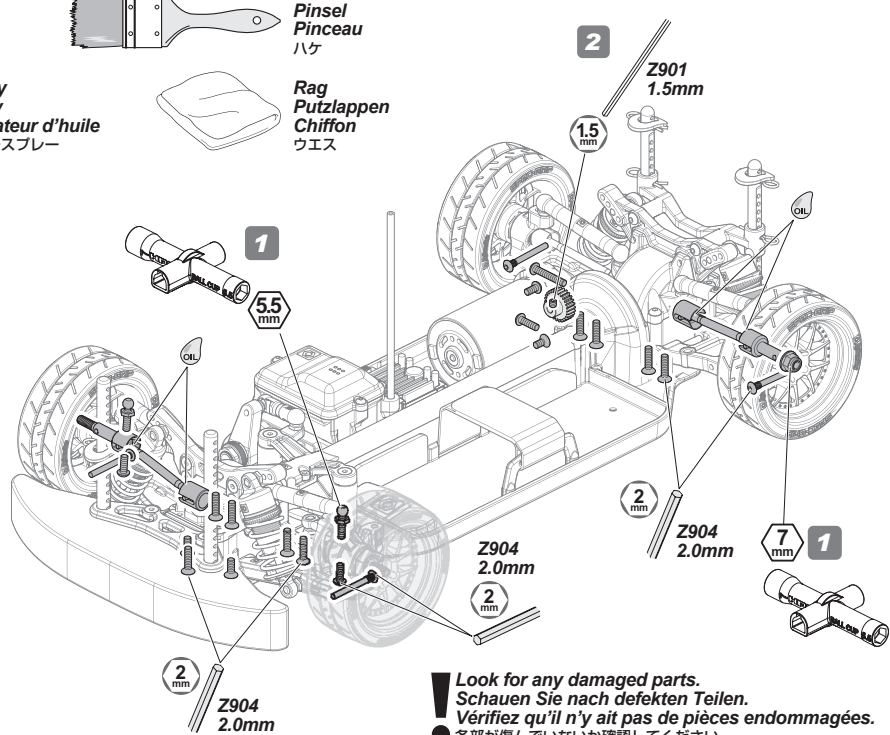

! Look for any damaged parts. Schauen Sie nach defekten Teilen. Vérifiez qu'il n'y ait pas de pièces endommagées.
● 各部が傷んでいないか確認してください。

4-2

Wheel Maintenance Entretien des roues Wartung der Reifen タイヤのメンテナンス

Make sure the tires are secured on the wheels. Re-glue if necessary.
Achten Sie darauf, dass der Reifen fest auf der Felge sitzt. Kleben Sie ihn wenn nötig nach.
Vérifiez que le pneu est solidement installé sur la jante. Recollez-le si nécessaire.
表裏共にタイヤがホイールに確実に接着されているか確認し、剥がれているところは瞬間接着剤で再接着してください。



1 This step is the same for front and rear shock maintenance.
Diese Schritte sind für vorne und hinten identisch durchzuführen.
Même étape pour l'avant et l'arrière.
● 図を参考にフロント、リヤ側を同様に作業してください。

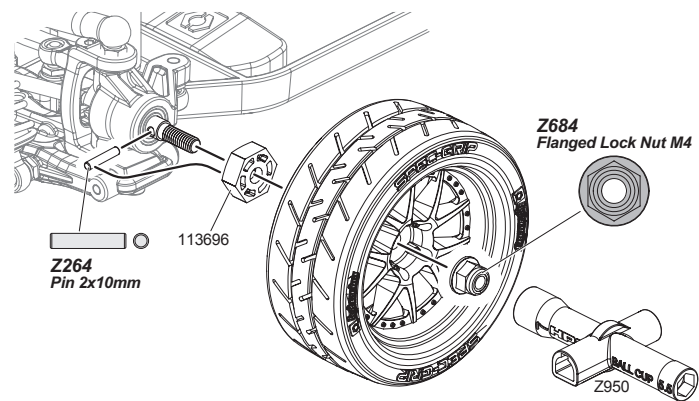

2 Use small amount to secure tire.
Verwenden Sie nur wenig Kleber.
Utilisez en petite quantité pour fixer le pneu.
● 瞬間接着剤の付けすぎに注意

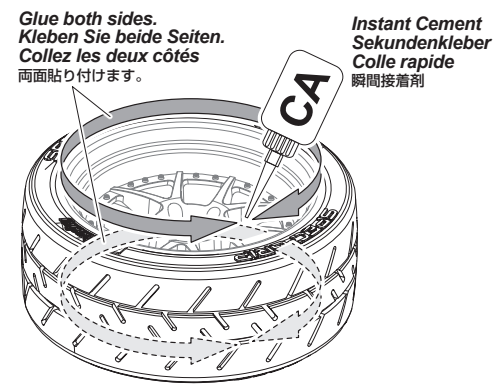

4-3

Motor and Pinion Gear Maintenance Entretien du moteur et du pignon Motor und Ritzel Wartung モーター、ピニオンギヤのメンテナンス

Adjust pinion and spur gear mesh so that they operate smoothly.
Stellen Sie das Ritzelspiel so ein, dass die Zähne weich ineinander greifen.
Réglez l'engrènement du pignon et de la couronne pour qu'ils fonctionnent en douceur.
ピニオンギヤとスパーギヤの噛み合わせが適切になるようにモーターの取り付け位置を動かして調整します。



1

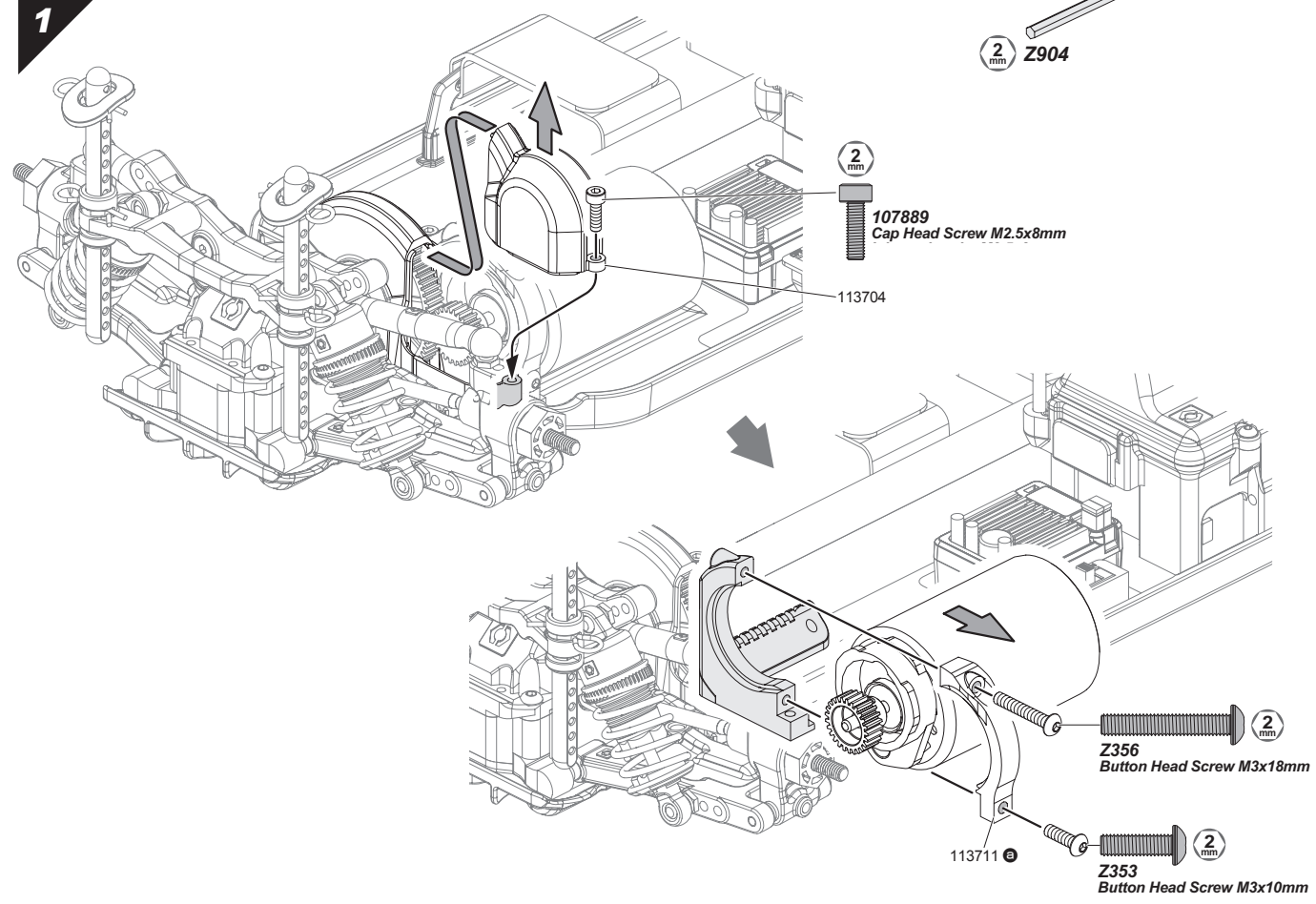

2

Install
Montage
Installation
取り付け

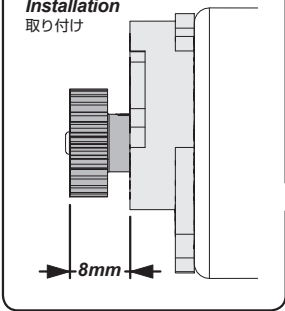

27T
Std. Stand
標準

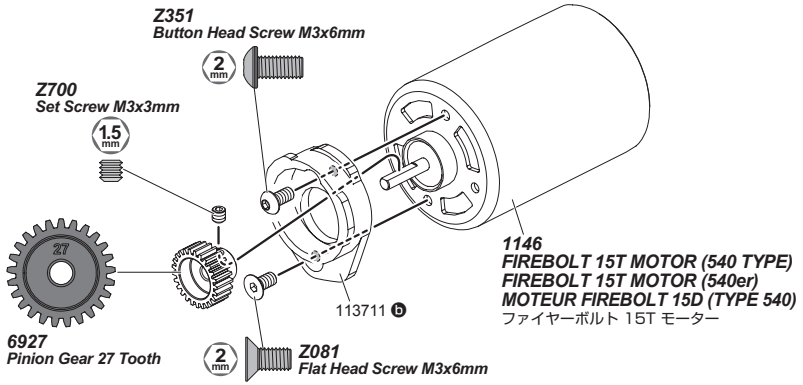

Proper Spur Gear Mesh **Engrènement correct de la couronne**
Korrektes Ritzelspiel **バックラッシュの調節**

Adjust the motor position to get proper gear mesh.
To get a perfect gear mesh, place a piece of paper between the gears and tighten the motor mount screws.
The spur gear may be damaged if the gear mesh is wrong.

Wählen Sie die Motorposition so, dass das Ritzelspiel korrekt ist.
Um das Ritzelspiel richtig einzustellen, klemmen Sie ein Stück Papier zwischen die Zahnräder und ziehen Sie die Motorschrauben an.

Das Hauptzahnrad kann durch falsches Spiel beschädigt werden.
Réglez la position du moteur afin que l'engrènement soit correct.
Pour obtenir un engrènement parfait, mettez un morceau de papier entre les pignons et serrez les vis du support moteur. La couronne peut être endommagée en cas de mauvais engrènement.

モーターの位置を移動させてギアが軽く回るように調整します。
スパーギアとピニオンギアの間紙片をはさみモーターを固定すると適切なバックラッシュが設定できます。
バックラッシュを適切に調整しないとギアが破損する場合があります。

Z356
Button Head Screw M3x18mm

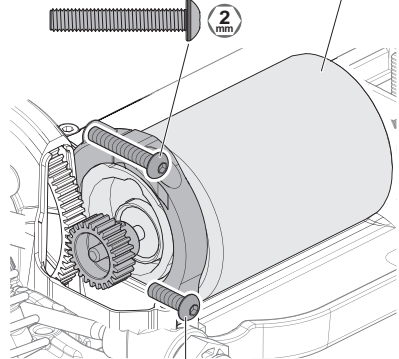

Z353
Button Head Screw M3x10mm

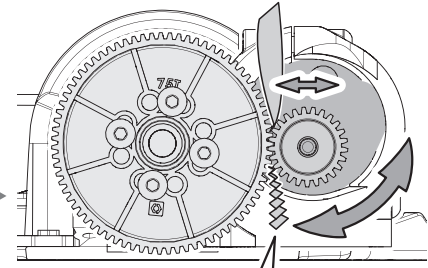

Paper for Gear Mesh

Paper for Gear Mesh
Papier zum Einstellen des Ritzelspiels.
Papier pour engrènement des pignons
バックラッシュ調整紙

3

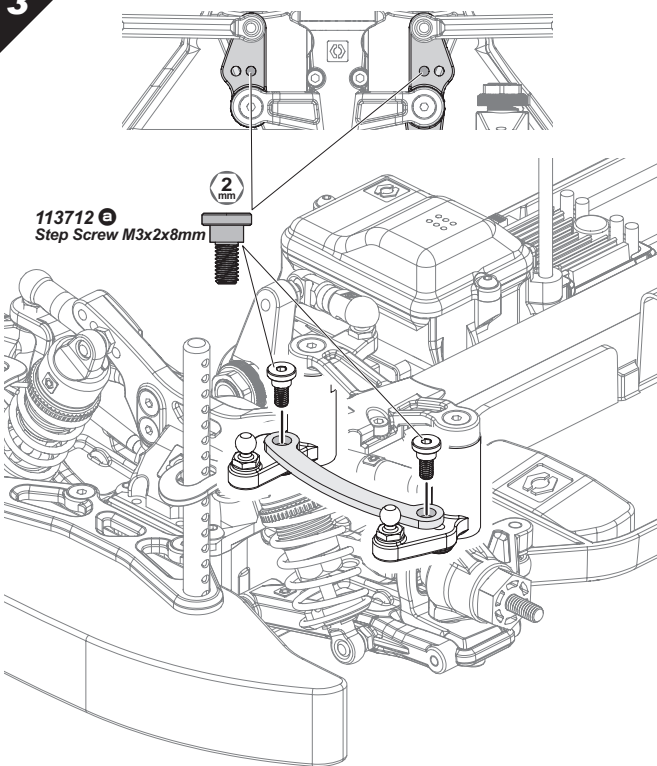

113712 B
Step Screw M3x2x8mm

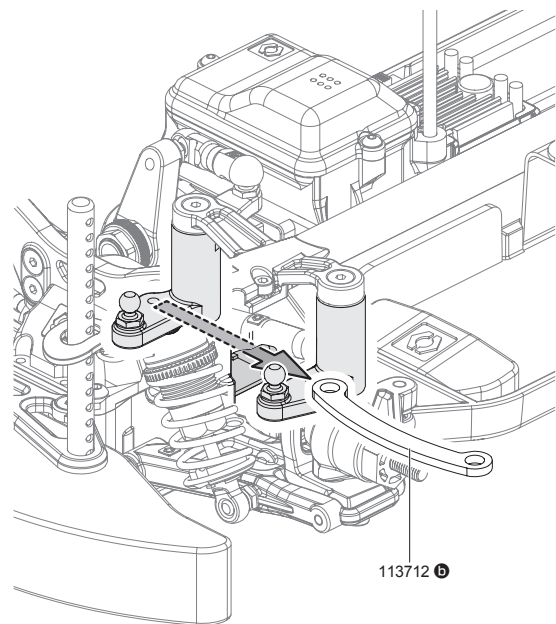

113712 B

4

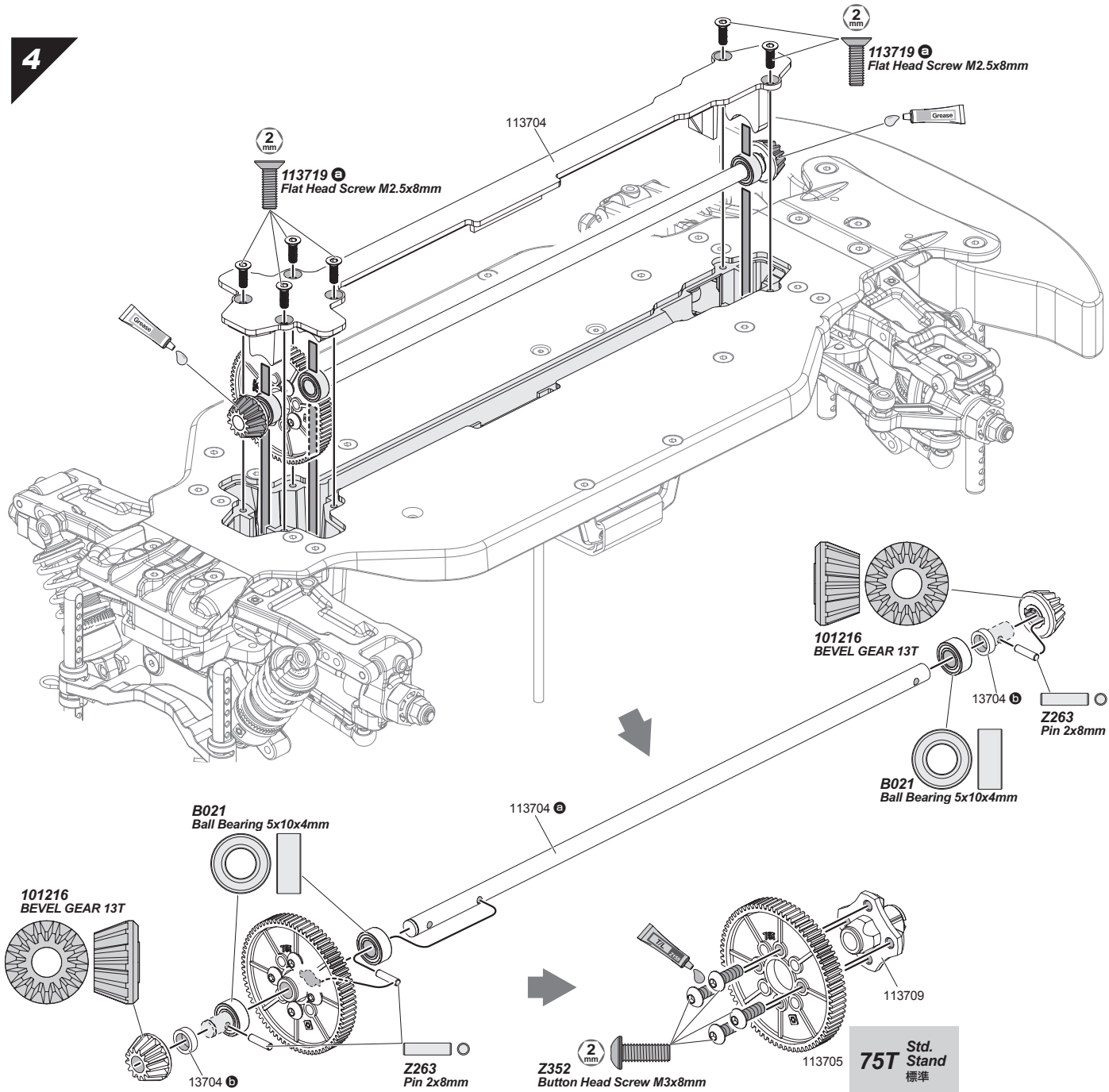

Recommended Gearing Pignons conseillés Empfohlene Übersetzung 推奨ギヤ比

Pinion Gear Pignon Ritzel ピニオンギヤ	23T (6923)	24T (6924)	25T (6925)	26T (6926)	27T (6927) Std. Stand 標準	28T (6928)	29T (6929)	30T (6930)	31T (6931)	32T (6932)
48 Pitch										
Gear Ratio Übersetzung Rapport ギヤレシオ	10.01	9.59	9.21	8.86	8.53	5.22	7.94	7.68	7.43	7.2
Max. Speed Höchstgeschwindigkeit Vitesse maximale 最高速	Slower Langsamer Plus lente 遅い					Faster Schneller Plus rapide 速い				
Acceleration Beschleunigung Accélération 加速	Quicker Schneller Plus rapide 良い					Slower Langsamer Plus lente 遅い				

! Installation is reverse of removal.
Der Einbau erfolgt in umgekehrter Reihenfolge zum Ausbau.
L'ordre d'installation est inverse de l'ordre de démontage.
● 組み立ては逆の手順で図を参考にしてください。

4-4

Shock Maintenance Stoßdämpfer

Entretien des amortisseurs ショックのメンテナンス

Inspect shocks for oil leakage and for bent shock shafts. Repair or replace if necessary.
 Untersuchen Sie die Dämpfer auf Ölverlust und verbogene Kolbenstangen. Defekte Teile reparieren oder tauschen.
 Vérifiez que les amortisseurs ne présentent pas de fuites ou de torsions. Réparez-les ou remplacez-les si nécessaire.
 オイル漏れ、ショックシャフトの曲がりを確認し、必要であれば交換をします。

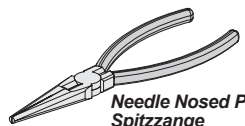

Needle Nosed Pliers
Spitzzange
Pincès à becs longs
ラジオペンチ

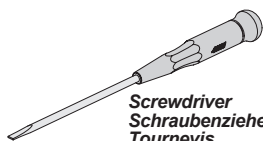

Screwdriver
Schraubenzieher
Tournevis
マイナスドライバー



Rag
Putzlappen
Chiffon
ウエス

1

! This step is the same for front and rear.
 Diese Schritte sind für vorne und hinten identisch durchzuführen.
 Même étape pour l'avant et l'arrière.

● 図を参考にフロント、リア側を同様に作業してください。

Front
Vorne
Avant
フロント

Rear
Hinten
Arrière
リア

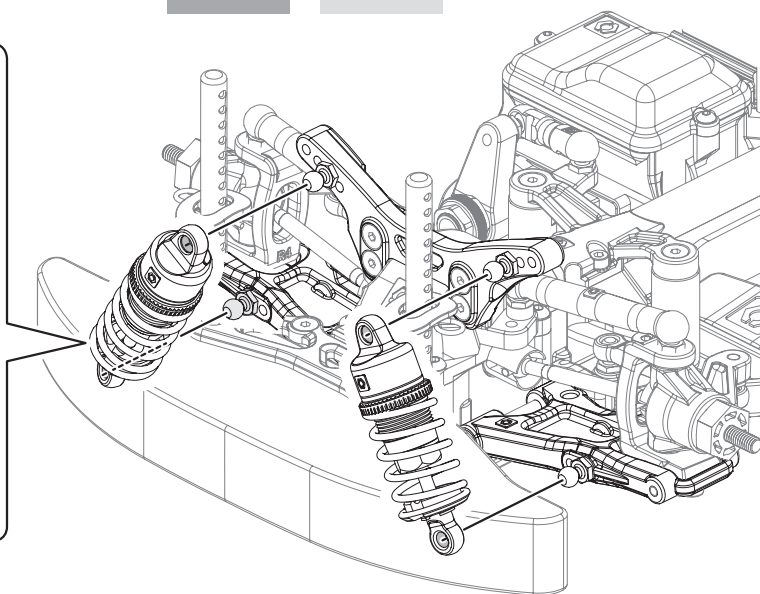
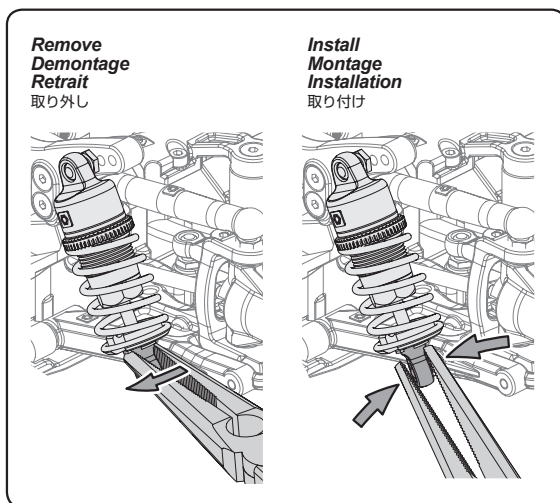

2

! Look for any damaged parts.
 Schauen Sie nach defekten Teilen.
 Vérifiez qu'il n'y ait pas de pièces endommagées.
 ● 各部が傷んでいないか確認します。

Front
Vorne
Avant
フロント

Rear
Hinten
Arrière
リア

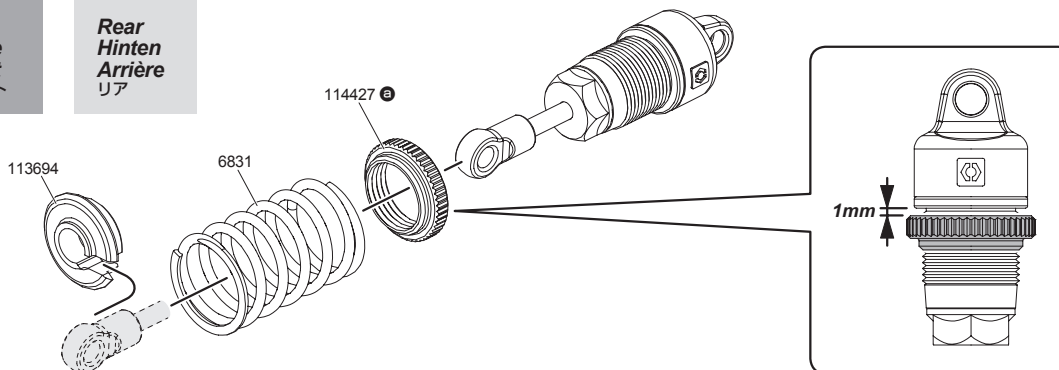

3

Filling Oil Shocks
Befüllen der Dämpfer mit Öl
Remplissage d'huile des amortisseurs
 オイルの入れ方

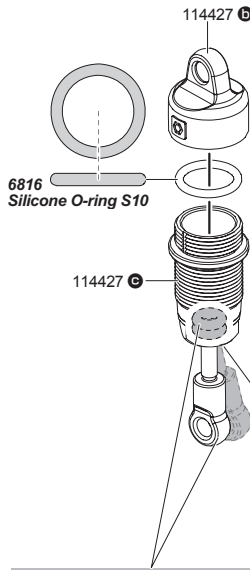

1 Shock Oil (Available separately)
Dämpferöl (Separat erhältlich)
Huile d'amortisseur (Disponible séparément)
 ショックオイル (別売)

Stock shock oil is equivalent to 50wt silicone oil.
Das Dämpferöl entspricht 50wt Silikonöl.
L'huile d'amortisseurs est équivalente à l'huile silicone 50wt.

シリコンオイルの#50 (#500)に相当しています。

Check for leaking oil.
Achten Sie darauf, ob Öl ausläuft.
Vérifiez qu'il n'y a pas de fuite d'huile.
 オイルの漏れを確認します。



2

Use a Rag.
Verwenden Sie einen Putzlappen.
Utilisez un chiffon.
 オイルを拭き取ります。

Move the shaft up and down slowly to remove all air bubbles.
Bewegen Sie die Kolbenstange langsam nach oben und unten, damit Luftblasen entweichen können.
Déplacez l'axe vers le haut et vers le bas doucement pour faire partir toutes les bulles.
 ゆっくりピストンを動かし空気を抜いてください。



3

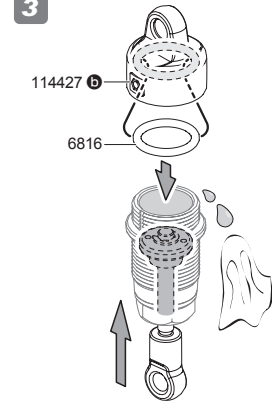

Compress shock shaft completely to remove excess oil. This ensures smooth shock travel after assembly.
Schieben Sie die Kolbenstange vollständig in den Dämpfer. Damit erzielt man eine sehr gleichmäßige Dämpfung.
Comprimez complètement l'axe de l'amortisseur pour retirer l'excès d'huile. Cela garantit un mouvement en douceur de l'amortisseur après son montage.

スムーズにショックが動く様にシャフトを押し上げ、余分なオイルをふき取ります。

! If shock shaft is bent, replace shock shaft and silicone O-rings.
Wenn die Kolbenstange verbogen sein sollte, tauschen Sie sie und ersetzen Sie die O-Ringe.
Si l'axe de l'amortisseur présente un gauchissement, remplacez l'axe ainsi que les joints toriques silicone.
 ● シャフトが曲がっている時は、シリコンOリングと合わせて交換してください。

4

Use masking tape to protect shock shaft. Screw ball end all of the way onto the shock shaft.

Verwenden Sie einen Lappen um die Kolbenstange nicht zu verkratzen. Schrauben Sie die Kugelpfanne vollständig auf die Stange.

Utilisez du ruban de masquage pour protéger l'axe de l'amortisseur. Vissez entièrement l'embout sphérique sur l'axe de l'amortisseur.

紙を巻くとシャフトを傷つけません。

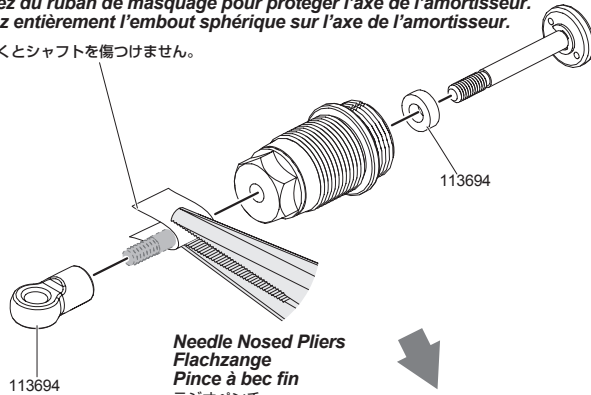

Needle Nosed Pliers
Flachzange
Pince à bec fin
 ラジオベンチ

Remove Demontage
 取り外し

Install Montage
 取り付け

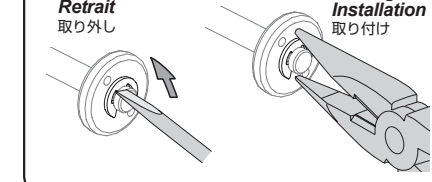

Z242
E Clip E2mm

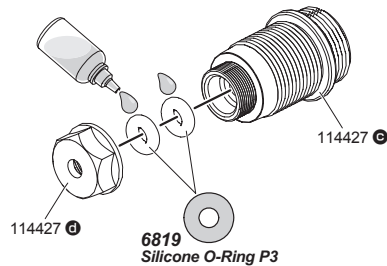
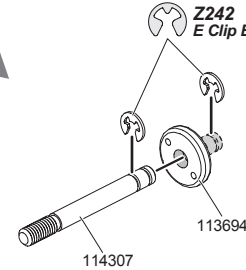

! Installation is reverse of removal.
Die Montage erfolgt in umgekehrter Reihenfolge zur Demontage.
L'ordre d'installation est inverse de l'ordre de démontage.
 ● 組み立ては逆の手順で図を参考にしてください。

4-5

Differential Maintenance Entretien du différentiel Wartung des Differentials デフのメンテナンス

Inspect for oil leakage and gear wear.
Repair or replace if necessary.

Auf Ölverlust und Abnutzung der Zähne untersuchen. Defekte Teile reparieren oder tauschen.

Vérifiez qu'il n'y a pas fuite d'huile ou d'usure des pignons. Réparez ou remplacez si nécessaire.

オイル漏れ、ギアの磨耗を確認し、必要であれば交換をします。

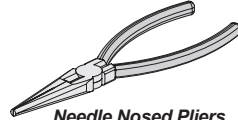

Needle Nosed Pliers
Spitzzange
Pincettes à becs longs
ラジオペンチ

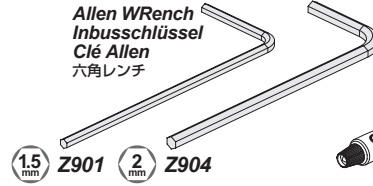

Allen Wrench
Inbusschlüssel
Clé Allen
六角レンチ



160393
Grease
Fett
Graisse
グリス

1

This step is the same for front and rear.
Diese Schritte sind für vorne und hinten identisch durchzuführen.
Même étape pour l'avant et l'arrière.

● 図を参考にフロント、リア側を同様に作業してください。

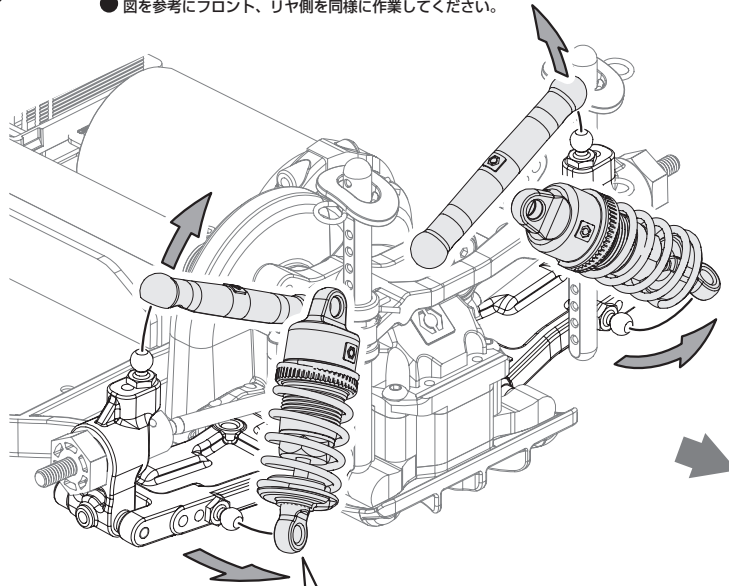

Remove
Démontage
Retrait
取り外し

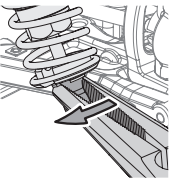

Install
Montage
Installation
取り付け

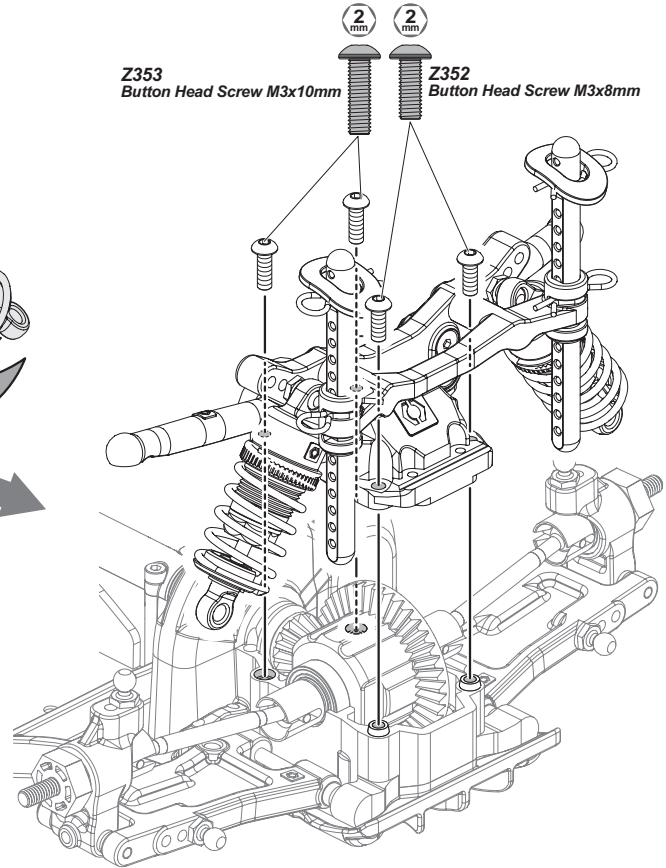
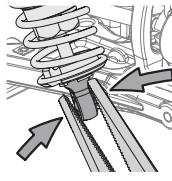

Z353
Button Head Screw M3x10mm

Z352
Button Head Screw M3x8mm

2

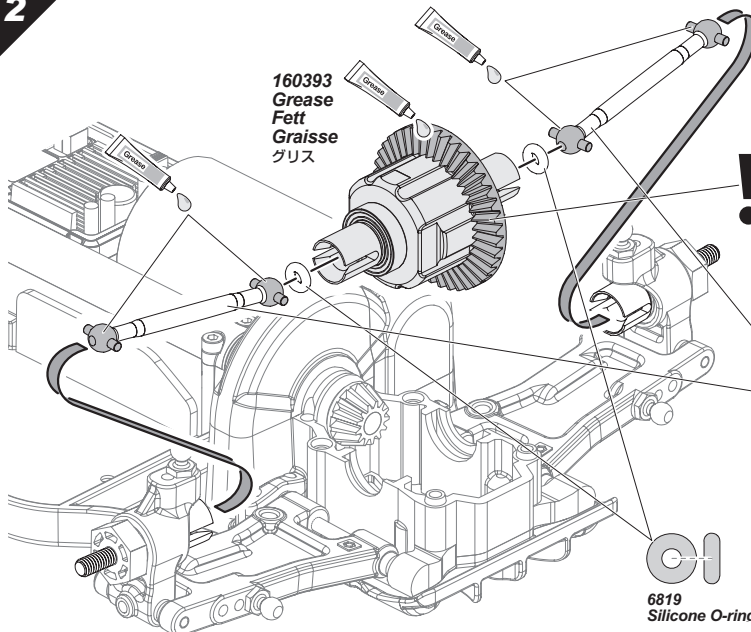

160393
Grease
Fett
Graisse
グリス

Note direction during differential assembly.
Beachten Sie bei der Differential-Montage die Richtung.
Faites attention au sens lors du montage du différentiel.
● デフギアの向きに注意して組み立てます。

Front
Vorne
Avant
フロント



116034
DRIVE SHAFT 46.5mm

Rear
Hinten
Arrière
リア

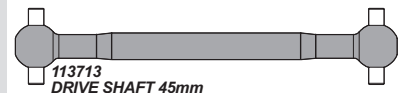

113713
DRIVE SHAFT 45mm

6819
Silicone O-ring P-3 (Red)

3

If parts are damaged, repair or replace them according to the instruction below.
 Wenn Teile beschädigt sind, reparieren oder ersetzen Sie sie wie auf den Zeichnungen erklärt.
 Si des pièces sont endommagées, réparez-les ou remplacez-les suivant les instructions ci-dessous.
 消耗した部品を交換します。

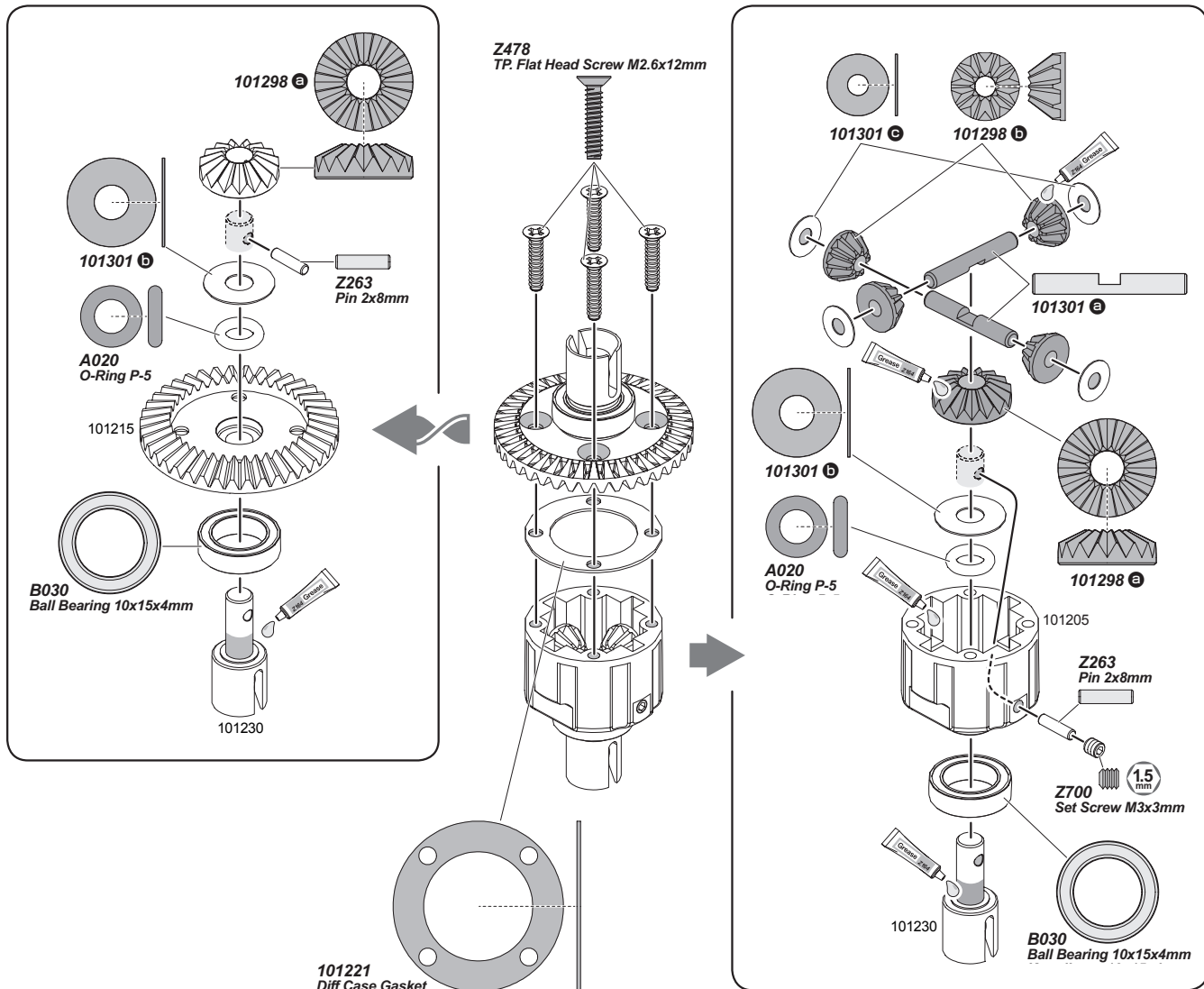

Install
Montage
Installation
取り付け

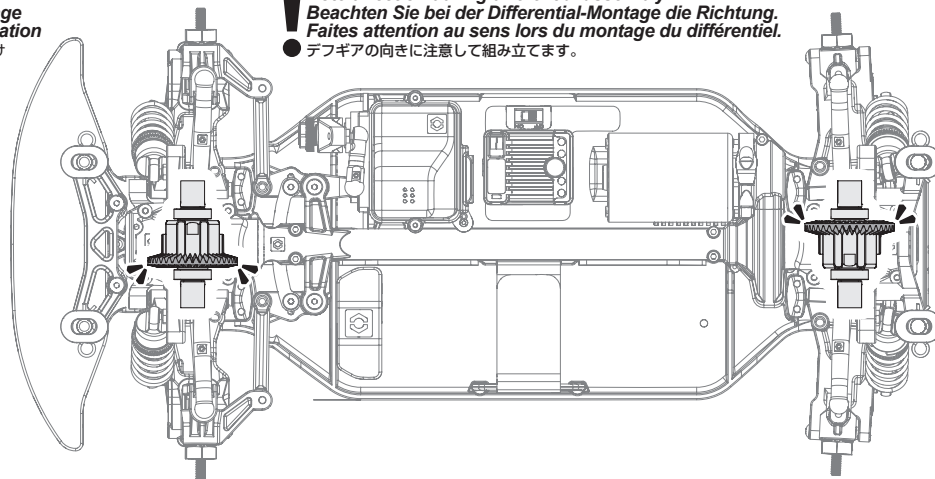

! Note direction during differential assembly.
 Beachten Sie bei der Differential-Montage die Richtung.
 Faites attention au sens lors du montage du différentiel.
 ● デフギアの向きに注意して組み立てます。

! Installation is reverse of removal.
 Die Montage erfolgt in umgekehrter Reihenfolge zur Demontage.
 L'ordre d'installation est inverse de l'ordre de démontage.
 ● 組み立ては逆の手順で図を参考にしてください。

4-6

Radio Maintenance RC-Anlage

Entretien de la radio プロシステムのメンテナンス

Steering Trim Lenkungs-Trimmung Trim de direction ステアリングトリム

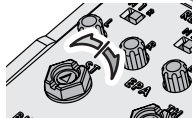

To be used for centering the steering.
Um den Geradeauslauf einzustellen.
À utiliser pour régler le fonctionnement de la direction.
ステアリングの直進位置 (ニュートラル) が調整できます。

Throttle Trim Gas-Trimmung Trim d'accélération スロットルトリム



To be used for centering the throttle.
Zum Einstellen der Gas Position.
À utiliser pour régler le fonctionnement de l'accélération.
スロットルの停止位置 (ニュートラル) が調整できます。

Reverse Switch Servowegschalter Commutateur d'inversion リバーススイッチ

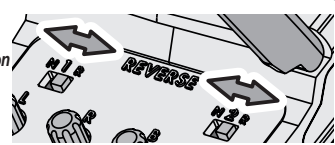

Refer to the instruction of kit and check direction of reverse switch.
Schauen Sie in die Anleitung Ihres Autos um die Stellung für den Schalter daraus zu entnehmen.
Reportez-vous aux instructions du kit et vérifiez la direction de l'interrupteur d'inversion de marche.
キット説明図を参考にリバーススイッチの位置を確認します。

Steering Exponential Exponentielle Lenkung Fonction exponentielle de la direction ステアリングエクスポネンシャル

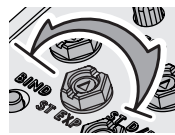

To be used for setting the control response curve of the steering.

Zur Einstellung der Steuerreaktionskurve der Lenkung.
À utiliser pour régler la courbe de réponse d'une commande de direction.
ステアリングの制御応答曲線を設定するために使用します。

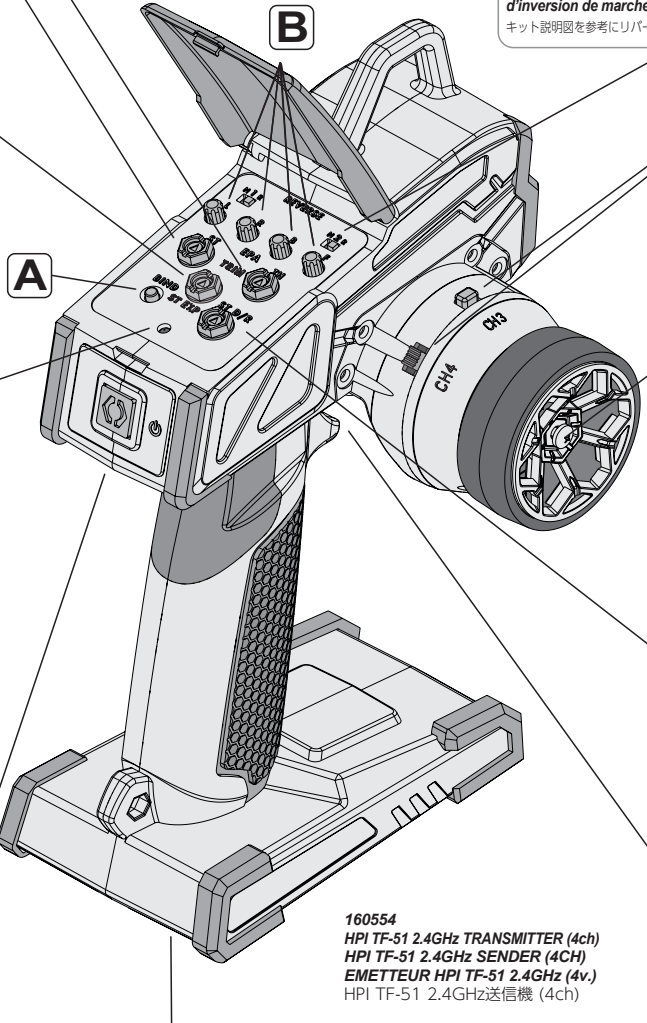

3ch & 4ch Switch 3. Kanal und 4. Kanal (Schalter) Interrupteur 3e et 4e canal 3ch&4chスイッチ

This switch is used for optional parts.
Dieser Schalter kann für weitere Optionen verwendet werden.
Cet interrupteur est utilisé pour les pièces optionnelles.
オプション製品に対応します。

Steering Wheel Lenkrad Volant de direction ステアリングホイール

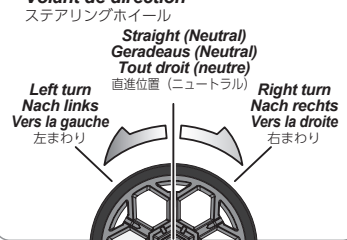

Steering Dual Rate Lenkeinschlagsbegrenzung Double débit de direction ステアリングデュアルレート

To be used to adjust steering servo throw.
Zum Einstellen des maximalen Lenkeinschlags.
À utiliser pour le réglage du taux et de l'angle du servo.
R/Cカーの曲がる量を調整できます。

Throttle Trigger Gas-Hebel Gâchette d'accélération スロットルトリガー

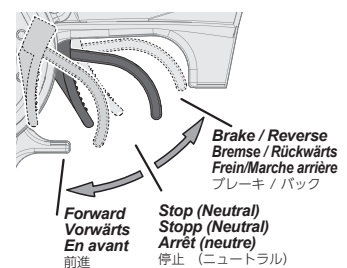

Battery Level Indicator Batterie Zustands-Anzeige Indicateur du niveau des piles バッテリーレベルインジケータ

- Good Batteries
Batterien sind in Ordnung
Piles bonnes
電池が充分ある場合は点灯します。
- Low Batteries (Light Blinks)
Leere Batterien (LED blinkt)
Piles faibles
点滅を始めたら電池を交換します。

Exchange Batteries
When you hear an audible beep and the LED blinks in red, replace the batteries with new ones immediately.

Tauschen Sie die Batterien
Wenn Sie einen Signalton hören und die LED rot blinkt, ersetzen Sie die Batterien sofort durch neue.

Changez les piles
Si bip sonore se fait entendre et la LED clignote en rouge, remplacez immédiatement les piles par de nouvelles.
バッテリーの交換目安
ピープ音が鳴り、LEDが赤く点滅したら、すぐに新しい電池と交換してください。

Power Switch Hauptschalter Interrupteur de marche/arrêt 電源スイッチ

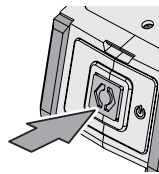

- ON
AN
MARCHE
オン
- OFF
AUS
ARRÊT
オフ

Hold the button down.
Den Knopf drücken.
Maintenez le bouton enfoncé
ボタンを押したままにして

Attention
Achtung
Attention
注意

Do not mix batteries of different ages or types.
Verwenden Sie immer Batterien gleichen Alters und Typs.
Ne mélangez pas des piles de différents âges ou de différents types.
古い電池と新しい電池を混ぜて使わないでください。

A Bind Switch Verbindungs-Knopf Interrupteur d'association バインドスイッチ



Programming a receiver to recognize the code of only one specific transmitter.
Um den Empfänger mit genau einem speziellen Sender zu verbinden.
Programmer un récepteur pour qu'il reconnaisse seulement le code d'un émetteur spécifique.
バインドとは、送信機の固体識別番号を受信機に記憶させる作業です。

B End Point / EPA Endpunkte / EPA Limite エンドポイント / EPA

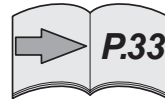

End point adjustments allow you to set the limits of steering and throttle.
Mit der EPA-Funktion können Sie die Endausschläge der Lenkung und des Gas-Servos einstellen.
Les points de limite vous permettent de fixer les limites de la direction et de l'accélération.
エンドポイントの設定とは、ステアリングとスロットル操作の最大位置を設定する事です。

Receiver Connections Anschluss des Empfängers Connexions du récepteur 受信機側配線図

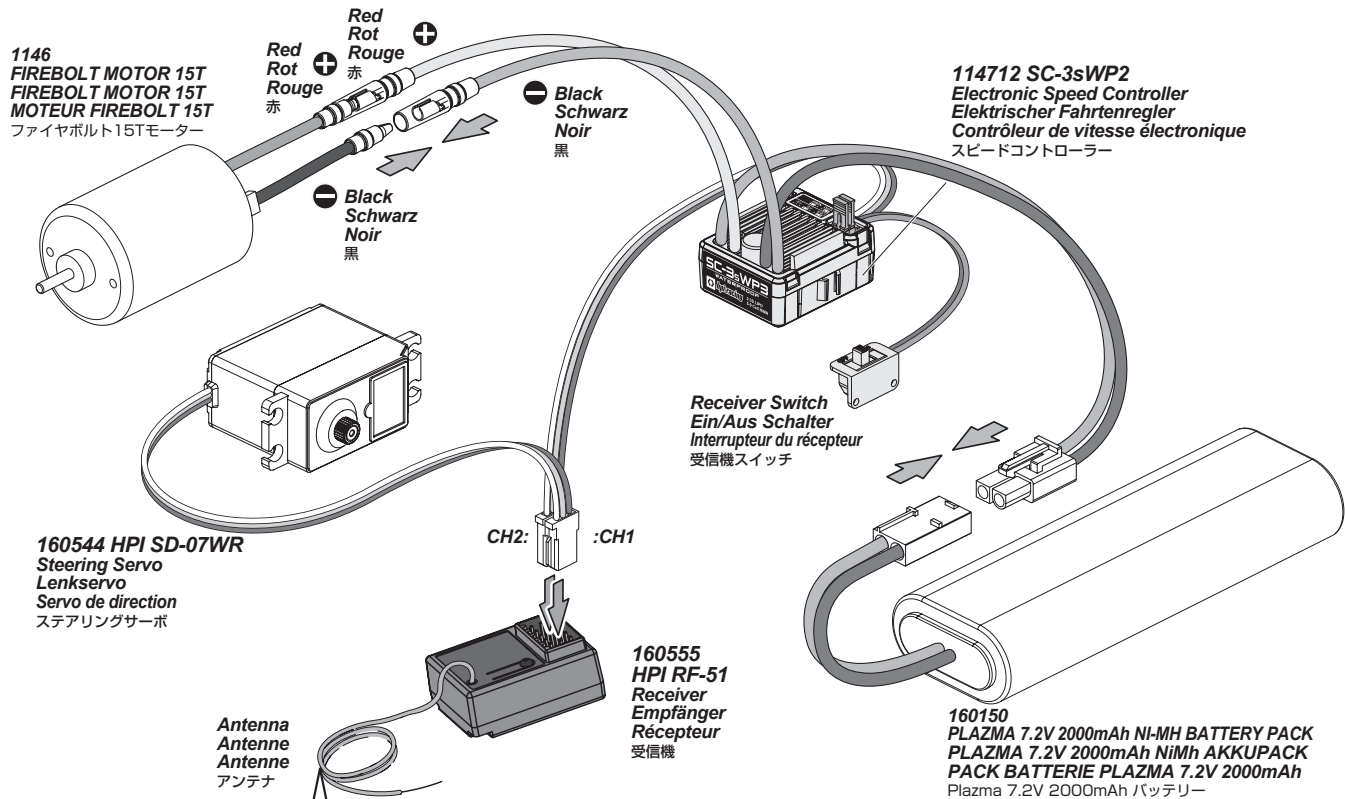

Attention
Achtung
Attention
注意

Do not make sharp bends or cut the antenna.
Knicken oder kürzen Sie die Antenne auf keinen Fall.
Ne faites pas d'angles vifs et ne coupez pas l'antenne.
急な角度で折り曲げたり切らないでください。

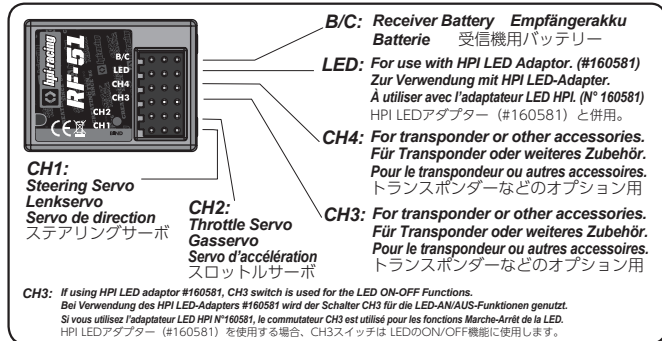

Overheat Protection. Temperaturschutz Protection anti surchauffe ヒートプロテクター機能

When the internal temperature of the ESC is higher than a factory preset threshold for 5 seconds, the ESC will reduce and will cut off the output power. Once the Overheat Protection is activated, the throttle repeats turning on and off quickly and acceleration becomes erratic. Stop driving immediately and solve the problem by referring to the Troubleshooting guide. Do not drive the R/C car until the LED turns off. Allow the Speed Controller to cool down for 15 minutes. The Overheat Protection function will turn off and you can drive the R/C car again.

Wenn die interne Temperatur des Reglers einen werksseitig eingestellten Wert für 5 Sekunden übersteigt, wird die Ausgangsleistung des Reglers begrenzt und abgeschaltet. Sobald der Temperaturschutz aktiviert ist, wird die Gasannahme ein- und ausgeschaltet - das Auto beginnt zu stottern. Halten Sie sofort an und beheben Sie das Problem mit Hilfe der Fehlerfibel. Fahren Sie nicht mit dem Auto bis die LED ausgeht. Lassen Sie den Regler für 15 Minuten abkühlen. Der Temperaturschutz wird deaktiviert und Sie können mit dem Auto wieder fahren.

Lorsque la température intermédiaire du contrôleur de vitesse est supérieure à une valeur réglée en usine pendant 5 secondes, celui-ci va réduire puis couper la puissance de sortie. Une fois que la sécurité contre la surchauffe est activée, les gaz se mettent en marche et s'arrêtent rapidement, l'accélération devient difficile. Arrêtez immédiatement de conduire, et résolvez le problème en vous reportant au guide de dépannage. Ne conduisez pas le véhicule tant que la LED est allumée. Laissez le contrôleur de vitesse se refroidir pendant 15 minutes. La protection contre la surchauffe va se désactiver et vous pourrez de nouveau conduire votre voiture.

スピードコントローラーに大きな負荷がかかり回路内の温度が上昇した場合、回路保護の為ヒートプロテクターが作動します。ヒートプロテクターが作動するとスロットルが小刻みにON/OFFを繰り返しギクシャクした加速をします。このような状態になった場合は速やかに走行を中止し、トラブルシューティングを参考に原因を取り除きます。約15分程走行を中止して回路内の温度が通常温度に戻れば解除されます。

Throttle Signal loss Protection Signalverlust-Schutz Protection de perte de signal de l'accélérateur スロットルシグナルプロテクター機能

The ESC will cut off the output power if the throttle signal has been lost for 0.1 second.
The "Fail Safe" function of the radio system is strongly recommended to be activated.

Der Regler schaltet die Ausgangsleistung ab, wenn das Gas-Signal für 0.1 Sekunden unterbrochen wird.
Wir empfehlen ausdrücklich die "Fail Save" Funktion der Fernsteuerung zu aktivieren.

Le contrôleur électronique de vitesse va couper la puissance de sortie si le signal d'accélération a été perdu pendant 0,1 seconde. Il est fortement recommandé d'activer la fonction de sécurité redondante du système radio.

スロットルのシグナル信号が0.1秒間失われると、安全の為に動作停止になります。
フェイルセーフ機能が付いている送受信機セットを合わせて使用する事を強くお勧め致します。

Binding and Fail Safe Verbinden und Fail-Safe Association et sécurité intégrée バインド & フェイルセーフ

Programming a receiver to recognize the code of only one specific transmitter.
Den Empfänger so programmieren, dass er die Signale von genau einem Sender empfängt.
Programmation d'un récepteur pour reconnaître le code d'un émetteur spécifique.
 バインドとは、送信機の固有識別番号を受信機に記憶させる作業です。

Caution
Warnhinweise
Précautions
警告

If you change transmitters or add a receiver, you must re-bind before operating your vehicle.
Wenn Sie den Sender tauschen oder einen weiteren Empfänger einsetzen, müssen Sie den Verbindungsvorgang erneut ausführen, bevor Sie Ihr Modell betreiben.
Si vous changez d'émetteurs ou que vous ajoutez un récepteur, vous devez recommencer l'association avant de faire fonctionner votre véhicule.

送信機を変更する場合や受信機を変更または追加する時はバインドとフェイルセーフ作業を行ってください。

1

Place the transmitter and the receiver close to each other (within one meter). Turn the power switch on the transmitter to the ON position.
Bringen Sie Sender und Empfänger nah zusammen (innerhalb eines Meters). Schalten Sie den Sender an.
Positionnez l'émetteur et le récepteur à proximité l'un de l'autre (moins d'un mètre). Mettez l'interrupteur de l'émetteur en position de marche (ON).

送信機と受信機を近づけ、送信機のスイッチを入れます。

! Hold the button down. Den Knopf drücken.
! Maintenez le bouton enfoncé
 ボタンを押したままにして

2

Press and hold the receiver setup button, then turn the power switch to the ON position. The receiver LED will flash quickly. Release the setup button after 1 second.
Drücken und halten Sie den Einstell-Knopf am Empfänger. Schalten Sie nun den Empfänger an, halten Sie dabei den Knopf gedrückt. Die Empfänger-LED wird schnell blinken. Lassen Sie dann nach einer Sekunde den Einstell-Knopf los.
Appuyez sur le bouton de réglage du récepteur et maintenez-le enfoncé, puis tournez l'interrupteur en position de marche ON et continuant de maintenir le bouton de réglage. La LED du récepteur clignote rapidement. Relâchez le bouton du récepteur après 1 seconde.

受信機のSETUPボタンを押しながらスイッチを入れます。LEDが点滅した1秒後にSETUPボタンを離します。

1

! Hold the button down. Halten Sie den Knopf gedrückt.
! Maintenez le bouton enfoncé
 ボタンを押したままにして

2

! After 1 Seconds Nach 1 Sekunden Après 1 seconde
 1秒後

3

Press and hold the binding button on the transmitter for 1 second until the LED on the receiver is continuously lit.
Drücken und halten Sie den Verbindungs-Knopf am Sender für eine Sekunde bis die LED des Empfängers durchgängig leuchtet.
Appuyez sur le bouton d'association de l'émetteur et maintenez-le enfoncé pendant 1 seconde, jusqu'à ce que la LED de l'émetteur soit allumée fixement.

送信機のバインドボタンを1秒間押します。受信機のLEDが点滅から点灯に変わりサーボがコントロール可能となります。

1

2

! LED continuously lit. Durchgängig leuchtende LED. LED allumée fixement.
 LED点灯

After 1 Seconds Nach 1 Sekunden Après 1 seconde 1秒間押します。

Fail Safe Setup Fail-Safe Einstellvorgang Réglage de sécurité フェイルセーフセットアップ

This car has a built-in fail safe system. If the radio glitches, because of interference or the car goes out of range, the servo will apply the brakes to protect your car. The fail safe system has been setup at the factory, but you should become familiar with the function of the fail safe and check the operation before running.
Dieses Auto ist von Werk aus mit einer Fail-Safe Einheit ausgestattet. Falls es zu Empfangsproblemen kommt, weil Funkstörungen auftreten oder das Auto die Reichweite des Senders verläßt, wird das Auto automatisch bremsen. Die Fail-Safe Einheit ist von Werk aus eingestellt. Sie sollten allerdings lernen, wie man diese einstellt und sie vor jeder Fahrt überprüfen.
Ce véhicule possède un système de sécurité intégré. Si la radio tombe en panne, du fait des interférences ou qu'elle se trouve hors de portée, le servo actionnera les freins pour protéger votre véhicule. Le système de sécurité intégré a été réglé en usine, mais vous devez vous familiariser avec son fonctionnement et vérifier qu'il marche correctement avant utilisation.

本製品のR/CシステムにはR/Cカーの暴走を防ぐために、フェイルセーフ機能がスロット側に内蔵されています。R/Cカーが走行中に電波混信や電波が到達しない時にR/Cカーの暴走を防ぐ機能です。フェイルセーフシステムは工場出荷時に設定がされていますが、安全と機能理解のため走行前に動作確認を行います。

Situations when the fail safe will operate.
Situationen in denen die Fail-Safe Einheit eingreift
Situations dans lesquelles la sécurité se déclenchera.
 フェイルセーフが動作する状況。

1

When transmitter radio signal is cut off.
Wenn das Signal vom Sender nicht richtig ankommt.
Lorsque le signal radio de l'émetteur est coupé.
 送信機の電波が受信機に到達しなくなった場合。

HPI RF-51
HPI RF-51N

2

When receiver battery charge is low.
Wenn der Empfängerakku leer ist.
Lorsque la charge de la batterie du récepteur est faible.
 受信機用バッテリーの残量が少なくなった場合。

HPI RF-51N
ONLY

When fail safe is operating, the red LED will continuously flash. Wenn das Fail-Safe aktiv ist, blinkt die rote LED durchgängig. Lorsque la sécurité est déclenchée, la LED rouge clignote continuellement.
 フェイルセーフ作動時には受信機のLEDが点滅します。

The fail safe can not completely protect your car. Die Fail-Safe Einheit kann ihr Auto nicht zu 100% schützen. La sécurité intégrée ne peut pas complètement protéger votre véhicule.
 フェイルセーフは電波障害、R/Cカーの暴走を完全に防ぐものではありません

31

Fail Safe Setup Fail-Safe Einstellvorgang Réglage de sécurité フェイルセーフセットアップ



Any new binding of transmitter & receiver will clear the preset fail safe.
Jeder neu durchgeführte Verbindungsvorgang löscht die Fail-Safe-Einstellungen.
Toute nouvelle association entre un émetteur et un récepteur annulera les réglages de la sécurité intégrée.
フェイルセーフの設定は、バインドする度にクリアされますのでその都度再設定してください。

1 Turn the power switch to the ON position on the transmitter. Turn on receiver. Press the setup button on the receiver then release. LED will flash.

Schalten Sie den Sender ein. Schalten Sie den Empfänger an. Drücken Sie den Einstellknopf am Empfänger und lassen Sie ihn wieder los. Die LED wird blinken.

Mettez l'interrupteur de l'émetteur en position de marche (ON). Mettez le récepteur en marche. Appuyez sur le bouton de réglage du récepteur puis relâchez-le. La LED va clignoter.

送信機と受信機のスイッチを入れます。受信機のスイッチをONにします。受信機のSETUPボタンを押しLEDが点滅になったら離します。

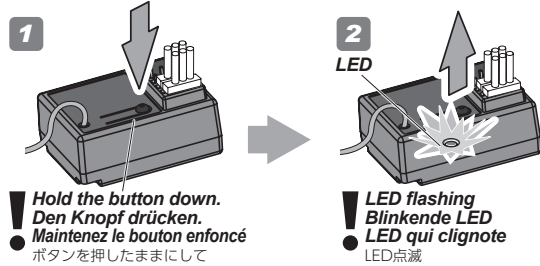

NOTE: Start step two within five seconds.

After five seconds fail safe setup will reset, the LED will be continuously lit and you will have to start over at step one above.

HINWEIS: Führen Sie Schritt zwei innerhalb von fünf Sekunden aus.

Nach fünf Sekunden wird der Einstellvorgang abgebrochen, die LED leuchtet durchgängig und Sie müssen wieder bei Schritt eins beginnen.

Commencez la deuxième étape dans les cinq secondes. Après cinq secondes, la sécurité intégrée va se remettre à zéro, la LED sera éclairée fixement et vous devrez recommencer à la première étape ci-dessus.

すぐに次のステップに差し掛かってください。5秒以上経過するとLEDは点灯に戻ってしまい、初めからやり直す必要があります。

2 Electric setup.
Elektro Setup
Réglage électrique
電動カーの場合

Leave throttle trigger in neutral position, and press the setup button. The LED will flash quickly. Once the receiver LED remains lit, then release the setup button on the receiver.

Lassen Sie den Gashebel in der Neutralposition und drücken Sie den Einstellknopf. Die LED beginnt schnell zu blinken. Lassen Sie die Bremse am Sender los sobald die LED durchgängig leuchtet. Lassen Sie danach den Einstellknopf am Sender los.

Laissez la gâchette d'accélération en position neutre, et appuyez sur le bouton de réglage. La LED clignote rapidement. Une fois que la LED du récepteur reste allumée, relâchez le bouton de réglage du récepteur.

送信機のスロットトリガーに触れないまま、受信機のSETUPボタンを押し、LEDが早めの点滅になる事を確認してください。LEDが点灯に変わったら、SETUPボタンを離します。

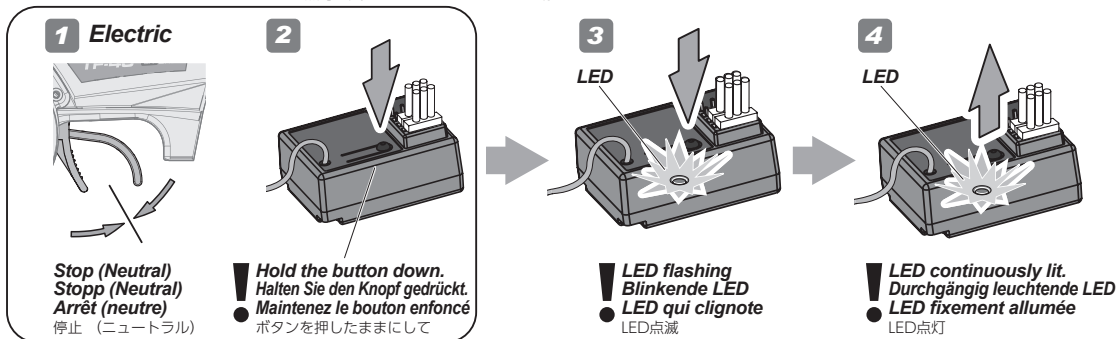

3 To confirm that fail safe is working properly, the ESC will go in to the neutral position and the vehicle will not move when you shut off the transmitter. See page 11 and check the Fail Safe function to see if it is working properly. You do not need to repeat this procedure each time you run.

Wenn das Fail-Safe aktiv ist, wird der Regler in die Neutralstellung geschaltet und das Auto bewegt sich nicht, auch wenn Sie den Sender ausschalten. Schauen Sie auf Seite 11 nach um die Fail-Safe Funktion zu überprüfen. Dieser Vorgang muss nicht vor jeder Fahrt durchgeführt werden.

Pour vérifier que la sécurité intégrée fonctionne correctement, le contrôleur de vitesse devrait se mettre en position neutre dès que vous éteignez l'émetteur. Consultez la page 11 et vérifiez que la fonction de sécurité intégrée fonctionne correctement. Vous n'aurez pas besoin de recommencer ceci à chaque fois que vous utiliserez le véhicule.

送信機のスイッチを切り受信機のLEDが点滅し何も起きない事を確認し、再びスイッチを入れ動作確認して作業は終了となります。11ページを参考にフェイルセーフが正しく機能してるか確認してください。2回目以降は走行のたびにフェイルセーフを設定する必要はありません。

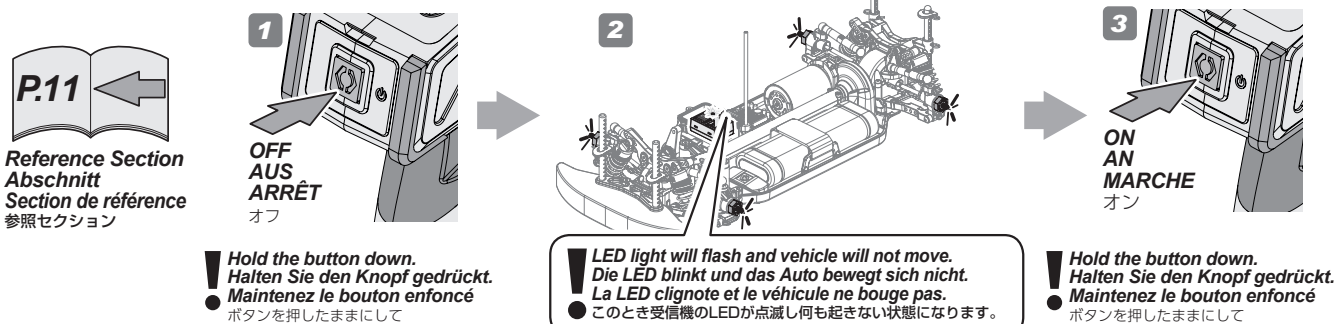

End Point Adjustment / EPA Endpunkt Einstellung / EPA Réglage de point de limite エンドポイント / EPAの設定

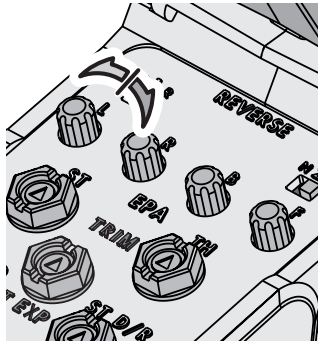

End point adjustments allow you to set the limits of steering and throttle.
 Die Endpunkt-Einstellung erlaubt es den Servoweg der Lenkung und von Gas/Bremse zu begrenzen.
 Les réglages de point de limite vous permettent de fixer les limites de la direction et de l'accélération.
 エンドポイントの設定とは、ステアリングとスロットル操作の最大位置を設定する事です。



Caution
Warnhinweise
Précautions
警告

Do not adjust the servo beyond its limit. Damage may occur.
 Stellen Sie den Servoweg nicht größer als möglich ein, da sonst Beschädigungen auftreten können.
 Ne réglez pas le servo au-delà de ses limites. Cela pourrait provoquer des dommages.

サーボが最大位置を越えないように設定してください。サーボが破損する恐れがあります。

1

Turn the power switch to the ON position on the transmitter. Turn on the receiver. Place the car on a stand and adjust steering and throttle trim, then turn dual rate to maximum setting.

Schalten Sie den Sender ein. Schalten Sie den Empfänger ein. Stellen Sie das Auto auf eine Box und stellen Sie die Trimmung für die Lenkung und Gas/Bremse ein. Stellen Sie danach Dual-Rate D/R auf Maximum.

Mettez l'interrupteur de l'émetteur en position marche (ON). Allumez le récepteur. Mettez le véhicule sur un support, et réglez les trims de direction et d'accélération, puis mettez le double débit à sa valeur maximale.

台の上に車を載せ送信機と受信機のスイッチを入れ、トリム調整を行いデュアルレートを最大にします。

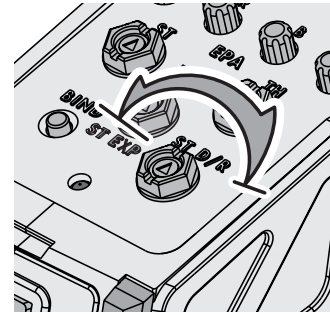

2

Turn steering wheel all the way to the left and adjust your end point to the desired angle.

Drehen Sie das Lenkrad ganz nach links und stellen Sie die Endpunkt-Einstellung so ein, dass das Servo nicht auf Anschlag läuft.

Tournez le volant de direction au maximum vers la gauche, et réglez votre limite à l'angle désiré.

ステアリングホイールを左側最大に保ち、タイヤの最大切れ角を調整ダイヤルで調整します。

Damage to your servo may occur if your maximum steering endpoints are set too far.

● Das Lenkservo kann beschädigt werden, wenn die Lenkausschläge zu groß eingestellt sind.

Vous pourriez endommager votre servo si la valeur du point de limite de direction est fixée trop haut.

サーボがロックしてジリジリうならない様に注意してください。サーボモータ破損の原因になります。

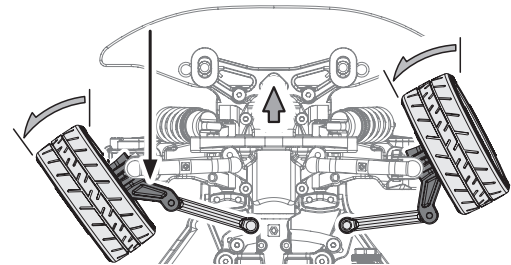
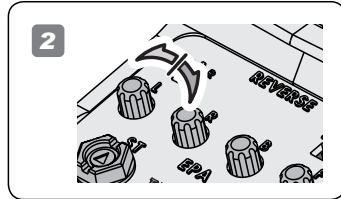
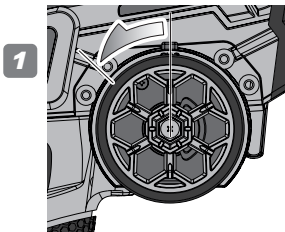

3

Turn steering wheel all the way to the left and adjust your end point to the desired angle.

Drehen Sie das Lenkrad ganz nach links und stellen Sie die Endpunkt-Einstellung so ein, dass das Servo nicht auf Anschlag läuft.

Tournez le volant de direction au maximum vers la gauche, et réglez votre limite à l'angle désiré.

ステアリングホイールを左側最大に保ち、タイヤの最大切れ角を調整ダイヤルで調整します。

Damage to your servo may occur if your maximum steering endpoints are set too far.

● Das Lenkservo kann beschädigt werden, wenn die Lenkausschläge zu groß eingestellt sind.

Vous pourriez endommager votre servo si la valeur du point de limite de direction est fixée trop haut.

サーボがロックしてジリジリうならない様に注意してください。サーボモータ破損の原因になります。

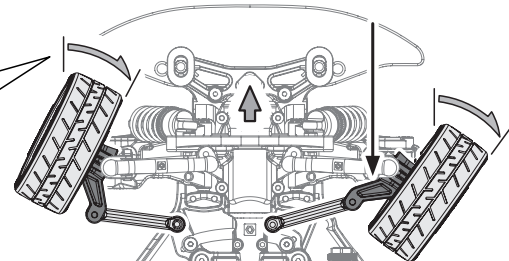
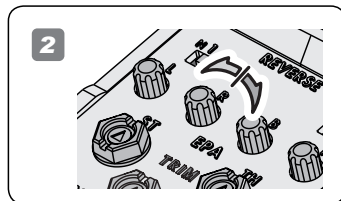
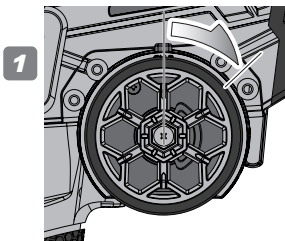

Steering Exponential

Exponentielle Lenkung

Direction exponentielle

ステアリングトリム

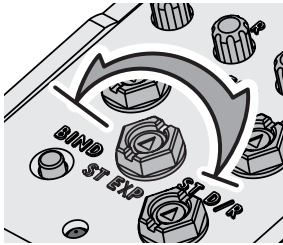

ST EXP (Steering Exponential) controls the response curve of the steering servo (CH1).

Setting to 0 (Standard), the steering servo will respond linearly as you turn the wheel. Turning the dial towards the Negative, the initial steering response will be lessened, but the response will speed up towards the endpoints of the steering wheel movement. This will decrease steering sensitivity.

Turning the dial towards the Positive, the initial steering response will be increased and the response will be lessened towards the endpoints of the steering wheel movement. This will increase steering sensitivity.

ST EXP (exponentielle Lenkung) steuert die Reaktionskurve des Lenkservos (CH1). In der Einstellung 0 (Standard) reagiert der Lenkservo linear, wenn Sie das Lenkrad drehen.

Wenn Sie den Drehknopf ins Negative drehen, verringert dies anfänglich die Reaktion auf Lenkbewegungen, doch diese verstärkt sich, je mehr Sie sich den Endpunkten der Lenkradbewegung nähern. Dies verringert die Lenkempfindlichkeit.

Wenn Sie den Drehknopf ins Positive drehen, erhöht dies anfänglich die Reaktion auf Lenkbewegungen, doch nimmt diese ab, je mehr Sie sich den Endpunkten der Lenkradbewegung nähern. Dies erhöht die Lenkempfindlichkeit.

La fonction ST EXP (Steering Exponential) contrôle la courbe de réponse du servo de direction (CH1).

En cas de réglage sur 0 (standard), le servo de direction réagit de manière linéaire lorsque vous tournez le volant.

Tourner le cadran vers le négatif diminue la réaction initiale de la direction. Cette réaction est plus rapide vers les extrémités du mouvement du volant. Cette action réduit la sensibilité de la direction.

Tourner le bouton vers le positif augmente la réaction initiale de la direction. Cette réaction moins rapide vers les extrémités du mouvement du volant. Cette action augmente la sensibilité de la direction.

ST EXP (ステアリングエクスポネンシャル) は、ステアリングサーボ (CH1) の応答曲線を制御します。

0 (標準) に設定すると、ステアリングサーボはホイールを回すと直線的に反応します。

ダイヤルをマイナス方向に回すと、ステアリングの初期応答は小さくなりますが、ステアリングホイールが動きの終点に向かうにつれて応答が速くなります。これでステアリング感度を下げることができます。

ダイヤルをプラス方向に回すと、ステアリングの初期応答が大きくなり、ステアリングホイールが動きの終点に向かうにつれて応答が遅くなります。これでステアリング感度を上げることができます。

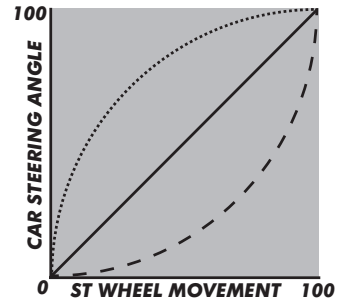

DIAL
0 SOLID - Linear Servo travel
- DASHED - Negative Exponential
+ DOTTED - Positive Exponential

Steering Wheel Adjustment

Lenkradeinstellung

Ajustement du volant

ステアリングホイールの設定

The steering module on the TF-51 can be swapped from one side of the Transmitter body to the other. This allows for Left as well as Right handed use. *

Das Lenkmodul des TF-51 kann von einer Seite des Sendergehäuses zur anderen gewechselt werden.

Le module de direction du TF-51 peut être transféré d'un côté à l'autre du corps du transmetteur.

TF-51のステアリングモジュールは、送信機本体の片側から反対側に付け替えることができます。

1

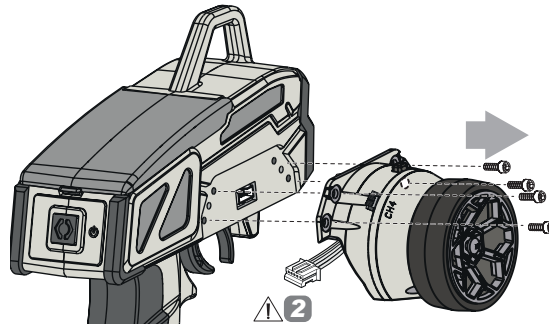
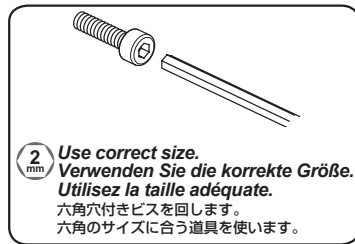

2

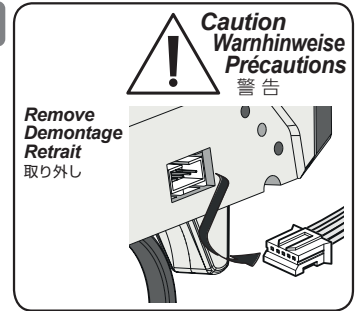

3

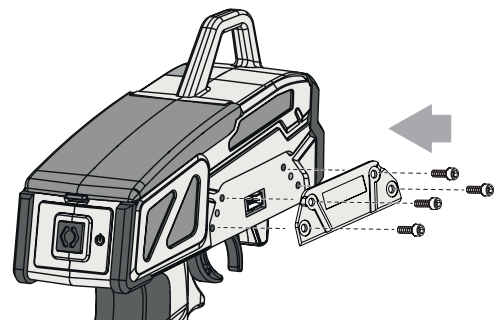
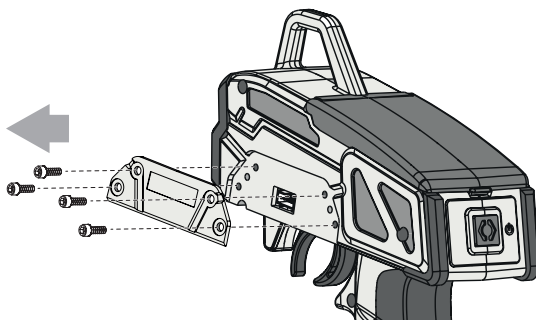

4

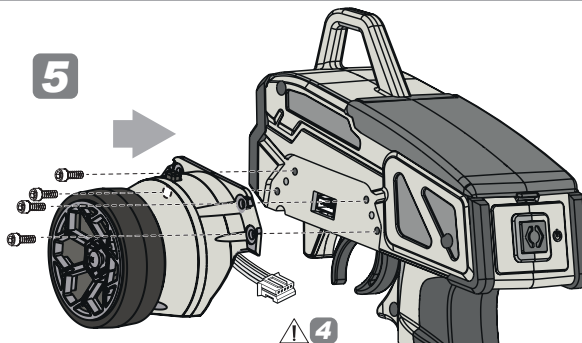

5

*This step same for left and right. Dieser Schritt ist links und rechts identisch durchzuführen.

La même étape est répétée à gauche et à droite.

図を参考に左側、右側を同様に作業してください。

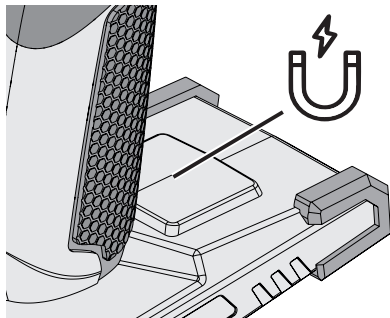

Magnetic area suitable for securing bodyclips or small screws while working on your RC vehicle
 Magnetbereich zum Befestigen von Karosserieclips oder kleinen Schrauben bei der Arbeit an Ihrem RC-Fahrzeug
 Zone magnétique idéale pour sécuriser des clips de retenue ou des petites vis lorsque vous travaillez sur votre jouet téléguidé.
 マグネットエリアでは、R/Cカーの動作中にボディクリップや小ネジを固定できます。

Specification Eigenschaften Caractéristiques 仕様

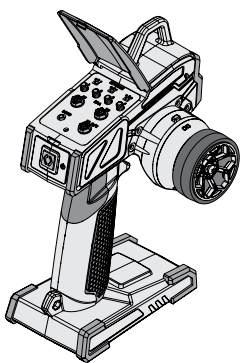

Transmitter TF-51
 ・ System : 4CH
 (Steering, Throttle, Push switch, Slide switch)
 ・ Frequency : 2.4-2.4835GHz
 ・ Radio wave type : FHSS
 ・ Battery : AA x4
 ・ Weight : 385g

Émetteur TF-51
 ・ Système : 4 voies (direction, accélération, Commutateur à poussoir, Commutateur à glissière)
 ・ Fréquence : 2,4-2,4835GHz
 ・ Type d'ondes radio : FHSS
 ・ Piles : 6 V
 ・ Poids : 385g

Sender TF-51
 ・ System: 4 Kanal
 (Lenkung, Gas, Druckschalter, Schiebeschalter)
 ・ Frequenz: 2.4-2.4835GHz
 ・ Sendemodus: FHSS
 ・ Betriebsspannung: 6V (4xAA)
 ・ Gewicht: 385g

送信機 TF-51
 ・方式：4CH (ホイール、トリガー、プッシュスイッチ、スライドスイッチ)
 ・送信周波数：2.4-2.4835GHz帯
 ・電波形式：FHSS
 ・電源：6V (UM-3×4)
 ・重量：385g (電池込)

FCC COMPLIANCE STATEMENT

This device transmits in the range 2.4 to 2.4835 GHz and has been tested to comply with the limits for a Part 15 Class B device of the FCC rules. These limits are designed to provide reasonable protection against harmful interference in a residential installation. This equipment generates, uses and can radiate radio frequency energy and, if not installed and used in accordance with the instructions, may cause harmful interference to radio communications. Any change or modification to the device not expressly approved by the manufacturer may void the user's authority to operate the equipment. Operation is subject to the following two conditions:

(1) This device may not cause harmful interference, and (2) This device must accept any interference received, including interference that may cause undesired operation.

Canada Compliance Statement:

This Class B digital apparatus complies with Canadian ICES-003. (Cet appareil numérique de la classe B est conforme à la norme NMB-003 du Canada.) This equipment complies with the FCC/IC radiation exposure limits set forth for FCC and Industry Canada portable transmitting devices operation in an uncontrolled environment. The equipment should only be used or installed at locations where there is normally at least a 20cm separation between the antenna and all persons. This transmitter must not be co-located or operated in conjunction with any other antenna or transmitter.

CE Compliance statement

The radio equipment type in this product transmits in the frequency range 2.4 to 2.4835 GHz with a maximum power of 18dBm and is in compliance with EU Directive 2014/53/EU. The full text of the Declaration of Conformity is available at www.hpiracing.com/ce

Die Fernsteuerung in diesem Produkt überträgt in dem Frequenzbereich 2.4 bis 2.4835 GHz mit einer maximalen Stärke von 18dBm und sie ist in Übereinstimmung mit der EU Richtlinie 2014/53/EU. Der volle Text und die Erklärungen zur Konformität finden Sie unter www.hpiracing.com/ce

Cet appareil transmet dans la gamme de fréquence de 2,4 à 2,4835 GHz avec une puissance de 18dBm et est conforme à la Directive UE 2014/53 / UE.

Le texte intégral de la Déclaration de conformité est disponible sur www.hpiracing.com/ce

El tipo de equipo de radio en este producto transmite en el rango de frecuencia de 2.4 a 2.4835 GHz con una potencia máxima de 18dBm y cumple con la Directiva de la UE 2014/53/UE. El texto completo de la Declaración de conformidad está disponible en www.hpiracing.com/ce

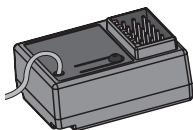

Receiver RF-51/RF-51N
 ・ Frequency : 2.4GHz
 ・ System : 4CH
 ・ Fail Safe
 ・ Battery : 4.8 - 7.4V
 ・ Size : 34.5x26.5x16.5mm
 ・ Weight : 11g

Récepteur RF-51/RF-51N
 ・ Fréquence : 2,4 GHz
 ・ Système : 4 voies
 ・ Sécurité
 ・ Batterie : 4,8 - 7,4V
 ・ Dimensions : 34,5x26,5x16,5mm
 ・ Poids : 11g

Empfänger RF51/RF-51N
 ・ Frequenz: 2.4GHz
 ・ System : 4CH
 ・ Fail-Safe
 ・ Akku : 4.8 - 7.4V
 ・ Größe: 34,5x26,5x16,5mm
 ・ Gewicht: 11g

受信機 RF-51/RF-51N
 ・受信周波数：2.4GHz帯
 ・チャンネル数：4
 ・フェイルセーフ付き
 ・電源：4.8 - 7.4V
 ・寸法：34.5x26.5x16.5mm
 ・重量：11g

5

Exploded View
Explosionszeichnung

Vue éclatée
展開図

Chassis Assembly Chassis

Montage du châssis シャーシ展開図

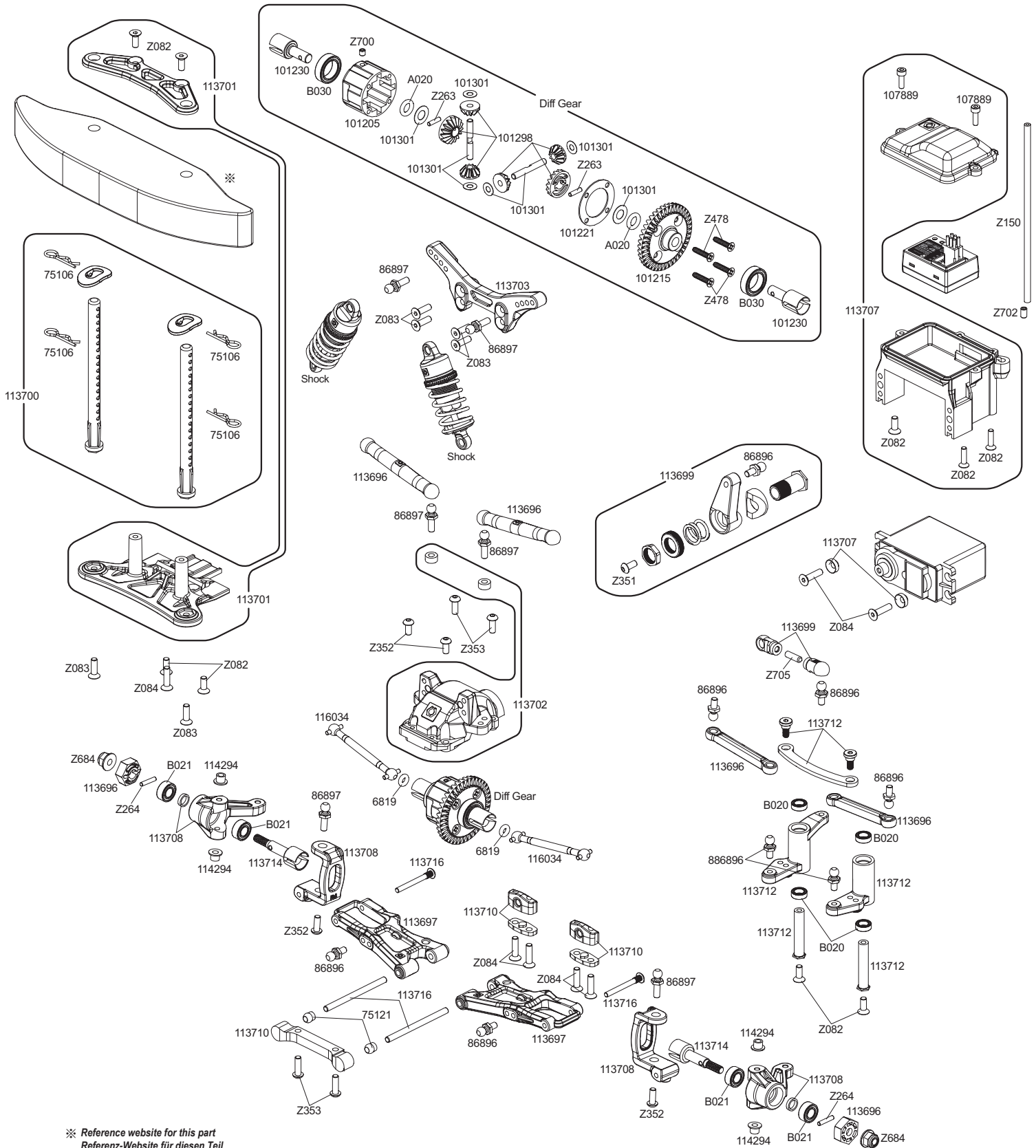

※ Reference website for this part
Referenz-Website für diesen Teil
Site de référence pour cette partie
この部分の参考サイト

En Parts List

Parts #	Description	Parts #	Description
1146	Firebolt 15T Motor (540 Type)	113715	Battery Strap Set
6816	Silicone O-Ring S10 (6pcs)	113716	Hinge Pin Set
6819	Silicone O-Ring P-3 (Red/5pcs)	113717	Spec-Grip Tire 26mm (K Compound/2pcs)
6831	Shock Spring 13X25X1.7mm 7 Coils (Black/2pcs)	113718	Center Drive Shaft
6927	Pinion Gear 27 Tooth (48 Pitch)	113719	Flat Head Screw M2.5X8mm (Hex Socket/10pcs)
75106	Body Pin (6mm/Black/Medium/20pcs)	114294	STEERING BUSHING 3x4.5x4mm (4pcs)
75121	Pivot Ball 3X5mm (4pcs)	114307	Shock Shaft 3.0X28mm (4pcs)
86896	Ball Stud 4.8X12mm (10pcs)	114427	Shock Body Set (2pcs)
86897	Ball Stud 4.8X15mm (10pcs)	114712	SC-3SWP2 Waterproof Electronic Speed Control
101205	Diff Case 5X25X16.5mm	116034	Drive Shaft 46.5mm (2pcs)
101215	Bevel Gear 40T	A020	O-Ring P-5 (4 pcs)
101216	Bevel Gear 13T	B020	Ball Bearing 5X8X2.5mm (2pcs)
101221	Diff Case Gasket (3pcs)	B021	Ball Bearing 5X10X4mm (2pcs)
101230	Diff Shaft 5X23.5mm (2pcs)	B030	Ball Bearing 10X15X4mm (2pcs)
101298	Diff Gear Set	Z081	Flat Head Screw M3X6mm (Hex Socket/10pcs)
101301	Diff Shaft Set	Z082	Flat Head Screw M3X8mm (Hex Socket/10pcs)
107889	Cap Head Screw M2.5X8mm (10pcs)	Z083	Flat Head Screw M3X10mm (Hex Socket/10pcs)
113694	Sport Shock Set (39-49.5mm/4pcs)	Z084	Flat Head Screw M3X12mm (Hex Socket/10pcs)
113695	Main Chassis	Z150	Antenna Pipe Set
113696	Link Set	Z216	Button Head Screw M3X15mm (Hex Socket/4pcs)
113697	Front Suspension Arm Set	Z242	E Clip E2mm (20pcs)
113698	Rear Suspension Arm Set	Z263	Pin 2X8mm (12pcs)
113699	Servo Saver Set	Z264	Pin 2X10mm (10pcs)
113700	Body Mount Set	Z351	Button Head Screw M3X6mm (Hex Socket/10pcs)
113701	Bumper Set	Z352	Button Head Screw M3X8mm (Hex Socket/10pcs)
113702	Diff Cover Set	Z353	Button Head Screw M3X10mm (Hex Socket/10pcs)
113703	Shock Tower (Front/Rear)	Z356	Button Head Screw M3X18mm (Hex Socket/10pcs)
113704	Center Drive Shaft Cover Set	Z478	Tp. Flat Head Screw M2.6X12mm (12pcs)
113705	Spur Gear (75T)	Z684	Flanged Lock Nut M4 (4pcs)
113707	Receiver Box Set	Z700	Set Screw M3X3mm (6pcs)
113708	Upright Set	Z702	Set Screw M3X5mm (10pcs)
113709	Spur Gear Hub	Z705	Set Screw M3X10mm (6pcs)
113710	Pivot Block F/R (0Deg/3Deg)		
113711	Motor Mount Set		
113712	Steering Post Set		
113713	Drive Shaft (45mm)		
113714	Axle Shaft (5X237mm/4pcs)		

De Ersatzteilleiste

Nummer	Beschreibung	Nummer	Beschreibung
1146	Firebolt 15T Motor (540Er)	113715	Akkuband Set
6816	Silikon O-Ring S10 (6St)	113716	Schwingerstifte Set
6819	Silikon O-Ring P-3 (Rot/5St)	113717	Spec-Grip Reifen (K-Mischung/2St)
6831	Federn 13X25X1.7mm 7 Wdg. (Schwarz/2St)	113718	Mittelknochen
6927	Ritzel 27 Zaehne (48Dp)	113719	Senkkopfschraube M2.5X8mm (Inbus/10St)
75106	Karosserieklammern (6mm/Schwarz/20St)	114294	LENKUNGSLAGER 3x4.5x4mm (4ST)
75121	Kugelkopf 3X5mm (4St)	114307	Kolbenstange 3.0X28mm (4St)
86896	Kugelkopf 4.8X12mm (10St/Firestorm)	114427	Daempfergehaeuse Set (2St)
86897	Kugelkopf 4.8X15mm (10St/Firestorm)	114712	SC-3SWP Elektronischer Fahrtenregler (Wasserdicht)
101205	Diff-Gehaeuse 5X25X16.5mm (Savage Xs/Bullet)	116034	Antriebswelle 46.5mm (2St)
101215	Kegelrad 40Z (Savage Xs/Bullet)	A020	O-Ring P-5 (4St)
101216	Kegelrad 13Z (Savage Xs/Bullet)	B020	Kugellager 5X8X2.5mm (2St)
101221	Differentialgehaeuse Dichtung (3St/Sav Xs/Bullet)	B021	Kugellager 5X10X4mm (2St)
101230	Differentialwelle 5X23.5mm (2St/Savage Xs/Bullet)	B030	Kugellager 10X15X4mm (2St)
101298	Differential-Zahnraeder Set	Z081	Senkkopfschraube M3X6mm (Inbus/10St)
101301	Differentialwellen Set	Z082	Senkkopfschraube M3X8mm (Inbus/10St)
107889	Inbusschraube M2.5X8mm (10St)	Z083	Senkkopfschraube M3X10mm (Inbus/10St)
113694	Sport Daempfer Set (39-49.5mm/4St)	Z084	Senkkopfschraube M3X12mm (Inbus/10St)
113695	Chassis	Z150	Antennenrohrset
113696	Spurstangensatz	Z216	Flachkopfschraube M3X15mm (Inbus/4St)
113697	Schwinger Set Vorne (Apache)	Z242	E-Clip E2mm (20St)
113698	Schwinger Set Hinten	Z263	Stift 2X8mm (12St)
113699	Servo Saver Set	Z264	Stift 2X10mm (10St)
113700	Karosseriehalter Set	Z351	Flachkopfschraube M3X6mm (Inbus/10St)
113701	Rammer Set	Z352	Flachkopfschraube M3X8mm (Inbus/10St)
113702	Differential Abdeckungs Set	Z353	Flachkopfschraube M3X10mm (Inbus/10St)
113703	Daempferbruecken (Vorne/Hinten)	Z356	Flachkopfschraube M3X18mm (Inbus/10St)
113704	Mittel-Kardan Abdeckungs Set	Z478	Flachkopfschraube M2.6X12mm (12St.)
113705	Hauptzahnrad (75Z)	Z684	Stopfmutter Mit Flansch M4 (4St)
113707	Empfaenger Box Set	Z700	Madenschraube M3X3mm (6St)
113708	Lenkhebeltraeger Set	Z702	Madenschraube M3X5mm (10St)
113709	Hauptzahnrad Halterung	Z705	Madenschraube M3X10mm (6St)
113710	Schwingerhalter Fr 0 Grad/3 Grad		
113711	Motorhalter Set		
113712	Lenkungspfoeten Set		
113713	Antriebswelle (45mm)		
113714	Radachse (5X237mm/4St)		

Fr Pièces Détachées

Nummer	Beschreibung	Nummer	Beschreibung
1146	Moteur firebolt 15d (type 540)	113715	Ens. sangle batterie
6816	Joint torique silicone s10 (6p.)	113716	Ens. charniere
6819	Joint torique silicone p-3 (rouge/5p.)	113717	Pneus spec-grip (gomme k/2p.)
6831	Ressort 13x25x1.7mm 7 spires (noir/2p.)	113718	Axe transmission central
6927	Pignon 27 dents (48 dp)	113719	Vis tete plate m2.5x8mm (six pans creux/10p.)
75106	Clip carrosserie (6mm/noir/moyen/20p.)	114294	BAGUE DE DIRECTION 3x4.5x4mm (4pcs)
75121	Bille pivot 3x5mm (4p.)	114307	Tige amortisseur 3,0x28mm (4pcs)
86896	Rotule sur tige 4.8x12mm (10p.)	114427	Ens. corps amortisseur (2p.)
86897	Rotule sur tige 4.8x15mm (10p.)	114712	Controleur electronique de vitesse etan sc-3sWP2
101205	Boitier differentiel 5x25x16.5mm	116034	Axe transmission 46.5mm (2p.)
101215	Pignon conique 40d	A020	Joint torique p-5 (4p.)
101216	Pignon conique 13d	B020	Roulement a billes 5x8x2.5mm (2p.)
101221	Joint boitier diff. (3p.)	B021	Roulement a billes 5x10x4mm (2p.)
101230	Axe differentiel 5x23.5mm (2p.)	B030	Roulement a billes 10x15x4mm (2p.)
101298	Ens. pignons differentiel	Z081	Vis tete plate m3x6mm (six pans creux/10p.)
101301	Ens. axe differentiel	Z082	Vis tete plate m3x8mm (six pans creux/10p.)
107889	Vis tete cylind. m2.5x8mm (six pans creux/10p.)	Z083	Vis tete plate m3x10mm (six pans creux/10p.)
113694	Jeu amortisseurs sport (39-49.5mm/4p.)	Z084	Vis tete plate m3x12mm (six pans creux/10p.)
113695	Chassis principal	Z150	Ensemble antenne
113696	Raccords	Z216	Vis tete ronde m3x15mm (six pans creux/4p.)
113697	Ensemble bras de suspension avant	Z242	Circlips 2mm (20p.)
113698	Jeu bras de suspension arriere	Z263	Goupille 2x8 (12p.)
113699	Ens. sauve servo	Z264	Goupille 2x10mm (10p.)
113700	Jeu montage carrosserie	Z351	Vis tete ronde m3x6mm (six pans creux/10p.)
113701	Ensemble pare-chocs	Z352	Vis tete ronde m3x8mm (six pans creux/10p.)
113702	Ens boitier differentiel	Z353	Vis tete ronde m3x10mm (six pans creux/10p.)
113703	Jeu platine suspension (avant/arriere)	Z356	Vis tete ronde m3x18mm (six pans creux/10p.)
113704	Ens boitier central arbre de transmission	Z478	Vis a tete plate m2.6x12mm (12p.)
113705	Couronne (75d)	Z684	Ecrou a collerette m4 (4p.)
113707	Jeu casier recepteur	Z700	Vis sans tete m3x3mm (6p.)
113708	Jeu montants	Z702	Vis sans tete m3x5mm (10p.)
113709	Pivot de couronne	Z705	Vis sans tete m3x10mm (6p.)
113710	Bloc pivot av/ar (0 deg/3 deg)		
113711	Ens. support moteur		
113712	Ens montant de direction		
113713	Axe transmission (45mm)		
113714	Axe essieu (5x237mm/4pcs)		



スペアパーツリスト

品番	品名	品番	品名
1146	ファイヤーボルト 15T モーター	113715	バッテリーストラップセット
6816	シリコンOリング S10 (6pcs)	113716	サスシャフト セット
6819	シリコンOリング P-3 (レッド/5pcs)	113717	スベック グリップ タイヤ (K コンパウンド/2pcs)
6831	ショックスプリング 13x25x1.7mm 7巻 (ブラック/2pcs)	113718	センタードライブシャフト
6927	ビニオンギア 27T (48P)	113719	サラネジ M2.5x8mm (六角ソケット/10pcs)
75106	ボディーピン (6mm/ブラック/20pcs)	114294	ステアリング ブッシング 3x4.5x4mm (4pcs)
75121	ビボットボール 3x5mm (4pcs)	114307	ショックシャフト 3.0x28mm (4pcs)
86896	ボールスタッド 4.8x12mm (10pcs)	114427	ショックボディセット (2pcs)
86897	ボールスタッド 4.8x15mm (10pcs)	114712	SC-3SWP2 ウォーターブルーフスピードコントローラー
101205	デフケース5x25x16.5mm	116034	ドライブシャフト 46.5mm (2pcs)
101215	ベベルギヤ40T	A020	Oリング P-5 (4pcs)
101216	ベベルギヤ13T	B020	ボールベアリング 5x8x2.5mm (2pcs)
101221	デフケースガスケット(3pcs)	B021	ボールベアリング 5x10x4mm (2pcs)
101230	デフシャフト 5x23.5mm (2pcs)	B030	ボールベアリング 10x15x4mm (2pcs)
101298	デフギヤセット	Z081	サラネジ M3x6mm (六角ソケット/10pcs)
101301	デフシャフトセット	Z082	サラネジ M3x8mm (六角ソケット/10pcs)
107889	キャップネジM2.5x8mm (六角ソケット/10pcs)	Z083	サラネジ M3x10mm (六角ソケット/10pcs)
113694	スポーツショックセット (39-49.5mm/4pcs)	Z084	サラネジ M3x12mm (六角ソケット/10pcs)
113695	メインシャーシ	Z150	アンテナパイプセット
113696	アッパーアームセット	Z216	ナベネジ M3x15mm (六角ソケット/4pcs)
113697	フロントササアームセット	Z242	EリングE2 (20pcs)
113698	リアササアームセット	Z263	ピン 2x8mm (12pcs)
113699	サーボセーバーセット	Z264	ピン 2x10mm (10pcs)
113700	ボディマウントセット	Z351	ナベネジ M3x6mm (六角ソケット/10pcs)
113701	バンパーセット	Z352	ナベネジ M3x8mm (六角ソケット/10pcs)
113702	デフカバーセット	Z353	ナベネジ M3x10mm (六角ソケット/10pcs)
113703	ショックタワー(フロント/リヤ)	Z356	ナベネジ M3x18mm (六角ソケット/10pcs)
113704	センター ドライブシャフト カバー セット	Z478	T.P. サラビス M2.6x12mm (12pcs)
113705	スパーギヤ (75T)	Z684	フランジナイロンナットM4 (4pcs)
113707	レシーバーボックスセット	Z700	イモネジM3x3mm (6pcs)
113708	アップライトセット	Z702	イモネジ M3x5mm (10pcs)
113709	スパーギヤハブ	Z705	イモネジM3x10mm (6pcs)
113710	ビボットブロック F/R (0度/3度)		
113711	モーターマウントセット		
113712	ステアリングポストセット		
113713	ドライブシャフト (45mm)		
113714	アクスルシャフト (5x237mm/4pcs)		

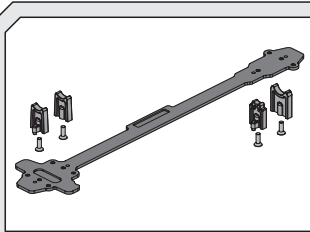

114432
 CENTER DRIVE SHAFT COVER SET
 (CARBON FIBER)

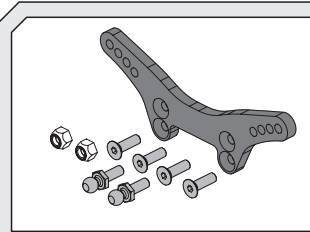

114433
 SHOCK TOWER
 (FRONT/CARBON FIBER)

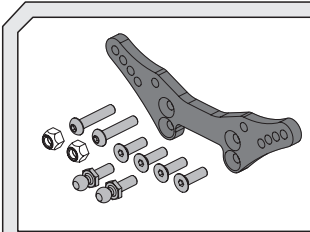

114434
 SHOCK TOWER
 (REAR/CARBON FIBER)

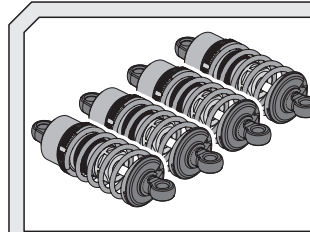

114435
 ALUMINUM SHOCK SET (4pcs)

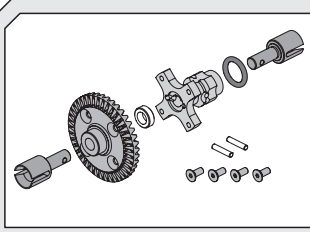

114436
 40T SPOOL SET

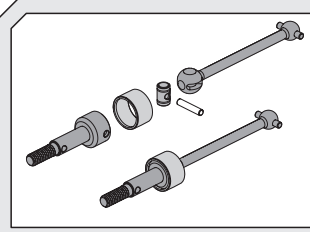

114437
 UNIVERSAL DRIVE SHAFT SET (2pcs)

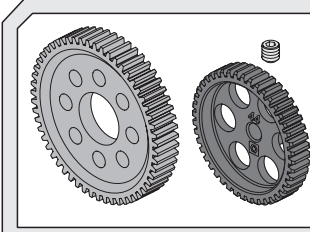

114569
 HIGH SPEED GEAR SET

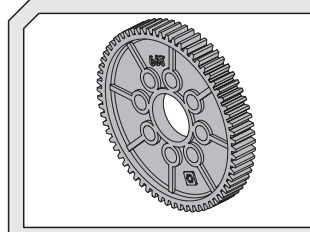

113706
 SPUR GEAR (66T)



PINION GEAR
 48 PITCH

- | | | |
|-----------------|-----------------|-----------------|
| 6923 23T | 6926 26T | 6930 30T |
| 6924 24T | 6928 28T | 6931 31T |
| 6925 25T | 6929 29T | 6932 32T |

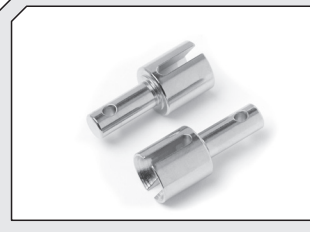

109926
 HD DIFF SHAFT 5X23.5MM

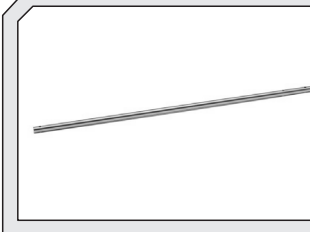

160259
 ALUMINUM CENTRE DRIVESHAFT

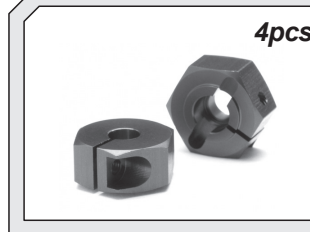

160241
 ALUMINUM HEX HUB CLAMP TYPE
 4pcs



120237
 SERVO MOUNT SET (SPORT 3)

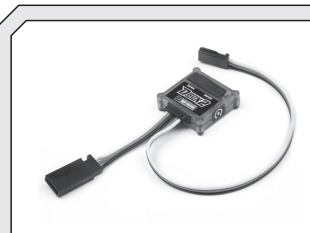

105409
 HPI D-BOX 2
 ADJUSTABLE STABILITY CONTROL SYSTEM



117383
 TURNBUCKLE SET (SPORT 3)



160013
 PLAZMA POUCH LIPO SAFE CASE
 (BLACK)

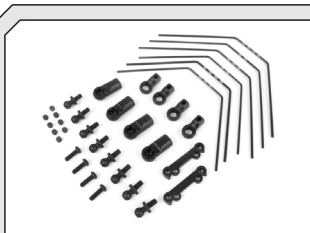

160098
 SPORT 3 SWAY BAR SET



160272
 PRECISION MACHINED ANODIZED
 ALUMINUM REAR PIVOT BLOCK (3DEG)



160273
 PRECISION MACHINED ANODIZED
 ALUMINUM FRONT PIVOT BLOCK (0DEG)



120048
 HPI RACING PIT MAT (LARGE/BLACK)



112851
FLUX EMH-3S BRUSHLESS ESC



112850
FLUX MMH-4000KV BRUSHLESS MOTOR



160393
PRO-SERIES HEAVY DUTY GREASE (10g)



160381 - 160392
Pro-Series Silicone Shock Oil



115547
PRO-SERIES TOOLS POUCH



115537
PRO-SERIES TOOLS 1.5MM ALLEN DRIVER



115538
PRO-SERIES TOOLS 2.0MM ALLEN DRIVER



115539
PRO-SERIES TOOLS 2.5MM ALLEN DRIVER



115543
PRO-SERIES TOOLS 5.5MM BOX WRENCH



101895
PRO-SERIES TOOLS 7.0MM BOX WRENCH



115534
PRO-SERIES TOOLS 4mm SCREWDRIVER



115546
PRO-SERIES TOOLS BODY REAMER



View the huge selection of HPI-Racing wheels and tires at www.hpiracing.com



View the huge selection of HPI-Racing bodyshells at www.hpiracing.com



HPI RACING A/S

www.hpiracing.com
HPI Racing A/S
Jagindøvej 21
DK - 8800 Viborg
Denmark
E-mail: info@hpiracing.com

Serial Number
Serienummer
Numéro de série
シリアルナンバー