

**HORIZON**<sup>®</sup>  
H O B B Y

**Eflite**<sup>™</sup>  
ADVANCING ELECTRIC FLIGHT

# UMX<sup>™</sup> Ultrix<sup>™</sup>

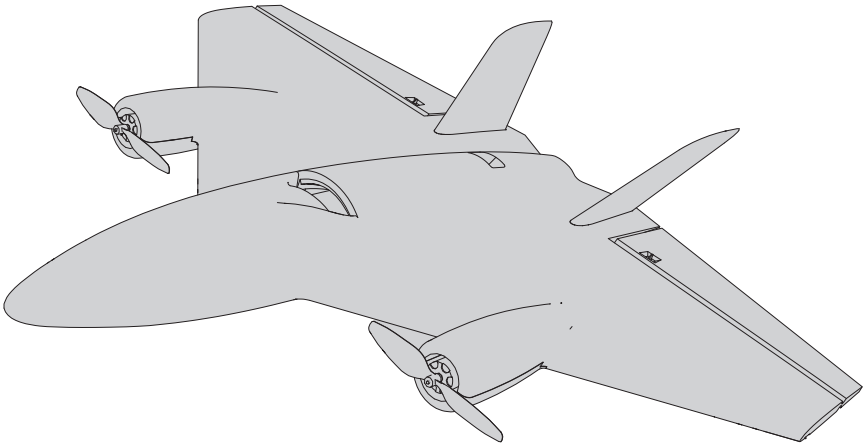

**Instruction Manual  
Bedienungsanleitung  
Manuel d'utilisation  
Manuale di Istruzioni**

**SAFE**<sup>®</sup> 

SAFE<sup>®</sup> Select Technology, Optional Flight Envelope Protection

**AS3X**<sup>®</sup> 

**BNF**<sup>®</sup>  
BASIC

**AVVISO**

Tutte le istruzioni, le garanzie e altri documenti pertinenti sono soggetti a modifiche a totale discrezione di Horizon Hobby, LLC. Per una documentazione aggiornata sul prodotto, visitare il sito [www.horizonhobby.com](http://www.horizonhobby.com) o [www.towerhobbies.com](http://www.towerhobbies.com) e fare clic sulla sezione Support del prodotto.

**Convenzioni Terminologiche**

I seguenti termini vengono utilizzati in tutta la documentazione relativa al prodotto per indicare il livello di eventuali danni connessi all'utilizzo di questo prodotto:

**AVVERTENZA:** indica procedure che, se non debitamente seguite, determinano la probabilità di danni alle cose, danni collaterali e gravi lesioni alle persone OPPURE una probabilità elevata di lesioni superficiali alle persone.

**ATTENZIONE:** indica procedure che, se non debitamente seguite, determinano la probabilità di danni alle cose E la possibilità di gravi lesioni alle persone.

**AVVISO:** indica procedure che, se non debitamente seguite, possono determinare la possibilità di danni alle cose E la possibilità minima o nulla di lesioni alle persone.

 **AVVERTENZA:** leggere PER INTERO il manuale di istruzioni per acquisire dimestichezza con le caratteristiche del prodotto prima di metterlo in funzione. Un uso improprio del prodotto può causare danni al prodotto stesso e ai beni personali e provocare gravi lesioni alle persone. Questo è un prodotto sofisticato per appassionati di modellismo. Deve essere utilizzato in modo attento e responsabile e richiede alcune conoscenze basilari di meccanica. L'uso improprio o irresponsabile di questo prodotto potrebbe causare lesioni alle persone o danni al prodotto stesso o ad altre cose. Questo prodotto non deve essere utilizzato dai bambini senza la diretta supervisione di un adulto. Non utilizzare componenti incompatibili o modificare il prodotto in maniera diversa da quanto riportato nelle istruzioni fornite da Horizon Hobby, LLC. Il presente manuale contiene le istruzioni per la sicurezza, l'uso e la manutenzione del prodotto. È fondamentale leggere e seguire tutte le istruzioni e le avvertenze riportate nel manuale prima di montare, impostare o usare il prodotto per poterlo utilizzare correttamente ed evitare di causare danni alle cose o gravi lesioni alle persone.

**Età consigliata: almeno 14 anni. Questo non è un giocattolo.**

## Precauzioni e avvertenze sulla sicurezza

L'utente di questo prodotto è l'unico responsabile del corretto utilizzo del medesimo in modo tale da non risultare pericoloso per sé stesso e gli altri e da non danneggiare il prodotto stesso o i beni altrui.

- Mantenere sempre la distanza di sicurezza in tutte le direzioni attorno al modello per evitare collisioni o danni. Questo modello è controllato da un segnale radio soggetto a interferenze provenienti da diverse sorgenti non controllabili dall'utilizzatore. Tali interferenze possono provocare perdite momentanee di controllo.
- Utilizzare sempre il modello in spazi liberi da veicoli, traffico e persone.
- Seguire sempre scrupolosamente le istruzioni e le avvertenze sia per il modello che per tutti gli accessori (caricabatteria, pacchi batteria ricaricabili, ecc.).
- Tenere sempre le sostanze chimiche, le parti piccole e i componenti elettrici fuori dalla portata dei bambini.
- Evitare sempre il contatto con l'acqua di tutte le apparecchiature che non sono state appositamente progettate a tale scopo. L'umidità danneggia i componenti elettronici.
- Non mettere in bocca le parti del modello. Potrebbe essere pericoloso e persino mortale.
- Non utilizzare il modello se le batterie della trasmittente sono poco cariche.
- Tenere sempre il velivolo in vista e sotto controllo.
- Usare sempre batterie completamente cariche.
- Tenere sempre la trasmittente accesa quando il velivolo viene alimentato.
- Rimuovere sempre le batterie prima dello smontaggio.
- Tenere sempre pulite le parti mobili.
- Tenere sempre i componenti asciutti.
- Lasciare sempre che i componenti si raffreddino dopo l'uso prima di toccarli.
- Rimuovere sempre le batterie dopo l'uso.
- Accertarsi sempre che il failsafe sia impostato correttamente prima del volo.
- Commettere sempre il taglio dell'acceleratore prima di avvicinarsi al velivolo.
- Non utilizzare mai velivoli con cablaggi danneggiati.
- Non toccare mai le parti in movimento.

 **ATTENZIONE AI PRODOTTI CONTRAFFATTI:** se è necessario sostituire la ricevente Spektrum in dotazione con uno dei prodotti Horizon Hobby, si raccomanda di acquistare sempre da Horizon Hobby, LLC o da un suo rivenditore autorizzato per essere certi dell'autenticità e della qualità del prodotto Spektrum. Horizon Hobby, LLC nega ogni assistenza tecnica e garanzia a titolo esemplificativo, ma non esaustivo in merito alla compatibilità e alle prestazioni di prodotti contraffatti o dichiarati compatibili con la tecnologia DSM o Spektrum.

## Contenuto della scatola

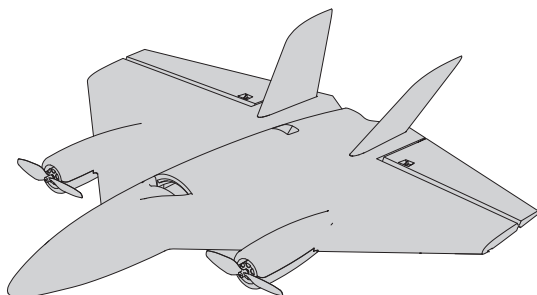

## Indice

Precauzioni e avvertenze sulla sicurezza.....	39	Test controllo della direzione.....	44
Contenuto della scatola.....	40	Telemetria tecnologia SMART.....	44
Indice .....	40	SAFE® Technology .....	45
Specifiche.....	40	Suggerimenti per il volo e riparazioni .....	45
Componenti .....	40	Dopo il volo.....	46
Prima del volo.....	41	Manutenzione dei componenti di trazione .....	46
Configurazione trasmettente .....	41	Elenco ricambi .....	46
Installazione degli Stabilizzatori verticali .....	41	Parti consigliate .....	47
Impostare il centro di gravità (CG) .....	42	Parti opzionali.....	47
Connessione trasmettente/ricevente .....	42	AS3X Guida alla soluzione dei problemi.....	47
Armatura dell'ESC.....	43	Guida alla soluzione dei problemi.....	48
Taglio di bassa tensione (LVC) .....	43	Garanzia .....	49
Test di controllo .....	43	Garanzia e Assistenza - Informazioni per i contatti .....	50
Impostazioni delle squadrette di comando .....	43	Dichiarazione di conformità per l'Unione europea.....	50

## Specifiche

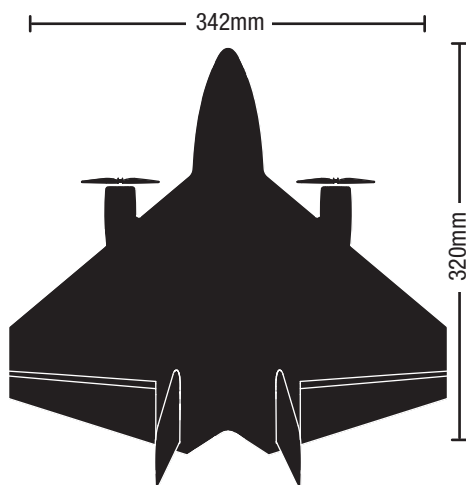

**Peso in volo**



65g

## Componenti

### Installati

<b>Motori</b>	EFLUM0805 0805 - 13.500 kv
<b>Ricevitore</b>	Unità EFL DSMX® RX/ESC (EFLU6453)
<b>Servo</b>	(2) 2.3-Gram Performance servo lineare lunga distanza, cavo 15 mm (SPMSA2030L)

### Necessari per completare

<b>Trasmittente</b>	Spektrum™ DSM2®/DSMX® con riduttori di corsa (DX4e e superiori)
<b>Batteria</b>	Li-Po 500mAh 1S 25C (EFLB5001S25)
<b>Caricabatterie</b>	Li-Po 1S 3,7V (SPMXC1040)

## Prima del volo

1	Rimuovere e ispezionare il contenuto.
2	Leggere completamente il manuale di istruzioni.
3	Caricare la batteria di bordo.
4	Programmare la trasmittente.
5	Installare la batteria di bordo completamente carica.
6	Controllare il baricentro (CG).
7	Connettere il velivolo alla trasmittente.

8	Verificare che tutti i comandi si muovano liberamente.
9	Eseguire la verifica della direzione dei comandi.
10	Regolare i comandi di volo e la trasmittente come necessario.
11	Realizzare un test della portata del radiocomando.
12	Individuare un'area all'aperto sicura per il volo.
13	Pianificare il volo in base alle condizioni del campo.

## Configurazione trasmittente

**IMPORTANTE:** Se il trasmettitore lo consente, abilitare la funzione di riduzione dell'acceleratore. Innestare sempre il taglio dell'acceleratore prima di avvicinarsi al velivolo.

**IMPORTANTE:** Ultrix NON necessita di miscelazione elevon. La miscelazione dell'elevone viene gestita nel ricevitore.

### Tariffe doppie

Le modalità di volo e le tariffe doppie / esposizione dovrebbero essere sullo stesso interruttore.

Si consiglia una tariffa bassa per i voli iniziali.

**AVVISO:** per garantire il corretto funzionamento della tecnologia AS3X®, non ridurre i valori di frequenza al di sotto del 50%.

### Expo

Dopo i voli iniziali, puoi regolare il valore in base al tuo stile di volo.

### Controllo per luci opzionali

I LED opzionali sono controllati dal canale 6. Nel menu di input del canale, impostare il canale 6 (Aux1) su un interruttore momentaneo (I). Nel menu Servo Setup, invertire il canale 6 (Aux1). I LED cambieranno allo schema luminoso successivo ogni volta che il canale 6 viene attivato.

### Configurazione trasmittente computerizzata

Iniziare la programmazione della trasmittente con un modello ACRO non configurato (eseguire il reset del modello), quindi assegnare un nome al modello.

Selettore di modalità	Assegna Ch5 per passare B (Configurazione input canale)
Servo Setup	Inversione-Tutto normale
	Tariffe 100%
Tariffe e Expo (ail, ele, rud)	Switch di tua scelta, raccomandiamo l'interruttore B
(Pos 0) Tariffe	100%
(Pos 0) Expo	0%
(Pos 1) Tariffe	70%
(Pos 1) Expo	30%
(Pos 2) Tariffe	100%
(Pos 2) Expo	40%
Timer	5-8 minuti
Taglio dell'acceleratore	Assegna a Switch H (-130%)

Con Ch 5 e Tariffe / Expo assegnati allo stesso interruttore, ci sono tre modalità di volo.

**(Pos 0) SICURO**

**(Pos 1) AS3X a basso tasso**

**(Pos 2) AS3X alto tasso**

## Installazione degli Stabilizzatori verticali

Premere gli stabilizzatori verticali in posizione.

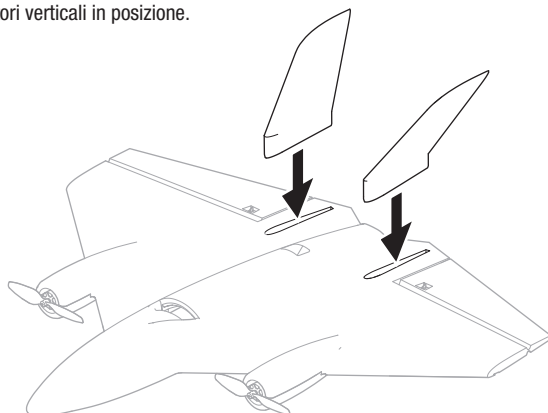

## Impostare il centro di gravità (CG)

La sede del baricentro è **175 mm** dietro alla punta. La posizione CG è stata determinata con la batteria Li-Po consigliata installata sul lato anteriore del vano batteria.

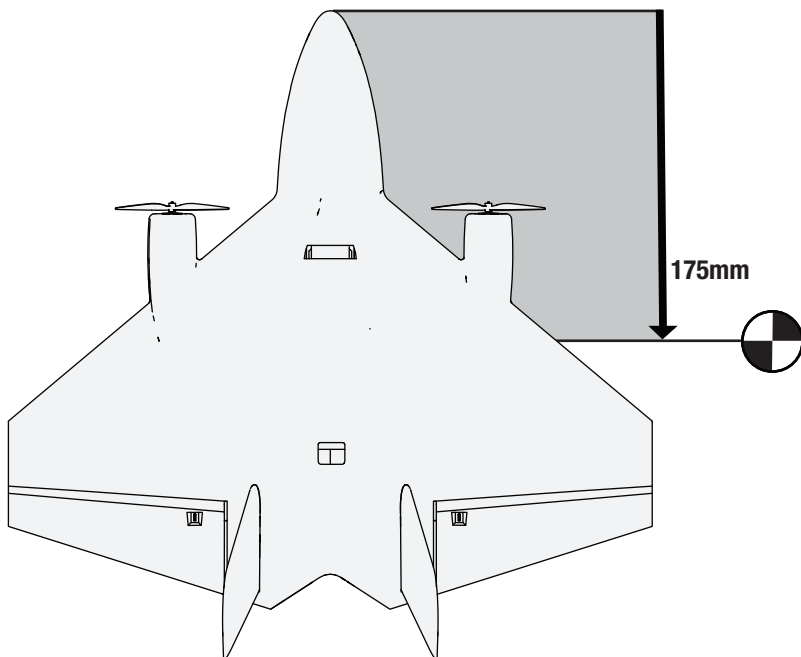

## Connessione trasmettente/ricevente

Il binding (connessione) è una procedura di programmazione del ricevitore che consente all'unità di controllo di riconoscere il codice identificativo univoco universale GUID (Globally Unique Identifier) della singola trasmettente cui viene associato. Affinché funzioni correttamente, è necessario connettere alla ricevente la propria trasmettente Spektrum™ con tecnologia DSM2®/DSMX®.

### Procedura di connessione (binding)

1. Per la connessione della trasmettente manuale a un ricevitore, consultare le manuali istruzioni della propria trasmettente.
2. Assicurarsi che la batteria di bordo non sia collegata al velivolo.
3. A seconda della trasmettente, spegnere la trasmettente o assicurarsi che il segnale RF sia spento.
4. Collegare la batteria di bordo nel velivolo. Il LED inizierà a lampeggiare lentamente; capovolgere il velivolo fino a quando il LED lampeggia lentamente in blu, indicando che l'Ultrix è in modalità di connessione.
5. Accertarsi che i comandi della trasmettente siano in neutro e che gas e trim gas siano nella posizione bassa.
6. Posizionare la trasmettente in modalità di binding. Per le istruzioni di connessione, consultare il manuale della trasmettente.
7. Dopo 5-10 secondi, il ricevitore si collegherà e il motore si armerà. In caso di problemi, fare riferimento alla *Guida alla risoluzione dei problemi* sul retro del manuale.

### Indicatore LED su ricevitore

In attesa di connessione	Lampeggiamento blu lento
Collegato, gas non a zero	Lampeggiamento blu veloce
Modalità SAFE	Blu fisso
Modalità AS3X	Rosso fisso
Soglia di spegnimento per bassa tensione	Lampeggiamento rosso

Per i voli successivi, accendere la trasmettente per cinque secondi prima di collegare la batteria di bordo.

## Armatura dell'ESC

L'armatura dell'ESC si verifica dopo la connessione come precedentemente descritto, tuttavia un collegamento successivo di una batteria di bordo richiede le seguenti procedure.

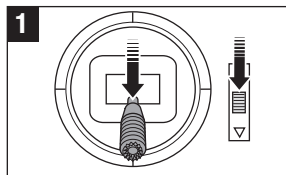

1  
Abbassare completamente stick del gas e trim.  
Accendere la trasmittente e attendere 5 secondi.

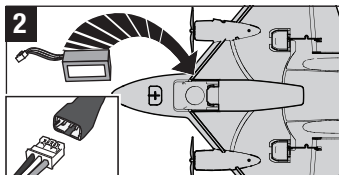

2  
Installare la batteria di bordo e collegarla all'ESC.  
Far scorrere la batteria verso la punta

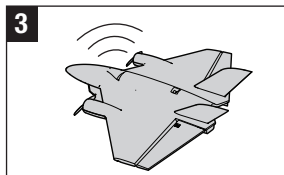

3  
Tenere l'aeromodello immobile, in verticale e al riparo dal vento per 5 secondi.  
Serie di toni

## Taglio di bassa tensione (LVC)

Quando una batteria Li-Po viene scaricata al di sotto di 3 V per cella, non manterrà la carica. L'ESC protegge la batteria di volo da uno scaricamento eccessivo con il taglio a bassa tensione (LVC). Prima che la carica della batteria scenda troppo, la funzione di taglio a bassa tensione (LVC) toglie l'alimentazione al motore. Il motore viene alimentato ad intermittenza, indicando che parte dell'energia della batteria è riservata per il controllo di volo e la sicurezza dell'atterraggio.

Quando l'alimentazione del motore pulsa, far atterrare l'aereo immediatamente e ricaricare la batteria di volo.

Dopo l'uso scollegare e rimuovere dal velivolo la batteria Li-Po per evitare lo scaricamento passivo. Prima di conservarla, caricare totalmente la batteria Li-Po. Durante la conservazione, assicurarsi che la carica della batteria non scenda sotto 3 V per cella.

**Consiglio:** A causa della natura silenziosa del velivolo si potrebbero anche non sentire le pulsazioni del motore.

Per i primi voli, impostare il timer del trasmettitore o un cronometro a 3 minuti. Regolare il timer per voli più lunghi o più brevi una volta che si ha acquisito esperienza con il volo del modello. Voli di 4 minuti, o superiori di, si possono eseguire usando una corretta gestione del throttle.

**AVVISO:** Voli ripetuti col LVC danneggeranno la batteria.

## Test di controllo

**Prima del primo volo, o in caso di incidente, bisogna assicurarsi che le superfici di controllo di volo siano centrate.**

Regolare i giunti meccanicamente se le superfici di controllo non sono centrate. Usare i sub-trim del trasmettitore potrebbe non accentrare correttamente le superfici di controllo del velivolo a causa dei limiti meccanici dei servo lineari.

1. Assicurarsi che SAFE Select sia OFF
2. Assicurarsi che le superfici di controllo siano in posizione neutra se i controlli del trasmettitore e i trim sono centrati. I sub-trim del trasmettitore devono essere sempre impostati zero
3. Se necessario, bisogna utilizzare un paio di pinze per di gare con cura il giunto metallico (nell'illustrazione).
4. Utilizzare il dispositivo di accorciamento a U per rendere il connettore più corto. Rendere il dispositivo a U più ampio per allungare il giunto.

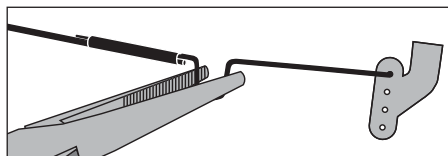

**Centrare i controlli dopo i primi voli**

**Per le migliori prestazioni con AS3X è importante non utilizzare un trim eccessivo.** Non trimare l'aereo mentre SAFE Select è attivo. Trimare sempre l'aereo in modalità AS3X. Se il modello necessita un clima del trasmettitore eccessivo (4 o più click di trim per canale), bisogna impostare nuovamente il trim del trasmettitore a zero e impostare giunti meccanicamente in modo delle superfici di controllo siano nella posizione "trimmata" di volo.

## Impostazioni delle squadrette di comando

La seguente illustrazione mostra le impostazioni di fabbrica per i giunti sulle squadrette di controllo. Dopo il volo, impostare con cura le posizioni del giunto per la risposta di controllo desiderato.



## Test controllo della direzione

Connettere correttamente il velivolo e la trasmittente prima di realizzare questi test.

Accendere la trasmittente e collegare la batteria.

Usare la trasmittente per far funzionare i comandi di alettone ed elevatore. Visualizzare il velivolo dal retro quando si controllano le direzioni dei comandi.

### Alettoni

1. Spostare lo stick dell'alettone a sinistra. L'alettone destro dovrebbe spostarsi verso il basso e l'alettone sinistro verso l'alto, causando l'inclinazione verso sinistra del velivolo.
2. Spostare lo stick dell'alettone a destra. L'alettone destro dovrebbe spostarsi verso l'alto e l'alettone sinistro verso il basso, causando l'inclinazione verso destra del velivolo in volo.

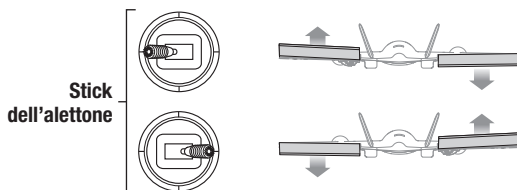

### Elevatori

3. Tirare l'elevatore verso di sé. Gli elevatori devono spostarsi verso l'alto, causando il beccheggio verso l'alto del velivolo in volo.
4. Spingere lo stick dell'elevatore in avanti. Gli elevatori devono spostarsi verso il basso, causando il beccheggio verso il basso del velivolo in volo.

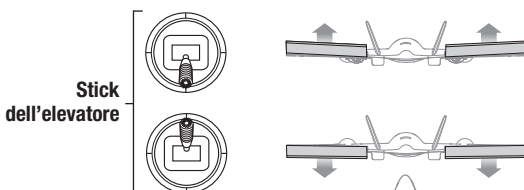

### Spinta timone/differenziale

5. Spostare lo stick del timone a sinistra. Il motore giusto accelererà causando l'imbardata del velivolo a sinistra in volo.
6. Spostare lo stick del timone a destra. Il motore sinistro accelererà causando l'imbardata a destra in volo.

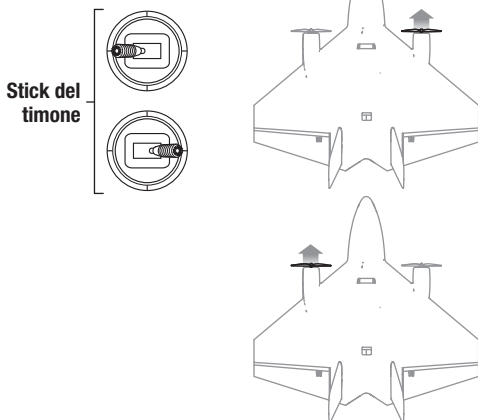

**Consiglio:** I motori non accelereranno con l'inserimento del timone quando il gas è nella posizione OFF.

## Telemetria tecnologia SMART

Questo velivolo include la tecnologia Spektrum SMART nel ricevitore, che può fornire informazioni di telemetria come per esempio il voltaggio della batteria. Per sfruttare la tecnologia SMART è necessario disporre di una trasmittente compatibile. Un aggiornamento firmware per la trasmittente può essere necessario.

### Per vedere la telemetria SMART:

1. Inizia con il trasmettitore associato al ricevitore
2. Accendere il trasmettitore.
3. Accendere l'aereo.
4. Il logo SMART appare sotto il logo della batteria nella home page. Una barra del segnale appare nell'angolo in alto a sinistra dello schermo.
5. Scorri il monitor servo per visualizzare le schermate della tecnologia SMART.

Per maggiori informazioni su trasmettenti compatibili, aggiornamenti firmware e su come usare la tecnologia SMART sulla trasmittente, visitare [www.SpektrumRC.com](http://www.SpektrumRC.com).

## SAFE® Technology

L'Ultrix ha due modalità di volo sul canale 5, SAFE e AS3X. Quando si vola in modalità SAFE, l'aereo torna a volare in piano ogni volta che i comandi dell'alettone e dell'elevatore sono in posizione neutra. Applicare un comando alettone o elevatore causerà l'inclinazione, arrampicata o picchiata dell'aeroplano. La quantità di spostamento dello stick determinerà l'assetto di volo dell'aeroplano. Dando pieno comando, l'aereo viene spinto verso i limiti preimpostati di inclinazione e oscillazione, senza superare però tali angoli. Quando si vola con SAFE è normale tenere lo stick di comando deflesso applicando moderatamente l'alettone nel volo in virata.

### Differenze tra le modalità SAFE e AS3X

Questa sezione è generalmente accurata, tuttavia non tiene conto della velocità di volo, dello stato di carica della batteria e di altri fattori limitanti.

	SAFE Select	AS3X	
Inserimento comando	Stick comando neutralizzato	L'aeromodello si autolivellerà	Il velivolo continuerà a volare con l'assetto corrente
	Mantenere una quantità ridotta di controllo	Il velivolo si inclinerà od oscillerà a un angolo moderato e manterrà l'assetto	Il velivolo continuerà a oscillare o rullare lentamente
	Mantenere il pieno comando	Il velivolo si inclinerà od oscillerà ai limiti predeterminati e manterrà l'assetto	Il velivolo continuerà a rullare od oscillare rapidamente

## Suggerimenti per il volo e riparazioni

**ATTENZIONE:** Se il trasmettitore lo supporta, commettere sempre il taglio dell'acceleratore prima di avvicinarsi al velivolo.

### Prova della portata del radiocomando

Dopo l'assemblaggio finale, eseguire una prova di portata fra trasmettitore ed aereo. Fare riferimento alle istruzioni del trasmettitore in uso.

### Volo

Si raccomanda di volare con l'aereo all'esterno solo con vento leggero o assente, o all'interno di una palestra piuttosto grande. Bisogna comunque evitare di volare vicino a case, alberi, fili dell'alta tensione o stabilimenti. Bisogna anche evitare i posti frequentati da molta gente, come parchi affollati, campi scuola o campi da calcio. Consultare sempre le ordinanze locali prima di scegliere un posto per far volare l'aereo.

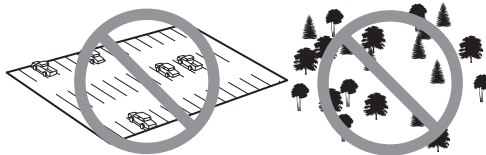

### Lancio manuale

Per eseguire il lancio manuale del velivolo, pizzicare l'ala dal retro tra gli stabilizzatori verticali con il pollice sulla parte alta. Consigliamo il lancio in modalità di volo SAFE. Avanzare tutto il gas e rilasciare il velivolo con un tocco delicato in avanti, leggermente verso l'alto (5-10 gradi sopra all'orizzonte) e direttamente nell'aria. Dopo che il modello guadagna altitudine e velocità, diminuire il gas come desiderato.

### Atterraggio

Atterrare sempre in aria. Durante la richiamata, mantenere

Per volare senza problemi con SAFE, evitare di effettuare cambi frequenti di comando e non tentare di correggere le deviazioni minori. Mantenere gli input di comando intenzionali porta il modello a volare con un angolo specifico e a eseguire tutte le correzioni necessarie per mantenere tale assetto di volo. Riportare i comandi di elevatore e alettone in posizione neutra prima di passare dalla modalità SAFE alla modalità AS3X. Se i comandi non vengono portati in posizione neutra quando si passa alla modalità AS3X, gli input di comando utilizzati per la modalità SAFE saranno eccessivi per la modalità AS3X e l'aereo reagirà immediatamente.

le ali livellate e l'aeromodello rivolto controvento. Ridurre lentamente il motore facilitando indietro l'elevatore per portare l'aereo ad appoggiarsi delicatamente sulla parte inferiore.

**CONSIGLIO:** Consigliamo atterraggi delicati su una superficie morbida. Se superfici dure sono l'unica opzione per gli atterraggi, considerare l'installazione del pattino punta opzionale.

**AVVISO:** Abbassare sempre lentamente il gas a un tocco basso quando si atterra il velivolo per evitare danni alle eliche e ai motori.

Il mancato abbassamento dello stick del gas e del trim alle posizioni più basse possibili durante uno schianto potrebbe provocare danni all'ESC nell'unità ricevitore.

### Protezione per correnti troppo elevate (OCP)

Il Ultrix ha una protezione in caso di correnti troppo alte (OCP). Questa funzione protegge il regolatore (ESC) dal surriscaldamento e arresta il motore qualora lo stick del motore fosse troppo in alto e il rotore della ventola fosse bloccato. La funzione OCP si attiva solo quando lo stick del motore si trova oltre la metà corsa. Quando il motore viene fermato dall'OCP, per riavviarlo (dopo aver risolto il problema) basta portare lo stick del motore completamente in basso per riarmare l'ESC.

### Riparazioni

I danni dovuti ad incidente non sono coperti da garanzia. Per le riparazioni di questo aereo bisogna usare solo colla cianoacrilica (CA) compatibile con i materiali espansi o del nastro adesivo. Altri tipi di colle danneggiano irrimediabilmente i materiali con cui è fatto. Quando non è possibile riparare bisogna sostituire il pezzo danneggiato, ordinandolo servendosi del codice indicato nell'elenco che si trova nelle ultime pagine di questo manuale.



## Dopo il volo

1	Scollegare la batteria di bordo dallo ESC.
2	Spegnere la trasmittente.
3	Rimuovere la batteria di bordo dall'aeromodello
4	Ricaricare la batteria di bordo.

5	Riparare o sostituire le eventuali parti danneggiate.
6	Conservare la batteria di bordo separata dall'aereo e tenere sotto controllo la sua carica.
7	Tenere nota delle condizioni del volo e dei risultati per pianificare i voli successivi.

## Manutenzione dei componenti di trazione

### Smontaggio



**ATTENZIONE:** NON maneggiare il motore se la batteria è collegata. Rischio di lesioni.

1. I carter del motore sono fissati all'ala usando del nastro trasparente.
2. Scollegare il connettore del motore dal ricevitore.
3. Tagliare il nastro e le decalcomanie sulla fusoliera e rimuovere attentamente i carter del motore.
4. Rimuovere le 2 viti dal supporto motore per rimuovere il supporto motore e il motore dall'ala.
5. Rimuovere le 3 viti dal retro del motore per rimuoverlo dal supporto.
6. L'elica è inserita a incastro, tenere il motore e tirare l'elica sul mozzo per rimuoverla.

### Montaggio

Montare in ordine inverso, collegando i carter del motore all'ala con nastro adesivo trasparente.

### Elenco ricambi

	Pezzo #	Descrizione
A	EFLP60205	Kit elica 60 mm x 2,5 mm (4)
B	EFLU6451	Cellula di ricambio: Ultrix
C	EFLU6452	Kit aletta verticale: Ultrix
D	EFLU6453	Unità RX/ESC: Ultrix
E	EFLU6454	Asta di comando e pattino: Ultrix
F	EFLUM0805	Motore brushless 0805-13,500Kv
G	SPMSA2030L	Servo lineare distanza lunga 2,3 g

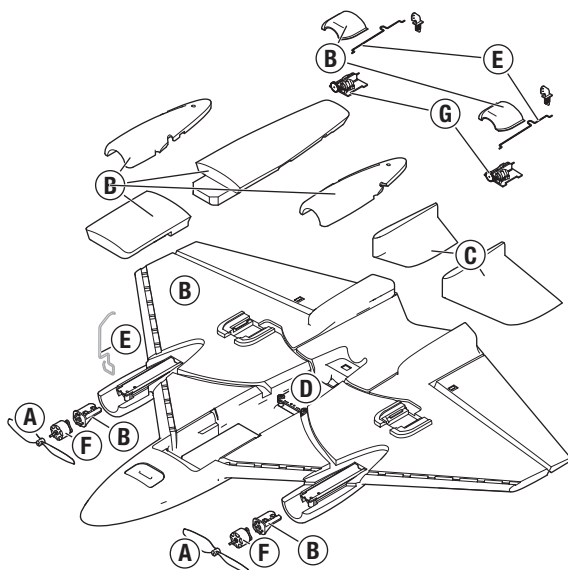

## Parti consigliate

Pezzo #	Descrizione
EFLB2801S25	Li-Po 500mAh 1S 25C (EFLB5001S25)
SPMXC1040	Caricabatterie LiPo S44 Micro 4 porte AC/DC 1S

## Parti opzionali

Pezzo #	Descrizione
EFLU6455	Lit LED: Ultrix

## Schema cablaggi ricevitore

Fare riferimento al seguente schema per tutti i collegamenti di cablaggio al ricevitore.

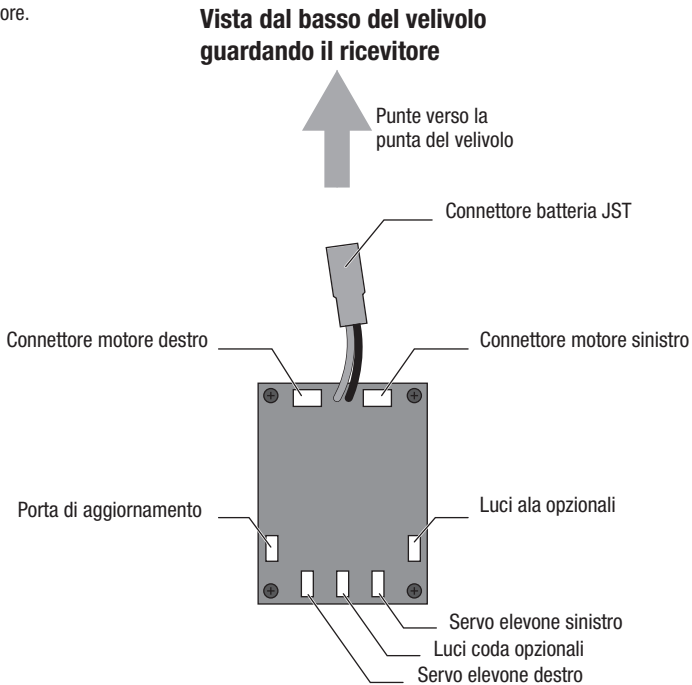

## AS3X Guida alla soluzione dei problemi

Problema	Possibile causa	Soluzione
Quando i comandi sono al centro le superfici di controllo non lo sono	È possibile che le superfici di controllo non siano state centrate meccanicamente in fabbrica	Centrare meccanicamente i comandi piegando le U sulle barrette di comando
	L'aereo è stato mosso dopo aver collegato la batteria e prima che i sensori si siano inizializzati	Scollegare e ricollegare la batteria mantenendo l'aereo fermo per almeno 5 secondi
Il modello vola in modo diverso da un volo all'altro	I trim sono stati spostati troppo rispetto alla posizione neutra	Riportare i trim al centro e regolare meccanicamente il centraggio dei comandi
I comandi oscillano durante il volo (il modello salta o si sposta in modo rapido).	L'elica è sbilanciata, causando una vibrazione eccessiva.	Rimuovere l'elica e il motore. Controllare l'orientamento dell'albero motore e sostituire l'elica se danneggiata

## Guida alla soluzione dei problemi

Problema	Possibile causa	Soluzione
L'aereo non risponde al comando motore, ma gli altri comandi rispondono	Lo stick motore e/o il suo trim non sono posizionati in basso	Resettare i comandi con stick e trim motore completamente in basso
	Il canale del motore è invertito	Invertire il canale del motore
	Il motore è scollegato dal ricevitore	Verificare all'interno della fusoliera che il motore sia collegato al ricevitore
Eccessivo rumore/vibrazione del motore.	Elica o motore danneggiato	Sostituire le parti danneggiate
	Elica sbilanciata	Bilanciare o sostituire l'elica
Durata del volo ridotta o aereo sottopotenziato	Batteria di bordo quasi scarica	Ricaricare la batteria di bordo
	Batteria di bordo danneggiata	Sostituire la batteria di bordo e seguire le istruzioni
	Ambiente di volo troppo freddo	Verificare che la batteria sia tiepida prima del volo
	La capacità della batteria è troppo bassa per le condizioni di volo	Sostituire la batteria con una più grande
Il LED sul ricevitore lampeggia ma l'aereo non si connette (durante il "binding") al trasmettitore	Il trasmettitore è troppo vicino all'aereo durante la procedura	Spegnere il trasmettitore e allontanarlo maggiormente dall'aereo e poi rifare la procedura
	Il pulsante o l'interruttore appositi non sono stati trattenuti in posizione abbastanza a lungo durante la procedura.	Spegnere il trasmettitore e rifare la procedura trattenendo più a lungo il pulsante o l'interruttore appositi
Il LED sul ricevitore lampeggia velocemente ma l'aereo non risponde (dopo il "binding") ai comandi del trasmettitore	Non sono passati 5 secondi dal momento che si è acceso l'aereo a quando si è collegata la batteria del ricevitore	Lasciando il trasmettitore acceso, spegnere e riaccendere il ricevitore e poi rifare la procedura di connessione
	L'aereo è connesso con una memoria diversa (solo radio ModelMatch)	Scegliere la memoria giusta sul trasmettitore e rifare la procedura
	Le batterie dell'aereo e del trasmettitore sono quasi scariche	Sostituire o ricaricare le batterie
Le superfici di controllo non si muovono	Superfici di comando, squadrette, comandi o servi danneggiati	Riparare o sostituire le parti danneggiate
	Fili danneggiati o connessioni allentate	Controllare i fili e le connessioni facendo poi le debite riparazioni
	La batteria di bordo è scarica	Ricaricare completamente la batteria di bordo
	Le barrette dei comandi non si muovono liberamente	Verificare che i comandi si muovano liberamente
Controlli invertiti	Le impostazioni sul trasmettitore sono invertite	Eseguire il controllo sulla direzione dei comandi e sistemare adeguatamente il trasmettitore
Il motore perde potenza	Motore o componenti del gruppo propulsivo danneggiati	Verificare ed eventualmente riparare o sostituire gli elementi danneggiati
Il motore pulsa e perde potenza	La tensione della batteria è scesa sotto il suo valore minimo e quindi si è attivata la funzione LVC sul regolatore	Ricaricare o sostituire la batteria
Il gruppo motore/ESC non resta armato dopo l'atterraggio	Si è attivata la funzione di protezione OCP perché il comando motore è troppo in alto e il rotore non può girare	Abbassare completamente lo stick motore e il suo trim per riarmare l'ESC
Il servo si blocca o emette un ronzio a fine corsa	Il valore della corsa è oltre il 100% e il servo è sovraccarico	Ripartire la corsa al di sotto del 100% portando anche il sub-trim a zero e centrando meccanicamente i comandi

# Garanzia

## Periodo di garanzia

Garanzia esclusiva - Horizon Hobby, LLC (Horizon) garantisce che il prodotto acquistato (il "Prodotto") sarà privo di difetti relativi ai materiali e di eventuali errori di montaggio alla data di acquisto. Il periodo di garanzia è conforme alle disposizioni legali del paese nel quale il prodotto è stato acquistato. Tale periodo di garanzia ammonta a 6 mesi e si estende ad altri 18 mesi dopo tale termine.

## Limiti della garanzia

(a) La garanzia è limitata all'acquirente originale (Acquirente) e non è cedibile a terzi. L'acquirente ha il diritto a far riparare o a far sostituire la merce durante il periodo di questa garanzia. La garanzia copre solo quei prodotti acquistati presso un rivenditore autorizzato Horizon. Altre transazioni di terze parti non sono coperte da questa garanzia. La prova di acquisto è necessaria per far valere il diritto di garanzia. Inoltre, Horizon si riserva il diritto di cambiare o modificare i termini di questa garanzia senza alcun preavviso e di escludere tutte le altre garanzie già esistenti.

(b) Horizon non si assume alcuna garanzia per la disponibilità del prodotto, per l'adeguatezza o l'idoneità del prodotto a particolari previsti dall'utente. È sola responsabilità dell'acquirente il fatto di verificare se il prodotto è adatto agli scopi da lui previsti.

(c) Richiesta dell'acquirente – spetta soltanto a Horizon, a propria discrezione riparare o sostituire qualsiasi prodotto considerato difettoso e che rientra nei termini di garanzia. Queste sono le uniche rivalse a cui l'acquirente si può appellare, se un prodotto è difettoso. Horizon si riserva il diritto di controllare qualsiasi componente utilizzato che viene coinvolto nella rivalsa di garanzia. Le decisioni relative alla sostituzione o alla riparazione sono a discrezione di Horizon. Questa garanzia non copre dei danni superficiali o danni per cause di forza maggiore, uso errato del prodotto, un utilizzo che viola qualsiasi legge, regolamentazione o disposizione applicabile, negligenza, uso ai fini commerciali, o una qualsiasi modifica a qualsiasi parte del prodotto. Questa garanzia non copre danni dovuti ad un'installazione errata, ad un funzionamento errato, ad una manutenzione o un tentativo di riparazione non idonei a cura di soggetti diversi da Horizon. La restituzione del prodotto a cura dell'acquirente, o da un suo rappresentante, deve essere approvata per iscritto dalla Horizon.

## Limiti di danno

Horizon non si riterrà responsabile per danni speciali, diretti, indiretti o consequenziali; perdita di profitto o di produzione; perdita commerciale connessa al prodotto, indipendentemente dal fatto che la richiesta si basa su un contratto o sulla garanzia. Inoltre la responsabilità di Horizon non supera mai in nessun caso il prezzo di acquisto del prodotto per il quale si chiede la responsabilità. Horizon non ha alcun controllo sul montaggio, sull'utilizzo o sulla manutenzione del prodotto o di combinazioni di vari prodotti. Quindi Horizon non accetta nessuna responsabilità per danni o lesioni derivanti da tali circostanze. Con l'utilizzo e il montaggio del prodotto l'utente acconsente a tutte le condizioni, limitazioni e riserve di garanzia citate in questa sede.

Qualora l'utente non fosse pronto ad assumersi tale responsabilità associata all'uso del prodotto, si suggerisce di restituire il prodotto intatto, mai usato e immediatamente presso il venditore.

## Indicazioni di sicurezza

Questo è un prodotto sofisticato di hobbistica e non è un giocattolo. Esso deve essere manipolato con cautela, con giudizio e richiede delle conoscenze basilari di meccanica e delle facoltà mentali di base. Se il prodotto non verrà manipolato in maniera sicura e responsabile potrebbero risultare delle lesioni, dei gravi danni a persone, al prodotto o all'ambiente circostante. Questo prodotto non è concepito per essere usato dai bambini senza una diretta supervisione di un adulto. Il manuale del prodotto contiene le istruzioni di sicurezza, di funzionamento e di manutenzione del prodotto stesso. È fondamentale leggere e seguire tutte le istruzioni e le avvertenze nel manuale prima di mettere in funzione il prodotto. Solo così si eviterà un utilizzo errato e si preveniranno incidenti, lesioni o danni.

## Domande, assistenza e riparazioni

Il vostro negozio locale e/o luogo di acquisto non possono fornire garanzie di assistenza o riparazione senza previo colloquio con Horizon. Questo vale anche per le riparazioni in garanzia. Quindi in tali casi bisogna interpellare un rivenditore, che si metterà in contatto subito con Horizon per prendere una decisione che vi possa aiutare nel più breve tempo possibile.

## Manutenzione e riparazione

Se il prodotto deve essere ispezionato o riparato, si prega di rivolgersi ad un rivenditore specializzato o direttamente ad Horizon. Il prodotto deve essere imballato con cura. Bisogna far notare che i box originali solitamente non sono adatti per effettuare una spedizione senza subire alcun danno. Bisogna effettuare una spedizione via corriere che fornisce una tracciabilità e un'assicurazione, in quanto Horizon non si assume alcuna responsabilità in relazione alla spedizione del prodotto. Inserire il prodotto in una busta assieme ad una descrizione dettagliata degli errori e ad una lista di tutti i singoli componenti spediti. Inoltre abbiamo bisogno di un indirizzo completo, di un numero di telefono per chiedere ulteriori domande e di un indirizzo e-mail.

## Garanzia e riparazione

Le richieste in garanzia verranno elaborate solo se è presente una prova d'acquisto in originale proveniente da un rivenditore specializzato autorizzato, nella quale è ben visibile la data di acquisto. Se la garanzia viene confermata, allora il prodotto verrà riparato o sostituito. Questa decisione spetta esclusivamente a Horizon Hobby.

## Riparazioni a pagamento

Se bisogna effettuare una riparazione a pagamento, effettueremo un preventivo che verrà inoltrato al vostro rivenditore. La riparazione verrà effettuata dopo l'autorizzazione da parte del vostro rivenditore. La somma per la riparazione dovrà essere pagata al vostro rivenditore. Le riparazioni a pagamento avranno un costo minimo di 30 minuti di lavoro e in fattura includeranno le spese di restituzione. Qualsiasi riparazione non pagata e non richiesta entro 90 giorni verrà considerata abbandonata e verrà gestita di conseguenza.

**ATTENZIONE: Le riparazioni a pagamento sono disponibili solo sull'elettronica e sui motori. Le riparazioni a livello meccanico, soprattutto per gli elicotteri e le vetture RC, sono molto costose e devono essere effettuate autonomamente dall'acquirente.**

## Garanzia e Assistenza - Informazioni per i contatti

Stato di acquisto	Horizon Hobby	Telefono/Indirizzo e-mail	Indirizzo
Unione Europea	Horizon Technischer Service Sales: Horizon Hobby GmbH	service@horizonhobby.de +49 (0) 4121 2655 100	Hanskampring 9 D 22885 Barsbüttel, Germany

## Dichiarazione di conformità per l'Unione europea



### Dichiarazione di conformità UE:

#### Ultrix BNF Basic SAFE (EFLU6450)

Horizon Hobby, LLC dichiara che il presente prodotto è conforme ai requisiti essenziali e ad altre disposizioni rilevanti delle direttive RED e EMC.

Una copia della dichiarazione di conformità UE è disponibile online all'indirizzo:

<http://www.horizonhobby.com/content/support-render-compliance>.

### Istruzioni del RAEE per lo smaltimento da parte di utenti dell'Unione Europea



Questo prodotto non deve essere smaltito assieme ai rifiuti domestici. Al contrario, l'utente è responsabile dello smaltimento di tali rifiuti che devono essere portati in un centro di raccolta designato per il riciclaggio di rifiuti elettrici e apparecchiature elettroniche. La raccolta differenziata e il riciclaggio di tali rifiuti provenienti da apparecchiature nel momento dello smaltimento aiuteranno a preservare le risorse naturali e garantiranno un riciclaggio adatto a proteggere il benessere dell'uomo e dell'ambiente. Per maggiori informazioni sui centri di raccolta, contattare il proprio ufficio locale, il servizio di smaltimento rifiuti o il negozio presso il quale è stato acquistato il prodotto.



© 2019 Horizon Hobby, LLC.

E-flite, UMX, SAFE, the SAFE logo, AS3X, DSM, DSM2, DSMX, Bind-N-Fly, BNF, the BNF logo, ModelMatch, Celectra, Delta-V, and the Horizon Hobby logo are trademarks or registered trademarks of Horizon Hobby, LLC.

The Spektrum trademark is used with permission of Bachmann Industries, Inc. All other trademarks, service marks and logos are property of their respective owners.

US 8,672,726. US 9,930,567. US 10,419,970. US 9,056,667. US 9,753,457. US 10,078,329. US 7,898,130. D578,146. PRC ZL 200720069025. PRC ZL 2007001249.

[www.horizonhobby.com](http://www.horizonhobby.com)